

**2**

**2014**

ISSN 0042-8426 ■ UDK 355/359

**ВОЈНО ДЕЛО**

ИНТЕРДИСЦИПЛИНАРНИ НАУЧНО – ТЕОРИЈСКИ ЧАСОПИС



**ВОЈНО ДЕЛО**

ЛЕТО

**2014**

МИНИСТАРСТВО ОДБРАНЕ РЕПУБЛИКЕ СРБИЈЕ

---

# ВОЈНО ДЕЛО

ИНТЕРДИСЦИПЛИНАРНИ  
НАУЧНО-ТЕОРИЈСКИ ЧАСОПИС

---

(2) ЛЕТО/2014 ГОДИНА LXVI

УДК 355/359 □ YU ISSN 0042-8426 □

---

МИНИСТАРСТВО ОДБРАНЕ РЕПУБЛИКЕ СРБИЈЕ  
УНИВЕРЗИТЕТ ОДБРАНЕ У БЕОГРАДУ

---

РЕКТОР

Проф. др *Миодраг* Јевтић, генерал-потпуковник

---

МЕДИЈА ЦЕНТАР „ОДБРАНА“

---

ДИРЕКТОР

*Славољуб* М. Марковић, потпуковник

НАЧЕЛНИЦА ОДСЕКА ЗА ИЗДАВАЧКУ ДЕЛАТНОСТ

*Драгана* Марковић

УРЕДНИК ВОЈНОГ ДЕЛА

*Милан* Тепшић, потпуковник

e-mail: milan.tepsic@mod.gov.rs

Тел: +381-11-3349-497

---

УРЕЂИВАЧКИ ОДБОР

---

Генерал-мајор проф. др Митар Ковач, председник; проф. др Зоран Килибарда, заменик председника; генерал-мајор проф. др Младен Вуруна; пуковник проф. др Јан Марчек; проф. др Божидар Форца, генерал-мајор у пензији; проф. др Драган Јовашевић; проф. др Драган Р. Симић; ван. проф. др Владан Јончић; ван. проф. др Тања Мишчевић; ван. проф. др Зоран Драгишић; ван. проф. др Станислав Стојановић; доц. др Јованка Шарановић; доц. др Зоран Јефтић; потпуковник Милан Тепшић, секретар.

---

Адреса: Часопис Војно дело, Браће Југовића 19, 11002 Београд \*  
vojno.delo@mod.gov.rs \* Претплата: pretplata@odbrana.mod.gov.rs, тел./факс:  
+381-11-3241-009 \* Текући-рачун РЦ МО Републике Србије 840-312849-56 \*

---

Рукописи се не враћају

Часопис излази тромесечно

Штампа: Војна штампарија – Београд, Ресавска 40б

e-mail: vojna.stamparija@mod.gov.rs

## МЕЂУНАРОДНО ОКРУЖЕЊЕ

<i>Срђан М. Перишић</i> Геополитичко усмерење спољне политике Русије .....	7–22
<i>Matthias Kuster</i> Грузијско-Руски рат 2008. године .....	23–45
<i>Снежана Вукадиновић Шундрић</i> Спољнополитичка позиција Србије у контексту могућег геостратешког консензуса САД и Кине .....	46–71
<i>Игор Баришић</i> <i>Мирослав Талијан</i> <i>Хатиџа Бериша</i> Балкан – изазови, ризици и претње .....	72–92

## БЕЗБЕДНОСТ

<i>Мирослав Станић</i> Дефинисање садржаја појма безбедности .....	93–113
<i>Драган Јевтић</i> Повећање економских неједнакости као изазов безбедности ....	114–128
<i>Радослав Гађиновић</i> Друштвена улога војске у изградњи безбедности државе .....	129–144
<i>Божидар Форца</i> <i>Билјана Стојковић</i> О хијерархији стратегијских докумената .....	145–165
<i>Владимир Цветковић</i> <i>Бобан Милојковић</i> <i>Драган Стојковић</i> Анализа геопросторне и временске дистрибуције земљотреса као природних катастрофа .....	166–185
<i>Тодор Мирковић</i> Косово и Метохија – девет векова после .....	186–209

## СИСТЕМ ОДБРАНЕ

<i>Миодраг Гордић</i> <i>Иван Петровић</i> <i>Крум Цветковић</i> Улога ракетних јединица за противваздухопловна дејства у контроли и заштити ваздушног простора .....	210–231
<i>Карина Авагјан</i> Војно беседништво .....	232–244
<i>Горан Радовановић</i> <i>Самед Каровић</i> Нормирање времена процеса рада у војној организацији .....	245–259

## УПРАВЉАЊЕ СИСТЕМИМА

- Драгана Петровић*  
*Сузана Докић*  
*Данијела Динчић-Симић*  
Незапосленост и инфлација у Филипсовом моделу избора  
макроекономских циљева ..... 260–287

## ТЕРОРИЗАМ

- Зоран Крстић*  
Суицидни бомбашки напади исламистичких терористичких  
организација ..... 288–300
- Витомир А. Станковић*  
*Горан Г. Стојаковић*  
Тероризам у ваздушном простору ..... 301–319

## ИСКУСТВА И ПОУКЕ ИЗ ПРОШЛОСТИ

- Мирјана Зорић*  
Први светски рат и ревизионизам (у фокусу историографије  
и пропаганде) ..... 320–372
- Марко Д. Андрејић*  
*Снежана Љ. Крстић*  
*Миодраг Н. Паспаљ*  
Ограничење оптицаја новчаница у сребру у Краљевини Србији  
пре и у току Првог светског рата ..... 373–384
- Милош С. Вучићевић*  
Да ли је Балкански пакт био неопходан? ..... 385–403

## ПРЕДЛОГ ЗА ЧИТАЊЕ

- Ивица Љ. Ђорђевић*  
Приказ књиге „Гаврило Принцип – енигма српско-аустријских  
шпијунских битака“ ..... 404–406
- Катарина Штрбац*  
Приказ књиге „Глобална политика Сједињених Америчких  
Држава 2001–2012.“ Светлане Ђурђевић-Лукић ..... 407–408
- Младен Тишма*  
Приказ књиге „Право спољног простора – једно искуство  
у савременом правотворству“ Манфреда Лакса ..... 409–410

## INTERNATIONAL ENVIRONMENT

<i>Srđan M. Perišić</i> Geopolitical Orientation of Russian Foreign Policy .....	7–22
<i>Matthias Kuster</i> 2008 Georgian-Russian War .....	23–45
<i>Snežana Vukadinović Šundrić</i> Serbian Foreign Policy Position in the Context of a Possible Geostrategic Consensus of the USA and China .....	46–71
<i>Igor Barišić</i> <i>Miroslav Talijan</i> <i>Hatidža Beriša</i> The Balkans – Challenges, Risks and Threats .....	72–92

## SECURITY

<i>Miroslav Stanić</i> Defining the Content of the Concept of Security .....	93–113
<i>Dragan Jevtić</i> The Increase of Economic Inequalities as a Security Challenge .....	114–128
<i>Radoslav Gaćinović</i> The Social Role of the Military in Building the State Security .....	129–144
<i>Božidar Forca</i> <i>Biljana Stojković</i> On the Hierarchy of Strategic Documents .....	145–165
<i>Vladimir Cvetković</i> <i>Boban Milojković</i> <i>Dragan Stojković</i> Analysis of Geospatial and Temporal Distribution of Earthquakes as Natural Disasters .....	166–185
<i>Todor Mirković</i> Kosovo and Metohija - Nine Centuries After .....	186–209

## DEFENSE SYSTEM

<i>Miodrag Gordić</i> <i>Ivan Petrović</i> <i>Krum Cvetković</i> The Role of Air Defense Missile Units in the Air Space Control and Protection .....	210–231
<i>Karina Avagjan</i> Military Oratory .....	232–244
<i>Goran Radovanović</i> <i>Samed Karović</i> Standardization of Work Process Time in a Military Organization .....	245–259

## SYSTEM MANAGEMENT

- Dragana Petrović*  
*Suzana Dokić*  
*Danijela Dinčić-Simić*  
Unemployment and Inflation in the Phillips Curve Model  
for Selection of Macroeconomic Objectives ..... 260–287

## TERRORISM

- Zoran Krstić*  
Suicide Bombings by Islamist Terrorist Organizations ..... 288–300
- Vitomir A. Stanković*  
*Goran G. Stojaković*  
Terrorism in the Airspace ..... 301–319

## EXPERIENCES AND LESSONS OF THE PAST

- Mirjana Zorić*  
World War One and Revisionism (in the Focus of Historiography  
and Propaganda) ..... 320–372
- Marko D. Andrejić*  
*Snežana LJ. Krstić*  
*Miodrag N. Paspalj*  
The Restriction of Silver Banknotes Circulation in the Kingdom  
of Serbia before and during World War One ..... 373–384
- Miloš S. Vučićević*  
Was the Balkan Pact necessary? ..... 385–403

## READING SUGGESTION

- Ivica LJ. Đorđević*  
Review of the book “Gavrilo Princip – the Enigma  
of Serbian-Austrian Spy Battles” ..... 404–406
- Katarina Štrbac*  
Review of the book “2001-2012 Global Policy of the United  
States of America” by Svetlana Đurđević-Lukić,  
Svetlane Đurđević-Lukić ..... 407–408
- Mladen Tišma*  
Review of the book “The Law of Outer Space: An Experience  
in Contemporary Law Making” by Manfred Lachs ..... 409–410

ГЕОПОЛИТИЧКО УСМЕРЕЊЕ  
СПОЉНЕ ПОЛИТИКЕ РУСИЈЕСрђан М. Перишић<sup>1</sup>

Универзитет у Београду, Факултет политичких наука

Аутор у раду говори о утицају савремене руске геополитичке теорије на спољнополитичко деловање Русије у свету. Рад је концепиран тако да су прво приказане основне теоријске поставке три групе аутора који чине савремену руску геополитичку школу. Најдоминантнија геополитичка концепција је Евроазијска геополитичка школа. Та школа истиче значај евроазијског простора за Русију, на коме је руски народ изграђивао једну особену цивилизацију која поседује све карактеристичне црте посебности у односу на остале културе и цивилизације. Сагласно томе, акцентује се да Русија треба да изгради на евроазијском простору стратешки и геополитички блок који превазилази параметре обичне, регионалне државе. Други део рада говори о савременој руској спољнополитичкој концепцији и деловању Русије у међународним односима. Иза већине спољнополитичких теза Кремља уочавају се темељне идеје савремене руске геополитичке школе. Кораци ка формирању Евроазијског савеза су примери утицаја геополитичке теорије на руску спољнополитичку праксу.

Кључне речи: *геополитика, спољна политика, Русија, Европа, Евроазија, геополитичка теорија, евроазијска геополитичка школа, Евроазијски савез*

## Увод

Утицај неке геополитичке теорије на политичку праксу у некој држави можемо пратити на примеру многих држава у свету. Сходно томе, када говоримо о Русији, ми можемо истраживати низ политичких појава које су под суштинским утицајем геополитичке оријентације коју актуелна власт Русије примењује после 2004. године. На пример, на унутрашњем плану у Русији, изградња специфичног облика конзервативне демократије повезана је, између осталог, са геополитичким идејама и теоријом. На сличан начин можемо анализирати и руску спољну политику.

Ако посматрамо понашање (деловање) државе као актера у међународним односима, уочићемо да се на спољнополитичком плану геополитика односи на настојања државе да оствари неки интерес у неком простору. То посебно истиче Килибарда који ка-

<sup>1</sup> Др Срђан Перишић, srdjanp@telrad.net, области истраживања: политичка теорија, политичка социологија, политички систем, геополитика и међународни односи.



же да геополитика подразумева систематско и синхронизовано деловање државних органа и институција, како би се остварио „известан облик контроле над одређеним просторима изван сопствене територије. Наравно, контрола може бити различитог степена, од симболичке до свеобухватне, и може се остваривати на различите начине”.<sup>2</sup>

Према томе, у овом раду ми анализирамо један облик деловања политичког актера. У овом случају то је спољнополитичко деловање (понашање) руске државе. Тражимо узрочно-последичну везу између доминантне геополитичке оријентације, засноване на значају копненог простора и руског спољнополитичког деловања на простору Евроазије на почетку 21. века. Исто тако, у дефинисању структуре аргументације у раду примењујемо структурални аргумент. Наиме, означава се просторни аспект политичког феномена и, посебно, хипотеза која настоји да објасни просторну расподелу и структуру спољнополитичког потенцијала. У тој хипотези се процењују могућности и ограничења која проистичу из геополитичког карактера руске политичке заједнице, који су у међусобном односу, и средине (простора) у којој она делује.

Геополитика утемељена на просторном аспекту, као структури која утиче на деловање актера, у многим случајевима се веома брзо остваривала. Тако су под утицајем Алфреда Мехена (Alfred Mahan) и његовог образложења значаја поморске моћи (*Sea Power*) Сједињене Америчке Државе 1889. године кренуле у убрзано јачање америчке флоте. Изградња јаке морнарице утицала је касније на излазак САД из изолације.<sup>3</sup> Макиндрова геополитичка теорија (Halford Mackinder) о неопходности осујећивања приближавања Немачке и Русије имала је значајан удео у доношењу одлуке о кројењу карте Европе на Версајском мировном уговору. Утицај САД на простору Источне Европе, после пада Берлинског зида, јесте доследно спровођење геополитичких идеја Макиндрера.<sup>4</sup>

Пример везе између геополитичке теорије и концепирања спољне политике је и америчко доследно спровођење Спајкменове (Nicholas Spykman) теорије *Rimland*.<sup>5</sup> Спајкмен је настављач Маханове теорије о неопходности америчке експанзије по меридијану и географској дужини, користећи се јачањем поморске силе. Наиме, *Rimland* је периферни простор евроазијске целине, те је неопходно, ради осујећивања држава евроазијског копна, остварити контролу над њим, тј. приступити експанзији по географској дужини. Америчка стратегија према СССР-у у току хладног рата је доследно остваривање геополитичке теорије Махана и Спајкмена.<sup>6</sup> Контрола тог подручја је кључ за коначну победу држава западне, атлантске цивилизације над евроазијским државама и блоковима.

<sup>2</sup> Новак Килибарда, *Основе геополитике*, Факултет безбедности, Сл. гласник, Београд, 2008, стр. 17.

<sup>3</sup> Видети: Новак Килибарда, *Основе геополитике*, стр. 70, и: Хенри Кисинџер, *Дипломатија*, Верзал Прес, Београд, 1999. стр. 22.

<sup>4</sup> Задатак Запада је, према Макиндреру, да простор Источне Европе буде под геополитичким утицајем Британије или САД, тј. да као тампон-зона раздваја Русију од Немачке. – Видети: Available online as Mackinder, H.J. "The round world and the winning of the peace", in *Democratic Ideals and Reality*, Washington, DC: National Defence University Press, 1996, pp. 195–205.

<sup>5</sup> Nicholas Spykman, *The geography of the peace*, New York: Harcourt Brace and Company, 1944. – Спајкмен је дао теоријске основе формирању НАТО-а.

<sup>6</sup> Александр Дугин, *Основи геополитики*, Книга 1, Арктогея, Москва, 2000. Интернет адреса књиге је на: <http://www.arctogaia.com/public/osnovygeo/> (време приступа: новембар 2011)

Победу САД у хладном рату и нестанак Руске империје, са распадом Совјетског Савеза, руска владајућа елита у првој деценији 21 века, посматра у геополитичким оквирима. Усмерење је ка томе да се поврати геополитички утицај на простору Евроазије. Једноставно речено, геополитичка амбиција постала је основа савремене изградње Русије.

## Савремена руска геополитичка школа

Савремену руску геополитичку теорију чине три групације аутора. Оне су веома блиске јер њихови аутори виде Русију као засебну цивилизацију и геополитички пол у свету. По питању развијања геополитичке теорије, најдоминантнија групација је Евроазијска геополитичка школа, коју води теоретичар Александар Дугин (1962).<sup>7</sup> Другу групу представљају теоретичари окупљени на утицајном Руском институту за стратегијска истраживања (РИСИ), који води Леонид Решетњиков.<sup>8</sup> Овај институт је научноистраживачки и аналитички центар из области унутрашње и спољне политике и националне безбедности. Институт ради за потребе кабинета председника Русије. Овој групацији аутора припадају и Институт за демократију и сарадњу у Паризу (фран. *L'Institut de la Démocratie et de la Coopération*, рус. *Институт демократије и сарадњивости* – ИДС), који води Наталија Нарочницка.<sup>9</sup> Трећа групација аутора су спољнополитички стручњаци који су углавном присутни у деловању Државног института за међународне односе (МГИМО) и утицајног Савета за спољну и одбрамбену политику (СВОП). Један од најистакнутијих аутора ове групе експерата спољне политике је Сергеј Караганов (1952).<sup>10</sup> Између ове три групације нема суштинских разлика изузев у неким полазистима и оне у великој мери утичу на формирање и вођење спољне политике Русије.<sup>11</sup>

<sup>7</sup> Дугин је професор на социолошком факултету МГУ „Ломоносов“. Оснивач је Центра за конзервативне студије МГУ „Ломоносов“, где се воде истраживања Евроазијске геополитичке школе. Поред њега, ту су и Владимир Добрењков, Јуриј Солонин, Наталија Нарочницка, и др. Велики утицај имао је и преминули политиколог Александар Панарин. Европски теоретичари који припадају овој геополитичкој и идејној групацији су Алан де Беноа (A.d Benoist), Роберт Стојкерс (R. Steuckers), Жан Тириар (J. Tiriар), Ив Лакост (Yves Lacoste).

<sup>8</sup> Решетников је свој радни век провео у војној обавештајној служби, у научном сектору. Члан је научног већа Министарства спољних послова Русије, научног већа Савета безбедности Руске Федерације, јавног савета Министарства одбране Руске Федерације.

<sup>9</sup> Историчарка Наталија Нарочницка је руководилац Института за демократију и сарадњу у Паризу. Она је на изборима 2012. године била једна од водећих научника у изборном тиму Владимира Путина.

<sup>10</sup> Караганов је декан Факултета светске економије и политике на једном од водећих руских универзитета (Национални истраживачки универзитет „Висока школа економије“ – НИУ ВШЭ). Председник је Међународног дискусионног клуба „Валдај“ који периодично одржава скупове експерата из области спољне и унутрашње политике Русије. Оснивач је руског часописа *Русија у глобалној политици* и утицајног Савета за спољну и одбрамбену политику у Москви, чија је област рада спољна и одбрамбена политике Русије.

<sup>11</sup> Постоји једна групација аутора која се не бави геополитичким истраживањима, те тиме не улази у руску геополитичку школу, али је супротстављена овим оријентацијама јер Русију види као регионалну државу у оквиру Запада и НАТО-а. Она наступа у оквиру невладиног Института за савремени развој (ИНСОР) насталог 2009. године. Овај институт окупља либералне, прозападне теоретичаре чији је најистакнутији члан Игор Јургенс.

Савремена руска геополитичка теорија сматра да Русија представља посебну цивилизацију у свету у свим њеним вредностима и карактеристикама: идентитет, култура, религија, државност. Та посебност усмерава Русију да у савременом свету изгради засебан геополитички блок. То истичу све групације, и Дугинова геополитичка школа, и Решетњиков РИСИ, и МГИМО, ИДС. Они на сличан начин посматрају такву руску особеност у односу на остале културе у свету. Наиме, за разлику од Запада и индивидуалистичког менталитета његових друштава, идентитет Руса формирао се на другачији начин. Институт РИСИ и Решетњиков, као и Нарочница, издвајају православну традицију као суштинско обележје које је градило специфичну руску цивилизацију,<sup>12</sup> а Дугинова школа посматра православље и простор Евроазије као синергичне категорије које су изградиле руску самобитност.<sup>13</sup>

Обе групације аутора сматрају да основно обележје које је православље пренело на руски народ – *саборност*, тј. холистичко схватање односа појединаца – заједница. Интереси заједнице су на првом месту и личност или појединац уздиже се до истине и пуноће живота свеукупним напором свих – заједнице.

Поред саборности, као други елемент руске цивилизације јавља се простор. Ослањајући се на радове Берђајева, те филозофа и антрополога евроазијца, Дугинова школа и РИСИ говоре о огромној територији Евроазије која је географски затворена у климатском и природном смислу, али, у свести Руса она је невидљивих граница, што свест руског човека усмерава ка апсолутним у мишљењу и ка неконкретношћу и неодређеношћу. То је условило да Руси, као и многи други народи Евроазије, изграђују колективне облике живота и рада, јер се само колективним напором огромни и несагледиви простори могу савладати.<sup>14</sup>

Дугинова Евроазијска геополитичка школа ослања се и на радове западних геополитолога, Макиндера и Спајкмена. Они су показали да је свет двојно дефинисан и сучељен (*таласократија vs телурократија*), што су теоретичари геополитике одредили као *основни закон геополитике*. Наиме, према овом закону, цивилизације, народи и државе телурократије, којима припада и Русија, везани су за фиксирани простор и постојаност његових квалитативних одлика. То се огледа у конзервативизму, строгим правним нормама којима се потчињавају политичке заједнице. Државе телурократије карактерише чврстоћа етике, социјалних традиција, колективизам и хијерархичност, а страни су им индивидуализам, предузетнички дух, трговина – што је, опет, карактеристика народа и цивилизација *мора* (таласократије). Цивилизације таласократије су динамичне, покретне и склоне техничком развоју. Фокус је на различитом испољавању индивидуализма, а етичке и правне норме су релативне. Такав тип цивилизације лако мења културна обележја при чему непро-

<sup>12</sup> Видети зборник *Руска државност и савременост: проблеми идентитета и историјског континуитета*, Руског института за стратегијска истраживања (РИСИ) са научне конференције из 2012. године. Оригинал: Михаил Смолин (редактор), зборник: *Российская государственность и современность: проблемы идентичности и исторической преемственности*, РИСИ, Москва, 2012.

<sup>13</sup> Дугинова концепција геополитике приказана је у више књига, али централно место је рад *Основи геополитики 1 и 2*, Арктогея, Москва, 2000, и књига *Геополитика постмодерна* (2008). Интернет адреса књиге *Основи геополитики* је на: <http://www.arctogaia.com/public/osnovygeo/> (време приступа: октобар 2013.)

<sup>14</sup> Николај Берђајев, „О власти простора над руском душом”, у *Феноменологија руске душе*, Логос, Београд, 2008, стр. 23стр. 25.

мењено остаје само тежиште ка индивидуализму и тржишту. Све досадашње цивилизације, културе, развијале су се према овој геополитичкој матрици, тако да, у суштини, историја представља сучељавање таласократских цивилизација, култура, народа, империја, држава, блокова са телурократским полом.<sup>15</sup>

С тим у вези, Дугин наводи да се погрешно сматрало да су у основи планетарне напетости у току хладног рата били чисто идеолошки мотиви (борба капитализма и комунизма). Он сматра да су се водеће елите у САД и НАТО-у сво време хладног рата руководиле геополитиком и да су наставиле и после. У прилог томе говори и чињеница да после самораспуштања Источног блока, у виду Варшавског уговора, није уследила слична акција НАТО-а, већ његово ширење и јачање. Тако је настала парадоксална ситуација, истиче Дугин, да су демократску Русију у време Јељцина САД и даље сматрале за свог противника, док је Русија, упркос геополитици, наставила да се руководи некаквом идеолошком логиком, тако да је САД и НАТО престала да сматра за потенцијалне противнике – избацивши их из своје војне доктрине.<sup>16</sup> Наиме, несхватање геополитике уопште, а посебно западне, атлантистичке (таласократске) геополитике допринело је, током ере Јељцина, да Кремљ погрешно перципира међународне односе, а 1993. године донесена је и војна доктрина која је одржавала такво виђење међународних односа. Одбацивање геополитике током деведесетих година 20. века допринело је, између осталог, да Русија практично буде пред сваким обликом дезинтеграције, па и самог нестанка.<sup>17</sup>

Александар Дугин уводи и други геополитички закон – закон ширења стратешких блокова. Он подразумева да историјска логика диктира нужност ширења територија које улазе у састав било државе, било стратешког блока неколико држава, да би се остало конкурентним. То ширење треба посматрати у контексту територијалног, војног и економског интегрисања. Ниједна национална држава не може себи обезбедити независност, економску, војну и културну самосталност ако не учествује у неком од крупних стратешких блокова. Сасвим је геополитички природно, наводи Дугин, да се НАТО шири на рачун територија држава које нису у његовом блоку. Будући геополитички блок, образован око Русије на простору Евроазије, понашао би се, као конкурентан геополитички пројекат према НАТО-у, по истим принципима овог закона.<sup>18</sup>

Да би се Русија понашала геополитички одговорно, да би формирала свој засебан геополитички блок, пре свега мора да промени однос према Заједници Независних Држава (ЗНД). Наиме, државе које улазе у састав ЗНД су *де јуре* независне политичке творевине, али у суштини оне су лишене фактичког суверенитета и пре су „територијални процес” него стабилне геополитичке заједнице.<sup>19</sup>

<sup>15</sup> Halford Mackinder, „The Geographical Pivot of History”, *The Geographical Journal*, 1904, 23, pp. 421–37; Видети текст Паскала Вениера са Универзитета Сапфорд: Pascal Venier, „The Geographical Pivot of History and Early 20th Century Geopolitical Culture”, *Geographical Journal*, vol. 170, no 4, December 2004, pp. 330–336. Видети и: H. Mackinder, *Democratic Ideals and Reality*, Washington, National Defence University Press, 1996.

<sup>16</sup> Александр Дугин, *Основи геополитики 2*, Арктогея, Москва, 2000.

Интернет: <http://www.arctogaia.com/public/redstar.htm#3> (време приступа: новембар 2013)

<sup>17</sup> Видети: Срђан Перишић, „Национална безбедност као чинилац геополитичког позиционирања Руске Федерације на почетку 21. века”, *Војно дело*, зима 2010, Београд, 2010. стр. 105–106.

<sup>18</sup> Александр Дугин, *Основи геополитики 2*, (поглавље: *Евразийский блок*),

Интернет: <http://www.arctogaia.com/public/redstar.htm#6> (време приступа: новембар 2013).

<sup>19</sup> Александар Дугин, *Основи геополитики 1*, (поглавље: *Что такое „русские национальные интересы”?*) Интернет: <http://arctogaia.com/public/osnovygeo/geop4-7.htm#2> (време приступа: октобар 2013)

Чланице ЗНД су државе тзв. *постимперијалног легитимитета*, а то значи да нису постале државе у пуном политичком, економском, културном облику. Оне постоје као економско-политички привесци бивше или нове метрополе (Москве или Вашингтона). У њима је руководећа елита скоро увек наследница претходне комунистичке, а привреда је често зависна од спољних чинилаца. У овим државама културна, етничка компонента не игра велику улогу, већ је све под утицајем или претходног комунистичког погледа према култури или је под новим либералним схватањима етноса и културе. Очување ових држава зависи од тога што једна етничка група насељава територије разних других чланица ЗНД, па је равнотежа у самим тим државама могућа на позивање спољног фактора, било да је он у бившој метрополи (Москва) или у новој (Вашингтон). Дугин даље пише да се на први поглед може стећи утисак да ова концепција одговара Русији, јер омогућава да очува интересе у „ближем иностранству”. Међутим, ситуација је другачија – део бивших територија СССР-а, а сада независних политичких творевина, прелази под прикривену контролу друге, која концепцију *постимперијалног легитимитета* користи за сопствене циљеве, а то су САД. Сједињене Државе су, истиче Дугин, ову концепцију примениле и на бивше енглеске, шпанске, португалске, холандске, француске колоније, које су фактички преотеле од бивших метропола. Са друге стране, ова концепција доводи Русију у готово исти положај са осталим чланицама ЗНД – да и она буде зависна од моћних САД.<sup>20</sup>

Према томе, Евроазијска геополитичка школа, истраживања РИСИ, Нарочницке и ИДС, апострофирају три суштинска корака којим Русија треба да се руководи у савременом свету и на основу њега да изграђује спољну политику.

Прво, руски народ и његова државност, као носилац једне особене цивилизације, која поседује све карактеристичне црте посебности у односу на остале културе и цивилизације – треба да створи *нову државу*, која не сме да буде *регионална држава*, тј. држава која је развијена али чији интереси су ограничени само на области које окружују њену територију или улазе у њен састав. Русији је Запад понудио улогу такве државе, али је она мора одбацити. У прилог томе, Наталија Нарочницка наглашава да је руски народ кроз историју био осовина у грађењу држава, од кнежевина на истоку Европе, преко Петрове империје до Совјетског Савеза. Руски народ, додаје она, није оформила држава, већ је, напротив, руска нација на различите начине изражавала своју мисију и градила разне државе. То је битна карактеристика руског народа која га издваја од осталих народа. Само мали број нација данас у свету има такву карактеристику.<sup>21</sup>

Друго, руски народ мора почети одмах да гради нови геополитички блок. Дугин то назива *Нова Русија – империја, тј. евроазијски савез*. Империја није само велика држава, него је „стратешки и геополитички блок који превазилази параметре обичне државе” – дефинише Дугин. Обична држава се није никада развијала у велику империју, него су оне грађене одмах, и то је пут геополитичке трансформације Русије.<sup>22</sup> Као што је, према Нарочницкој, императорска идеја Русије била одговор на историјски изазов оличен у другим цивилизацијама, које су је претећи окружива-

<sup>20</sup> Александар Дугин, *Основи геополитики 1*, исто.

<sup>21</sup> Видети: Наталија Нарочницка, *Русија и Руси у светској историји*, Српска књижевна задруга, Београд, 2008.

<sup>22</sup> Александр Дугин, *Основи геополитики 1*, (поглавље: *К Новой Евразийской Империи*), Интернет: <http://arctogaia.com/public/osnovygeo/geop4-7.htm#3> (време приступа: октобар 2013)

ле,<sup>23</sup> на неки начин и савремени геополитички блок Русије треба да буде одговор на западни геополитички блок. Овај евроазијски блок, према речима Решетњикова, као јединствена економска целина, али и политичка, даје алтернативу свим земљама Евроазије да се одупру западној геополитици.

Треће, спољнополитичка оријентација Русије треба да има четири правца. То је на предавању одржаном на Филозофском факултету у Београду посебно нагласио Решетњиков. И остале групације руске геополитичке школе исто наводе. Први правац је одржавање веза са Европском унијом и то првенствено са Немачком, као најјачом земљом чија привреда ће, сматра он, сигурно преживети актуелну кризу. Други је сарадња са Кином и, уопште, целим Далеким истоком, у коме Решетњиков за Русију види многе нове позитивне могућности и улагања, између осталог на Тајланду, Индонезији, Јужној Кореји и Вијетнаму. Трећи правац изградње и снажења међународних односа требало би да иде ка Бразилу, Индији и Јужној Африци у којима се, према његовим речима, налази добро економско упориште за Русију. И четврти, најкомпликованији правац представља евроазијска унија (Белорусија, Казахстан, Украјина) која, као јединствена економска целина, даје алтернативу југоисточној Европи, посебно Србији, Бугарској и Чешкој.<sup>24</sup>

Што се тиче ЕУ и Немачке, руски геополитички блок, тј. евроазијски савез, мора на Западу да има поуздано геополитичко полазиште, а то је Немачка. Само Немачка, наводи Дугин, има историјску вољу, привилегован положај, изванредно развијену економију, етничку хомогеност и свест о својој културној посебности. Таква Немачка је традиционално супротстављена геополитици Велике Британије и њеног геополитичког настављача САД (иако је Немачка и даље под геополитичком контролом САД, дакле, таласократије). Дугин сматра, Русија, ако жели да се супротстави САД, треба да тежи ка стварању геополитичког савеза са Немачком. То је у интересу и Европе и Русије.<sup>25</sup> Европа без Москве није способна да организује свој геополитички простор а да буде независан и трајан – пише Дугин. Европа нема довољно природних ресурса, војне моћи, и јасне идеале и путоказе. Зато је потребно одвајање од таласократске англосаксонске геополитике САД, и Европа се мора устројити око Немачке. Европа ће кад тад увидети погубност обједињавања под америчком и НАТО контролом. Европско-руски геополитички однос би у таквом геополитичком облику осујетио поновно образовање „санитарног кордона” на простору Источне Европе, тог англосаксонског пројекта из периода Версајског мира али и америчког пројекта крајем деведесетих година 20. века. Европско-руски савез решио би, истиче Дугин, читав низ проблема. Русија би добила приступ високим технологијама Немачке и инвестицијама у привреди. Европа би добила приступ ресурсима и управља-

<sup>23</sup> Наталија Нарочницка, *Руси и Словени у свијету историјских промена*, стр. 79.

<sup>24</sup> Леонид Решетњиков, „Европа или Евроазија”, излагање Решетњикова на Филозофском факултету у Београду, 10. јуна 2013. године. Видети: <http://akademskikrug.rs/evropa-ili-evroazija-predavanje-dr-leonida-petrovica-resetnikova/> (време приступа: октобар 2013. године.). Решетњиков за Србију каже: „На Србији је да одабере између два пола: или да купи карту за Титаник Европске уније или за чамац Евроазије, а знамо да, без обзира на то што изгледа гламурозније, Титаник удара у ледени брег, док чамац може да исплови.” – Леонид Решетњиков, исто.

<sup>25</sup> Александр Дугин, *Основи геополитики 1, (поглавље: Западная ось: Москва Берлин. Европейская Империя и Евразия)*, Интернет: <http://arctogaia.com/public/osnovygeo/geop4-7.htm#4> (време приступа: новембар 2011)

њу ресурсном политиком, као равноправни партнер, а у безбедносној политици ослободила би се од зависности према САД и њиховој енергетској уцени која се огледа у зависности Европе од енергетских резерви земаља Трећег света.<sup>26</sup>

Сергеј Караганов и други спољнополитички стручњаци окупљени у Савету за спољну политику и одбрану (СВОП), као и у оквиру Међународног дискусионог клуба „Валдај”, на сличан начин настоје да артикулишу руску спољну политику у односу на Европу. Наиме, исто тако се инсистира да Русија оствари максималну сарадњу и односе са Европском унијом. Каже се да ће у земљи „демократија добити јак импулс, ако се у Русији дефинише реална перспектива зближавања са ЕУ”. То ће помоћи да се Русија не само избори са корумпираном бирократијом већ ће дати јак импулс и модернизацији руске државе.<sup>27</sup>

С друге стране, ови аутори сугеришу да ЕУ, као већ исцрпљен пројекат, треба да прерасте у један стварни *Савез Европе*, који ће обухватати све европске државе без обзира на то да ли су или нису у Европској унији. Изградња новог *Савеза Европе* кретала би се у фазама, постепено. Прво би се регулисала производња и проток роба и услуга, транспорт енергената и сл. Створио би се јединствен енергетски комплекс на равноправним основама у коме би били заступљени интереси и произвођача и потрошача енергије.<sup>28</sup>

Неопходан корак је координација спољне политике и политике безбедности. У том правцу неопходно је приступити „демилитаризацији европске политике”, чиме би се и коначно превладала војно стратегијска подела у Европи. Решење би, на први поглед, истичу Караганов и други аутори, било да Русија приступи НАТО-у. Међутим, тиме би се само још више појачале напетости на подручју Евроазије, имајући у виду да би се створио један стратегијски раскол у односима са Кином. Истинско решење је, предлажу ови спољнополитички стручњаци, у реализацији руског предлога *Договора о колективној европској безбедности*,<sup>29</sup> који је Русија крајем 2009. године упутила свим европским државама и савезима, а који су аутори окупљени око Караганова и сачинили.<sup>30</sup>

Што се тиче Истока, Русија треба да гради геополитички савез и империју са оним државама које имају највећи политички и економски притисак САД, али и довољну технолошку и економску моћ. Дугин наводи да је Индија држава са којом Русија треба одмах да успоставља сарадњу, јер је она, после ослобођења од колонијације, формално на челу блока „несврстаних земаља” избегла улазак у атлантистички блок, а то је и данас тако. Међутим, Индија је ограничена на геополитичко деловање на азијском потконтиненту и може бити стабилан савезник али не и коначно решење великог геополитичког савеза.

<sup>26</sup> Дугин пише: „Немачка је данас економски гигант, а политички патуљак. Русија је обрнуто, политички гигант а економски болесник.” – Александр Дугин, *Основи геополитике 1*, исто.

<sup>27</sup> С. Караганов, Т. Бордачев, И. Иванов, Ф. Лукъянов, М. Ентин, *К Союзу Европы*, Аналитический доклад, „Валдај”, С. Петербург–Москва–Кизи–Валаам, 2010, стр. 26–27.

<sup>28</sup> Исто, стр. 27.

<sup>29</sup> Исто, стр. 29–30.

<sup>30</sup> Текст Пројекта видети на официјелном сајту председника Русије: <http://www.kremlin.ru/news> (време приступа: децембар 2011).

Како би се формирао велики и стабилан геополитички савез у Евроазији, неопходно је да Русија оствари савез са Кином. Дугин сматра да се Кина одликује копненом цивилизацијом са очуваним традиционалним и ауторитарним карактером културе, те је то природно сврстава у евроазијски блок. Међутим, историја говори да је Кина често у прошлости била упориште англосаксонских сила. Данас Кина спроводи концепт либерализма и капиталистичке економије уз задржавање традиционалних карактеристика хијерархије, конзервативизма, што ју је довело до несумњивог успеха. Али, Дугин истиче, економски успеси постигнути су уз цену компромиса са Западом и она је у зависности од западних финансијских монопола. Према Дугину, постоји опасност да Кина у будућности уђе у сферу атлантизма, што би било погубно за њу саму. Друга непознаница о Кини произлази из још недефинисаног вектора регионалне геополитике. Наиме, Дугин истиче да Кина може своју геополитичку акцију усмерити на север, према просторствима Сибира, чиме би се директно сукобила са ојачаном Русијом. Руска геополитика треба да се заснива на усмеравање Кине строго на југ, ка Тајвану, Сингапуру и Индокини.<sup>31</sup>

Дакле, руска геополитичка школа са свим групацијама аутора усмерена је ка изградњи јаке Русије и њеног геополитичког блока, која би у сарадњи и партнерству са осталим геополитичким половима, уравнотежила глобалну политику у решавању разних проблема и изазова.

## Спољнополитичка концепција Русије – израз руске геополитичке мисли

Спољнополитичка оријентација деведесетих година 20. века била је конфузна, исто као и унутрашња политика у Русији. Заснивала се на погрешним премисама, на одбацивању геополитике, те је као приоритет себи поставила приближавање, а затим, и укључивање у организационе структуре западноевропских земаља и САД – од економских, преко политичких, до војних. Међутим, неуважавање геополитике је брзо добило свој епилог у многим догађајима и појавама. С тим у вези, економски крах либералних реформи у августу 1998. године, покушаји територијалне дезинтеграције Русије сепаратистичко-терористичким покретима, који су финансирани управо са Запада, ширење НАТО-а на просторе Евроазије, и агресија на Савезну Републику Југославију 1999. године, били су повод да ново руководство у Кремљу преиспита своју спољну политику.

Наиме, од 2001. године, а нарочито од другог председничког мандата Путина, Кремљ почиње постепено да развија спољну политику узимајући у обзир истраживања руске геополитичке мисли. Међу високим политичарима и у академским круговима настаје тзв. мултиполарни концепт руске спољне политике. Један од покретача заокрета на спољном плану био је бивши министар иностраних послова и премијер Русије Јевгениј Примаков. Настанак овог концепта је у почетку више био покушај Русије да нађе одговор на све брже ширење НАТО-а на исток Европе. Тако Јелица Кур-

<sup>31</sup> Александр Дугин, *Основи геополитики 1, (поглавље: К евроазијској Трехсторонней комисији)*, исто.



јак наводи да је „доктрина 'мултиполарног света' настала као резултат незадовољства односа са НАТО-ом, те да су се у складу са „таквом оријентацијом у руској спољнополитичкој оријентацији искристалисала” два приступа. Први приступ, истиче Курјак, „састојао се у уверењу да ће сувише блиска сарадња са НАТО-ом онемогућити руску стратешку оријентацију да се развије у посебан и 'респектибилан центар моћи у мултиполарном свету’”. Други сегмент односи се на чињеницу „да је проширење НАТО-а неминовност”, што је резултирало оснивањем *Савета Русија–НАТО*.<sup>32</sup>

Међутим, спољнополитичке идеје Примакова продубио је и дао им нови смисао Владимир Путин, а посебно у периоду од 2004. године. Наиме, мултиполарна спољнополитичка концепција говори да САД, као једина хегемонска сила, нису успеле да обезбеде хармоничан развој у целом свету наметањем идеологије либералне демократије, већ се свет нашао у великом броју локалних и регионалних конфликата чије су основе налазе у етничким, верским и економским разлозима, али и у наметању процеса глобализације. У условима галопирајуће глобализације и економског развоја са једне стране, и етничко-културне фрагментације, сукоба и економске кризе Запада са друге стране, свет се трансформише у више „центара моћи”, као што су ЕУ, Кина, Индија, Бразил, САД, Русија.

Дакле, без обзира на то који је повод настанка мултиполарног концепта, да ли је то реакција на НАТО ширење или не, о чему говори Курјак, очито је да су глобална збивања и израстање других регионалних сила у све јаче глобалне актере убрзали да Кремљ концепт мултиполарности развија даље од почетне идеје. У периодичном часопису *Русија у глобалној политици* Сергеј Лавров одређује: „Мултиполарна дипломатија са ослоном на међународно право представља универзално средство регулација односа на глобалном и регионалном нивоу.”<sup>33</sup>

Тако, развијајући мултиполарни концепт, Кремљ после дужег времена приступа изради новог документа којим се дефинише спољна политика Руске Федерације. Наиме, 2008. године објављује се *Концепција спољне политике Руске Федерације (Концепция внешней политики Российской Федерации)*, да би већ исте године спољнополитички приоритети били сажети у пет принципа.<sup>34</sup> На основу тога већ фебруара 2013. године утврђена је нова Концепција са новим циљевима Русије на глобалном плану. Њоме се одређују приоритети у решавању глобалних проблема и регионални приоритети Русије.<sup>35</sup>

Нови поредак у свету треба да буде заснован на принципима равноправности и сарадње држава на основу међународног права. Такав систем међународних односа омогућава безбедност сваке државе у политичким, војним, економским, информационим, хуманитарним и другим областима. Главни инструмент новог светског

<sup>32</sup> Јелица Курјак, „Русија и европска безбедност након интервенције НАТО у СР Југославији”, *Југославија и свет*, Институт за међународну политику и привреду, Београд, 2000, стр. 88.

<sup>33</sup> Сергей Лавров, „Сдерживание России: назад в будущее”, *Россия в глобальной политике*, бр. 4, август 2007. Москва, [http://www.globalaffairs.ru/number/n\\_9236](http://www.globalaffairs.ru/number/n_9236) (време приступа: септембар 2012).

<sup>34</sup> Дмитрий Медведев, „Пять принципов российской внешней политики”, интервју дат руским ТВ каналима, Интернет, <http://president.kremlin.ru/news/1276> (време приступа: децембар 2011)

<sup>35</sup> *Концепција спољне политике РФ*: [http://nvo.ng.ru/dipkurer/2013-03-04/9\\_concept.html](http://nvo.ng.ru/dipkurer/2013-03-04/9_concept.html), Видети и сајт МИП Русије: <http://www.mid.ru/bdcomp/ns-osndoc.nsf/osndd!OpenView&Start=1&Count=30&Expand=2#2> (време приступа – март 2013.).

уређења је мултиполарна дипломатија. Према концепцији, центар регулисања међународних односа и координације светске политике треба да остане ОУН која је „доказала своју безалтернативност”.<sup>36</sup>

О овоме говори и први принцип руске спољне политике – „Русија признаје првенство темељних принципа међународног права”.<sup>37</sup> Овај принцип говори да без обзира на то што се баланс између сила усмерио у страну једнополарног света, Русија ће се понашати у форми биполарности. Наиме, за Русију је и даље примарно међународно право које је проистекло завршетком Другог светског рата и оснивањем ОУН, тј. не признаје се пораз Русије у хладном рату. То право подразумева да се сви међународни проблеми решавају у складу са концепцијом ОУН и договором водећих сила. Међутим, нестанком СССР-а, структура међународног права се мења тако што САД настоје да двополарни модел замене једнополарним (САД и њени савезници). Хладни рат није био „пораз” већ одређено одступање Русије, а сукобом са Грузијом и одбраном Осетије и Абхазије, а 2013. године дипломатском одбраном Сирије, Русија је отворено показала да представља засебан пол у међународним односима. Самим тим, залагање за враћање основама међународног права формираног после Другог светског рата, Русија своју спољну политику дефинише конзервативним геополитичким промишљањем, тј. настојањем да се поново изгради „сличан” поредак.

Други принцип спољне политике јасно одређује карактер мултиполарности: „Свет треба да буде мултиполаран. Униполарност је неприхватљива. Доминација је неприхватљива. Ми не можемо прихватити светски поредак у коме се све одлуке доносе из једне земље, макар она била утицајна као САД.” Управо на овом принципу се јасно види утицај руске геополитичке мисли на спољну политику, тј. инсистирањем на мултиполарности Русија је не само на позицији супротстављања хегемонији САД него и на позицијама геополитичке теорије која свет посматра вишедимензионално. Дакле, пол који је супротстављен хегемонији САД не чини само Русија или нека засебна држава. У питању су геополитички блокови и савези – (рус. *полюси*). Ти полови у руској спољној политици посматрају се кроз руски (евроазијски) пол – ОДКБ<sup>38</sup> и ЕврАзЭС<sup>38</sup>, кинески пол, европски пол (ЕУ), исламски свет, али могућа је и комбинација ових половина као засебни четврти пол.

Утицај савремене руске геополитичке мисли на формирање доктрине спољне политике јасно је изражен овим другим принципом, поготово у примеру нужности формирања руског геополитичког блока на простору Евроазије. Наиме, у тачки 44. Концепције каже се да Русија има приоритетан задатак формирања Евроазијског савеза не само да би се максимално искористили и продубили односи на простору ЗНД, већ да би тај савез постао модел удруживања и са другим државама. Нови савез треба да постане ефикасна спона између Европе и азијско-пацифичног региона.<sup>39</sup>

Трећи принцип само појачава карактер мултиполарног понашања Русије. Он каже: „Русија неће бити изолована земља. Ми ћемо развијати односе што је могуће

<sup>36</sup> Концепција спољне политике РФ, поглавље: *Формирование нового мироустройства*; тачка 29, исто.

<sup>37</sup> Дмитрий Медведев, „Пять принципов российской внешней политики”,

<http://president.kremlin.ru/news/1276> (време приступа: децембар 2012)

<sup>38</sup> ОДКБ – Организација договора о колективној безбедности. ЕврАзЭС – Евроазијски економски савез.

<sup>39</sup> Концепција спољне политике РФ, поглавље: *Формирование нового мироустройства*; тачка 44.

више и са Европом и са Сједињеним Америчким Државама и другим земљама света.<sup>40</sup> Ово говори да је Русија на позицијама отворености, а не изолационизма, у односима са свим земљама које прихватају многополарни концепт. Наиме, Русија не жели конфронтацију ни са једном земљом већ активну изградњу многополарности на свим континентима. Тиме се даје до знања да Русија неће развијати некакву идеологију супротстављања (тиме и изолационизма), као што је била совјетска, већ идејом многополарности настоји да изгради нови међународни поредак. У тачки 30 Концепције јасно се каже да су формати руског дијалога на глобалном плану: Група двадесет, БРИКС (Бразил, Русија, Индија, Кина, ЈАР), Група осам, ШОС (*Шанхайская организация сотрудничества*), РИК (Русија, Индија и Кина).<sup>41</sup>

Концепција и четврти принцип спољне политике говоре о „безусловном приоритету у заштити руских држављана изван граница Русије“<sup>42</sup>. Наиме, истичу се права руске многомилionске дијаспоре („Руски свет“) и то у правцу заштите руског језика, етнокултурне самобитности руског народа и веза са историјском отаџбином.<sup>43</sup> Поред тога, у делу о правима човека, аутори концепције истичу да права човека треба да се штите без примене двојних стандарда јер се она универзална.

Концепција и пети принцип кажу да „Русија као и друге земље света има регионе изван своје територије, где има своје привилеговане интересе“.<sup>44</sup> Ово говори да држава има геополитичке интересе које је спремна да заштити одлучним политичким, економским, војним и другим средствима, без обзира на то од кога били угрожени. Русија је то отворено показала на примеру ЗНД у Грузији, Украјини. То се зове зона геополитичке одговорности (*зоной геополитической ответственности*). За разлику од САД, које су сав свет прогласиле простором свог интереса, Русија је то ограничила на евроазијски континент – у складу са геополитичком оријентацијом. Исто тако, у Концепцији се јасно наводи да Русија остварује „привилеговани“ (геополитички) интерес и на простору Балкана (тачка 66). То је веома битно са становишта интереса Србије, али и академског и политичког дискурса у коме се дуго времена износила нетачна тврдња да Русија нема Балкан у свом приоритету.

Једно од важних места у Концепцији јесте јасно дефинисан однос према ситуацији на глобалном плану. За разлику од Концепције из 2008. Године, која је уопштено говорила о „кардиналним трансформацијама међународних односа“, нова концепција из 2013. године (тачка 6 Концепције) квалитативније говори о кризи Запада и његовог геополитичког блока, што ствара услове за све врсте нестабилности: „Запад је све мање доминантан у светској економији и политици. Светски потенцијал развоја пребацује се на Исток, пре свега у Азијско-тихоокеански регион. Излазак на светску економску и политичку сцену нових актера угрожава жељу Запада да по сваку цену сачува своје привилеговане позиције, што, с друге стране, ствара нестабилност у међународним односима.“<sup>45</sup>

<sup>40</sup> Дмитрий Медведев, „Пять принципов российской внешней политики“, исто.

<sup>41</sup> Концепција спољне политике РФ, поглавље: *Формирование нового мироустройства*; тачка 30.

<sup>42</sup> Дмитрий Медведев, „Пять принципов российской внешней политики“.

<sup>43</sup> Концепција спољне политике РФ, поглавље: *Международное гуманитарное сотрудничество и права человека*; тачка 39.

<sup>44</sup> Дмитрий Медведев, „Пять принципов российской внешней политики“.

<sup>45</sup> Концепција спољне политике РФ, поглавље: *Формирование нового мироустройства*; тачка 6.

Концепција из 2013. године у односу на Концепцију из 2008. године уводи и нови циљ потпуно сагласан руској геополитичкој школи. То је јачање економског положаја Русије у глобалној економији, дипломатска подршка руским привредним субјектима у иностранству, борба против дискриминације руске робе, услуга, инвестиција.<sup>46</sup>

## Закључак

Сведоци смо да Русија на спољнополитичком плану на почетку трећег миленијума, посебно после 2004. године, делује веома интензивно. То се види у понашању на простору Евроазије. Однос Русије према земљама Заједнице Независних Држава (ЗНД) геополитички је веома садржајан (концентришу се интереси у сферама безбедности, економије, политике и културе). Нестанком СССР-а границе Русије су се дубоко повукле у континенталну масу, поготово на западном и јужном правцу. Губитак контроле над простором других постсовјетских држава и чињеница да суседне земље могу да постану део неког другог геополитичког блока (о чему руска геополитичка мисао јасно говори) усмерава Кремљ да развија спољну политику на темељима геополитике. Примера има много, од утицаја на украјинска политичка збивања 2004–2010. и на њено опредељење Русија или ЕУ, преко јачања економског и војног присуства у земљама Централне Азије и јужног Кавказа и отворене војне интервенције против Грузије, до кориштења енергетске политике у служби реализације геополитичких поставки. Иза већине спољнополитичких потеза уочавају се темељне геополитичке идеје савремене руске геополитичке школе.

Да је то тако, види се по наступу Кремља на простору Европе. Наиме, успоставља се јака билатерална сарадња са Немачком, Италијом, Француском. Посебан значај има Немачка, која се посматра као држава која је традиционално супротстављена геополитички држава таласократије, тј. Велике Британије и њеног геополитичког настављача САД. Иако је Немачка и даље у геополитичком савезништву са САД, сматра се да ће то у будућности бити другачије. Русија сарадњом са Немачком у доброј мери блокира америчке геополитичке интересе изражене преко земаља тзв. Нове Европе (у геополитичкој теорији означених као *санитарни кордон* или *ђаволји појас*), посебно преко њеног енергетског ангажмана у обилажењу Пољске и балтичких земаља. Сличан утицај је и изградња Јужног тока којим се не само постижу политички и економски интереси Русије, као и стабилизација региона кроз који ће он да пролази, већ се јасно блокирају геоекономски и геополитички потези САД кроз њихове супарничке енергетске пројекте.

Такође, напоменули смо руски пројекат *Договора о европској безбедности*.<sup>47</sup> Пројекат нове европске безбедности у потпуности настоји да наметне идеју руске школе геополитике по питању односа са Европом и ЕУ, као и по питању елиминасања униполарног решавања питања безбедности. У пројекту се предлаже дефи-

<sup>46</sup> Концепција спољне политике РФ, поглавље: *Обице положения*, тачка 4е, исто.

<sup>47</sup> *Договор о европској безбедности* има 14 тачака и послат је на адресе свих европских председника и међународних организација. Пројекат предвиђа да споразум потпишу „све државе евроатлантског и евроазијског простора од Ванкувера до Владивостока”, Европска унија, ОЕБС, ОДКБ, НАТО и ЗНД. Документ би ступио на снагу кад га буде потписало најмање 25 држава и организација. Текст Пројекта видети на официјелном сајту председника Русије: <http://www.kremlin.ru/news> (време приступа: децембар 2011).

нисање безбедности по следећем: не обезбеђивати сопствену безбедност на рачун безбедности других; не допуштати акције у оквиру било којих војних савеза или коалиција које би слабиле општи безбедносни простор; не дозволити да развој било којих војних савеза угрози безбедност осталих учесника договора.<sup>48</sup>

Снажно спољнополитичко деловање Русије које одише геополитичким концептом у одбрани интереса Русије види се и у сиријској кризи на Блиском истоку. Управо снажном дипломатијом и спољнополитичким деловањем Русија је 2013. године блокирала очигледно припремљену војну интервенцију западног блока предвођеног САД против Сирије. Само формирање коалиције за интервенцију у Сирији је већ на самом почетку онемогућено јасним и аргументованим наступом Русије. Не рачунајући грузијски конфликт 2008, у коме Запад није био директно ангажован, то је први пут после хладног рата да је западни, атлантистички блок заустављен у свом ратном наступу.

Као једно од најупечатљивијих спољнополитичких понашања Русије, а које одише руском геополитичком мишљу, јесте почетак реализације пројекта новог руског геополитичког блока – Евроазијског савеза (*Евразийский союз*). Први кораци на формирању ове уније су у току, а заснивају се на јачем економском обједињавању земаља Евроазијске економске заједнице (*ЕврАзЭС – Евразийское экономическое сообщество*): Русије, Белорусије, Казахстана, Киргизије и Таџикистана. С тим у вези, од 2010. године од земаља Русије, Белорусије и Казахстана формиран је Царински савез, да би се већ 2012. године формирао Јединствени економски простор, који подразумева слободну трговину робама, услугама, слободу кретања финансијског капитала, као и људског и културног потенцијала. Сведоци смо да су и друге државе позване да постану пуноправни чланови новог блока, пре свега Украјина и Јерменија. Јерменија је 2013. године одустала од приступања Европској унији, а Украјина је питање приступања у ЕУ у новембру 2013. скинула са дневног реда, опрезно најављујући тешње економско везивање са Русијом.

Када је реч о новом геополитичком блоку Русије, Владимир Путин у свом ауторском тексту наводи да се не ради о томе да се поново ствара СССР. „Наивно би било покушавати да рестаурирамо или копирамо оно што је већ остало иза нас у прошлости, међутим тесна интеграција на новим вредносним, политичким и економским основама – то је захтев нашег времена.”<sup>49</sup>

Дакле, ради се о интеграцији и стварању геополитичког блока не само на економском нивоу. Економија је први корак. Очито да *евроазијство* са својим вредностима и из њега развијена геополитичка мисао леже у основи реализације Евроазијског савеза. Александар Дугин о томе каже да је Евроазијски савез „посебна политичка филозофија – није националистичка, није комунистичка, није монархистичка, није носталгичарска, није реваншистичка, али није ни либерална. Она се најпрецизније описује терминима теорије мултиполарног света”.<sup>50</sup>

<sup>48</sup> Више о пројекту видети: Мирослав Младеновић, Зоран Килибарда и Слађан Милосављевић, „Постхладноратовске’ промене безбедносних и стратешких концепција Руске Федерације”, *Војно дело*, јесен 2013, Београд, 2013. стр. 53–54. Видети и: Срђан Перишић, „Национална безбедност као чинилац геополитичког позиционирања Руске Федерације на почетку 21. века”, *Војно дело*, зима 2010, Београд, 2010. стр. 116–117.

<sup>49</sup> Путин, Владимир, „Новый интеграционный проект для Евразии — будущее, которое рождается сегодня”, *Известия*, 3.11.2011. <http://izvestia.ru/news/502761#ixzz2laa92DNRhttp://izvestia.ru/news/502761> (време приступа: новембар 2011).

<sup>50</sup> Дугин, Александар, „Евроазијски савез – кључни пол у мултиполарном свету”, НСПМ, 3. 11. 2011. <http://www.nspm.rs/savremeni-svet/evroazijski-savez-kljucni-pol-u-multipolarnom-svetu.html> (време приступа: децембар 2011).

Задатак Евроазијског савеза је да се не дозволи ситуација у којој би Европа и Кина постали стратешки савезници САД. „Европа и Кина су сасвим различите од Евроазијског савеза цивилизације. Са њима се може и треба друговати, али вредносни системи су толико различити, да треба постојати не синтеза, већ дијалог.“<sup>51</sup>

Према томе, савремена спољна политика Русије је очигледни одраз руске геополитичке мисли. Концепцијски и доктринарно спољна политика почиње да уважава руску геополитичку теорију средином другог председничког мандата Владимира Путина, што је показано Концепцијом спољне политике Русије 2008. године и дефинисаним принципима у спољним односима Руске Федерације. Детаљније и садржајније прихватање руске геополитичке теорије у спољној политици добија замаха 2011. године са поновом кандидатуром Путина за председника Русије и са све јачим интеграционим процесима на стварању Евроазијског савеза. Резултат тога је најновија Концепција спољне политике Русије, донесена у фебруару 2013. године.

### Литература

1. Venier, P.: „The Geographical Pivot of History and Early 20th Century Geopolitical Culture”, *Geographical Journal*, Vol. 170, No 4, December 2004, pp. 330–336.
2. Берђајев, Н.: „О власти простора над руском душом”, у *Феноменологија руске душе*, Логос, Београд, 2008.
3. Дугин, А.: *Основи геополитику 1*, Арктогея, Москва, 2000.
4. Дугин, А.: *Основи геополитику 2*, Арктогея, Москва, 2001.
5. Дугин, А.: „Евроазијски савез – кључни пол у мултиполарном свету”, НСПМ, <http://www.nspm.rs/savremeni-svet/evroazijski-savez-kljucni-pol-u-multipolarnom-svetu.html>, 03. 11. 2011.
6. Караганов, С. и др.: *К Союзу Европы*, Аналитический доклад, „Валдаи”, С. Петербург–Москва–Кизи–Валаам, 2010.
7. Килибарда, Н.: *Основе геополитике*, Факултет безбедности, Сл. гласник, Београд, 2008.
8. Кисинџер, Х.: *Дипломатија*, Верзал Прес, Београд, 1999.
9. Курјак, Ј.: „Русија и европска безбедност након интервенције НАТО у СР Југославији”, *Југославија и свет*, Институт за међународну политику и привреду, Београд, 2000.
10. Лавров, С.: „Сдерживание России: назад в будущее”, *Россия в глобальной политике*, бр. 4, август 2007. Москва, [http://www.globalaffairs.ru/number/n\\_9236](http://www.globalaffairs.ru/number/n_9236)
11. Mackinder, H.: „The Geographical Pivot of History”, *The Geographical Journal*, 1904, 23, pp. 421–37.
12. Mackinder, H.: *Democratic Ideals and Reality*, National Defence University Press, Washington, 1996.
13. Медведев, Д.: „Пять принципов российской внешней политики”, интервју дат руским ТВ каналима видети на: <http://president.kremlin.ru/news/1276>

<sup>51</sup> Дугин, Александар, „Евроазијски савез – кључни пол у мултиполарном свету”, исто.

14. Младеновић, М., Килибарда, З., Милосављевић, С.: „Постхладноратовске' промене безбедносних и стратешких концепција Руске Федерације”, *Војно дело*, јесен 2013, Београд, 2013.

15. Нарочница, Н.: *Русија и Руси у светској историји*, СКЗ, Београд, 2008.

16. Перишић, С.: „Национална безбедност као чинилац геополитичког позиционирања Руске Федерације на почетку 21. века”, *Војно дело*, зима 2010, Београд, 2010.

17. Путин, В.: „Новый интеграционный проект для Евразии — будущее, которое рождается сегодня”, *Известия*, Москва, 03. 11. 2011.

<http://izvestia.ru/news/502761#ixzz2laa92DNR><http://izvestia.ru/news/502761>

18. Решетњиков, Л.: „Европа или Евроазија”, <http://akademskikrug.rs/evropa-ili-evroazija-predavanje-dr-leonida-petrovica-resetnikova/>

19. Смолин, М. (редактор): зборник: Российская государственность и современность: проблемы идентичности и исторической преемственности, РИСИ, Москва, 2012.

20. Spykman, N.: *The geography of the peace*, Harcourt Brace and Company, New York, 1944.

21. Концепција спољне политике РФ (из 2013. године), (*Концепција внешней политики Российской Федерации*), [http://nvo.ng.ru/dipkurer/2013-03-04/9\\_concept.html](http://nvo.ng.ru/dipkurer/2013-03-04/9_concept.html)

22. Договор о европској безбедности, <http://www.kremlin.ru/news>

Matthias Kuster\*\*  
Генералштаб Војске Швајцарске

У августу 2008. године на Кавказу је избио кратак али жесток рат између Грузије и Русије, који је шокирао цео свет. Запад је показивао мало интересовања за дуготрајну напетост унутар земље подно Кавказа због нерешеног статуса Јужне Осетије и Абхазије. Ти проблеми, као и јак прозападни курс Грузије под вођством председника Михаила Сакашвилија (*Micheil Saakaschwili*), неминовно су водили у рат са Русијом.

Кључне речи: *Грузија, Јужна Осетија, Абхазија, Русија, ратни циљеви, договор о примирју, сајбер рат*

„Ако познајеш непријатеља и себе самог не требаш се  
плашити за исход стотину битака.”  
(Сун Цу Бу, *Вештина ратовања*, глава 3)

„Код једнаких снага важи право, али код неједнаких снага  
важи право јачег.”  
(Тукидид, *Пелопонески рат*, књига V, 89)

„Никада се неће видети, да једна држава која заступа ствар неке  
друге ову узима тако озбиљно као своју сопствену. Шаље се осредња  
помоћна војска; ако она није срећна, сматра се да је ствар прилично  
свршена, и гледа да се што јефтиније извуче”.  
(Клаузевиц, *О рату*, књига VIII, глава 6)

## Увод

Савет Европске уније (ЕУ) одлучио је 2. децембра 2008. године да једној независној међународној комисији повери задатак истраживања чињеница о крвавим августовским догађајима у Грузији.<sup>1</sup> За шефицу Комисије изабрана је швајцарска амбасадорка Хајди Таглиавини (*Heidi Tagliavini*), дипломата са великим ис-

\* Овај текст је оригинално објављен у часопису швајцарске војске *Military Power Revue* бр. 1/2011, стр. 46–60, под насловом „Der Georgien-Krieg 2008 aus militärstrategischer Sicht”. Са немачког језика превео га је, актуелизовао и приредио за објављивање у *Војном делу* мр Здравко Зељковић, пуковник у пензији.

\*\* Аутор чланка Матијас Кустер (*Matthias Kuster*) пуковник је у ГШ швајцарске армије, Штаб оперативне обуке, члан Међународног института за стратегијске студије (Internationalen Instituts für Strategische Studien – IISS) и Друштва „Clausewitz”, швајцарска секција. e-mail: mkuster@anwalkuster.ch



куством стеченим у бројним политичким мисијама, која је у септембру 2009. године доставила извештај Савету ЕУ.<sup>2</sup>

У војностратегијском погледу грузијско-руски рат 2008. године пружио је драгоцене поуке и сазнања која завредњују пажњу Швајцарске и других малих земаља.

## Развој ситуације у Грузији пред избијање рата у Јужној Осетији

Корени конфликта у Јужној Осетији сежу уназад до времена царске Русије. У првој трећини 19. века царска влада је Грузију и јужну осетијску област ставила под јединствену Транскавказку управу. Истовремено, северноосетијску област потчини-ла је команди Севернокавказке војске. Таква управна организација задржана је и у време СССР-а. У верском смислу, Осетини су већином православни хришћани, као и Грузини и Руси. То је сасвим супротно од ситуације, на пример, у Чеченији и Абхазији, где је муслиманско становништво доминантно.

Грузијска Социјалистичка Совјетска Република<sup>3</sup> обухватала је и три области насељене етничким мањинама: 1. Абхаска Аутономна Социјалистичка Совјетска Република (данас то одговара Републици Абхазији<sup>4</sup>, признатој од Русије, Никарагве, Венецуеле, Нарау и од две нечланице ОУН – Придњестровља и Јужне Осетије); 2. Ацаријска Аутономна Социјалистичка Совјетска Република (данас је то Аутономна Република Ацарија унутар Грузије<sup>5</sup>) и 3. Јужноосетијска Аутономна Област (данас је то *mutatis mutandis* Република Јужна Осетија),<sup>6</sup> призната (као и Абхазија) само од малог броја држава).<sup>7</sup>

<sup>1</sup> <http://www.ceiig.ch/Index.html>.

<sup>2</sup> Independent International Fact-Finding Mission on the Conflict in Georgia (IIFFMCG), Vol. I–III, September 2009. Извештај се састоји од три дела – „извештај I–III”. Трећи део извештаја садржи хронологију конфликта како из угла Русије, тако и из угла Грузије. Природно, они су једнострано „обојени”. Ипак, када се упореде наводи обе сукобљене стране добија се утисак да су се догодила два различита конфликта.

<sup>3</sup> Република Грузија заузима средишње и западне делове Кавказа, површине 69.700 км<sup>2</sup>, са око 4,5 милиона становника следећег етничког састава: Грузини 83%, Јермени 5%, Руси 2%, Азери 5,5%, Осетини 2%, Абхази 1%, Грци 1% и Јевреји око 0,5%. Верска припадност: православни хришћани 87%, мухамеданци 9% и остали 4%. Према попису становништва из 2012. године Грузија је имала 4.497.600 становника. Површина територије земље коју ефективно контролише је са 69.700 спала на 57.200 км<sup>2</sup> (после сецесије Републике Абхазије 8.600 км<sup>2</sup> и Јужне Осетије 3.900 км<sup>2</sup>). Црноморска обала Грузије је била дуга 315 km, а после рата 2008. године (сецесијом Абхазија је „однела” 200 km црноморске обале) „спала” на 115 km, од којих 50 km „отпада” на Ацарију. Дакле Грузија, у ужем смислу има „само” 65 километара црноморске обале. [www.wikipedia.org](http://www.wikipedia.org)

<sup>4</sup> Република Абхазија се налази на југозападним падинама Кавказа. Захвата површину од 8.600 км<sup>2</sup> на којој живи 240.705 становника, махом Абхаза, који су углавном исламске вероисповести. Ипак, Абхази имају само релативну већину од 44% становништва. [www.wikipedia.org](http://www.wikipedia.org)

<sup>5</sup> Јужна сепаратистичка Аутономна Република Ацарија реинтегрисана је 2004. године у Грузију мирним путем.

<sup>6</sup> Република Јужна Осетија се налази на јужним падинама Кавказа и захвата територију површине 3.900 км<sup>2</sup>. На тој територији живи око 72.000 становника (15% од укупног броја Осетина), углавном Осетина који су православни хришћани (61%), уз знатан број припадника исламске вероисповести. [www.wikipedia.org](http://www.wikipedia.org)

<sup>7</sup> Извештај I, стр. 13, [www.wikipedia.org](http://www.wikipedia.org), одредница „Georgische sozialistische Sowjetrepublik”.

Још за време Совјетског Савеза, 10. новембра 1989. године јужни Осетини основали су Јужноосетијску Аутономну Совјетску Републику. Наравно, њу је Грузијска Совјетска Република прогласила неважећом. Након тога је избио оружани сукоб, који је трајао до јануара 1990. године. Грузијски националисти блокирали су Цинвали, на шта су јужни Осетини реаговали формирањем добровољачке милиције. Трупe Министарства унутрашњих послова СССР-а успеле су привремено да раздвоје сукобљене стране.

Већ 20. септембра 1990. године Јужна Осетија поново се изјаснила о свом статусу, прогласивши се независном Демократском Совјетском Републиком. Грузијска добровољачка милиција упала је у ту аутономну област и почео је оружани сукоб. Борбе су однеле око 2.000 људских живота на обе стране; око 100.000 Осетина избегло је из Грузије и Јужне Осетије у Русију, а око 20.000 Грузина у унутрашњост Грузије. Та област 1. септембра 1991. године променила је име у Републику Јужну Осетију, што је додатно подгрејало конфликт.<sup>8</sup> Примирје, које ће обезбеђивати руско-грузијско-осетијске мировне трупе са око 1.500 војника, постигнуто је 14. јануара 1992. године.

## Абхазија

Јула 1992. године Абхазија, аутономна република у саставу Грузије, прогласила се сувереном државом. У то време у Абхазији су биле прилично активне присталице свргнутог грузијског председника Звиада Гамсахурдија (Swiad Gamsachurdia).

Грузијска армија упала је у Абхазију 14. августа 1992. године. Уз подршку Руса, Абхази су успели да поразе грузијске трупе. Рат је трајао дуже од годину дана. За то време догодили су се бројни ратни злочини, у којима је погинуло више хиљада људи (махом цивила) а протерано око 250.000 хиљада Грузина који су до тада живели у Абхазији.

Уз посредовање Уједињених нација, 14. маја 1994. године постигнуто је примирје. Хиљаду петсто руских војника, као мировне трупе Заједнице независних држава (ЗНД), и 121 посматрач Мисије УН у Грузији (UNOMIG) контролисали су поштовање примирја.

Почетком маја 2008. године руске трупе су појачане, достигавши 2.500 војника. На тај начин руски контингент се приближио горњој граници од 3.000 људи. Грузија је критиковала тај руски поступак тврдећи да је усмерен против њеног суверенитета и изразила намеру да иступи из Мешовите контролне комисије коју су саставиле Русија, Грузија, Северна и Јужна Осетија. Тај њен став није прихваћен од осталих чланица комисије.<sup>9</sup>

<sup>8</sup> www.wikipedia.org, одредница „Südossetien“.

<sup>9</sup> www.wikipedia.org, одредница „Abchasien“

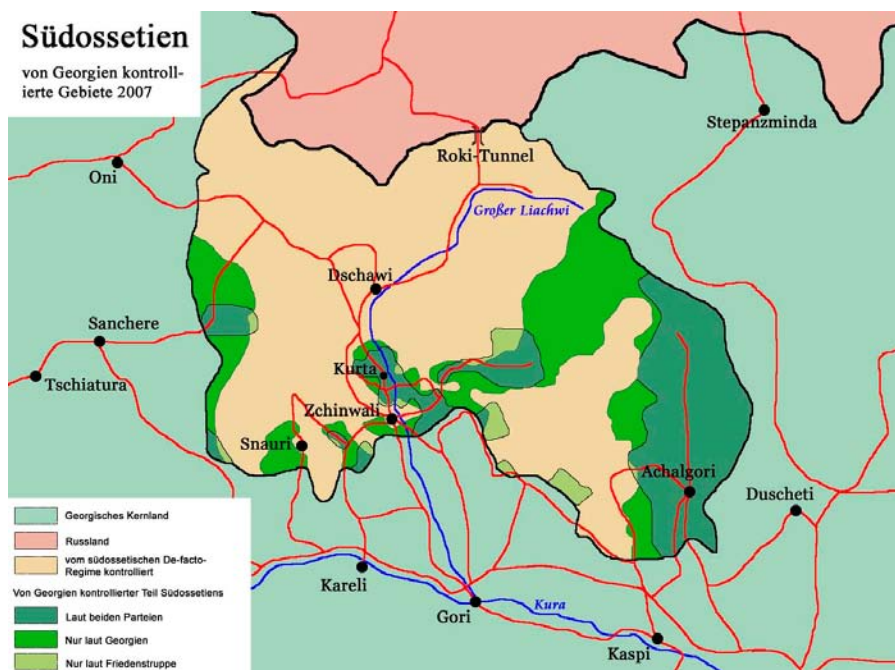

Слика 1 – Јужна Осетија – област коју је контролисала Грузија (извор: www.wikipedia.org одредница „Kaukasuskrieg 2008“)

## Грузија

Од 1988. године расло је антисовјетско расположење у Грузији, тада Совјетској Републици, па се почетком априла 1989. године у главном граду Тбилисију окупио велики број људи који су захтевали независност.

Совјетске ваздушнодесантне јединице силом су 9. априла 1989. године растуриле масе демонстраната.<sup>10</sup> Грузија је 9. априла 1991. постала независна. Међутим, први председник Грузије Звијад Гамсахурдија свргнут је пучем већ почетком 1992. године. Дужност председника Грузије преузео је Едуард Шеварнадзе (*Eduard Shevardnadze*), бивши совјетски министар иностраних послова, који је у Русији био прилично непопуларан.

У новембру 2003, у „роза револуцији“ коју су иницирали и извели млади политичари-реформатори под вођством Михаила Сакашвилија, Шеварнадзе је смењен с власти. Сакашвили је заговарао оштар прозападни курс. Као заштиту од моћног суседа са севера тражио је брз улазак у НАТО и прикључење у ЕУ.<sup>11</sup>

<sup>10</sup> Том приликом многи демонстранти су погинули. У знак сећања на тај догађај у Грузији се 9. април обележава као Дан националног јединства.

<sup>11</sup> Ronald D. Asmus, *A little war that shook the world*, New York, 2010, стр 216, 228.



Слика 2 – UNOMIG мисија  
(извор:www.wikipedia.org, одредница „UNOMIG“)

Прозападни курс грузијског руководства није се допао Русији и дефинитивно је водио у рат. Русија и данас државе бившег Совјетског Савеза сматра својом интересном сфером и настоји да спречи њихово приближавање Западу.<sup>12</sup>

## Поводи за рат

Непосредни повод за рат била су два догађаја у 2008. години: први, инспирисана од Запада, подржана и једнострано проглашена независност Косова од Србије 17. фебруара 2008. године и други, недвосмислена подршка САД пријему Украјине и Грузије у НАТО изразом Акционог плана партнерства (чланства) (Membership Action Plan – MAP) током НАТО самита у Букурешту, априла 2008. године.

<sup>12</sup> Извештај бр. I, стр. 14.

Као резултат тога руско руководство је априла 2008. одлучило да Грузији постави замку како би створили повод за војну интервенцију.<sup>13</sup>

План је био прилично једноставан и дубоко укореван у совјетској пракси: Грузију треба испровоцирати нападима јужноосетијских сепаратиста, како би на напад узвратила војним средствима. Са друге стране, то би Русији дало „право“ да употреби војну силу. Сакашвили, који се у више наврата (пре и после тога) показао „усијаном главом“, упао је у намештену клопку.<sup>14</sup>

Русија је оштро критиковала поступке и образложења на које се НАТО коалиција, предвођена од САД, позивала пред и у току напада на Косово, Србију и СР Југославију 1999. године.<sup>15</sup> Русија је добро проучила агресију на СРЈ и за своје будуће потезе на јужном Кавказу изабрала готово исту терминологију и иста образложења која је НАТО користио девет године раније, а то је: употреба војне силе као операције наметања мира („peace enforcement operation“) у циљу „спречавање геноцида јужноосетијског становништва од стране Грузије; заштиту руских грађана и мироних трупа.“<sup>16</sup> Другим речима, Русија је војну интервенцију желела свету приказати као хуманитарну акцију. Такође и извођење борбених дејстава јако је личило на она које је НАТО изводио против Србије 1999. године – војни удари извођени су не само по отцепљеној покрајини него и по војним и цивилним циљевима у унутрашњости Србије и СР Југославије.

Неко време пре избијања рата сепаратистима из Абхазије и Јужне Осетије Русија је почела масовно да даје руско држављанство.<sup>17</sup> Та „пасошка политика“ послужила је Русији као алиби за предстојећу војну интервенцију под изговором „заштите руских грађана“. Дакле, Русија се систематски припремала за предстојећи рат. Заправо, припреме су почеле још изградњом железничке мреже у Абхазији,<sup>18</sup> а убрзане су после слања грузијских официра на обуку у Израел, модернизације грузијских оружаних снага, доласка израелских војних саветника у Грузију и куповине израелског наоружања и војне опреме.<sup>19</sup>

Од 15. јула до 2. августа 2008. године Русија је изводила велики маневар под називом „КАВКАЗ 2008“ на Северном Кавказу (Северна Осетија, Чеченија, Ингушетија, Кабардино – Балкарија и Карачајево – Черкезија), уз учешће 8.000 војника, 700 оклопних борбених возила, 30 војних авиона и делова Црноморске флоте.<sup>20</sup>

<sup>13</sup> Asmus, стр. 169, Dieter Farwick, Kalter Wind aus Russland (Хладан ветар из Русије) у Schweizer Soldat 10/2008, стр. 28.

<sup>14</sup> Asmus, стр. 197.

<sup>15</sup> Извештај I, стр. 24. Чињеница је да је НАТО напао СР Југославију без мандата СБ ОУН

<sup>16</sup> Ibidem, стр. 24.

<sup>17</sup> Ibidem, стр. 18.

<sup>18</sup> Asmus, стр. 180, *Neue Zürcher Zeitung (NZZ)* од 7. 8. 2009, 7.

<sup>19</sup> Ibidem, стр. 168, *NZZ* од 16.02.2010, стр. 3

<sup>20</sup> Извештај II, стр. 207; Hannes Adomeit, Russland Militär und Sicherheitspolitik unter Putin und Medwedjew (Руска војна и безбедносна политика под Путином и Медведовим), у *Österreichische Militärische Zeitschrift (ÖMZ)*, 03/2009, стр. 286.

Циљ маневра, према Команди КоВ, био је: „У зонама повезаних војних конфликта, употребом трупа Севернокавказског војног округа у посебној операцији решити проблеме наметањем мира”.<sup>21</sup> Очигледно, маневар је био припрема за предстојећу војну интервенцију.<sup>22</sup>

Готово истовремено, средином јула 2008. године, у оквиру Програма партнерство за мир, на полигону Wasiani (војна база близу Тбилисија) јединице САД су заједно са јединицама Грузије, Јерменије, Азербејџана и Украјине изводиле вежбу под називом „IMMEDIATE RESPONSE 2008” са око 2.000 војника (од којих 1.000 америчких).<sup>23</sup> Циљ те вежбе била је обука јединица у интероперабилности за употребу у Авганистану и Ираку.<sup>24</sup>

Према информацијама грузијске обавештајне службе, Русија је крајем јула почела регрутацију 120 лекара које ће послати у Цинвали. Уз то, почетком августа 2008. године у Цинвали је требало да стигне 50 руских новинара.<sup>25</sup>

Дана 29. јула јужноосетијски сепаратисти отворили су жестоку ватру на грузијске мировне трупе и грузијска села.<sup>26</sup> Почетком августа дуж целе грузијско-осетијске линије раздвајања интензивирана је јужноосетијска артиљеријска и минобацачка ватра, у обиму који није виђен од 2004. године.<sup>27</sup>

Већ од 3. августа 2008. јужноосетијски цивили (са одобрењем Русије) евакуисани су у Северну Осетију. Пет батаљона 58. руске армије распоређено је 4. августа 2008. у близини тунела Роки.<sup>28</sup>

Од 6. августа 2008. године практично дуж целе зоне сукоба између Грузије и Јужне Осетије водио се артиљеријски и минобацачки дуел. Међународни посматрачи регистровани су масован покрет грузијских трупа са тешким наоружањем и војном опремом са истока и запада, у правцу Горија.<sup>29</sup>

Увече 7. августа 2008. председник М. Сакашвили објавио је једнострани прекид ватре и понудио преговоре, који ипак нису одржани јер се руски представник на тим разговорима није појавио.<sup>30</sup>

<sup>21</sup> Adomeit, str. 296.

<sup>22</sup> Asmus, стр. 180.

<sup>23</sup> Извештај I, стр. 19, извештај II, стр. 207, [www.wikipedia.org](http://www.wikipedia.org), одредница „Kaukasuskrieg 2008”, IISS, Strategic Comments, Vol. 14, Issue 07, September 2008, Georgia crisis special issue.

<sup>24</sup> [www.army.mil-news/2008/07/17/10953-security-cooperation-exercise-immediate-response-2008-begins-with-official-ceremony-in-republic-of-georgia](http://www.army.mil-news/2008/07/17/10953-security-cooperation-exercise-immediate-response-2008-begins-with-official-ceremony-in-republic-of-georgia)

<sup>25</sup> Asmus, стр. 168, извештај III, стр. 21.

<sup>26</sup> Ibidem, стр. 165, извештај III, стр. 21.

<sup>27</sup> Извештај II, стр. 208.

<sup>28</sup> [www.wikipedia.org](http://www.wikipedia.org), одредница „Kaukasuskrieg 2008”.

<sup>29</sup> Извештај II, стр. 208.

<sup>30</sup> Извештај III, стр. 26.

Ратни циљеви сукобљених страна:<sup>31</sup>

**Русија**

Ратни циљеви Русије, према једној, чини нам се, основаној интерпретацији били су:  
– успоставити пуну контролу над Јужном Осетијом и штитити је формирањем зоне безбедности;

– подржати абхаске сепаратисте у контроли округа Гали (насељеног претежно Грузи-  
нима), како би били у стању да протерају грузијске снаге из долине Кодори;

– формирати руску безбедносну зону на западној страни границе између грузијске  
унутрашњости и Абхазије, западно од града Цугдиди;

– принудити Грузију да потпише један документ којим се званично одриче употребе силе;

– понизити Сакашвилија и држати га под снажним притиском да на крају мора да оде  
са власти као својевремено Милошевић;

– грузијске шансе за пријем у НАТО заувек уништити.

Уклањање са власти председника Михаила Сакашвилија, посебно због израженог  
личног непријатељства између њега и председника Владимира Путина, често је навођено  
као првостепени циљ Русије.<sup>32</sup>

**Грузија**

Кратко након избијања рата, бригадни генерал Курашвили (*Kuraschwili*) изјавио је у  
једном интервјуу да је „циљ Грузије успостављање уставног поретка у целом региону“!?  
Ту изјаву противничка пропаганда је изгледа добро искористила јер грузијска влада није  
демантовала генералову изјаву. Неопозивање генералове изјаве, наводно као невладине,  
навођено је као основни разлог грузијског војног ангажовања, јер су Грузијци хтели да  
спрече застрашујућу руску инвазију.<sup>33</sup>

Председник Сакашвили дефинисао је следеће ратне циљеве:<sup>34</sup>

– заштита грузијских цивила у региону Цинвалија у Јужној Осетији;

– повлачење руске војске са ватрених положаја из којих је дејствовано на цивиле, гру-  
зијске мировне трупе и полицајце;

– заустављање продора руских јединица кроз тунел Роки у правцу Цинвалија.

Наведени ратни циљеви маскирали су стварне поступке грузијских оружаних снага.  
Потврда тога је рушење, за ратна дејства веома важног, моста Гупта (*Gupta*), северно од  
првих грузијских насеља, а јужно од села Јава. На тај начин требало је да буде онемогу-  
ћено пристизање руских трупа из села Јава на југ ка Цинвалију. Али, ако је Грузија имала  
намеру да целу Јужну Осетију стави под своју контролу, онда је морала у свом поседу  
држати неоштећен мост да би се њене трупе могле пребацити на север ка тунелу Роки.  
Дакле, сасвим је вероватно да је коректнија Курашвилијева верзија ратног циља, ранија  
варијанта, а Сакашвилијева верзија модификованог стратегијског плана одбране.

Мост Гупта су Руси већ 8. августа 2008. године поправили и тако обезбедили несме-  
тано напредовање своје војске.<sup>35</sup>

Грузијска војска је планирала, барем на крају, само ограничену употребу својих једи-  
ница, а не, или не више, успостављање потпуне контроле над Јужном Осетијом.<sup>36</sup>

<sup>31</sup> Asmus, стр. 108.

<sup>32</sup> Ibidem, стр. 199. Путин је на преговорима о примирју у Москви пред француским председником Николом Сар-  
козијем изјавио да би желео Сакашвилија да види обешеног, називајући га „грузијским Садамом Хусеином“.

<sup>33</sup> Извештај I, стр. 19.

<sup>34</sup> Ibidem, стр. 9 f.

<sup>35</sup> Asmus, стр. 40.

<sup>36</sup> *Schweizer Soldat*, 10/2008, стр. 30, Заправо, циљ грузијске операције требало је да буде блокада тунела Роки.

## Почетак борбених дејстава

Касно ноћу 7. августа 2008. године, у 23.35 часова, председник Сакашвили издао је наређење грузијској војсци за напад на Цинвали. Повод за то биле су тачне информације грузијске обавештајне службе, према којима су делови 693. и 135. моторизованог пешадијског пука руске 58. армије продрли кроз тунел Роки ка Јужној Осетији.<sup>37</sup> Наравно, Русија је то негирала и жестоко критиковала такав Сакашвилијев поступак.

Грузијска војска је у тренутку избијања рата имала око 14.000 војника, 128 тенкова, 44 оклопна транспортера и 150 артиљеријских оруђа. Ратно ваздухопловство је располагало са девет борбених авиона и девет борбених хеликоптера.<sup>38</sup>

Копнена војска се састојала од пет пешадијских бригада. У моменту избијања рата 1. бригада налазила се у мировној мисији у Ираку. Од нечланица НАТО Грузија је у Ирак послала један од највећих контингената, како би задобила симпатије Американаца, и на тај начин се препоручила за пријем у НАТО.

Њена 5. бригада у суштини је била јединица за обуку. Дакле, копнена војска Грузије имала је на располагању за борбу само три пешадијске бригаде и специјалне јединице – укупно око 12.000 војника.<sup>39</sup>

План употребе грузијских копнених јединица био је трокраки напад на Цинвали: 3. бригада је имала задатак да заузме планинске врхове источно од Цинвалија; да неутралише противничку артиљерију; да штити грузијска села и да спречи продор руских трупа у град; 4. бригада требало је да освоји планинске висове западно од Цинвалија, да уништи противничку артиљерију и да спречи продор руских трупа у град; 2. ојачана бригада требало је да заузме Цинвали; да штити грузијска села северно од града и да спречи продор руских трупа у град.<sup>40</sup>

Напад грузијских копнених јединица био је подржан масовном артиљеријском ватром по артиљеријским положајима сепаратиста. При томе су се под ватром нашли и положаји руских мировних јединица и многи руски војници су погинули.<sup>41</sup>

У почетку грузијски напад имао је, без сумње, великог успеха. На северу земље артиљерија и Ратно ваздухопловство употребом касетне муниције успешно су дејствовали по руским јединицама (19. моторизована пешадијска дивизија<sup>42</sup> 58. армије) које су надирале кроз 4 км дуги тунел Роки. Већ после подне 8. августа 2008. године грузијске снаге контролисале су већи део Цинвалија, оближња села<sup>43</sup> и околне планинске висове. Отпор на који је наишла грузијска војска био је знатно јачи од

<sup>37</sup> Asmus, стр.175, извештај I, стр. 20, извештај III, стр. 24.

<sup>38</sup> *The Military Balance*, 2008, стр. 176–177.

<sup>39</sup> Asmus, стр. 172; IISS Georgia crisis special issue.

<sup>40</sup> Ibidem, стр. 174 и извештај II, стр. 209.

<sup>41</sup> Internationalen Instituts für Strategische Studien (IISS), Georgia crisis special issue.

<sup>42</sup> Извештај II, стр. 215, она се састојала од три оклопна пука, пука ПВО, противоклопног артиљеријског пука, као и самосталног оклопног батаљона (*Krieg in Kaukasus* у *Schweizer Soldat* 09/2008, стр. 32).

<sup>43</sup> Извештај III, стр. 27



очекиваног. У Цинвалију и околини било је много више руских и јужноосетијских снага него што су то Грузини и претпостављали.<sup>44</sup>

Одмах након почетка рата Американци су покушали да прибаве прецизну слику о ратним догађањима. САД су у Грузију, знатно пре избијања рата, послале више од 100 војних саветника, са задатком да припреме грузијске јединице за мисију у Ираку.<sup>45</sup> Поред тога, у грузијском Генералшатабу радило је више америчких официра-саветника.<sup>46</sup> Разумљиво, безбедност сопствених грађана била је првенствени разлог за забринутост САД. Извесно време пре избијања рата САД су са Кавказа повукле опрему војне обавештајне службе да би је употребили у Авганистану и Ираку. Због тога САД нису могле благовремено да добију јасну слику ситуације на терену.<sup>47</sup>

Када су 8. августа 2008. године у Пекингу отворене летње Олимпијске игре, на свечаном отварању, поред осталих званичника, били су председник Буш и председник (тада владе РФ) Путин.

Само неколико часова након завршетка грузијског напада јединице руске 58. армије и северноосетијски добровољци, са око 150 тенкова (Т-62 и Т-72) и оклопних борбених возила (БМП-1 и БМП-2)<sup>48</sup> пробиле су се кроз тунел Роки и наставиле напредовање на југ ка Цинвалију. Организација, формација и доктрина оружане борбе руске војске остали су практично непромењени још од совјетске ере.<sup>49</sup> Русија је у Јужној Осетији употребила између 12.000 и 20.000 војника.<sup>50</sup> Грузијске јединице су северно од Цинвалија покушале да униште стратегијски важан мост Гупта како би зауставили надируће руске снаге,<sup>51</sup> што им ипак није успело. Руски инжењерци су брзо мост поправили и наставили брзи продор на југ.

Јужноосетијско руководство је преко медија оптужило Грузијце за више од 1.600 убијених цивила!<sup>52</sup> Тај застрашујући број касније је драстично смањен на 162 погинула цивила.<sup>52</sup>

Одмах после почетка грузијског напада руско Ратно ваздухопловство почело је да дејствује по циљевима не само у Јужној Осетији, већ и у унутрашњости Грузије. Поред железничких пруга, цивилних аеродрома и луке Поти на Црном мору, посебно је бомбардована војна инфраструктура грузијских оружаних снага (војне базе, ПВО и радарски положаји итд.)<sup>53</sup> како би за дуже време били неупотребљиви.

<sup>44</sup> Asmus, стр. 175.

<sup>45</sup> Ibidem, стр. 176.

<sup>46</sup> *Schweizer Soldat* 10/2008, стр. 30.

<sup>47</sup> Asmus, стр. 176.

<sup>48</sup> IISS Georgia crisis special issue.

<sup>49</sup> Adomeit, стр.284, Farwick, стр. 30.

<sup>50</sup> Извештај II, стр. 216, Asmus на стр. 165 говори о укупном броју од око 20.000 људи, укључујући ту и јужноосетијске сепаратистичке милиције, па би тај број могао бити тачан. Многи од сепаратиста поседовали су руске пасоше.

<sup>51</sup> Извештај II, стр. 209.

<sup>52</sup> Извештај II, стр. 222; Jürg Kürsener, Мисије неједнаких снага (Ungleiches Kräftermessen) у *Schweizer Soldat* 10/2008, стр. 33, IISS Georgia crisis special issue.

<sup>53</sup> *Schweizer Soldat*, 09/2008, стр. 32, *Schweizer Soldat* 10/2008, стр. 30, извештај II стр. 210, извештај III, стр. 29, IISS Georgia crisis special issue.

Током петодневног рата руско РВ је имало преко 400 борбених авио-полета и дејствовало по 36 циљева у Грузији.<sup>54</sup> Међутим, руско РВ је претрпело сразмерно виске губитке од скромне али модернизоване грузијске ПВО. Већ 8. августа Грузијци су оборити 3 Су-25 (ловца бомбардера за блиску ватрену подршку КоВ, односно борбу против тенкова и утврђених положаја), као и један стратегијски бомбардер Ту 22 МЗ.<sup>55</sup> Током овог рата Руси су укупно изгубили између седам и 17 авиона и хеликоптера.<sup>56</sup> Грузијски лаки преносни ракетни системи ПВО показали су се и те како ефикасним.<sup>57</sup>

Већ 8. августа испред абхазијске обале појавили су се делови Црноморске флоте – 30 ратних бродова који су испловили из поморске базе на Криму.<sup>58</sup> Циљ употребе флоте био је да: уништи грузијске поморске луке како би прекинули снабдевање грузијских оружаних снага; нанесе штету привреди и да превезе руске јединице (између 2.000–4.000 војника) на абхазијско копно и луку Сухуми.<sup>59</sup> Чињеница да су се делови руске флоте тако брзо појавили испред абхазијске обале (поморска рута Севастопољ–Батуми износи око 750 км), наводи на претпоставку да су они још раније или непосредно након избијања борбених дејстава испловили са Крима.<sup>60</sup>

Рано ујутро 9. августа премијер Путин је стигао у Северну Осетију да би се информисао о току операција.<sup>61</sup>

Руско РВ бомбардовало је више градова у унутрашњости Грузије, поред осталих Гори и главни град Тбилиси.<sup>62</sup> Руске копнене јединице успеле су да заузму Цинвали и да из града потпуно потисну грузијске снаге.<sup>63</sup> Грузијске снаге су јужно од града покушале да поседну нове одбрамбене положаје, али су их руски борбени авиони и хеликоптери жестоко бомбардовали.<sup>64</sup> На јужном ободу града уништено је 12 грузијских тенкова.

Увече истог дана руски бродови потопили су четири грузијска ракетна чамца који су били испловили и још један који се налазио у луци Поти.<sup>65</sup> Током рата је уништено укупно осам бродова грузијске РМ.<sup>66</sup>

Уз руску ваздухопловну подршку сепаратисти у Абхазији напали су део долине Кодори, коју су контролисали Грузијци.<sup>67</sup> Тај напад је очигледно раније припремљен јер су потребне снаге већ 6. августа биле доведене на полазне положаје.<sup>68</sup>

<sup>54</sup> Kürsener, стр. 33, Asmus, стр. 180.

<sup>55</sup> *Aviation Week&Space Technology/July 20/2009*, стр. 23, IISS Georgia crisis special issue.

<sup>56</sup> IISS, Georgia crisis special issue, Asmus, стр. 181.

<sup>57</sup> *Aviation Week&Space Technology/July 20/2009*, стр. 24.

<sup>58</sup> Kürsener, стр. 33.

<sup>59</sup> Ibidem, стр. 33 и *Schweizer Soldat 10/2008*, стр. 30.

<sup>60</sup> Ibidem, стр. 33.

<sup>61</sup> Asmus, стр. 179.

<sup>62</sup> Извештај II, стр 210, IISS Georgia crisis special issue.

<sup>63</sup> IISS Georgia crisis special issue, извештај III, стр. 342

<sup>64</sup> Asmus, стр. 181.

<sup>65</sup> Извештај III, стр. 343, Kürsener, стр. 33.

<sup>66</sup> *Military Balance 2008*, стр. 177.

<sup>67</sup> Извештај III, стр. 29, IISS Georgia crisis special issue.

<sup>68</sup> Извештај II, стр. 213.

Руске снаге су у Абхазији 10. августа 2008. године отвориле други фронт. Двадесета моторизована пешадијска дивизија, користећи модернизовану железничку пругу, брзо је стигла у Абхазију, а делови 7. ваздушнодесантне дивизије спустили су се у Сухумију и продирали у унутрашњост Грузије.<sup>69</sup> Русија је тада у Абхазији имала око 20.000 војника.<sup>70</sup>

Истог дана руске трупе из Јужне Осетије напале су Гори у унутрашњости Грузије. С обзиром на изразиту надмоћ руских снага, морал грузијских трупа почео је да слаби. До поноћи Грузини су се сасвим повукли из Јужне Осетије у правцу Горија, остављајући иза себе тешко наоружање и опрему. За грузинске оружане снаге вођење рата на два фронта било је једноставно превише!<sup>71</sup>

Председник Сакашвили је због тога исте ноћи најавио једнострану прекид ватре и изјавио да ће се све грузијске трупе повући из Јужне Осетије.<sup>72</sup> Дана 11. августа 2008. године руске трупе из Абхазије наставиле су даље напредовање на исток и заузимале редом Цугдиди, Сенаки и луку Поти на Црном мору (12. 8. 2008).<sup>73</sup> У западном делу Грузије, на граници са Абхазијом више није било грузијске војске, тако да се напредовање руских снага могао несметано одвијати.<sup>74</sup>

Одступајући из Јужне Осетије, грузијске трупе су се повукле на исток – 25 km западно од главног града Тбилисија и поселе нове борбене положаје за одсудну одбрану главног града. Руске јединице напредовале су до 55. km западно од грузијског главног града, очигледно са намером да га заузму.<sup>75</sup> Истог дана америчко РВ транспортовало је 1. грузијску бригаду (око 800 војника, која је била у мисији у Ираку) у Грузију, за ојачање одбрамбених положаја око Тбилисија. Положај Грузије је због тоталне надмоћи Ратног ваздухопловства Русије постао безнадежан. Морал грузијских јединица доживео је слом.<sup>76</sup>

Председник Буш је категорично упозорио Русију на последице могућег напада на главни град Тбилиси и обарања грузијске владе. Буш је руску акцију „асиметричан одговор“<sup>77</sup> оквалификовао неприхватљивом.<sup>78</sup>

Дана 12. августа 2008. руске снаге су под своју контролу ставиле правац Тбилиси –Гори–Сенаки. Грузија је тако била подељена на два дела (слика 3). Исто вече, целу долину Кодори заузеле су руске снаге и абхаске милиције.<sup>79</sup>

<sup>69</sup> Ibidem, стр. 213; Asmus, стр. 180; IISS Georgia crisis special issue.

<sup>70</sup> Asmus, стр. 180, Унутар тог броја је и око 10.000 абхаских војника (извештај II, стр. 216)

<sup>71</sup> Извештај II, стр. 211

<sup>72</sup> Извештај I, стр. 21.

<sup>73</sup> IISS Georgia crisis special issue.

<sup>74</sup> Извештај II, стр. 213.

<sup>75</sup> Adomeit, стр. 283.

<sup>76</sup> IISS Georgia crisis special issue.

<sup>77</sup> Борис Варга, *Фарбање демократије*, Хелсиншки одбор за људска права, Београд 2013, стр. 123.

<sup>78</sup> Asmus, стр. 188.

<sup>79</sup> Извештај III, стр. 34.



Слика 3 – Борбена дејства: напади руских снага  
(извор:www.wikipedia.org., одредница „Kaukasuskrieg 2008“)

Председник Медведев је кратко пре доласка француског председника Саркозија у Москву, у својству представника ЕУ (како би договорио примирје), објавио прекид ватре. Око поноћи, после дуготрајних и тешких разговора, председник Саркози је успео да у рукопису састави свеобухватан споразум о примирју у шест тачака.<sup>80</sup>

1. Неупотреба силе.
2. Коначан прекид непријатељстава.
3. Слободан приступ хуманитарној помоћи.
4. Грузијске трупе се морају повући у касарне.
5. Руске јединице ће се повући на линије на којима су се налазиле пре почетка борбених дејстава. Пре формирања међународних механизма, руске мировне снаге морају предузети додатне безбедносне мере.
6. Међународни преговори о модалитетима безбедности и стабилности у Абхазији и Јужној Осетији биће накнадно настављени.

Увече 12. августа 2008. године све борбене операције су обустављене. Због бројних нејасноћа, споразум о примирју је у низу битних ствари дорађиван.<sup>81</sup>

Коначно, притисак САД и ЕУ на Русију био је неопходан да се постигнути договор спроведе у дело – да 22. августа 2008. године почне повлачење руских трупа из Грузије.<sup>82</sup> Председник Медведев потписао је 8. септембра 2008. анекс споразума о примирју, који регулише динамику повлачење руских јединица из Грузије, а 9. октобра Русија је званично саопштила да су се њене снаге повукле иза договорене линије.<sup>83</sup>

<sup>80</sup> Оригинални текст у извештају III, стр. 587.

<sup>81</sup> Детаље погледати у Asmus, стр. 202 ff.

<sup>82</sup> IISS Georgia crisis special issue, Asmus, стр. 212.

<sup>83</sup> Извештај II, стр. 219.

Увече 26. августа 2008. године председник Дмитриј Медведев, у складу са чл. 86 Устава Руске Федерације, потписао је указ којим Русија признаје независност Абхазије и Јужне Осетије.<sup>84</sup>

## Резултати рата

Рат је однео животе 170 грузијских војника, 14 полицајаца и 228 цивила, а 747 људи било је рањено. Русија је признала погибију 67 и рањавање 283 својих војника, а Јужна Осетија укупно 365 погинулих. Од преко 100.000 избеглица, њих око 35.000 још увек се није вратило у своје домове.<sup>85</sup>

Грузија је изгубила већи део тешког наоружања и опреме, а обе војне базе, Гори и Сенаки, уништене су.<sup>86</sup> Ратна штета Грузије износи више милијарди америчких долара.<sup>87</sup>

Русију су ратна дејства у Грузији коштала око 500 милиона долара, док је током првих дана рата из Русије повучено инвестиција у вредности од око седам милијарди долара.<sup>88</sup>

Ниједна страна није у потпуности остварила свој циљ, а циљ Грузије – пријем у НАТО – одложен је за више година, или ће бити сасвим немогућ. Рат није решио ниједан проблем. Конфликт на јужном Кавказу је само „замрзнут”.<sup>89</sup> Русија је много изгубила на међународном угледу. Убрзо након почетка рата трговање на руској берзи опало је за више од 40%.<sup>90</sup> Борбене операције руских оружаних снага децидирано је подржало преко 80% становништва.<sup>91</sup>

Постоји више „школа мишљења” о томе какве ће последице на безбедносну ситуацију у региону и шире имати једнострано проглашавање независности отцепљених делова суверене државе. Постоје два сценарија: први је, као у случају Косова, да одређени број земаља призна независност грузијских сепаратистичких република, други је, као у случају Северног Кипра и Турске, да Абхазију и Јужну Осетију призна Руска Федерација и мали број држава, те ће у тој ситуацији сепаратистичке републике остати у знатној мери изоловане. У сваком случају, у предстојећем развоју догађаја све мање је могуће правити паралеле између Косова и Абхазије и Јужне Осетије. Јер Косово и Србија, ако буду спроводили своје евроатлантске планове, поново ће се наћи у истој „наддржави” – Европској унији, док је тешко рећи да ће се Русија, Абхазија, Јужна Осетија и Грузија у блиској будућности наћи у некој сличној ситуацији.<sup>92</sup>

После свега, није нелогично питање: да ли је грузијско-руски рат означио почетак новог хладног рата?!

<sup>84</sup> Oksana Antenenko, A war with no winners, *Survival*, Vol. 50 No. 5, October-November 2008, стр. 27.

<sup>85</sup> Извештај I, стр. 5.

<sup>86</sup> IISS Georgia crisis special issue.

<sup>87</sup> Извештај III, стр. 225.

<sup>88</sup> Борис Варга, *Фарбање демократије*, Хелсиншки одбор за људска права, Београд 2013, стр. 72.

<sup>89</sup> Извештај I, стр. 37.

<sup>90</sup> Oksana Antenenko, A war with no winners, *Survival*, vol. 50, No. 5, October-November 2008, стр. 29.

<sup>91</sup> Charles King, The Five-Day War, in: *Foreign Affairs*, November-December 2008, стр. 9.

<sup>92</sup> Борис Варга, *Фарбање демократије*, Хелсиншки одбор за људска права, Београд, 2013, стр. 74.

## Узроци брзог пораз грузијске војске

Грузијски Генералштаб није рачунао са руском интервенцијом у Јужној Осетији. У фокусу његовог интересовања била је много важнија област – Абхазија. Ово потпуно игнорисање елементарних геополитичких чињеница (град Владикавказ, називан још и „владар Кавказа”, ипак се налази у Северној Осетији) заиста је запањујуће. Основни грузијски документ за напад на Јужну Осетију био је на брзину израђен ратни план.<sup>93</sup>

Оружане снаге Грузије нису биле обучене за класичну борбу против руских снага. Разлог за то је био веома нерационалан. Грузија је желела да постане чланица НАТО како би се заштитила од моћног суседа на северу – Русије. Да би се квалификовала за чланство у НАТО, морала је у међувремену своју доктрину прилагодити НАТО-вској, која од земаља кандидата првенствено захтева способности за осигурање мира (тзв. „new missions”) а мање способности за одбрану сопствене земље. Зато је Грузија прилагодила све своје војне структуре и обуку оружаних снага НАТО-у. То је у одлучујућем моменту резултирало недовољном обученошћу бораца и недовољном способношћу да се употреби оружје за ефикасну одбрану своје земље.<sup>94</sup>

Такође, Грузија није рачунала да ће Русија на такав начин да узврати ударац. Осим тога веровала је да подршка САД неће бити само вербална.<sup>95</sup> Међутим, председнику Сакашвилију је више пута од САД указивано да у случају употребе војне силе Грузија не може рачунати на војну подршку САД.<sup>96</sup>

## Слабости руске војске

И на страни оружаних снага Русије на видело су избиле значајне слабости. Главни проблем је било застарело наоружање и операма на употреби у 58. армији. Коришћена оклопна борбена возила, а радило се углавном о Т-62 и Т-72; БТР-70 и БТР-80, као и о БМП-1 и БМП-2, нису имала модерну опрему као што су GPS, опрема за ноћно осматрање, термовизијске камере и модерна комуникациона средства. Грузијски тенкови руске производње били су знатно боље опремљени.<sup>97</sup> Велики број неексплодираних граната последица је употребе застареле артиљеријске муниције.<sup>98</sup> Слабости су се показале и у области C<sup>4</sup>ISTA (comand, control, communications, computers, intelligence, surveillance and reconnaissance).<sup>99</sup>

У недостатку савремених извиђачких средстава, Руси су користили стратегијске бомбардере типа Ту-22. Последица је била губитак једног таквог авиона. Између јединица копнене војске често није била могућа директна веза, па су официри морали користити сопствене мобилне телефоне!<sup>100</sup>

<sup>93</sup> Asmus, стр. 172.

<sup>94</sup> Ibidem, стр. 173–174.

<sup>95</sup> Ibidem, стр. 173 и *Schweizer Soldat* 09/2008, стр. 32.

<sup>96</sup> Ibidem, стр. 29 f, стр. 47, 144 и 176.

<sup>97</sup> Adomeit, стр. 286.

<sup>98</sup> *Allgemeine Schweizerische Militärzeitschrift (ASMZ)* 07/2010, стр. 41.

<sup>99</sup> IISS Georgia crisis special issue.

<sup>100</sup> Adomeit, стр. 287.

Ратном ваздухопловству недостајала је модерна рачунарска опрема за одређивање координата циљева. Иста опрема недостајала је и радарским јединицама, па су уместо употребе прецизног оружја морали посегнути за старим бомбардерским формацијама и ракетним јединицама.<sup>101</sup> Последица је била кашњење у неутрализацији грузијске артиљерије, која је жестоко и ефикасно дејствовала по надирућим руским трупима.

## Сајбер рат

Вероватно први пут у историји конвенционалних ратова оружана борба је била подржавана и циљаним интернет акцијама.<sup>102</sup>

Од 8. августа 2008. године почели су масовни напади на веб-странице грузијске владе. Са веб-странице грузијског МИП-а 9. августа уклоњена је службена фотографија грузијског председника Сакашвилија и постављена друга, карикатурна, на којој је приказан као Хитлер.<sup>103</sup> Циљ тога напада је био да се председник Сакашвили понизи и да се Грузији спрече да користе Интернет, односно да информишу своје становништво.<sup>104</sup>

Банкарски и финансијски систем такође су били мета масовних сајбер напада.

Истовремено са прекидом борбених дејстава руских оружаних снага, 12. августа 2008. увече окончани су и сајбер напади. Координисани и циљани напади указују на то да су ГРУ (руска војна обавештајна служба) и ФСБ (руска унутрашња служба безбедности) изводиле сајбер нападе,<sup>105</sup> додуше користећи и рачунарске мреже руске мафије. Уз то, многи руски грађани су на Интернету налазили неопходне софтвере како би и сами могли изводити компјутерске нападе на грузијску владу.<sup>106</sup>

Сајбер напади не спадају у класичне нападе, али се њихова подршка, у ширем смислу, може означити као њихов неизоставни део, односно четвртим видом оружаних снага (поред КоВ, РВ и РМ).

## Одговорност Запада

Запад, односно САД и земље ЕУ, својим понашањем током 2008. године допринеле су (иако ненамерно) избијању рата на Кавказу. Пре свега то се односи на признавање независности Косова у односу на Србију и на планирани пријем Украјине и Грузије у НАТО. У оба случаја САД су биле главни протагонисти.<sup>107</sup> Такође, оба случаја су стимулисала руску одлучност да политичке проблеме са Грузијом реши силом.<sup>108</sup>

<sup>101</sup> Ibidem, стр. 286 и IISS Georgia crisis special issue.

<sup>102</sup> Извештај II, стр. 219. О сајбер рату уопште погледати CSS Analysen zur Sicherheitspolitik der ETHZ. Cyberwar: Konzept, Stand und Grenzen, Nr 71, April 2010 ([www.ssn.ethz.ch/Aktuell/CSS-Analysen/Detail/? Ing=de&id=114412](http://www.ssn.ethz.ch/Aktuell/CSS-Analysen/Detail/?Ing=de&id=114412)).

<sup>103</sup> Извештај II, стр. 218, Asmus, стр. 166 f.

<sup>104</sup> Asmus, стр. 167.

<sup>105</sup> Ibidem, стр. 167, фуснота бр. 2.

<sup>106</sup> Eric Gujer, у NZZ 15/16. 1. 2011, стр. 1, такође погледати и Alexander Klimburg, Mobilisierung Cyber Power, у *Survival*, Vol. 53/1, Februar-March 2011 des IISS, стр. 49 f.

<sup>107</sup> Asmus, стр. 150.

<sup>108</sup> Ibidem, стр. 89.

Дана 17. фебруара 2008. године Скупштина Косова у Приштини прогласила је независност од Србије.<sup>109</sup> Непосредно након тога прве западне државе признале су независност Косова, иако се Русија томе изричито противила.<sup>110</sup> После признања независности Косова од стране Запада, руско руководство отворено је ставило до знања Грузији да ће она за то морати да плати цену.<sup>111</sup> Грузија је била перфектан циљ за руску освету. Русија је хтела да њен одговор за САД буде исто тако болан какво је за Русију било признавање независности Косова. Поред тога, хтела је Западу ставити до знања да су земље бившег СССР-а њена интересна сфера, што се мора респектовати. Грузијски председник Сакашвили у Русији важи (не без разлога) за „човека Запада“ и личног пријатеља Џорџа В. Буша.<sup>112</sup>

Иако је председник Сакашвили указивао многим западним политичарима (укључујући и председника Буша) на опасност која прети Грузији, Запад је игнорисао његова упозорења.<sup>113</sup> Русија је реаговала брзо. Већ 21. марта 2008. руски парламент је одлучио да од руске владе затражи признавање независности Абхазије и Јужне Осетије и заштиту „руских грађана“ у тим областима.<sup>114</sup>

Следећи разлог за оштар наступ против Грузије била је тежња Украјине и Грузије за пријем у НАТО. Од 2. до 4. априла 2008. године у Букурешту се одржавао самит НАТО, на којем је (иницијативом САД) сачињен Акциони план партнерства (пријема) (Membership Action Plan – MAP) Украјине и Грузије у НАТО.<sup>115</sup>

Међутим, унутар алијансе дошло је до неслагања о времену пријема. Француска, а посебно Немачка, противила се пријему Украјине и Грузије док год су им унутрашњи односи недовољно демократски.<sup>116</sup> Због тога је самит НАТО одлучио да примени једну двострану стратегију: проширење НАТО на Исток и истовремено продубљивање односа са Русијом.<sup>117</sup> Коначно, пронађен је компромис: обема земљама ставља у изглед чланство у НАТО, а датум пријема остаје отворен. Такав модел није до тада никада био коришћен.<sup>118</sup>

Та два догађаја (посебно други) изазвала су ескалацију незадовољства у Русији. Убрзо је укинут ембарго под којим се налазила практично већ отцепљена Абхазија и почела је њена финансијска подршка под изговором припрема Зимских олимпијских игара, које се у фебруару 2014. године одржавају у суседном Сочију.<sup>119</sup> Дана 18. априла 2008. године абхазијска сепаратистичка влада оптужила је Грузију због наводног појачања њених трупа у долини Кодори, што се објективно није деси-

<sup>109</sup> Ibidem, стр. 105.

<sup>110</sup> До сада (11. 2. 2014. Лесото је 106. држава) „независну“ државу Косово признало је 106 од 192 државе чланице УН. Швајцарска је то урадила 27. 2. 2008. године као 17. држава Запада. [www.wikipedia.org](http://www.wikipedia.org) Међународни суд правде и Хагу заузео је у јулу 2010. године став да проглашење независности „није у супротности са међународним правом“ (NZZ, 23. 6. 2010, стр. 3).

<sup>111</sup> Asmus, стр. 89.

<sup>112</sup> Ibidem, стр. 103.

<sup>113</sup> Ibidem, стр. 104.

<sup>114</sup> Ibidem, стр. 146.

<sup>115</sup> Ibidem, стр. 87.

<sup>116</sup> Ibidem, стр. 131 и 141.

<sup>117</sup> Ibidem, стр. 137.

<sup>118</sup> Ibidem, стр. 133.

<sup>119</sup> Ibidem, стр. 142.



ло. Ту „проверену информацију” Русија је искористила за појачање свог контингента мировних снага у Абхазији на око 2.500 војника.<sup>120</sup>

У мају 2008. године тек изабрани председник Русије Дмитриј Медведев<sup>121</sup>, изјавио је да ће Русија на сваки начин подржати Јужну Осетију и Абхазију као реакцију на одлуке НАТО самита у Букурешту.

Нешто касније начелник руског Генералштаба је изјавио да ће Русија „предузети све неопходно” да спречи улазак Грузије у НАТО.<sup>122</sup>

Министар одбране Русије, који је почетком маја као гост присуствовао једном скупу НАТО-а, упозорио је присутне да би „одржавање маневра НАТО у Грузији јула месеца могло водити ка рату”!<sup>123</sup>

За грузијску владу губитак Абхазије и Јужне Осетије био је неприхватљив: прокламовани циљ било је успостављање јединства Грузије. Она је дала до знања Западу да тај губитак не би могла политички преживети.<sup>124</sup> На тај начин се то претворило у судбоносну дилему Грузије: а) маневрисати између припремљене руске клопке и претећи губитак прихватити и вероватно политички пропасти, или б) ратом спречити тај губитак.<sup>125</sup> Напетост у Грузији је брзо расла, да би се коначно завршила жестоком и кратким августовским ратом 2008. године.

У таквом развоју догађаја НАТО и ЕУ носе део одговорности. Они очигледно нису адекватно разумели промену курса руског руководства. Западни политичари су у још увек имали слику слабе Русије и нису довољно добро схватили величину њеног утицаја на конфликт на Кавказу. Изгледа да су погрешно проценили спремност Русије да јаку прозападну оријентацију Грузије заустави војним средствима.<sup>126</sup>

Та погрешна процена је утолико мање разумљива када се има у виду да је Путин у говору на безбедноснополитичкој конференцији у Минхену још 10. фебруара 2008. оштро критиковао политику САД – њен унилатерализам и униполаризам; ширење НАТО-а на Исток; противракетну одбрану и, наравно, припремано признавање независности Косова.<sup>127</sup> Веће и јасније упозорење Западу није било потребно, а то исто важи и за изјаву начелника руског Генералштаба у мају 2008. године.

Погрешна процена Запада заснивала се вероватно на томе да се председник Путин није децидирано противио ширењу НАТО-а на Исток, посебно пријему Украјине у НАТО,<sup>128</sup> о чему се разговарало на самиту НАТО-а у Прагу 2002. године. Тада је Путин био на линији свог претходника Бориса Јељцина, који је заговарао јак антисовјетски и прозападни курс.<sup>129</sup>

Јељцин је подржао бомбардовање Србије 1999. године упркос жестоком протестима унутар Русије.<sup>130</sup> У међувремену, Путин је корак по корак мењао курс Русије ка национали-

<sup>120</sup> Ibidem, стр. 148.

<sup>121</sup> Председнички избори у Русији су одржани у марту 2008. године.

<sup>122</sup> Asmus, стр. 147.

<sup>123</sup> Ibidem, стр. 149.

<sup>124</sup> Ibidem, стр. 146.

<sup>125</sup> Ibidem, стр. 152.

<sup>126</sup> Ibidem, стр. 87, 101 и 102.

<sup>127</sup> Ibidem, стр. 105.

<sup>128</sup> Ibidem, стр. 68.

<sup>129</sup> Ibidem, стр. 69.

<sup>130</sup> Ibidem, стр. 93.

зму (?) и аутократији и напустио прозападни курс. Он је 2005. године у једном интервјуу колапс Совјетског Савеза означио као највећу геополитичку катастрофу 20. века! Јељцин је слом схватио као ослобођење Русије од комунизма.<sup>131</sup> Главни узрок за повратак Русије на политику силе и понашање у совјетском стилу могао би бити огроман профит од продаје енергената (петролеј и земни гас), који руској државној каси доноси огроман новац.<sup>132</sup>

Обе ненасилне, тзв. „шарене револуције“: у Грузији („роза револуција“ 2003)<sup>133</sup> и у Украјини („наранџаста револуција“ 2004)<sup>134</sup> на Западу су поздрављене као ширење демократије на Исток. Русија већ тада није више следила прозападни курс, али и није ништа могла учинити да спречи догађања у непосредном суседству. У хладном рату НАТО је развио високе способности да руске сигнале правилно разуме, али их је у међувремену очигледно изгубио, па је руска упозорења схватио као обичан блеф.<sup>135</sup> Као последица погрешне процене, Запад се уздржавао (посебно САД) да упозори Русију да против Грузије не користи војну силу.

Руске мировне трупе, које су биле стациониране у Абхазији и Јужној Осетији ни у ком случају се нису држале неутрално, већ су подржавале сепаратисте у обема областима – отворено или прикривено.<sup>136</sup> Грузија је због тога више пута протествовала. Негодовање Запада због опредељења Русије за страну у сукобу додатно је подгрејало конфликт – пустило се да „лисица чува кокошке“.<sup>137</sup>

## Војна стратегија<sup>138</sup>

Велике силе не морају, као друге земље, много бринути о међународној прихватљивости својих поступака у реализацији сопствених стратегијских циљева. Оне су готово имуне на међународне притиске. За њих је оцена прихватљивости поступка од сопственог становништва много важнија него мишљење међународне јавности.<sup>139</sup>

<sup>131</sup> Ibidem, стр. 69.

<sup>132</sup> Farwick, стр. 28 и Kürsener, стр. 32.

<sup>133</sup> „Роза револуција“ одиграла се у Грузији 2003. године и довела је до повлачења председника Едурарда Шеварнадзеа. Власт је преузела опозиција. Синтагма „роза револуција“ настала је после једног говора првог председника Звијада Гамсахурдије у којем је рекао: „Ми ћемо уместо метака на наше непријатеље бацати руже!“ [www.wikipedia.org](http://www.wikipedia.org)

<sup>134</sup> На председничким изборима 21. 11. 2004. године проруски кандидат Виктор Јанукович прогласио је победу. У регуларност избора опозиција није веровала. Почели су вишенедељни мирни протести грађана у наранџастој одећи и реквизитима (отуда „наранџаста револуција“). Истрајне демонстрације водиле су у други изборни круг. Врховни суд Украјине донео је одлуку да се избори понове. На поновљеним изборима 26. 12. 2004. године победио је прозападни кандидат Виктор Јушченко, који је проглашен за председника Украјине. [www.wikipedia.org](http://www.wikipedia.org)

<sup>135</sup> Asmus, стр. 149.

<sup>136</sup> Извештај I, стр. 30.

<sup>137</sup> Asmus, стр. 65.

<sup>138</sup> Према основном документу швајцарске армије: „Основе стратегије руковођења и командовања ОС Швајцарске“ (Grundlagen für die Militärstrategische Führung – GMSF) из маја 2010. године војна стратегија је дефинисана на следећи начин: „Војна стратегија је део безбедносно-политичке стратегије, која дефинише развој и употребу војних способности и средстава. Као део опште стратегије који узајамно делује са деловима других стратегија кроз мере носиоца политичких одлука доприноси постизању укупних циљева. Она обухвата примену војних средстава и способности за постизање политичких циљева“. Речју, војна стратегија је план употребе средстава за постизање циљева. О историји стратегије видети: Beatrice Heuser, *Den Krieg denken-Die Entwicklung der Strategie seit der Antike*, Padeborn 2010.

<sup>139</sup> Ibidem, тачка 26.

Погрешне процене и предрасуде су најопаснији пратиоци стратегије. Грузија је подлегла двема крајње погрешним проценама: прво, није рачунала с тим да ће Русија узвратити ударац и друго, рачунала је да подршка САД неће бити само на речима. Потпуно изненађење за грузијско руководство био је продор руских трупа и дејства по циљевима у унутрашњости земље. Грузијско Министарство одбране доставило је крајем 2007. године парламенту политичкобезбедносни извештај у којем је упркос постојећој напетости писало: „вероватноћа инвазије ширих размера на Грузију од стране других држава је екстремно мала са тенденцијом опадања у будућности“<sup>140</sup>.

Уз то, грузијска влада је била чврсто убеђена да губитак Абхазије и Јужне Осетије не би могла политички преживети, што је коначно и био разлог да употреби војну силу.

С друге стране, Русија је изазвала негодовање САД и Запада због заузимања градова и села у унутрашњости Грузије и покушаја обарања председника Сакашвилија.

Главни узроци погрешних процена јесу природи човека. Његови поступци нису увек рационални. Управо у критичним ситуацијама воде га емоције и нереалне жеље.<sup>141</sup> Модели политичких наука базирају се на премисама предвидивости међудржавних односа и често искључују ирационалност и предрасуде њених актера. Клаузевиц је био свестан те проблематике и упозоравао је на то да људско понашање није увек предвидиво. О томе он каже: „Духовне особине код ратника, поред душевних, такође су од великог утицаја. Од фанатичне, занесене и незреле главе треба очекивати друге ствари, него од хладна, снажна ума. Та велика многостручност у духовној индивидуалности, чији се утицај мора првенствено замишљати на вишим положајима, јер он расте на више, на првом месту изазива многостручност путева ка циљу, и даје игри са вероватноћом и срећом тако неједнак удео у догађајима“.<sup>142</sup>

Свакако то не значи да последице употребе војностратегијских средстава нису предвидљиве. Природа једног стратегијског контекста,<sup>143</sup> то јест оквири у којима се актери крећу, јесу комплексни, вишеслојни и динамични и подложни брзим променама. Једна добра стратегија одликује се тиме да се комплексност и динамика контекста, као и последице сопствених поступака, морају узети у обзир.<sup>144</sup> Добро познавање историје, културе, покретачких мотива противника, као и прецизне анализе карактера најважнијих личности противничког руководства, неопходне су претпоставке развоја стратегија и знатно смањују опасности од погрешних процена. Те основне ствари ће управо од политичара често и јако бити занемарене.

<sup>140</sup> www.wikipedia.org, одредница „Kaukasuskrieg 2008“.

<sup>141</sup> Peter Sloterdijk у: *NZZ* 20/30. 11. 2008. године на стр. 47 пише: „Психологија описије људе више од сто година као анимално ирационалне. Нешто слично се сада лагано наговештава и у политичким и економским наукама. Тамо се човек „портретише“ као људско биће које се понаша рационално као никада раније. Човек је „дугорочни компјутер“? Стварни човек који се појављује ван теоретских модела живи у љубави и страсти из случајности и захваљујући имитирању. За информисане људе те дијагнозе садрже превелике захтеве. Ми желимо да се остваримо као разумна, организована, самотранспарентна и оригинална створења, али у стварности ми смо непрозрачнати, склони хаосу, суморни и поновљиви“.

<sup>142</sup> Клаузевиц, *О рату*, књига II, глава 2, тачка 22 и 23, а погледати и Namil Al-Sabah, *Антилогика успеха у духу Клаузевица* (Die Unlogik des Gelingens im Sinne von Clausewitz), у Годишњаку Друштва Клаузевиц за 2008. годину, свеска 4, стр. 196.

<sup>143</sup> У домену војне стратегије контекст значи укупност идеалних, институционалних и материјалних односа у којима се стратегијски поступци одвијају. У *Grundlagen für die Militärstrategische Führung-GMSF*, тачка 77.

<sup>144</sup> *Ibidem*, тачка 12.

Током каријере политичари воде (ако их уопште воде) ретко више од једног рата. За војну стратегију они не носе војну одговорност.<sup>145</sup> За сопствену земљу њихове одлуке имају егзистенцијални значај. Због тога су политичарима на највишем нивоу неопходна одређена знања,<sup>146</sup> на шта је још Клаузевиц упозоравао. О томе он пише: „Као што неко на језику коме још није потпуно вичан каткада каже нешто неправилно, иако правилно мисли, тако ће и политика у том случају често наређивати ствари које не одговарају њеној сопственој намери. То се често догађало, и показује да без извесног познавања ратне вештине не би требало да буде ниједно политичко вођство”.<sup>147</sup>

Историја у многим случајевима потврђује да су политичари за те задатке били крајње лоше припремљени. Решење тог проблема могло би се постићи перманентним образовањем. Међутим, то је често неизводљиво због недостатка времена и због страха политичара да се не осрамоте!?



Слика 4 – Спорне области

<sup>145</sup> Ibidem, тачка 11.

<sup>146</sup> То тврди и Harry G. Summers, *On Strategy*, New York, 1995, стр. 187.

<sup>147</sup> Клаузевиц, О рату, књига VIII, глава 6 Б.

Зато је Клаузевиц у праву када тврди: „Тако видимо да је рат не само политички акт, већ прави политички инструмент, **продужење политичких односа, њихов наставак другим средствима**. Што је код рата потпуно његово, потиче само од особите природе његових средстава [...] Али ма колико рат у појединим случајевима и утицао на политичке намере, треба то ипак увек схватити само као модификацију истих; јер политичка намера је циљ, рат је средство, а средство без циља се не може замислити”.<sup>148</sup> И у будућности ће политичари подлегати искушењу да политичке циљеве остварују војним средствима.<sup>149</sup> Једни те исти разлози због којих политичари посежу за оружјем су: **погрешно веровање да се политички циљеви могу постићи војним средствима и нада у брзу победу**.

Међународни споразуми и декларације који забрањују примену силе у међународним односима до данас нису могли спречити ратове. У грузијско-руском рату 2008. године посебно је Русија прекршила три важна међународна обавезујућа документа: Завршни документ из Хелсинкија из 1975. године, Париску шовелу из 1990. године и Повељу о европској безбедности из 1999. године.<sup>150</sup>

## Закључак

За једну малу државу као што је Швајцарска (и друге мале државе) неопходне су ефикасне оружане снаге, које су добро увежбане за вођење класичне оружане борбе, а не само за службу асистенције у осигурању мира. Зато она мора да их има и да их финансира, јер је то инвестиција у безбедност земље. Веровање у помоћ „трећег” у случају рата је једна прилично несигурна ствар. Одбрамбене припреме против сајбер напада већ данас морају бити завршене; банкарски системи и телекомуникациона постројења не би смели бити неефикасно брањени циљеви напада из иностранства.

Стварни повод за војну интервенцију Русије није у признавању независности Косова од стране Запада нити у нападу Грузијаца на руске мировне трупе. Ти догађаји представљају тек неке од спољних узрока рата. Прави разлози су у ширењу сфере утицаја САД ка границама Русије. То су били исти они узроци који су још пре 2.500 година изазвали рат између Спарте и Атине. Тукидид је експлицитно тврдио да је пораст моћи Атине истински узрок рата.<sup>151</sup> Борба за моћ је била и остала константа људског понашања. Све док и последњи непријатељ не буде побеђен, рат ће бити крајње средство политике.

## Литература

1. Сун Цу Ву: *Вештина ратовања*, Просвета, Београд, 1952.
2. Тукидид: *Пелопонески рат*, Просвета, Београд, 1999.
3. Карл фон Клаузевиц: *О рату*, Геца Кон АД, Београд, 1939/1940.
4. <http://www.ceiig.ch/Index.html>

<sup>148</sup> Клаузевиц, *О рату*, I књига, тачка 24.

<sup>149</sup> Извештај I, стр. 31.

<sup>150</sup> Ibidem, стр. 35 и Asmus, стр. 218.

<sup>151</sup> Тукидид, *Пелопонески рат*, књига I, тачка 23.

5. Independent International Fact-Finding Mission on the Conflict in Georgia, Vol. I-III, September 2009.
6. [www.wikipedia.org](http://www.wikipedia.org)
7. Asmus, D. Ronald: *A little war that shook the world*, New York, 2010.
8. *Schweizer Soldat*.
9. *Neue Züricher Zeitung*.
10. *Österreichische Militärische Zeitschrift (ÖMZ)*.
11. „Georgia crisis special issue“, Internationalen Instituts für Strategische Studien (IISS), *Strategic Comments*, Vol.14, Issue 07, September 2008.
12. [www.army.mil-news/2008/07/17/10953-security-cooperation-exercise-immediate-response-2008-begins-with-official-ceremony-in-republic-of-georgia](http://www.army.mil-news/2008/07/17/10953-security-cooperation-exercise-immediate-response-2008-begins-with-official-ceremony-in-republic-of-georgia)
13. *The Military Balance*, 2008.
14. Вапра, Б.: *Фарбање демократије*, Хелсиншки одбор за људска права, Београд, 2013.
15. *Aviation Week&Space Technology*, /July 20/2009.
16. Antenenko, O.: „A war with no winners“, *Survival*, Vol. 50 No. 5, October-November 2008.
17. *Forigen Affairs*, November-December 2008.
18. *Allgemeine Schweizerische Militärzeitschrift (ASMZ)*.
19. *CSS Analysen zur Sicherheitspolitik der ETHZ. Cyberwar: Konzept, Stand und Grenzen*, Nr 71, April 2010.  
([www.ssn.ethz.ch/Aktuell/CSS-Analysen/Detail/?lng=de&id=114412](http://www.ssn.ethz.ch/Aktuell/CSS-Analysen/Detail/?lng=de&id=114412)).
20. Summers, G. Harry: *On Strategy*, New York, 1995.

# СПОЉНОПОЛИТИЧКА ПОЗИЦИЈА СРБИЈЕ У КОНТЕКСТУ МОГУЋЕГ ГЕОСТРАТЕШКОГ КОНСЕНЗУСА САД И КИНЕ

Снежана Вукадиновић Шундрић  
Министарство одбране Републике Србије

Убрзане промене у међународним односима које су у току, резултат су процеса прерасподеле економске, политичке и војне моћи најважнијих међународних субјеката и одвијају се у условима интензивне глобализације и њихове повећане међузависности. Истовремено, економски и безбедносни изазови, научнотехнолошки напредак, продубљивање цивилизацијских, идеолошких, религијских, културних разлика и глобално деловање недржавних актера довели су до редифинисања приоритета у деловању великих сила. Сједињене Америчке Државе, као најмоћнија и једина „хипер“ сила крајем 20. и на почетку 21. века, нису до краја искористиле униполарни моменат да учврсте глобалну доминацију. Истовремено, огроман економски раст других држава у развоју и регионалних сила, од којих је за САД најважнија Кина, мења структуру међународног система и води ка мултиполарности. Зато су односи САД и Кине данас најважнији билатерални односи у свету и они ће у великој мери одредити природу новог глобалног система у настајању.

Кључне речи: *Сједињене Америчке Државе, Кина, међузависност, ривалство*

## Увод

Односи САД и Кине почетком 21. века су учестала тема на коју је, поред других научних дисциплина, највише усредсређена наука о међународним односима. Са аспекта те науке анализа савремених америчко-кинеских односа је веома захтеван процес који прави широк захват у поље њеног предмета истраживања, будући да, поред односа два, могуће најзначајнија савремена међународна субјекта, истражује и најважније чиниоце и процесе међународне политике. Политички, економски и војно најмоћнија светска сила на почетку 21. века – САД, и Кина, најмногољуднија и најперспективнија глобална сила, деценијама имају специфичне међусобне односе, чије су битне карактеристике континуитет и стабилност. Цивилизацијске, идеолошке, политичке, демографске, економске и војне разлике нису их спутавале да у доба хладног рата, па и после њега, успоставе фину мрежу заједничких интереса и активности које их повезују. Кина је за САД увек била „важан стратешки играч“ и њена важност се повећава. Односи две државе кретали су се од идеолошког непријатељства

до партнерства и ривалства истовремено, од дискретног билатералног пријатељства и помоћи, до узаврелих тензија и војних напетости. Увек је, међутим, постојала тенденција јачања међузависности и свест да дијалог не сме да буде прекинут.

Конфронтација на политичком и безбедносном плану која се интензивира од 2010. године резултат је унутрашње динамике у тим државама, достигнутог степена међузависности и процеса успостављања баланса у азијско-пацифичком региону виталном за обе велике силе. Полазећи од чињенице да због међузависности у међународним односима начин на који велике силе остварују спољнополитичке циљеве и развијају билатералне односе „погађа” и друге субјекте, важно је одредити њихову динамику и исход.

Премда је у ограниченом обиму немогуће обухватити све аспекте односа САД и Кине, нарочито њихову историјску димензију, фокусирање на међузависност која је извор ривалства и партнерства доприноси разумевању актуелних догађаја који изазивају забринутост за глобалну, регионалну и националну безбедност. Мање државе које сарађују у појединим областима или јачају партнерство са два наведена субјекта, имају потребу да смање неизвесност и ризике због могућег погрешног позиционирања. Имајући у виду да се актуелна спољна политика Републике Србије ослања на перспективу сарадње и добрих односа са свим великим силама, посебно са САД, Кином и Русијом, постоји бојазан да би свака нестабилност у њиховим односима неминовно утицала на мање земље, али и на мање „теме” о којима одлучују ови актери.

## Теоријски изазови

У оценама односа САД и Кине, њиховом тумачењу и прогнозама будућности, веома су изражене разлике међу савременим ауторима, зависно од научног правца коме припадају, али постоје и међу онима који појаве посматрају полазећи од исте парадигме.

Међу реалистима који вешто „баратају” односима великих сила, њиховом борбом за положај у међународном поретку (или у условима „беспоретка” и „анархије”), равнотежом и категоријама моћи, има много неслагања, а брзом променом реалности понестаје иновативности и храбрости у предвиђањима. У том познатом дискурсу САД су најчешће сила на врху „пирамиде моћи”,<sup>1</sup> бахати светски хегемон и лидер, а државе попут Кине, Јапана, Немачке и Русије су „изазивачи” који прете да ту премоћ угрозе, што упућује на могућ конфликт. У мало критичнијим оценама заступника других теорија (либерализма и неолиберализма), али и једног броја реалиста који износе доказе о недовољности ослањања на „тврду моћ” ради очувања водећег места у међународном систему, расте сумња. При том се моћ као категорија не доводи у питање, већ њена ефикасност и начин испољавања, те тако она постаје књига са све више страница, шаховска табла која је најпре имала једну (Бжежински), затим три димензије (Нај), а која, сматра аутор, добија „четврту димензију” – стрпљиве и паметне играче. Упркос преовлађујућем песимизму, овај став је заснован не само на чињеници да је безбедност постала недељива у савременом свету, већ и оптимистичком веровању да се научна открића и знање у најширем смислу све више размењују и инте-

<sup>1</sup> Leslie H. Gelb, *Power Rules: How Common Sense Can Rescue American Foreign Policy*, Harper Collins, New York 2009.



гришу у „светско знање”, које као фактор одвраћања од сукоба мора имати већу снагу од оружја. Без обзира на баријере, оно треба да утиче на рационалан избор и прагматичан приступ у међусобним односима међународних субјеката.

Класични реалисти, али ни неореалисти нису успели да развију одговарајући оквир за свеобухватни научни приступ изучавању односа САД и Кине. У оквиру неореалистичког приступа, у прилог могућности постизања геостратешког консензуса те две државе, треба издвојити Гласера (струја контингентног реализма), који, како наводи др Драган Р. Симић,<sup>2</sup> тврди да се „у великом броју случајева национални циљеви, достизање или остварење безбедности могу најбоље постићи помоћу политике сарадње, пре него кроз надметање (...) државе, упркос томе што су у анархичном међународном систему упућене на самопомоћ, нису истовремено осуђене на непрекидно међусобно надметање које врхуни ратом”. Свеобухватан одговор нису дале ни либералне и неолибералне теорије, међу чијим представницима ни мудри појединци, попут несумњивог ауторитета у области међународних односа, Џозеф С. Нај, коме у новије време припада заслуга за напоре да „пробуди” америчке администрације из мамурлука победника и понуди им „алате” као што су „мека моћ” и „паметна” (мудра) моћ.

Пошто досадашња сазнања не дају потпун одговор на питање како ће САД и Кина бити позициониране током 21. века и како ће уредити међусобне односе, политичка пракса сналази се тако што комбинује знање реалиста, либерала и других, истовремено муњевито мењајући средства за реализацију националног интереса и актуелних спољнополитичких циљева. Веома често, на појединачном нивоу, притиснути потребом хитрог доношења одлука, лидери, њихови помоћници и следбеници делују интуитивно, да би касније то деловање било тумачено научно и смештено у „оквире знања”. Зато понекад спољна политика великих земаља, без обзира на континуитет у реализацији виталних циљева, делује реактивно, револуционарно и хазардно. У тим ситуацијама, мале државе су у конфузији чију политику да подрже, а да остану у добрим односима са великим силама и како да одреде праву меру партнерства, јер, нажалост, у глобализованом свету нико не ужива луксуз да „гледа своја посла”. Излазна стратегија могла би да буде сазнање о томе у којим питањима су велике силе, у овом случају САД и Кина, заиста партнери, шта је у континуитету „најмањи заједнички садржалац њихових интереса”, а нарочито у оним областима где привидно изгледа да су сучељене. Прогнозе доступне у научној литератури нуде веома широк распон будућности њихових билатералних односа: од сукоба и рата, „новог хладног мира” до ексклузивног „Г-2” економског партнерства најмоћнијих и тзв. Кимерике. Ту задњу опцију аутор сматра „преамбициозном” и радије је тумачи као чудну и помало нездраву „симбиотичку везу”, него као нешто рационалнији и здравији „брак из рачуна”.

Чарлс В. Кегли Јр. и Јуџин Р. Виткоф примећују да једна од стратегија за будућност јесте „стварање пакта или споразума о сарадњи између великих сила, како би се заједнички управљало међународним системом у циљу спречавања да међународни спорови прерасту у рат”<sup>3</sup>.

<sup>2</sup> Симић Р. Драган, „Наука о безбедности”, Београд: Јавно предузеће „Службени лист СРЈ”, Факултет политичких наука Београд, 2002.

<sup>3</sup> Кегли В., Чарлс и Виткоф Р. Јуџин, Светска политика, тренд и трансформација, Београд, Центар за студије Југоисточне Европе, Факултет политичких наука Универзитета у Београду, Дипломатска академија Министарства спољних послова Србије и Црне Горе, 2006. године

Збигњев Бжежински, личност утицајна у креирању америчке спољне политике,<sup>4</sup> сматра да је дошло време да САД изгради и примени комплексну, свеобухватну и дугорочну стратегију у односу на целу Евроазију. Та неопходност проистиче из реалности – Америка је једина суперсила на свету, а Евроазија централна светска регија. Бжежински сматра да ће Кина играти све већу улогу на Далеком истоку и да ће САД са њом морати да постигну геостратешки консензус. Према његовом схватању, у наредних 30 година ниједна држава неће оспоравати статус Америке као прве државе света и неће моћи да достигне четири аспекта њене моћи – војну, економску, техничку и културну.

Пред императивом заштите од терористичких претњи нараслих после 11. септембра, да би очувале безбедност САД и Кина су се прилагодиле изазовном глобалном окружењу, моделујући своју спољну политику како би смањиле предстојеће ризике. Овај „моментум“ два важна међународна актера видела су као шансу да делимично унапреде еродиране односе и креирају прихватљиву агенду за 21. век. Међутим, у елементима промене остали су видљиви трагови континуитета, разлози за сумњу и несигурност око дугорочних намера.

Ако се односи САД и Кине у будућности, према досадашњим сазнањима, могу кретати у распону „3C“ (*cooperation, competition, conflict*), или сарадња, надметање и конфликт, према овом аутору, формула будућих односа могла би да буде замењена сличном „3C“ + 1 (*cooperation, competition, coexistence*), или сарадња, надметање и коегзистенција. Задњи термин у формулацији замењен је прихватљивијим, јер понуђена формула искључује војни сукоб већих размера између САД и Кине у предвидивој будућности. Додатак овој формули (+1) био би *communication* – стална, равноправна и што јаснија размена мишљења ради усклађивања интереса и циљева и средстава за њихову реализацију, ради мира и безбедности у свету. То подразумева и адекватно информисање обе домаће јавности. Геостратешки консензус и смањење перцепције обостране угрожености биће постигнуто уколико Кина буде поштовала правила светског тржишта и успе да очува унутрашњу стабилност спроводећи неизбежне и најављене унутрашње реформе, а САД „пацификује“ спољну политику на евроазијском простору. Уколико међународни односи буду „мултиполарни“ или „мултипартнерски“, као што је наговестила Хилари Клинтон, бивши амерички државни секретар у администрацији Барака Обаме, а САД и Кина се буду уздржавале од прављења „антиамеричких“ и „антикинеских коалиција“ у Азији и на Пацифику, њихови односи могу бити корисни за цело „међународно друштво“. То потврђују следеће чињенице: кинеска концепција стабилног светског поретка искључује употребу силе, а америчка се мења; премда Кина акумулира економску, политичку и војну моћ, не постоје јасни докази да планира да изврши смену светски најмоћније државе на насилан начин, поготову што је на то обавезује одговорност нуклеарне силе; за сада Кина није у стању да доведе у питање примат САД; продубљивање економске, безбедносне, енергетске и еколошке међузависности намеће потребу усаглашавања националних и глобалних интереса две државе; Кина има користи од садашњег *status quo* и жели да задржи приступ огромном америчком тржишту и напредној технологији, а САД кинеском капиталу; Кина и

<sup>4</sup> О његовом утицају сведочи и јавно признање у телевизијском интервјуу BBC NEWS CHANNEL 14. октобра 2008. да је у последњој председничкој кампањи размењивао писма са Бараком Обамом и саветовао га.

Америка су све више усредсређене на унутрашња питања и домаће претње. У економском, политичком и војном погледу САД ће у наредној декади задржати позицију најмоћније државе на свету, али ће условљене економском кризом, потребом унутрашње консолидације и негативним искуствима дуготрајног ангажовања у Ираку, Авганистану и на другим кризним подручјима „смањити обим међународних послова” укључујући и „изградњу нација”. Оне ће вероватно избегавати веће војне операције, како би уз мање издатака осавремениле своје оружане снаге и учиниле их технолошки напреднијим и ефикаснијим за супротстављање будућим претњама.<sup>5</sup> До тада, више ће се у реализацији спољнополитичких циљева ослањати на сарадњу и помоћ других великих сила, како би поделиле трошкове, а на међународне организације и институције, да поделе политички ризик и одговорност.

Успони и падови у односима држава су појава која нужно прати промене у друштвеном развоју и геополитичком окружењу, али ни Кина ни Америка не би имале користи од међусобног конфликта, па привремене кризе и неизбежне тензије не треба сматрати најавом трагичних ратова. Без обзира на јачање економског, политичког и војног партнерства са другим субјектима ради успостављања баланса, због досадашњег позитивног искуства и веће ефикасности билатералних институција, оне ће кључна питања од обостраног интереса решавати првенствено у билатералном оквиру.

## Спољнополитичке платформе америчке и кинеске администрације

У научним оквирима, циљеви америчке спољне политике могу се сагледати у дијалектичком јединству и супротности реализма и идеализма (либерализма), реализма и глобализације, изолационизма и интервенционизма, интереса и вредности. Полазећи од реалистичке парадигме у међународним односима, држава јесте и остаје доминантан субјект у међународној заједници, а централна идеја је идеја моћи, државне моћи, посебно војне моћи која детерминише статус државе у међународном систему. Концепт „државног разлога” и националног интереса мотивише спољну политику и, последично, детерминише структуру међународног система. Они обухватају широк спектар тема, од нуклеарног наоружања до цене воћа, али, циљеви америчке спољне политике, први по критеријуму општости, јесу заштита и промовисање безбедности, повољне позиције у међународним односима и благостање САД, уз повећање броја пријатеља и савезника. Важан предуслов за достизање ових циљева јесте обезбеђење стабилног међународног окружења за економски развој. Унутрашња димензија укључује подршку домаће јавности – бирача, чла-

<sup>5</sup> „Током наредне деценије, оружане снаге САД треба да предузму најдраматичнији заокрет у стратегији, већи него када је уведено нуклеарно наоружање пре више од 60 година. Како одбрамбени буџет опада, а цена пројектовања и одржавања војне моћи расте, опсег интереса које треба штитити се шири. То значи да треба коначно направити тешке стратегијске изборе, не само говорити о њима ... У суштини, стратегија треба да буде водич како би се коришћењем расположивих ресурса достигли реалистични циљеви ... То значи поставити приоритете међу конкурентним безбедносним циљевима” – F. Krepinevich, Andrew, Fr., „Strategy in a Time of Austerity – Why the Pentagon Should Focus on Assuring Access”, Foreign Affairs, volume 91, number 6, november/december 2012, Council on Foreign Relations, New York 2012.

нова Конгреса, јаких лобија и бирократије у реализацији дефинисаних циљева. На нижем нивоу општости, у одређивању циљева постоји тешкоћа код самог одабира, јер већина циљева по важности – вредностима које треба да оствари има исту тежину, дају одговор на бројна питања, од тога како би САД требало да делују у односима са другим државама и организацијама, треба ли и када да користе војну моћ, да ли да штите само своје границе или да буду укључене у решавање криза широм света. Све промене које су се догађале и догађају се у структури међународног друштва, од институционалних (формирање нових међународних субјеката, развој Европске уније или ширење мултинационалних корпорација), до биолошких, или промена окружења, (пандемијске болести, глобално загревање и друге опасности) и технолошких (развој нуклеарног оружја, нове технологије повезане са знањем, комуникације и путовања), уграђене су у спољнополитичке циљеве на појединачном нивоу и изражавају интересе и пожељне вредности у овим областима.

Међутим, при анализи циљева можемо увести још два критеријума: континуитет у америчкој спољној политици и општи консензус.<sup>6</sup> Уже језгро циљева америчке спољне политике који су основ дуготрајног америчког ангажовања у свету чине национална безбедност, сигурност грађана и државе, економско благостање, слобода кретања и склапања послова широм света, ширење културе и демократије, људска права и индивидуалне слободе, борба против међународног криминала, тероризма и кријумчарења наркотика, здраво окружење, заштита околине и помоћ другима у кризним ситуацијама. Ови циљеви се обавезно узимају у разматрање код креирања спољне политике било које администрације.

Кинеска спољна политика је такође под великим утицајем традиционалних и модерних схватања међународних односа. У настојању да проникне у теоријске основе кинеске спољне политике, аутор Рен Сјао<sup>7</sup> употребио је мишљење Хуана Сјенга, искусног кинеског дипломате и академика: „Према кинеском схватању, напор да се обједини искуство деловања у прошлости, да се на ниво општости подигну правилности, и да се ова сазнања среде и систематизују, чини теорију. Ми користимо теорију као водич за наше будуће понашање. То се односи и на теорију међународних односа.” На међународне односе кинеска наука гледа као на „светску структуру моћи” и дефинише је као „општи оквир који карактеришу супротности, савезништва и позиције различитих основних сила у светској арени. Тај оквир је стабилан, реалан и историјски”. Ова структура се разликује од стања у међународним односима (међународне ситуације), које се у великој мери може променити у кратком периоду. За разлику од тог стања, међународна или светска структура моћи, иако и сама подложна промени, ужива релативну стабилност. Овај аутор је такође истакао да се у Кини ставови научника разликују од ставова које садрже званични документи. Кинески научници сматрају да „нова конфигурација сила” у 21. веку подразумева једну суперсилу (САД) и више великих сила (поједини сматрају да их је четири). За САД користе термин „пол” или „стожер”, поредећи их са

<sup>6</sup> Под континуитетом подразумевамо општа начела, вредности и акције у спољној политици које су у дужем историјском периоду заједничке за америчку администрацију, без обзира која политичка опција њоме руководи, а под општим консензусом, сагласност представника различитих политичких опција у државним институцијама и јавног миљења око подршке спољној политици.

<sup>7</sup> Ren Xiao, The International Relations Theoretical Discourse in China: A Preliminary Analysis, The Sigur Center for Asian Studies, Papers Number 9, The George Washington University, 2000

„универзалним хегемонима” попут Рима, Британске империје или чак СССР-а у време хладног рата према кинеској перцепцији. Научници сматрају да је мултиполарност циљ дугорочне транзиције у међународним односима, док државни политички документи децидирано тврде да „свет иде ка мултиполарности”.

На мисао о спољној и безбедносној политици Кине на почетку 21. века несумњиво утиче традиционална кинеска филозофија, која је мешавина таоизма, будизма и прагматичног конфучијанства. Ту везу традиционалних и савремених друштвених идеја, конфучијанства и идеје демократије оличеној у „небеском мандату” политичких власти, уочио је Џефри Н. Весерстром.<sup>8</sup> Према том древном схватању, људи се рађају једнаки, али постају различити путем учења, што је једна од суштинских идеја Конфучија. Друге важне идеје су хијерархија, цикличност у сменама династија и сличност са односима у породици. Владар је одговоран небесима, а „небеса слушају ушима и виде очима људи”. Уколико владар не поступа у њиховом интересу и нема осећај за њихове потребе, бива кажњен. Циљ је хармонија у друштву, а не сукоби и борба, како у династији тако и са спољним светом. Ове важне идеје кинески комунисти уграђују у савремену идеолошку матрицу, како би истакли цивилизацијски континуитет.

Кинези су се и као политичко друштво трудили да поштују особине као што су „прилагодљивост у свим стварима, избегавање крајњих осећања, превелике љубави и мржње, хладнокрвно расуђивање и контрола над својим деловањем”.<sup>9</sup> Милитаризам у Кини није историјски био тако изражен као на Западу. Кина је увек настојала да очува слободу, а не доминацију. Постојаности Кине у сложеном окружењу у прилог ишла је не војна моћ, већ вредноћа у изградњи зидова, пустиња Гоби и неприступачни Тибет, док непријатељ није дошао морем, после чега је Кина била распарчана. Кинези су с временом развили патриотизам, који је дефанзиван, али генерише довољно снажне мотиве и поступке чији је циљ да учине Кину довољно јаком како би заштитила своју територијалну, политичку и економску независност. Без обзира на несрећне историјске околности, Кина је одувек сматрала себе значајном државом, престижном цивилизацијом и „центром гравитације” у светским пословима, чији пројекти и идеје треба да допринесу напретку, миру и стабилности.

Кина преферира статус „велике силе” у систему суверених држава, која се на међународном плану залаже за једнакост међу државама, сигурност и правду. „Кинеско глобално деловање покреће неколико идентификованих група идеја: перцепције, циљеви и политика – од којих су неке веома дуготрајне, а друге актуелне.”<sup>10</sup> Према аутору Е. Медеиросу, из кинеске перцепције безбедносног амбијента проистиче шест главних претпоставки: нема рата међу великим силама у наредних 15–20 година, што је изузетан период да Кина настави свој развој и модернизацију; глобализација је повећала светски економски значај Кине и редефинисала интеракцију и међузависност држава, али изазива и извесну забринутост; мултиполарност се рапидно разви-

<sup>8</sup> Wasserstrom, Jeffrey, N. China in the 21st Century : What Everyone Needs to Know, Oxford University Press, New York, 2010.

<sup>9</sup> Russel, Bertrand, „The Problem of China”, George Allen&Unwin LTD. London, 1922 - (<http://www.archive.org/details/problemofchina00russ>)

<sup>10</sup> Medeiros, Evan S., China's International Behavior: Activism, Opportunism, and Diversification / Copyright 2009 RAND Corporation, Published 2009 by the RAND Corporation, Santa Monica, RAND URL: <http://www.rand.org>.

ја упркос томе што САД остају најдоминантнија сила у свету, оне су у релативном смислу у постепеном опадању, истовремено су потенцијална претња ревитализацији Кине и централни партнер у реализацији њених циљева; Кина се суочава са нетрадиционалним изазовима као што су тероризам, пролиферација оружја, трговина људима и наркотицима, деградација природног окружења, ширење заразних болести и природне катастрофе, што је основ сарадње са најмоћнијим државама у Азији и глобално; Кини је неопходна безбедност у снабдевању енергентима, приступачне цене и сигуран транспорт, посебно на Блиском истоку и у Африци.

Кинески лидер Денг Сјаопинг (*Deng Xiaoping*) заслужан је што је успео да превазиђе Маову процену стратегијског окружења – вероватног „раног рата, главног рата и нуклеарног рата“ и 1985. заменио је закључком да су „мир и развој главне тенденције епохе“. Он је оваквим ставом поставио темеље реформама спољне политике, што је препознатљиво у савременој пракси те државе. Кина настоји да 21. век искористи за приступ тржиштима, инвестицијама, технологији и свему другом што може да помогне домаћем развоју. Унутрашњи друштвени интереси и приоритети детерминишу државне активности Кине у свету, а то су сталан економски развој, одржив степен запослености и повећање животног стандарда становништва, адекватан научни и технолошки напредак и боља образованост. У односима са великим силама, посебно САД, она настоји да редукује њихове активности тамо где директно погађају кинеске интересе и очува хармонични амбијент. Као што САД имају своје виталне интересе, тако је и Кина дефинисала дугорочне приоритете: заштиту територијалног суверенитета и интегритета, економски развој и међународни углед и статус који темељи на позицији „одговорне велике силе“. На 16. партијском конгресу 2002. године детерминисан је конкретан циљ да Кина треба да постане **средња сила са развијеном средњом класом до 2020. године**, а Ху Ђинтао (*Hu Jintao*) је 2005. објаснио идеју хармоничног света, баштину конфучијанства. Она укључује и теоријски отклон који треба да направе кинески лидери у односу на преостала домаћа реалистичка схватања међународних односа и да престану да на њих гледају као на „борбу Кине против спољних сила“.

Средства спољне политике су креативна и подстицајна, користе се све методе – стратешка партнерства, дијалог и укљученост. Задатак савремене кинеске дипломатије је да буде „свеобухватна – свеприсутна, на свим пољима и реализује се свим средствима“. Таква дипломатија укључује све државе широм света, развијене и мање развијене, све регионе, Африку, Азију, Јужну Америку, Европу, билатералну, мултилатералну и регионалну дипломатију и подразумева сарадњу на економском, политичком, војном, научном и технолошком, културном, образовном плану, па чак и у туризму. Укратко – она се креће у свим правцима, води се на свим нивоима и на најширем географском подручју.

Операција НАТО-а 1999. године током које је страдала зграда кинеске амбасаде у Београду и њени држављани, довела је у Кини до преиспитивања мирољубиве политике и отворила велику дебату о „мирном и хармоничном развоју“. Ипак, Кина је у спољним пословима остала верна Чу Енлајевим принципима о пожељним односима међу државама из педесетих година: „међусобно поштовање суверенитета и територијалног интегритета, међусобно ненападање, немешање у унутрашње послове друге државе, једнакост, међусобна корист и мирна коегзистенција“.

Мада је у савременој историји Кина имала неколико одступања у мирољубивом спољнополитичком понашању (Вијетнам, Индија), све касније корекције у односима са државама где су постојали конфликти и нерешена питања, као и успешно коришћење појединих аспеката моћи, посебно „меке моћи“ упућују да се Кина, као и САД, у потпуности понаша као велика сила – оно што каже, то и чини.

## Детерминанте међузависности и ривалство

Да би се утврдило шта је то што у данашње време детерминише међузависност и ривалство САД и Кине, из обиља дефиниција издвојена је следећа: „Међузависност је карактеристика друштва или макроекономије, у којој постоји висок степен поделе рада, где људи зависе од других људи у процесу производње већине добара и пружања услуга неопходних за одржавање живота и постојање уопште”.<sup>11</sup> Међузависност се, такође, може сматрати реципрочним односима између обострано зависних ентитета (објеката, индивидуа или група),<sup>12</sup> однос у коме нешто зависи једно од другог ради опстанка,<sup>13</sup> игра са више играча у којој акције једног имају последице на друге играче, а у контексту система, међузависност је када функција једног дела система зависи од функционисања другог дела и система у целини. Ривалство, пак, означава субјекте који се надмећу међусобно око истог циља или се боре за престиж на истом пољу активности. Ривали би требало да располажу еквивалентним квалитетима и један од њих може снажно настојати да преузме нешто што онај други поседује.

Разматрајући концепт међузависности у односима држава, Џозеф Нај<sup>14</sup> примећује да „међузависност међу нацијама понекад значи богатство, понекад сиромаштво, некада добро, некада зло” и издваја четири начина разликовања која осветљавају димензије међузависности: „њени извори, користи, релативни трошкови и симетрија”. Такође, он упозорава да је „ривалство” често наличје међузависности, јер ако неки однос рађа обострану корист, може доћи до сукоба око поделе те користи. Џозеф Нај истиче да су поједини савремени либерални економисти склони да о међузависности размишљају „у терминима заједничког добитка, односно ситуацији у којој сви имају користи и свима је боље”, док он сматра да се у економској зависности „крију” политички сукоби, да се економска зависност чак може употребити као оружје. За појам међузависности овај аутор везује „осетљивост” и „рањивост”, при чему се осетљивост односи на количину и брзину последица међузависности, а рањивост на релативне трошкове промене структуре система узајамне зависности. „Мања зависност у односима две државе такође може представљати извор моћи, док год мање зависна држава подржава тај однос. У међународној политици манипулација асиметријама међузависности може бити извор моћи. „Када се асиметрија појави у различитим проблемским подручјима, држава настоји да раздвоји или споји проблем, али треба да има и способност за ефикасну штету и кредибилне намере”, тврди Нај.

<sup>11</sup> [www.businessdictionary.com/definition/economic-interdependence.html](http://www.businessdictionary.com/definition/economic-interdependence.html)

<sup>12</sup> [www.wordnetweb.princeton.edu/perl/webwn](http://www.wordnetweb.princeton.edu/perl/webwn)

<sup>13</sup> [www.treasures.com/Glossary.html](http://www.treasures.com/Glossary.html)

<sup>14</sup> Џозеф С. Нај, Јр., Како разумевати међународне сукобе, Стубови културе, стр. 259, Београд, 2006.

Аутори Војин Димитријевић и Радослав Стојановић<sup>15</sup> од првобитне међузависности (карактеристичне за нижи степен друштвено-економског развоја човечанства) разликују тржишни и технолошки тип међузависности, који омогућује промену положаја држава у међузависности и њиховог понашања у међународним односима. Савремени тип међузависности подразумева међународну поделу рада и неопходност сарадње, јер реализација интереса сваке појединачне државе зависи од неке друге државе или држава. Посебно је значајно да ова два аутора истичу да „степен међузависности зависи од значаја интереса који се остварује у овом односу: ако су ти интереси везани за опстанак или развој државе, онда је степен међузависности највиши”. Степеновање међузависности везују за врсте међузависности, првенствено економску међузависност (зависност производње од економских система других држава, ниво и квалитет економске размене, да ли су производи који се размењују битни и колико за нормално функционисање једне или обе стране у односу), географски и геостратешки значај сваке државе у том односу, културни и технолошки степен зависности једне и друге стране, друштвено-економску међузависност и политичку међузависност.

У односу САД и Кине присутни су сви аспекти међузависности, али експерти и даље полемишу око њеног суштинског карактера. Ако следимо критеријуме које наводе Димитријевић и Стојановић, могли бисмо пажљивом анализом да срушимо мит о егзистенцијалној међузависности САД и Кине. Премда су производња и економски системи веома повезани и развој обе државе зависи од очувања сарадње, те две државе и без овог односа могле би у нужди да опстану. На први поглед изгледа, нарочито у економској сфери, да су САД од 2001. до 2009. године повећале економску зависност од Кине и да Кина у великој мери контролише амерички финансијски капитал, али део аутора сматра да је то још један „савремени мит”. Америка је, наима, према том схватању, најразвијеније потрошачко друштво у свету, способно да конзумира целокупну домаћу производњу, што је чини мање зависном од успеха на спољном тржишту.

Доктор Јува Хедрик Вонг, стручњак за глобалну економију и азијска тржишта,<sup>16</sup> бавио се дисбалансом који постоји у количини приватне потрошње у САД и Кини и утицаја ове појаве на светску економију. Он износи податак да је 2008. године приватна потрошња у САД достигла 72% БНП, док приватна потрошња у Кини у истој години досеже 37%. Међутим, услед промене економских околности, тенденција је да се у САД овај проценат смањује до 68% 2014. године, а у истом раздобљу у Кини повећа на 49%. То указује да и једна и друга економија имају довољно простора „за балансирање” и да смањење увоза на једној страни може значити подизање стандарда грађана на другој – економски колапс није нужан исход промене у овом односу. У којој је мери приватна потрошња покретач домаће економије истакао је Џош Бивенс.<sup>17</sup> Он наглашава да је од 1947. до 2001. године главни покретач аме-

<sup>15</sup> Димитријевић др Војин, Стојановић др Радослав, Међународни односи, Новинско-издавачка кућа „Службени лист СРЈ”, Београд, 1996. године.

<sup>16</sup> Hedrick Wong, Yuwa, Rebalancing the Global Economy; Consumption Trends in the US and China, The Insight Bureau Pte Ltd / Yuwa Hedrick-Wong, No. 45 December 2009 ([www.insightbureau.com](http://www.insightbureau.com)).

<sup>17</sup> Bivens Josh, As Consumption Goes, So Goes the American Economy, March 19, 2008 ([http://www.epi.org/economic\\_snapshots/entry/webfeatures\\_snapshots\\_20080319](http://www.epi.org/economic_snapshots/entry/webfeatures_snapshots_20080319)).



ричког раста била потрошња на домаћем тржишту, што су омогућили велики број становника, велики приходи и америчке компаније које препознају њихове потребе. У сличном духу, раст кинеске економије могао би се наставити ако се у Кини повећају зараде, обим услуга, запосленост, а потребе задовољавају изнад егзистенцијалног минимума. Такође, врста робе коју САД увозе из Кине није кључна за опстанак америчке економије. Кинеска роба је заменила робу из других азијских земаља и претежно се ради о производима лаке индустрије. Наука и висока технологија и даље су компаративна предност САД, па је она пожељан партнер у међународној размени. Премоћ у овој области обезбеђује им довољно средстава да увозе сировине, репроматеријал и производе лаке индустрије са било ког тржишта у свету. У том погледу, Кина тек ствара услове да смањи економску рањивост и зависност од страних технологија. На геополитичкој карти света ове две државе нису територијално повезане, али контролишу поморске путеве и луке кључне за глобалну трговину и снабдевање. И једна и друга подједнако настоје да буду присутне у централној, југоисточној и источној Азији, на Блиском истоку, у Африци и Јужној Америци, и теже да имају слободан приступ ресурсима и тржишту у тим регионима. У друштвено-економском смислу, Кина је једна од ретких држава чији друштвени систем почива на комунистичкој идеологији и планској привреди, док САД као врховни „гуру“ слободног тржишта и сурове конкуренције повремено „кокетира“ са државним капитализмом. Када Кина доноси петогодишње планове, мора имати у виду економска кретања у САД, али и САД морају пажљиво да прате свако пласирање кинеског капитала у домаће компаније, сваку инвестицију и намеру.

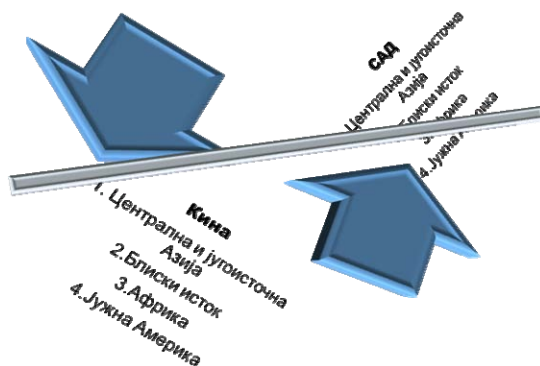

На политичком плану, САД су и даље водећи међународни актер. Годишњи буџет Стејт департмента за активности у иностранству прелази 50 милијарди долара. Из њега се не финансирају само најважније међународне организације и институције. Велики део буџета троши се на сузбијање опасних болести, на развој недовољно развијених подручја у свету, образовање, јачање безбедносних капацитета и извођење мировних операција. Без оваквог америчког ангажовања многи проблеми у свету не би могли бити решени, нити би многе међународне политичке, економске и безбедносне институције и форуми могли нормално да обављају делат-

ност. С друге стране, Кина квалитетним политичким наступом у међународним организацијама и телима и снажном позицијом у појединим регионима и државама постаје незаобилазни партнер у консултацијама о глобалним политичким темама. Пошто још не располаже компаративном војном силом способном за глобално деловање, Кина је зависна од „америчког безбедносног менаџмента” у коме „дискретно” учествује путем политичког процеса, економске и логистичке подршке и учешћем у мировним операцијама. Без обзира на наведена ограничења у друштвеним условима која указују да међу наведене две државе не постоји „егзистенцијална међузависност” можемо рећи да су САД и Кина на многим пољима ипак достигле такав степен међузависности да би нарушавање овог односа довело до крупних последица по оба субјекта у разматраном односу. Истовремено, оне располажу еквивалентним квалитетима у појединим областима, па се ту појављује и потенцијал за сукоб интереса.



Првом и најважнијом детерминантом међузависности можемо сматрати економију коју карактерише: 1) светски карактер, 2) висок степен поделе рада на релацији САД–Кина, 3) узајамност у монетарно-финансијској сфери и међусобна комбинација људских и материјалних ресурса у процесу производње и потрошње. Друга детерминанта је безбедност у најширем смислу: активности једне стране нарушавају или подржавају безбедност друге стране. Трећа детерминанта су међународне организације као поље регулисања међународних односа и живота у глобалном друштву, где се обе државе појављују као значајни фактори финансирања и одлучивања, а четврта су потребе становништва обе државе, које се више не могу адекват-

но задовољити без одржавања успостављених веза. Ипак, с обзиром на велику конзументску способност обе стране, када је реч о природним ресурсима, две државе су ривали не само у погледу будућих потреба за водом, храном, плодним земљиштем и сировинама, већ и у погледу коришћења „заједничке планетарне имовине”<sup>18</sup> – океана и морског дна, космоса, сајбер простора итд. Кина такође озбиљно конкурише задовољавању америчких потреба на светском тржишту по прихватљивим ценама у погледу руде гвожђа и енергената. Сарадња и ривалство истовремено постоје у освајању напредних технологија, нарочито у информатичкој сфери и космичким програмима, као и у погледу опремања и обуке оружаних снага. Кина се бори за међународни углед и директно конкурише САД, чија је водећа улога, како време и догађаји показују, прихватљива претежно на Западу.

Када је реч о регионима где обе државе имају важне интересе, са становишта наведених потреба, може се слободно рећи да и ту постоји значајно ривалство. Кина и даље нема адекватне оружане снаге, нити довољно политичких инструмената којима би заштитила своје инвестиције у земљама Блиског истока и Африке, где је степен нестабилности веома висок, а способност интервенције и управљања кризама у рукама САД и држава које их следе.

„Клацкалица” ривалства и међузависности оптерећена је на левој страни „угледом” као категоријом „меке моћи”, која у поређењу са снажним средствима принуде делује маргинално. Ипак, последице велике нестабилности у свету и неповерења у добронамерност великих сила указују да ће она држава која у 21. веку успе да сачува углед и кредибилитет бити пожељнији партнер и могући међународни лидер. На овом плану, Кина је у извесној предности и њен углед расте. Током председничког мандата Џорџа В. Буша, САД су се суочиле са падом угледа и антиамериканизмом, а администрација председника Барака Обаме, због слабих резултата у утицају на стабилност севера Африке и неодлучности у решавању ситуације на Блиском истоку (посебно у Сирији), довела је до извесне кризе кредибилитета. Као „корективни” фактор деловања САД у свету, све је значајнија и домаћа јавност. Американци су, без обзира на жеље и амбиције финансијских и политичких елита карактеристичне за почетак новог века и свест о обавезама које њихова земља има у свету, у великој мери објективни у процени будућности америчке моћи и улоге своје земље у међународним односима. Како време одмиче и трошкови ангажовања бивају већи, све теже је реторички „завести” америчке грађане да пристану на неизвесне авантуре. Оно што их забрињава у вези са Кином није њен раст, већ лоше прогнозе о будућности америчке економије и домаћег „растрошног државног апарата”.

Осим што сама економски јача, Кина изгледа нема ништа против раста и развоја мање развијених држава. Ако следи Денгову мисао и „пусти неке људе (може се читати и државе) да се први обогате” дугорочно ће обезбедити енергију, тржишта за своје производе и посао за милионе људи. Њене су потребе глобалне и њен стабилан раст директно је повезан са миром и глобализацијом, коју Кина не само да користи, већ је увелико производи.

<sup>18</sup> Global Commons – међународни, супранационални и глобални ресурси изван ингеренција националних држава (океани, атмосфера, космос, поларни региони, сајбер простор).

## Коегзистенција САД и Кине – центрифугална и центрипетална сила

У комплексном међународном окружењу Кина и САД коегзистирају принуђене да постижу консензус. Према квантитативним и квалитативним показатељима моћи та два субјекта, САД су знатно моћније од Кине у погледу развоја технологије, економске и војне моћи. Према традиционалним схватањима, величини територије, природним богатствима, геостратешком положају, новим савезништвима и статусу нуклеарне силе, Кина може бити третирана као азијски еквивалент америчке моћи. Без обзира на њен динамичан развој и перспективност као азијске силе, у догледној будућности није вероватно да ће преузети примат од САД. Уколико се настави садашњи тренд, нарастаће њихово ривалство на економском плану и у погледу коришћења ресурса. И док глобализација делује као центрипетална сила, тежња ка хегемонији, империји или доминацији у било ком од важних сегмената моћи делује као центрифугална сила која отуђује те две државе, ограничава њихов дијалог, подстиче неповерење и смањује могућност за позитивну заједничку акцију.

Може се расправљати о томе да ли је уопште могућ повратак традиционалном кинеском светском поретку – обнављању империјалне моћи древне Кине. На овај сценарио утицаће баланс моћи, игра између Кине, Америке, Јапана, Индије и Русије. „Сценарио доминантне Кине базиран је на страху од кинеског успеха. Сценарио хаотичне Кине на страху од кинеског неуспеха – у случају грађанског рата у Кини, свака страна покушала би да успостави хегемонију, производња би опала, транспорт би био поремећен, а више од милион, можда чак десет милиона избеглица кренуло би у стране земље.”<sup>19</sup> Слично питање може се поставити и за САД – могу ли оне да буду глобална империја, ако чињенице указују да је њихова економска моћ у опадању, док су војну моћ прекомерно употребљавале и све чешће посежу за политичком и економском принудом. У часу када сви говоре о мултиполарном свету, тешко је замислити нови биполарни свет: велику евроатлантску заједницу проширену на подручје Азије и Африке, с једне стране, и Пацифика с друге, предвођену Америком, и Кину у специфичном савезништву са Русијом, Индијом, Бразилом, Јужном Африком, Северном и Јужном Корејом и можда дугорочно Јапаном. Та „имагинарна биполарност” или врхунац геостратешког консензуса у будућности, не би, међутим, значила аутоматски „нови хладни рат”, она би била модел стратификовања моћних држава, где се асиметрија моћи два најважнија актера допуњава савезништвима.

Ривалство САД и Кине није неизбежно. Обе државе имају потребу за очувањем националне безбедности, али и стабилности у свету, а ривалство га може угрозити. То не значи да се борба за нова тржишта и „борба за душе” не наставља. Кина је идеолошки, културни и економски такмац САД, који нема намеру да се попне на постоље „I”, преузме политичко и војно вођство и обавља скуп посао „светског менаџера безбедности”. Питање америчко-кинеских економских односа је питање америчке националне безбедности, али и кинеске. У области добране, и САД и Кина улажу много новца у јачање својих војних способности. Ипак, чини се да су САД превише

<sup>19</sup> Taylor, Trevor and Sato, Seizaburo, *Future Sources of Global Conflict*, Royal Institute of International Affairs and Institute for International Policy Studies, Great Britain 1995, одељак 4.

потрошиле на операције ван својих граница, а Кина знатна средства усмерава у побољшање квалитета оружаних снага и одбрамбене, дефанзивне капацитете. Уколико успешније користи „меку моћ“, може рачунати да ће војне недостатке у случају неког већег сукоба надокнадити подршком међународног јавног мњења и да ће је подржати државе које имају огромне економске користи од сарадње или су у већем степену економски зависне од ње. Такође, Кина гледа далеко у будућност и не развија средства која би у наредних 15 до 20 година могла парирати конвенционалним снагама САД, већ шансу види у „контрамерама“ у космосу и информатичкој сфери.

Министарство одбране САД и Пентагон,<sup>20</sup> као и Централна војна комисија НРК, чврста су језгра међусобног неповерења, јер је у опису њиховог посла да развијају сценарије за могуће будуће ратове. Ако Кина достигне приближно исте војне способности које има САД, ефекат ће бити сличан „нуклеарном одвраћању“ и веома је мала вероватноћа да би се оне могле директно сукобити. Могућ је сценарио „прокси ратова“, у које би биле умешане, подржавајући неку од страна у локалним и регионалним сукобима уколико буду одлучиле да одмеравају моћ.

Декларисани политички циљеви, амбиције, планови и личне аспирације водећих личности које су креирају и спроводе спољну политику САД и Кине, само су део укупног контекста односа две државе. Активности многих домаћих и међународних актера производе неочекиване догађаје који посредно чине односе две државе нестабилним. У веома кратким интервалима преплићу се заједнички интереси, комплементарни интереси, сучељавање и конфликт. Догађа се да у истој области, свеједно да ли је то политика, економија, безбедност или култура, односи варирају од потпуног захлађења, игнорисања и покушаја наношења штете, до изразито конструктивне сарадње и пријатељских очекивања.

Билатерална динамика, и даље актуелна, јединствена је – на америчкој страни карактеришу је брзе одлуке и још брже преиспитивање тих одлука унутар саме администрације, што није чест случај када је у питању Америка која делује „одмах“ и „сада“, а на кинеској одлучан реципрочан одговор и „мали гестови добре воље“ усмерени на будућност. Истовремена сарадња у једној области и конфронтација у другој, истовремена сарадња на једном нивоу власти и конфронтација на другом, осмеси, руковања, критике и опомене, карактеристичне су искључиво за кинеско-америчке односе. Економски односи САД и Кине, утемељени током мандата Џ. Буша, остају главни мотор њиховог билатералног односа, а институција попут „Економског стратешког дијалога“ биће и даље важна за њихово регулисање и усклађивање. На политичком плану, Уједињене нације створиле су више простора за Пекинг да игра улогу одговорног и важног међународног субјекта у очувању постојећег међународног поретка, а Америци да се ослободи „баука унилатерализма“ и осмисли излазне стратегије за Ирак и Авганистан.

Могућност да Кина, ослањајући се на војну моћ, постане значајнији међународни актер, брине Америку. То је извор сталних политичких тензија и „тихог процеса“ у коме САД настоје да економски „обуздају“ Кину, а Кина да у сарадњи са другим великим силама „обузда“ америчке глобалне војне активности. Овај процес је асиметри-

<sup>20</sup> The Pentagon eyes China's Military, Back to threat – based planning? The International Institute for Strategic Studies, 2005. [www.IISS.org/stratcom](http://www.IISS.org/stratcom)

чан у оба смера и веома је тешко претпоставити када и под којим условима може доћи до његовог уравнотежења. У контексту опасности од директног конфликта две нуклеарне силе, тешко је претпоставити да је он могућ. Зато је питање кинеског војног буџета више реторички извор америчке забринутости, односно, стално настојање да се путем „аргумента“ наруши углед Кине у свету и она представи као „агресивна сила“ и „претња“ државама Запада, западним вредностима и његовим економским и политичким интересима. Истовремено, раст кинеског буџета је алиби за војно јачање америчких савезника у региону, Јапана, Аустралије, Јужне Кореје, Филипина, Индије, али и америчких потенцијала на Пацифику, како би „обесмислили“ кинеске војне напоре и ограничиле потенцијалну пројекцију њене војне моћи. „Две моћи“ – две велике државе са глобалним дометом, САД са војним, а Кина са економским су у асиметричној игри: САД се крећу према Азији и Пацифику, Кина према Африци и Јужној Америци, САД излази из Европе, Кина долази у Европу. Њихови „партнери“ и „стратешки партнери“ ничу на све стране, свет је преплављен кинеском и америчком робом потребном за живот и америчким и кинеским смртоносним оружјем. Тамо где им се путеве укрштају, могући су „догађаји“, оно чега су се увек највише бојали званичници и експерти те две државе, задужени за креирање спољне и безбедносне политике. На меће се питање: могу ли Кина и САД да поделе интересе? С обзиром на то да обе државе теже просперитету и даљем економском напретку, њихов заједнички циљ је очување безбедности у азијско-пацифичком региону. Али, упркос томе што је нова ера на самом почетку поставила темеље за сарадњу, Кина се осећа стратешки окруженом. Америка је била дуго ангажована Ираку и Авганистану, Вашингтон успоставља ближе односе са Индијом, Русијом и Пакистаном. Јапаници су много активнији на плану глобалне и националне безбедности, а америчко присуство у централној Азији отежава кинеско настојање да гради ближе односе са члановима Шангајске организације за сарадњу. Наука показује будност,<sup>21</sup> а лидери се после повишених тензија брзо враћају дијалогу.<sup>22</sup>

Премда на Западу Кину сматрају последњом „моћном комунистичком диктатуром“, кинеско друштво се изнутра мења и раслојава под утицајем тржишта, неравноправних шанси у приватизацији, незапослености образованих слојева младих, разлика између градских и аграрних подручја, севера и југа, што може бити извор унутрашње нестабилности. У студији „China Dominant, chaotic or independent“, аутор Акихико Танака закључује: „Уколико Кина постане доминирајућа сила са експанзионистичким тенденцијама, то ће бити претња националној безбедности многих суседних земаља. С друге стране, ако се у Кини догоди унутрашња нестабилност, то је разлог за забринутост. Али, уколико Кина постане стабилизирајућа политичка снага у источној Азији, то у великој мери може допринети будућем миру и стабилности региона.“ Постоји низ разлога због којих за ову државу не би било рационално да разори мирно окружење неопходно економском расту који сада ужива. Према

<sup>21</sup> Ross, Robert S., „The Problem With the Pivot – Obama’s New Asia Policy Is Unnecessary and Counter-productive“, *Foreign Affairs*, volume 91, number 6, november/december 2012, Council on Foreign Relations, New York 2012.

<sup>22</sup> Почетком децембра 2013. године, потпредседник САД Џо Бајден и Кси Ђипинг су у жеку тензија због успостављања нове кинеске идентификационе зоне летелица у простору над Источнокинеским морем, водили дуг разговор о сарадњи две државе и јачању партнерства.

ономе што Кина добија из садашњег економског контекста, њена спољнополитичка оријентација могла би да постане ближа стању *status quo* силе.

Ако Кина и Америка не буду непријатељи и немају заједничке непријатеље, каква ће бити права природа њиховог односа? Где ће бити основа за ново америчко-кинеско стратешко партнерство? Оно се у будућности не би могло заснивати на негативној, већ на позитивној агенди. Прва област потенцијалне сарадње могли би бити односи са исламским светом с циљем смањења тензија. Кинеске енергетске и безбедносне потребе подстакле су је да јача односе са муслиманским државама на Блиском истоку и у централној Азији и, ако жели да олакша ситуацију Америци, има капацитета за такву политику. С обзиром на то да обе државе теже просперитету и даљем економском напретку, њихов заједнички циљ је очување безбедности у Азијско-пацифичком региону. То такође може бити област сарадње, уколико постигну геостратешки консензус.

„Последица растућег апетита Кине је да ли ће она све што пожели тражити шаргарепом или штапом, опцијом меке или тврде моћи или комбинацијом обе. Класик кинеске стратегијске културе, Сун Цу, говорио је да је *свако ратовање лукавост. Колико је лукава кинеска војна моћ? Колико је мека кинеска тврда моћ?... Колико је тврда кинеска мека моћ?...* Та комбинација говори о реалистичкој стратегијској култури чији је природан исход, како то поједини експерти виде, израстање Кине у глобалну силу.”<sup>23</sup>

Кинеско-америчка сарадња је неминовност, свеједно да ли се одвија транспарентно или далеко од очију јавности. Она ће трајати док буде заједничких интереса и добити. Али, кључно је да те две државе не деле заједничке вредности, не могу бити у хармоничном односу и сумњају у међусобне намере. Улоге унутар државних апарата подељене су и на једној и на другој страни, на тимове задужене да сарађују и тимове задужене да сумњају. Две земље потребне су једна другој у смислу међузависности, али је то истовремено највећи степен блискости који могу да остваре. Њена два крајња пола су сарадња и претња, које се смењују, преклапају или когезирају на различитим нивоима високе политике, чинећи да овај однос буде веома динамичан и непредвидив.

Са становишта теорије хегемонске стабилности, односно претпоставке да је савремена хегемонска сила она држава која има довољно моћи да ефикасно контролише сва важна међународна правила, споразуме и институције мешавином дипломатије, убеђивања, војне и економске принуде, онда једина држава у првој деценији 21. века која има карактер хегемона може бити Америка. Као хегемон она настоји да у свету пројектује либерални капитализам, демократију, слободну трговину и људска права и у томе јој помажу чврсто економски и војно интегрисани западни савезници, који имају и највише користи од америчке водеће улоге. Од критеријума неопходних да врши улогу хегемона, САД имају: капацитет да спроводе правила система, доминацију у водећим технологијама и економском сектору, политичку моћ подржану војном моћи која може бити пројектована и вољу да то буде. Сједињене Државе су хегемон од 1945. године, али су то искуство

<sup>23</sup> Dellios Dr Rosita, *The Rise of China as a Global Power, The Culture Mandala, Volume 6 No 2, 2005*, Види: <http://www.international-relations.com/CM6-2WB/GlobalChinaWB.htm>

у пуном обиму обновили за време администрације Џ. Буша Млађег, чији је цео политички опус обојен неисторијским схватањем „хегемоније као судбине“. Где су извори такве политике сликовито је објаснио Денис Флориг: „САД су држава изграђена на имиграцији. Људи из целог света долазили су у САД и постајали Американци остављајући на националистичке америчке елите утисак да већина људи на свету желе да постану Американци. Имигранти различитих нација, религија и култура били су гурнути у „лонац“ америчке културе и „американизирани“ путем систематског процеса индоктринације, кроз јавне школе и политичку пропаганду мас-медија у грађанску културу либералног капитализма, ригидног индивидуализма, демократије белих људи, националистичког експанзионизма и „Манифеста судбине“. Није случајно да је та какофонија људи која се очајнички сливала у Северну Америку у 18. и 19. веку обликована у уједињеног, одлучног глобалног хегемона 20. века. То није део великог плана, али ни случајност да се амерички ставови према целој планети у 20. веку не разликују од америчких ставова према Северној Америци у 19. веку... Америка је хегемон не само због својих корпоративних и политичких императива, већ на дубљем нивоу због фундаменталних културних, идеолошких, чак религијских ставова, не само због калкулација моћи, већ због осећаја објаве судбине”.<sup>24</sup>

Поред свега што има, чини се да је Америка ипак изгубила „сагласност међународног система“ да буде хегемон, јер велике државе нису сасвим уверене да имају користи од спровођења њене мисије у свету, али што је још важније, она више нема снажну, растућу економију. У економском смислу САД су показале да лоше управљају светском економијом, да су подржавањем „демократских револуција“ дестабилизовале многе цивилизацијски и културно потпуно другачије народе и да нису баш веште у изградњи нација. Ако се у формули хегемона одузме економија и култура, остаје сила.

Ако теорију хегемонске стабилности посматрамо исторично, односно да униполарност тежи биполарности или мултиполарности, било би логично очекивати да ће доћи до смене хегемона и да је у најужој конкуренцији за то место Кина. „Размере у којима Кина поседује карактеристике хегемона и могућност да због тога замени САД, чија улога водеће силе у свету опада, јесте предмет многих актуелних дебата међу америчким експертима.“ Међутим, да би Кина била изазивач, она мора да развије економске капацитете, војни потенцијал, идеолошку и институционалну моћ упоредиву са САД. У блиској будућности не може се очекивати да испуни све наведене критеријуме. И док САД имају снажне савезнике у Европи и на другим континентима, без обзира на сарадњу унутар БРИКС и Шангајске организације за сарадњу, тешко је поверовати да би Индија, Јапан и Русија подржавале Кину као хегемона. Уколико и достигне способност да ту улогу одигра, чини се да не постоје довољне цивилизацијске, религијске и идеолошке основе да то учини, укључујући и политичку вољу. Цивилизација стара 5.000 година свесна је свих изазова које стоје пред трансформационим силама и тражи креативне, јефтине и сигурније, односно алтернативне начине да задовољи своје геополитичке потребе.

<sup>24</sup> Florig, Dennis, A Theory of Hegemonic overreach, Hankuk University of Foreign Studies, Seul



## Америка и Кина – два стуба спољне политике Републике Србије

Спољна политика Републике Србије је резултат многобројних фактора који непосредно и посредно утичу на формирање водећих идеја и ставова о томе каква је позиција наше државе у међународном окружењу, и још важније, какво је уопште међународно окружење данас, за које се вредности залажемо у међународним односима, који су наши национални приоритети и каквим ми то средствима располажемо за њихово остварење. Гледано од деведесетих па до сада, Република Србија због објективних и субјективних разлога није успела да створи конзистентан идејни оквир и разради ефикасне инструментне спољне политике, утврди кодекс понашања и постави границе интереса. Тако се спољна политика претворила у омиљену мету критичара који потичу из свих друштвених слојева, па и политичке и пословне елите која и сама учествује у њеном креирању и реализацији. Међутим, са академских позиција лако је критиковати политичку праксу, јер је одговорност за последице мања. Треба признати да вођење спољне политике државе која се више пута „цепала“, мењала име и обележја, политички систем, територију и становништво, осиромашила, у погледу чије моћи заиста треба бити реалан, није лако.

Ако пођемо од погледа на међународне односе и спољну политику САД и Кине, можемо покушати да у контекст њихових односа ставимо Републику Србију са становишта трајних националних интереса, а то су свакако мир и развој. Због негативне прошлости, Србија би требало да постане лидер у промоцији пацифизма како у свом непосредном окружењу, тако и у међународним односима уопште. Кина и САД ће бити и ривали и партнери и настојаће у будућности да редукују активности друге стране, али само тамо где су им интереси директно погођени. У том смислу, Република Србија треба да препозна те „тачке кључања“ и „избегава“ партнерства са агресивним и нестабилним државама у којима обе наведене државе имају опречне интересе. С обзиром на то да се не очекује да САД и Кина међусобно ратују, непотребна је бојазан да би Србија била увучена у сукоб на страни било које од њих. Обе државе су територијално и цивилизацијски „близу“ и „далеко“, па се у условима глобализације и развијене комуникације могу градити билатерални односи у области економије, културе, образовања и неговати други облици сарадње. Србија није спољнополитички приоритет ни САД, ни Кине. За САД она је „важна држава на Балкану“ са потенцијално корисном геостратешком позицијом, што се може сматрати и кинеским ставом. У њиховом дискурсу ми смо само део „all over diplomacy“ напора. Ако бисмо упоредили предности и недостатке који могу проистећи из зближавања са њима, могли бисмо да издвојимо неколико ставова: Кина заиста подржава наше националне интересе, јер доследно поштује „пет принципа мирољубиве коегзистенције“; Кина не наступа са позиција моћи и нема нерешених питања и захтева према Р. Србији; обе државе од развоја билатералних односа могу имати економску и другу корист; Кина никада није угрозила безбедност Србије нити јој нанела штету и обрнуто; упорност, толеранција, рад, стрпљење, вредноћа и креативност националне су карактеристике кинеског народа које треба прихватити и уврстити у наш систем вредности, а што се може постићи контактирањем, билатералном сарадњом и разменом. Предности САД су: доследност и предвидљивост у ме-

ђународним односима, значај у погледу утицаја на европску политику и наше непомредно окружење, наука и технологија, способност глобалног „кризног менаџмента”, што подразумева помоћ у деликатним еколошким и другим акцидентима и несрећама, културна и цивилизацијска блискост. У овим билатералним односима присутна су, међутим, и спорна питања, реликти прошлости, обострано непоштовање националних интереса и наношење обостране штете.

Односима са Кином, који су историјски гледано „кампањски”, потребна је стабилност и континуитет, а односима са САД помирење и међусобно поштовање. Такође, односе са САД треба градити на реалним основама, у међупростору, на скали чија су два пола савезник и непријатељ, јер тој великој сили не можемо бити ни много важан савезник, ни значајан непријатељ. Србија је потребна Америци да потврди своје глобално политичко лидерство и покаже куда води изазивање њене моћи и утицаја, а Кини да потврди улогу „најпожељнијег истраживача и највећег трговца на свету”.

## Закључак

Поред других значајних државних и недржавних субјеката који утичу на стање у свету у 21. веку, Америка и Кина имају кључну улогу у даљем обликовању светске збиље, економских и безбедносних услова у којима ће се одвијати живот „светског друштва”.

Неколико претходних америчких администрација, на које се ослања и актуелна Барака Обама, креира политику базирану на стратешкој перцепцији и потреби да САД сачувају доминантну војну позицију у Азији. Због тога важно место у плановима америчког деловања заузима јачање савеза са Јапаном, Јужном Корејом, Филипинима, Тајландом, Аустралијом и Новим Зеландом, померање безбедносних потенцијала према Пацифику, смањење вероватноће конфликта у Тајванском заливу одвраћањем Пекинга и јачање поверења становника Тајвана у америчку политику и њене капацитете, интеграција Кине у глобалну економију и снажно супротстављање трансферу опасних технологија и наоружања. С друге стране, реалисти у Кини, мада позвани да преиспитају своје ставове о међународним односима и спољној политици, нису престали да упозоравају државно руководство да Кина може постати следећа мета америчке незадрживе моћи и да Америка дугорочно рачуна на промену кинеске идеологије и политичког система. Поред оштре реторике и повремених инцидената, у Кини постоје очекивања да ће лидери највеће светске силе у билатералним односима применити знање, мудрост и искуство и с временом „научити како да поступају са Кином”.

Главни „мотор” јачања међузависности нису, међутим, само безбедносни, већ и обострани економски интереси и аранжмани утемељени током мандата Џ. Буша Млађег. Америчка подршка чланству Кине у Светској трговинској организацији, статус нормалних трговинских односа са Кином, низ споразума и институција „Економског стратешког дијалога” биће и у будућности важни инструменти регулисања и усклађивања две водеће светске економије. Наведене инструменте Кина је користила вештије и остварила трговински суфицит у размени са САД, створила огромне новчане резерве путем којих директно утиче на међународни рејтинг долара, америчко финансијско тржиште и амерички дефицитан буџет. Економска криза и све већа финансијска зависност од Кине јесу питања америчке националне безбедности, али се она не могу решити кон-

фронтацијом, нити „војном моћи” која је у овом случају немоћна. Кина је на добром путу да економски прстигне САД, али јој је за то потребно мирно окружење. Свет у 21. веку, међутим, карактерише насиље, нестабилност и кризе у државама из којих Кина увози важне сировине или реализује значајније инвестиције. Уколико Америка и Кина не постигну консензус и ускладе економске интересе, за пар година могло би да дође до великих потреса у монетарно-финансијској сфери. Премда су производња и економски системи у целини веома повезани и развој обе државе зависи од очувања сарадње, те две државе би у крајњој нужди могле да опстану и без овог односа.

Америка као највећа сила данашњице, која је неочекивано нападнута 2001. године на својој територији, кренула је свим расположивим капацитетима у предухитрујуће и превентивне војне операције, да јој се то у будућности не би поновило. Али, те скупе операције испразниле су џепове просечних Американаца, док нафтне компаније, медији и индустрија наоружања задовољно „трљају руке”. Светска јавност остаје да се пита: Куда данашња Америка стреми и где ће се зауставити? Следећи праксу да после Другог светског рата исте државе не воде велике ратове тамо где су их већ водиле, ако изузмемо Јужну Америку, Индију и Аустралију као америчке савезнике и томе додамо Јапан, Европску унију и Африку, разлог за забринутост имају Русија и Кина и њихова добитна комбинација новца, ресурса и војних потенцијала. Те две велике силе налазе се у нестабилном окружењу и баштине негативно историјско искуство да су много пута биле мета освајача, опљачкане, разорене и демографски десетковане. У постојећим околностима њихова будућност је неизвесна, изложене су снажним асиметричним претњама, посебно сепаратизму. Неизвесност рађа страх, страх доводи до исхитрених, непромишљених одлука, али и до „сабијања енергије” да се предузму акције. Премда су САД, Кина и Русија довољно територијално и демографски моћне и у сваком погледу самоодрживе, немогуће је више разбити троугао снажне међузависности у коме су се нашле. У основи троугла су САД и Кина. Америка у 21. веку не може и не жели да се одрекне лидерске улоге у свету, који мора да промени да би је задржала. И мада многи тзв. антиамериканци у свету то очекују, Америка неће пропасти ако њен економски и политички опоравак не буде коначно условљен економским и политичким пропадањем Кине и Русије. Ако бисмо се вратили у прошлост, 1972. Годину, и на савремене односе применили модел из декласификованих радних белешака америчког председника Ричарда Никсона уочи прве посете Кини, могли бисмо да поставимо следећа кључна питања и дамо одговоре:

Шта жели Кина?	Шта жели Америка?	Шта Кина и САД заједно желе?
Да буде призната у свету као равноправан глобални актер	Да буде призната у свету као лидер	Планетарне ресурсе
Даљи економски раст и благостање	Свет као мултинационалну компанију чији је она власник и главни менаџер	Планетарно тржиште
Немешање у њена унутрашња питања и друштвено уређење	Свет као мултиетнички мозаик малих, националних демократских држава и	Сигурне поморске и копнене трговачке путеве
Мир и денуклеаризацију у регионалном окружењу	<i>Pax Americana</i> и денуклеаризацију у свету	Мање нуклеарних сила, безбедност у сајбер простору
Научни развој	Научни развој	Научни развој

То што САД и Кина заједнички желе истовремено је почетак и крај њиховог дијалога, странице које ће тек бити написане између редова званичних изјава, коминикеа, споразума и невербалне размене учтивости.

Са експертског становишта могућа су три сценарија њихових односа за које постоје једнако видљиве претпоставке: партнери, ратници у сајбер и космичком простору, паралелни светови – две еквивалентне моћи.

**Према првом сценарију**, који је највероватнији и подразумева постизање геостратешког консензуса, САД и Кина треба да се договоре око спорних питања и у геополитичком смислу одреде границе до којих ће пројектовати своју политичку, економску и војну моћ. У том случају, Америка би са своје стране требало да уложи велике напоре да обузда своје индустријске лобије (наоружање и нафта) и потрошњу и та средства преусмери на поправљање свог нарушеног имиџа. Она на светску сцену мора да се врати као носилац нових културних вредности, прави поштовалац различитости и субјект који несегично подстиче развој и благостање других нација. Кина такође треба да се реформише, прихвати такву америчку улогу и подели с њом одговорност деноклеаризације, спречавања пролиферације и помоћи сиромашним нацијама. Сумње и трка у наоружању морали би остали по страни, како државе које су амерички или кинески пријатељи не биле стављене у ситуацију да направе коначни избор. То би у великој мери смањило тензије у међународним односима и стимулисало „аполитичне актере” међународног система да се у њега активније укључе и постану субјект кооперативне безбедности. Обе државе морале би да буду отвореније за научну размену, при чему би кинески допринос био креативност, иновативност и динамичност, а амерички континуитет и поузданост. Војно надметање било би искључено као инструмент који генерално успорава економски развој, а углед две државе мерио би се степеном њихових успешних пројеката у свету. Ма како утопистички звучала ова замисао, она није немогућа, али спада у категорију коју условно можемо назвати „дуги марш” или „тежи пут”. Да ли ће он бити изабран зависиће од америчких и кинеских елита, које су током дугог периода сукоба и сарадње увек нашле начин да ускладе интересе и заједнички делују. У 21. веку не постоји ултимативна потреба да делују „против трећег” и на њима је шанса да ту ситуацију искористе. Зато је овај сценарио вероватан.

**Други сценарио јесте сценарио сукоба.** Америка, као „уморна сила” у опадању, не жели да допусти нарастање других сила по сваку цену, а највећи ривал јој је Кина. Она са забринутошћу прати њено јачање као војне силе и покушава да је ослаби изнутра и споља. Настојећи да игра на „карту” етничког сепаратизма помаже Тајван, Тибет и Ујгуре у Синџангу, дестабилизује подручја на којима Кина највише инвестира, покушава да мотивише друге регионалне силе да јачају војне потенцијале и „окружују” Кину и подстиче њене унутрашње слабости. Кина, пак, не седи скрштених руку и пажљиво проучава америчке доктрине које наговештавају будући војни циљ. Она припрема асиметричне одговоре, беспштедну финансијску битку, способности у космосу, ма колико заостајала на том плану, обесмишљава америчку противракетну одбрану и оспособљава милијарду бораца у сајбер простору. Овакав сценарио је мало вероватан у будућности, али су могуће мање „посредне” чарке испитивања моћи и стрпљења. Оно што карактерише прву и другу деценију 21. века јесте позиционирање „за сваки случај” и повремени инциденти као размена упозоравајућих порука да се ради о најгорем сценарију.

**Трећи сценарио „паралелних светова” такође је мало вероватан.** Глобализација је већ у таквом замаху да је учинила своје, па су и САД и Кина у том погледу на путу без повратка. Сценарио „паралелних светова” подразумева амерички повратак у изолационизам, одустајање од великих циљева и амбиција – Америку као удаљено острво, западно од Евроазије, источно од Кине. Свет према тој опцији је укрупњен и премрежен интересним групама у сталној и нестабилној динамици, без довољно капацитета да се одупре глобалним безбедносним изазовима који еродирају планетарни живот. Карактеришу га регионалне кризе, ограничени ратови, нестабилне државе и увећање броја нуклеарних сила, необуздане климатске и друге промене, неконтролисано трошење ресурса. То је себичан и исцрпљен свет огромног сиромаштва с једне стране и богатства с друге, далеко од правог мултилатерализма и укључености у политичком смислу. Такав свет не би био подељен на Запад и Исток, већ на Запад, Исток, Север и Југ, на континенте и регионе који са узајамном сумњом и стрепњом гледају једни на друге. Ово је такође лош сценарио и за сада не изгледа да постоји намера ни Америке ни Кине да на њега пристану.

У Републици Србији нема израженог антиамеричког и антикинеског расположења, постоји разумевање положаја те две државе у међународним односима и њиховог значаја за развој човечанства. Зато спољнополитичка оријентација Србије, без бојазни и сада и у будућности треба да подржава изградњу партнерства са обе државе истовремено.

### *Литература*

1. An Open Letter to the President and Congress U.S. – China Relations, „Promoting Healthy US–China Relations”, 2 April 2000.
2. Alimi, S.: „Misliti nezamislivo“, *Le Monde diplomatique*, broj 37, novembar 2008.
3. Bush, G., and Scowcroft, B.: *A World Transformed*, Alfred A. Knopf, New York, 1998.
4. Bush, G., W., Gershman, J.: „Administration and East Asia“, *Foreign Affairs*, January/February 2000.
5. Bergsten, F., Lardi, N., Mičel, D., Frimen, Č.: *Uspon Kine – izazovi i šanse*, Službeni glasnik, Beograd, 2011.
6. Bžezinski, Z.: *Velikaja šahmatnaja doska*, Meždunarone otnošenija, 2000.
7. Brussels And Washington DC, from Print Edition: “Wanted: New Rules of the Road”, *The Economist*, 9 June, 2001.
8. Bates, Hicks, Elias: „Present and Future Relations Between Communist China and the United States“, “Limited Engagement”, *Foreign Affairs*, July–August 1999.
9. Bernstein, R. and Munro, H. R.: *The Coming Conflict With China*, Vintage Books (a division of Random House, Inc), 1998.
10. Chen, S. and Wolf Jr C.: *China, the United States and Global Economy*, Rand, Arlington, 2001.
11. Chien-Peng, C.: „China's ‘War on Terror’ – September 11 and Uighur Separatism“, *Foreign Affairs*, July/August 2002.
12. Clinton, H.: „Leading Through Civilian Power – Redefining American Diplomacy and Development“, *Foreign Affairs*, November/December 2010.

13. Cox, M.: „Is the United States in decline again?“, *International Affairs*, Volume 83/4, July 2007.
14. Димитријевић, В., и Стојановић, Р.: *Међународни односи*, Новинско-издавачка установа Службени лист, Београд, 1996.
15. Daalder, I. and Lindsay, M., J.: *The Globalization of Politics American Foreign Policy for a New Century*, The Brooking Rewiew, 2003.
16. Ferdinand, P.: *The New Central Asia and its Neighbours; VI The new Central Asia and China*, The Royal Institute of International Affairs, Pinter Publishers London, 1994.
17. Fisher, R.: *China's Military Modernization*, Preager Security International, London, 2008.
18. Gershman, J.: *FPIF Asia Pacific Editor, Future of U.S. – China Relations: What Road Ahead 2001-2010*, Nautilus Institute for Policy Studies, Washington 2000.
19. Guangqian, P., Zhiyin, Z. and Young, L.: *China's National Defence*, Cengage, Singapore, 2010.
20. Hufbauer, C., G., Wong, Y. and Sheth, K.: *US–China Trade disputes: Rising Trade, Rising Stakes*, Institute for International Economicse, Washington 2006.
21. Handel, J.: *CHINAMERICA: The Uneasy Partnership that Will Change the World*, MC Graw Hill, New York, 2010.
22. Herd, G., P.: *Great Powers and Strategic Stability in the 21st Century*, Routledge, New York, 2010.
23. Jing-Dong, Y.: „The War on Terrorism – China's Opportunities and Dilemmas“, *Foreign Affairs*, 25 September, 2001.
24. Кисинџер, Х.: *Да ли је Америци потребна спољна политика*, БМГ, Београд, 2003.
25. Kissinger, H.: *On China*, The Penguin Press, New York, 2011.
26. Kegley, W., C. and Wittkopf, R., E.: *American Foreign Policy: Pattern and Process*, 5th ed., St. Martin's Press, New York, 1996.
27. Кегли, В., Ч. и В., Р., Јуџин: *Светска политика, тренд и трансформација*, Центар за студије Југоисточне Европе, Факултет политичких наука Универзитета у Београду, Дипломатска академија Министарства спољних послова Србије и Црне Горе, Београд, 2006.
28. Кенеди, П.: *Успон и пад великих сила*, ЦИД, Подгорица, 1999.
29. Krepinevich, A.: „Defence in a Time of Austerity“, *Foreign Affairs*, November/December 2012.
30. Lampton, M., D. and Ewing Richard, D.: *U.S.–China Relations in a Post-September 11th World*, The Nixon Center, 2002.
31. Li, J.: *Chinas America*, Suny Press, State University of New York, 2011.
32. Mann, J.: *About Face: A History of America's Curious Relationship with China, from Nixon to Clinton*, Alfred A Knopf, New York, 1999.
33. Medeiros, S., E.: *China's International Behavior*, Rand, Pittsburg, 2009.
34. Menges, C.: *China: The Gathering Threat*, Nelson Current, Nashville, 2005.
35. Mearsheimer, J.: *The Tragedy of Great Power Politics*, W. W. Norton & Company, New York, 2001.

36. Haj, C., Џ.: *Како разумевати међународне сукобе*, Стубови културе, Београд, 2006.
37. Nye, J., S.: „The Future of American Power – Dominance and Decline in Perspective“, *Foreign Affairs*, November/December 2010.
38. OECD Economic Surveys: China, vol. 2010/6, February 2010.
39. Rice, C.: „Promoting the National Interest“, *Foreign Affairs*, January/February 2000.
40. Roberts, A.: „International Relations after the Cold War“, *International Affairs*, Volume 84, Number 2, March 2008.
41. Ros, R.: „The Problem With the Asia Pivot“, *Foreign Affairs*, November/December 2012.
42. Simić, D., R.: *Nauka o bezbednosti – savremeni pristup bezbednosti*, SL SRJ, Београд, 2002.
43. Simić, D., R.: *Poredak sveta*, Београд, Zavod za udžbenike i nastavna sredstva, 1999.
44. „U.S.–China Relations in the Twenty-First Century“, *The Nixon Center*, Washington, D.C. 1999.
45. Vukadinović, R.: *Poslehladnoratovske tendencije međunarodnih odnosa*, Fakultet političkih znanosti, Zagreb, 2000.
46. Wasserstorm, N., J.: *China in the 21<sup>st</sup> Century – What Everyone Needs to Know*, Oxford University Press, New York, 2010.
47. Фарид, З.: *Постамерички свет*, Хеликс, Београд, 2009.
48. Khalilzad, Z. and others: *The United States and Asia: Toward a New U.S. Strategy and Force*, RAND, Santa Monica, 2001.
49. *Text of a Letter from the President to the Speaker of the House of Representatives*, 12 September, 2001.
50. Statement by the President Senate Joint Resolution 23, the «Authorization for Use of Military Force» - George W. Bush –18 September, 2001.
51. Обраћање на заједничкој седници оба дома Конгреса САД и америчким грађанима – Џорџ В. Буш, септембар 2001. године.
52. Executive Order on Terrorist Financing – Blocking Property and Prohibiting Transactions With Persons Who Commit, Threaten to Commit, or Support Terrorism – George W. Bush - 23 september 2001.
53. Dr. Condoleesa Rice – Расправа о Стратегији националне безбедности Џ. Буша, 2001.
54. Secretary of State Madeleine K. Albright – 17. јануар 2001. године – обраћање пред Саветом за спољне послове и Средњеамеричким комитетом.
55. Confirmation Hearing by Secretary – Colin L. Powell –17 January, 2001.
56. Testimony at Budget Hearing before House International Relations Committee – Secretary Colin Powell – March 7, 2001.
57. Testimony before the Senate Foreign Relations Committee, Subcommittee on East Asian and Pacific Affairs – James A. Kelly, Assistant Secretary of State for East Asian and Pacific Affairs, 1 May, 2001.
58. The Quadrennial Defense Review 2001. – 30 September 2001.

59. National Defense Authorization Act for Fiscal Year 2000.
60. Annual Reports to the President and the Congress, 1999-2003.
61. A National Security Strategy for a New Century, December 1999.
62. The National Security Strategy of the United States – The White House –18 September 2002.
63. New World Coming: American Security in 21 st Century, 15 April 2000.
64. Testimony ambassador Francis X. Taylor, 25 September 2001.
65. Joint Statement - 16th Session of the U.S.-China Joint Economic Committee - Washington, DC, September 30, 2004 FROM THE OFFICE OF PUBLIC AFFAIRS, 1 October, 2004.
66. Secretary of State designate, Colin Powell, testimony at the hearing on his confirmation as Secretary of State, U.S. Senate, January 17, 2001 (Federal News Service transcript via Lexis-Nexis).
67. Secretary of Defense designate, Donald Rumsfeld, testimony at the hearing on his confirmation as Secretary of Defense, U.S. Senate, 11 January, 2001 (Federal News Service).
68. Assistant Secretary of State James Kelly, Testimony before the Senate Committee on Foreign Relations Subcommittee on East Asia and Pacific Affairs, „The Future of U.S.-China Relations,” U.S. Senate, 1 May.
69. The President’s News Conference with President Jiang Zemin of China in Shanghai, China, *Public Papers of the President*, 22 October, 2001.
70. David M. Lampton and Gregory C. May, “U.S. Military Sales to Taiwan (FY 1972-1997),” Managing White House Press Release, „President Discusses National Missile Defense”, Rose Garden, White House, December 13, 2001 (Viewed on 12 June, 2002).
71. Remarks by U.S. Trade Representative Robert Zoellick, “Remarks By Ambassador Robert Zoellick to the U.S.-China Business Council,” Washington, DC, 31 January, 2002 (via Lexis-Nexis), Hearing on Giving Permanent Normal Trade Relations to China: National Security Implications Senate Foreign Relations Committee, 18 July, 2000.
72. Ambassador Richard N. Haass Director, Policy Planning Staff U.S. Department of State to the National Committee on U.S.–China Relations New York, NY 5 December, 2002.
73. China Relations in the 21st Century: Dawn of a New Era? Congressman Jim Kolbe An address before the Asia Society Washington Center 24 June, 1999.



## БАЛКАН – ИЗАЗОВИ, РИЗИЦИ И ПРЕТЊЕ

Игор Баришић, Мирослав Талијан и Хатица Бериша<sup>1</sup>  
Универзитет одбране у Београду, Војна академија

Извесно је да безбедност у Европи тренутно нигде не представља толики изазов колико на простору Балкана. Промене које су се током протеклих година десиле у региону довеле су до тога да се тежиште безбедности помери са појмова и концепата који су искључиво војне природе. Те тенденције су нарочито видљиве у земљама региона Балкана које су на различитим нивоима укључења у европске економске и безбедносне токове. Почетак двадесет првог века одликују позитивне тенденције смиривања ратних жаришта у региону, али је Балкан и даље суочен са бројним изазовима, пре свега са организованим криминалом, корупцијом, претњом територијалном интегритету појединих држава, политичким немирима, као и са угрожавањем елементарног права на живот у миру.

Тежња региона је да очува мир и спречи избијање криза које могу довести до рата, као и да обезбеди сарадњу у области безбедности, међусобно уважавање и толеранцију, као и убрзан економски и друштвени развој. Међутим, може се с правом поставити питање да ли постоји интерес „великих светских играча“ за потенцијалним кризним жариштем. Балкан је одувек важио за „лако запаљив“ регион. То питање је у сваком случају оправдано, јер изазивање криза и управљање њима представља основу доминације и остваривања интереса великих сила или оних које то желе да постану.

Кључне речи: Балкан, Косово и Метохија, изазови, ризици, претње, организовани криминал, верски екстремизам

## Увод

Балкан као регион одликује посебан геоисторијски и друштвено-културни динамизам. Природна, историјска, културна, етничка, верска, језичка, друштвена и политичка разноврсност Балкана представља аутентичну и значајну предност за претварање и преобликовање региона. Балканско полуострво често се сматра једним од највећих попришта историје. Вековима је било под утицајем спољних фактора који нису допринели остварењу интереса његових становника, већ напротив – значајно су погоршали унутарбалканске односе.

Балкан је регион у коме су победе извојеване у ратовима претворене у дипломатске поразе. Остаје да се види колико је у региону Балкана утицај великих сила био катастрофалан за његове становнике, односно како су тзв. „древне мржње“ и

<sup>1</sup> Др Хатица Бериша, hatidza.berisa@mod.gov.rs

„племенска непријатељства” често била подстицана од неуких дипломата из далеких центара који су стварали државе, делили народе и прекрајали границе – са смртоносним последицама. Западњаци, генерално лоше обавештени о балканским питањима, одушевљени су, али понекад и заплашени Балканом. Ипак, Балкан, као посебна мешавина народа и вера, са великом културном, етничком, верском, друштвеном, привредном и географском разноврсношћу, има другу примамљиву, непознату страну, која га чини узбудљивом дестинацијом за уживање, са древним налазиштима, највећим остварењима средњовековног и оријенталног градитељства, као и изванредним сведочанствима владавине Хабзбурга, јединственом балканском гастрономијом, што све скупа чува наизглед непромењени дах прошлости.



Слика 1 – Географска карта Балкана

Државе које данас чине Балкан су Грчка, Албанија, Македонија, Бугарска, Румунија, Србија, Црна Гора и Босна и Херцеговина. У географском смислу „европске Турске”, мало подручје око Истанбула представља део Балкана. Неки научници такође Хрватску сматрају делом балканског региона. Балканско полуострво, протежући се од југоистока континенталне Европе, између Алпа и њеног копненог дела и Блиског Истока, обилних шума, вода и планина, удаљених и мирних места, дуго је сматрано неприступачним. Ту су Шар-планина, Пиндске планине и Динарски Алпи, које се пружају из правца севера према југу, као и планине Балкан, Олимп и Родопи, са истока према западу, које скривају просторе горостасне врлети висине до 3.000 метара.

Већи део балканског региона густо је пошумљен, док су равнице погодне за пољопривреду и производњу обиља хране. Балкан је испресецан речним долинама, које чине Дунав, Морава, Вардар, Нишава, Тимок, Ибар, Топлица и Дрим и отварају проходне путеве из правца севера и југа. Од свих река Балкана Дунав је најзначајнији, како по својој дужини, тако и по историјском богатству. Балканске реке усекле су у стенама уске клисуре, повезане пространим и плодним котлинама у којима се одувек производи хра-

на врхунског квалитета и укуса. Планински врхови богати су рудама, које су сировинска база за развој металургије и подстицај трговине. Погодна плодна подручја и друга природна богатства Балкана стимулисале су разне цивилизације од најранијег доба.

Предримско племе Дардана населило је централна подручја Балкана још у праисторији. На идентитет и поделе народа утицала је бурна историја претежно брдско-планинског региона. Народи који насељавају Балкан потичу од мноштва различитих етничких група, бројних племена и цивилизација, који су се вековима мешали и стапали. Тај део Европе је једно од најмешовитијих етничких, верских и културних географских подручја. Балкан је место додира латинских и грчких византијских корена, измешаних и међусобно прожетих од памтивека, те је тешко одредити који су од бројних утицаја омогућили тако јединствену мешавину култура. Због тако разноврсног састава становништва о региону Балкана се говори као о типично мултиетничком и мултикултуралном подручју. Балкан је регион у којем се преплићу сводови бројних цивилизација – ислама, православља и римокатоличанства, где је вишекултуралност упоредо значила богатство и изазов за дијалог и тумачење култура, као и у неком временском периоду – разлог за сукобе.

Потоња тенденција је била доминантна у историјским ситуацијама када су велике силе инструментализовале културне, етничке и верске разлике Балкана, тј. које су политика Балкана или спољашње политике користиле ради остваривања својих посебних геостратешких интереса. У тим историјским периодима културна, етничка и верска разноликост од мостова сарадње и богатства претваране су у границе и додатне разлоге за сукоб током многих генерација. Стога не чуди што је један од највећих писаца Балкана нобеловац Иво Андрић, као познавалац духовног живота и односа у региону, писао о Балкану користећи метафоре попут тамног вилајета, проклете авлије, моста на Дрини, односно подручја где се различити светови сусрећу и сукобљавају. Балкан је такође подручје у коме се истиче нарцисоидност малих различитости и где љубав и страст достижу крајност.

## Безбедност на Балкану крајем 20. и почетком 21. века

За боље схватање изворишта геополитичке нестабилности данас неопходно је указати на неколико значајних историјских догађаја који су пресудно утицали на безбедност већине држава на простору Балкана и осврнути се на проблеме који се испољавају као изворишта нестабилности. У последњој деценији прошлог века дошло је до важних промена у међународним односима, толико великим да се може говорити о процесу формирања новог система односа у свету.

У основи тих збивања су два кључна момента: прво, унутрашње друштвене промене у низу земаља, пре свега у бившем СССР-у и Источној Европи, довеле су до урушавања социјализма и нестанка блоковске поделе света; друго, значајан пораст улоге фактора економског, технолошког и информатичког развоја, чиме је делом промењена улога класичних војнобезбедносних фактора у политици држава, а јачање међузависности довело је до кориговања појмова безбедности и суверенитета. Резултат тих промена јесте чињеница да се данас налазимо у периоду трансформације целокупног система савремених међународних односа, што укључује и редифинисање концепта националне и међународне безбедности.



Слика 2 – Политичка карта Балкана

Промене у Источној Европи и бившем СССР-у извеле су на историјску сцену низ супротности и интереса који су у ранијем периоду били мање или више контролисани, попут међунационалних односа, граничних питања, положаја националних мањина и сл. У контексту такве стварности отпочели су процеси европских интеграција, у средишту којих је Европска унија, али и распад бивше Југославије и неких држава источног блока.

Специфични услови настанка, пре свега балканских земаља, још једном су показали да се нерешена питања прошлости морају једном решити, јер представљају стални извор нестабилности. Сви сукоби у прошлости имали су за циљ национално уједињење, али испреплетаност животног простора балканских народа и интереса великих сила нису омогућили задовољење националних аспирација. Највећи национални снови остали су недосађани и привремено скрајнути, углавном као компромис између великих сила. Стога не чуди да је безбедност Балкана била значајно угрожена ратним сукобима на простору бивше Југославије, јер тим су ратом истовремено оживљени и заоштрени темељни безбедносни проблеми Балкана и започет је коренит процес политичких и економских реформи.

Суштински проблем региона био је у томе што је његов мултинационални карактер био у супротности са амбицијама политичких елита које су желеле да створе националне државе.<sup>2</sup> Из тог разлога у мултиетничким државама, као што су Србија, Босна и Херцеговина (БиХ), Македонија, стално постоји опасност од

<sup>2</sup> Славољуб Б. Шушић, Б. С.: *Геополитички кошмар Балкана*, ВИЗ, Београд, 2004, стр. 318.

избијања етничких сукоба, у чему може бити епицентар будуће нестабилности Балкана. Једностраним проглашењем независности Косова и Метохије, као и признањем његове државности, пре свега, од САД, земаља Западне Европе и суседа, може тај простор да учини дуготрајним фактором нестабилности у региону. Нема сумње да савремена криза на простору Босне и Херцеговине има све карактеристике сложене међународне кризе, што се показало по ко зна који пут на свим досадашњим састанцима релевантних политичких представника народа приликом разматрања предлога промена Устава БиХ. Том приликом представници три конститутивна народа још једном су потврдили да не постоји заједнички став о питању будућности БиХ. Македонија је суочена са више проблема на пољу безбедности, од самог имена државе које јој оспорава Грчка, територијалних претензија Бугарске, питања граница, као и албанских територијалних претензија. У настојању да умањи ризике, македонско државно руководство настоји да обезбеди гаранције за безбедност залажући се за политичке и војне интеграције у колективне системе безбедности и одбране.

Такође, још увек су присутне несугласице између Грчке и Турске у вези са деловима територије и акваторије за које обе стране сматрају да им по неком основу припадају. Истицање права на делове копна и мора кулминира после открића значајних количина нафте у подморју Егеја у последњој деценији 20. века. Услед тих спорова затегнутост у односима између тих држава понекад је достигала и критичну тачку, претећи да прерасте у оружани сукоб, али захваљујући чињеници да су обе државе чланице НАТО-а до њега није дошло. Економска криза којом је погођена Грчка и проистекли проблеми са опстанком еврозоне отварају нове могућности за конфликте и тешкоће у одржавању стабилне регионалне безбедности.

Без обзира на уложене напоре, може се рећи да простор Балкана још увек није економски, политички и безбедносно конституисан као хомоген регион. Новија историја говори да је Балкан безбедносно запуштен регион.<sup>3</sup> Тиме се хоће рећи да ниједан од основних узрока за учестала међусобна сукобљавања и ратовања између локалних народа и држава, окупљених силом географије и историје на простору Балкана, није трајно отклоњен.

У крајњем, то је последица међусобног деловања два битна чиниоца. С једне стране, чињеница да је модерна историја простора Балкана текла под пресудним утицајем спољних сила, док су локални актери били углавном само учесници сукоба, али нису могли пресудно да утичу на њихов коначан исход. С друге стране, народе Балкана углавном су само сустизале, и то независно од њихове воље, последице великих историјских догађаја у Европи и свету. То је један од кључних разлога што они данас још увек решавају државне и националне проблеме заостале из два претходна века.

Наравно да су велике силе себи давно присвојиле право да војно и политички интервенишу у зонама својих стратешких интереса. Потреба локалних актера за спољним гаранцијама безбедности и жеља великих сила да постигну стратегијске циљеве најчешће су се завршавали претварањем великих сила у војно-политичке туре неограниченог мандата.

<sup>3</sup> East West Institute, *Поглед унапред: безбедносни изазови на Балкану до 2010*. Београд, 2002, стр. 83.

Како се већина држава на простору Балкана још увек налази у фази постсоцијалистичке транзиције и опоравка након оружаних сукоба, а има за прокламован циљ достизање демократских вредности савременог друштва, јасно је да су још увек присутни безбедносни ризици. То пре свега јер на релативно малом простору живи десет народа и више етничких група (припадника три највеће конфесије), са још увек присутним осећањем појединих народа да им је учињена „неправда“ после разграничења државних територија под утицајем великих сила. Етничка структура и испреплетаност животног простора најбоље се види на слици 3.<sup>4</sup>



Слика 3 – Етничка структура

## Актуелни безбедносни изазови у региону

У научним приступима нема сагласности о једној општеприхваћеној класификацији извора, носилаца и облика изазова, ризика и претњи безбедности, с обзиром на постојање великог броја међузависних појава које се уплићу у природу претњи безбедности. Скоро све земље на Балкану у својим безбедносним и одбрамбеним стратегијама готово истоветно су дефинисале изазове, ризике и претње безбедности.

<sup>4</sup> Извор: <http://bs.wikipedia.org/>

Најважнији изазови по безбедност региона Балкана условно се могу поделити на: одбрамбено-војне, економске, изазове социјалног и демократског развоја, демографске изазове и изазове по животну средину.<sup>5</sup>

*Одбрамбено-војни изазови* обухватају глобалне и регионалне војне конфликте, војну агресију и унутардржавне спорове који подразумевају употребу војних снага. Историја на овим просторима огледала се кроз честа оружана сукобљавања између или унутар држава. Најчешће су оружани сукоби били подстицани од великих сила, али су народи Балкана и сами у томе видели своје шансе за различите аспирације.

За разлику од војних изазова, ризика и претњи по безбедност који су доминирали кроз историју, карактеристика невојних је да су нетрадиционални, асиметрични и да немају јасну организациону структуру, непредвидљиви су, несистематични, транснационални и глобални. У својим безбедносним и одбрамбеним стратегијама земље Балкана увиђају могућност избијања ратних сукоба, али са мањом вероватноћом.

*Економски изазови* су, између осталог, недостатак инфраструктуре, енергетска нестабилност, висока незапосленост, сиромаштво, нестабилност страних улагања, економска неједнакост, сива економија. Свакако да нестабилна безбедност у дугом историјском периоду није дозволила да се земље Балкана развију и постигну економску самосталност и конкурентност

*Изазови социјалног и демократског развоја* су социјална нестабилност, недостатак институционалне контроле, недовољна изграђеност јавних служби, корупција, илегалне миграције, велики број избеглица и интерно расељених лица и људска права, права мањина, етничких и религијских заједница.

*Демографски изазови* безбедности огледају се у значајном паду наталитета једних и прираштају становништва других народа, што дугорочно доводи до измене националне структуре на одређеним подручјима. Неравномеран развој испразнио је поједине регионе и становништво довео у ситуацију да се групише у регионалне центре који својом инфраструктуром не одговарају толиком броју људи.

*Изазови по животну средину* оптерећују нашу планету, као што су рупе у озонском омотачу, глобално отопљавање, природне катастрофе и техничко-технолошке несреће.

Поред ових, регион има и посебне изазове као што су индустријско загађење, загађење вода, скупљање и одлагање отпада, деградација земљишта итд.

## ***Безбедносни приоритети земаља региона Балкана***

Региону Балкана је кроз векове припадала крајње неповољна позиција. То је простор на којем су се догађале многе поделе и сукоби попут раскола хришћанства, судара ислама и хришћанства, односа великих сила, блоковске поделе. Спољни утицаји оставили су дубоке корене на односе међу народима тог региона и њихово понашање према другим земљама. Преплитање интереса великих сила у региону било је кључно за нестабилност региона, пре свега због значајног геополитичког и војностратегијског положаја – Балкан има изузетан значај као копнени, поморски и ваздушни мост између, Европе, Азије и Африке.

<sup>5</sup> Извор: предавање у Школи националне одбране, пук. др Катарина Штрбац, 2012.

Регион Балкана карактерише изразито мултинационални и мултиконфесионални састав становништва, тешко друштвено-историјско наслеђе, чести ратови и промене граница, он је био и остао важно транзитно подручје и чвориште раскршћа транзитних праваца исток-запад и север-југ, има константно привредно-економско заостајање у развоју у односу на друге европске регионе. Регион је суочен са нестабилношћу и изазовима, ризицима и претњама које угрожавају укупну стабилност земаља Балкана, односно безбедност региона у целини је недељива јер нестабилност у једној земљи региона обавезно изазива нестабилност у целом региону, па и шире.

Имајући у виду наведене изазове, ризике и претње по регион, неопходна је заједничка акција свих земаља региона и шире на њиховој превенцији и спречавању, и то пре свега кроз дијалог и изградњу поверења међу земљама региона којима би се решавала спорна питања међу државама, поготово што већина жели интеграцију у европске и евроатлантске институције, пре свега у Европску унију.

Питања која треба да буду у центру пажње дугорочних интереса земаља региона и међународних актера (САД, ЕУ и Русија) ради очувања безбедности су пре свега организовани криминал, илегална трговина наоружањем, трговина наркотицима, илегалне миграције, границе и друга отворена питања као што су ратни злочини и помирења, питање мањина.

Завршетком хладног рата, имплозијом Совјетског Савеза и убрзавањем процеса глобализације настале су суштинске промене у политичкој и безбедносној архитектури међународног система. Утицај држава је ослабио, а недржавне транснационалне, међународне и регионалне институције и организације постали су релевантни актери у међународним односима. Природа и перцепција претњи се променила. Промена са поларизованог на глобализовано окружење умањила је ризик од глобалног сукоба и међудржавних конфликта.

С друге стране, свет се суочио са нарастајућом плимом унутардржавних сукоба и етничких конфликта, масовним миграцијама и присилним исељавањима, експанзијом тероризма и организованог криминала, све већим социјалним раслојавањима и ширењем екстремног сиромаштва, маргинализацијом група и заједница, деградацијом животне средине, појавом нових заразних болести попут ХИВ-а/AIDS-а или птичијег-свињског грипа.

Истовремено, поменуте промене на глобалном нивоу различито су утицале на поједине делове света, а посебно на Европу. Идеолошки, политички и економски потрес покренут падом Берлинског зида, распадом Совјетског Савеза и нестанком Варшавског пакта, манифестовао се у Источној и Средњој Европи променом комунистичких режима и успостављањем младих демократија, као и мирном дезинтеграцијом Чехословачке.

С друге стране, у Југоисточној Европи, односно у региону Балкана, те промене су биле много бурније. Нестанак биполарног света пореметио је постојећу равнотежу снага на Балкану, што се посебно одразило на Југославију. Нестанком идеолошке стеге пробудиле су се старе верске и етничке нетрпељивости, инспирисане и подстакнуте од националистички оријентисаних локалних елита, а потпомогнуте неразумевашњем и незаинтересованошћу међународне заједнице, које су деведесетих година врло брзо прерасле у крвав сукоб.

Сукоб на Балкану, према тврдњама међународне заједнице, завршен је 2008. године, потпуном дезинтеграцијом Југославије, протеривањем 400.000 Срба из Хрватске и са Косова и Метохије, закључивањем Дејтонског, Кумановског и Охридског споразума и самопроглашењем такозване „Републике Косово”.



Данас је актуелна спољнополитичка и безбедносна ситуација на Балкану стабилна, али и врло осетљива. Лоше наслеђе оружаних сукоба на простору бивше Југославије оставило је дубоке трагове на међудржавне односе у региону Балкана, посебно у његовом западном делу.<sup>6</sup> Проблеми разграничења, статуса и повратка избеглица, ратних злочина и тужби пред Међународним судом правде у Хагу, поједина питања сукцесије имовине бивше Југославије и даље оптерећују односе држава Западног Балкана.

Међутим, приметно је побољшање билатералних односа између држава у региону, који се генерално крећу узлазном путањом још од 2000. године. Утицај Европске уније кроз Процес стабилизације и придруживања био је пресудан у мотивисању држава у региону да нормализују своје односе и реше се одређеног баласта прошлости.<sup>7</sup>

Са друге стране, одређена настојања међународне заједнице да се кроз сарадњу држава у региону са Међународним кривичним трибуналом за бившу Југославију и притисак на националне судске и извршне власти интензивира кључан сегмент процеса помирења на Балкану није дао очекиване резултате. Судска пракса коју је Трибунал примењивао, као и последње пресуде пред овим судом, бациле су врло велику сенку сумњи на његову непристрасност и објективност.<sup>8</sup> У региону, у појединим државама, али и делу међународне заједнице и даље постоји мањак политичке воље да се одређени ратни злочини процесуирају,<sup>9</sup> а злочинци изведу пред лице правде.

Међутим, комплексност једног броја пре свега унутрашњих проблема држава у региону носи потенцијал заоштравања односа и могућност оружаних конфликта. Покушај ревизије одредаба Дејтонског споразума, који би нарушио интересе било ког конститутивног народа, и даље представља опасност за дестабилизацију безбедносне ситуације у Босни и Херцеговини и њен формални опстанак. Слабост државних институција, економски проблеми и политичка нестабилност представљају социјални миље који додатно заоштрава кризни потенцијал у региону.

Такође, решења која су стране у сукобу, под притиском међународне заједнице, прихватиле Дејтонским, Кумановским и Охридским споразумом, далеко су од идеалних и имали су за последицу отварање бројних политичких и безбедносних питања. Овде ћемо напоменути само она која су се, по нашем мишљењу, показала дискутабилним и која се данас одржавају на безбедност региона:

- питање самопроглашене републике Косово и албанско национално питање,
- питање етничког и верског екстремизма,
- питање организованог криминала.

<sup>6</sup> Драган Ђукановић, „Западни Балкан: Од сукоба до евроинтеграција“, *ФПН Годишњак 2009*, Факултет политичких наука, Београд, 2009, стр. 495.

<sup>7</sup> Исто, стр. 496.

<sup>8</sup> Говор Томислава Николића на генералној скупштини УН поводом расправе о МКТЈ, 11. 4. 2013. године.

<sup>9</sup> Еулекс има информације о „жутој кући“. Портпаролка Еулекса Карин Линдал изјавила је да та информација има информације о постојању такозване „жуте куће“ и логора на северу Албаније, где су мучени и убијани отети Срби, те да тужиоци прикупљају нове информације како би се утврдило да ли постоје довољно јаки докази да се покрене истрага о томе. Линдал је за *Дојче веле* рекла да званичне истраге Еулекса још нема и да ће након што буду прикупљени сви подаци бити донета одлука да ли истрага може да се покрене. Портпаролка Еулекса је истакла да та врста злочина не може да се реши без регионалне сарадње, додајући да шеф Еулекса Ив де Кермабон због тога путује по региону и иницира сарадњу. [www.rts.rs/Dosije "Zuta kuca":](http://www.rts.rs/Dosije/Zuta_kuca/) *Haški tribunal uništio dokaze*, 12. 6. 2012.

## *Питање самопроглашене републике Косово и албанско национално питање*

Након повлачења српских безбедносних снага са Косова и Метохије јуна 1999. године и доласка међународних трупа, дошло је до наглог погоршања политичке и безбедносне ситуације на том простору. Терор над српским и неалбанским становништвом спровођен је константно и поред присуства КФОР-а и УНМИК-а, да би 2004. године кулминирао у масовни прогон преосталог неалбанског становништва (протерано, повређено и убијено, попаљене куће, цркве и манастири).<sup>10</sup>

Данас, и поред напора које предузимају ЕУЛЕКС и КФОР, безбедносна ситуација је стабилна али врло осетљива. Из безбедносних разлога неалбанско становништво живи у изолацији, у енклавама, са ограниченом слободом кретања и суженим могућностима за несметан живот и рад у овој покрајини. Повратак расељених лица, поред напора које предузимају међународна заједница, Влада Републике Србије и привремене институције косовских Албанаца на Косову и Метохији, одвија се врло споро, уз велике потешкоће (до сада се вратило само 2.000 Срба, у односу на 240.000 расељених).

Променом власти у Републици Србији 2012. године, Влада Републике Србије покренула је нову иницијативу за решавање проблема Косова и Метохије. Преговори између Београда и представника привремених институција из Приштине почели су 19. октобра 2012. године, а интензивирани су у првој половини 2013. године. Вођени су на највишем политичком нивоу, уз посредовање високог представника за спољну и безбедносну политику Европске уније Кетрин Ештон. Након 11 рунди преговора постигнут је Споразум о стабилизацији односа Београда и Приштине, после чега су уследили технички преговори на имплементацији споразума (у току је шеста рунда преговора).

Проблеми у имплементацији Бриселског споразума, с једне стране, могу се наћи у неповерењу локалног српског становништва које живи на КиМ у албанске институције, посебно снаге безбедности и органе судских власти. Такође, постоји неповерење српског локалног руководства у гаранције Владе Републике Србије по питању њихове безбедности. С друге стране, албанске привремене институције настоје да кроз сам процес имплементације Споразума измене његове суштинске одредбе, односно наметну њихова решења (примена косовских закона, успостављање институција на северу Косова, спорови у оквиру телекомуникација и електропривреде и слично). Србија је прихватила дијалог са Приштином, уз посредовање Европске уније, на високом политичком нивоу, у доброј вери и са жељом да се пронађу одржива и дугорочна решења у интересу обе стране. Такође, Србија кроз те преговоре тежи изналажењу споразумног и свеобухватног решења за Косово и Ме-

<sup>10</sup> Прогон је трајао од 17. до 19. марта 2004. и у њему је убијено 12 Срба, уништено десет јавних зграда, од школа до болница, порушено 900 српских и ромских кућа и станова. Из села Свињаре код Косовске Митровице, као и из села Слатине код Вучитрна, протерани су сви Срби. Шест градова и десет села је, после погрома, постало етнички чисто, „бесрбно“. Уништавана су српска гробља и матичне књиге. Укупан број протераних износио је 3.870 лица. Више од 900 људи било је претучено или тешко повређено. Уништено је и оштећено 35 цркава и манастира, од чега их је десет било од посебног значаја: од манастира Девича, из 15. века, преко задужбине краља Милутина, Богородице Љевишке, до старе зграде призренске Богословије. <http://www.standard.rs/vladimir-dimitrijevic-pouke-17.-marta-2004.-godine.html>

тохију, које би представљало чврсту основу за изградњу трајног мира и достизање пуне безбедности за све људе који живе на КиМ.

Србија је свесна чињенице да је већи број земаља чланица Уније признао независност Косова (22 државе од 27 чланица), као и да је дата препорука Европске комисије да и остале чланице признају независност. У том контексту она веома поштује принципијелни став Грчке, Шпаније, Румуније, Словачке и Кипра, као чланица Европске уније које нису признале независност Косова, које су остале доследне поштовању суверенитета и територијалног интегритета Републике Србије, обавези која произлази из Повеље Уједињених нација.<sup>11</sup>

Даље признавање независности самозване републике Косова може имати несагледиве последице по безбедност Балкана. Косово и Метохија данас представља извориште регионалних изазова, ризика и претњи због константне етничке подељености и тензија, као и високог степена корупције и криминала. На безбедносном плану одржава се достигнути ниво крхке стабилности, коју и најмањи инцидент може да поремети. И даље се региструју напади на Србе и неалбанско становништво, као и на имовину Србије на КиМ. Организовани криминал је део политичког и безбедносног апарата који је на Косову присутан од 1999. године.<sup>12</sup>

Недавно промовисање идеје о природној Албанији председника Албаније Сали Берише, недвосмислено показује аспирације албанског националног корпуса о свеалбанском уједињењу, што у региону Балкана ствара додатне политичке тензије у суседним државама – Македонији, Црној Гори, Грчкој и Србији (уклањање споменика у Бујановцу, петиција за смењивање македонског министра одбране).

## *Питање етничког и верског екстремизма на Балкану*

Крвави сукоби на просторима Хрватске, Босне и Херцеговине, Косова и Метохије деведесетих година прошлог века, као и сукоби у Македонији 2001. и 2004. године, допринели су порасту међуетничких тензија, као и развоју етничког и верског екстремизма на Балкану.

Стабилизација политичких и безбедносних прилика на простору бивше Југославије није донела истинско помирење међу народима Западног Балкана. У појединим сегментима друштва на просторима бише Југославије доминира национална острашћеност и шовинизам, који се испољавају кроз рад разних десничарских политичких, па чак и навијачких организација. Те организације користе сваку политичку прилику за исказивање нетрпељивости према другим етничким заједницама (протести – славља због пресуда Хашког трибунала, прослава Дана државности – Албанија, Хрватска).

<sup>11</sup> Говор Томислава Николића на 76. Генералној скупштини УН, март 2013. године.

<sup>12</sup> Недавно потписивање споразума о војној сарадњи Републике Албаније и Косова, који, између осталог, предвиђа и боравак припадника албанских оружаних снага на Космету и обрнуто, отворило је низ нових безбедносних питања на актуелној политичкој мапи западног Балкана. Иако се тај споразум може оценити као маркетиншки трик, пре свега Приштине, у контексту почетка имплементације војне сарадње између Тиране и Приштине, посебно због чињенице да је, у не тако давној прошлости, Република Албанија имала активну улогу у креирању нове мапе на Балкану (примедба аутора).

Такође, сукоби на простору бивше Југославије допринели су развоју верског екстремизма на Балкану, који данас поприма забрињавајуће димензије. Доласком муслиманских бораца – муџахедина на ратишта Хрватске, Босне и Херцеговине, Косова и Метохије и Македоније, као свесрдна помоћ муслиманском становништву на простору Западног Балкана од држава и друштава са простора Блиског Истока, увезен је и исламски верски екстремизам у облику вехабизма. Тај исламски фундаменталистички покрет заговара стварање изворног исламског друштва и државе на овим просторима.<sup>13</sup>

Озбиљност ситуације показују недавне оружане и терористичке активности вехабијских организација на простору Санџака 2007. године, покушај напада на амбасаду САД у Сарајеву 2011. године, Камп за обуку муџахедина код места Ѓњилане (КиМ) 2006. године.<sup>14</sup>

Наравно, комплексност односа држава на простору југоисточне Европе, религијске и културолошке разлике, као и један број нерешених питања у односима између појединих држава чини да тај регион може да буде изложен активностима терористичких група и да генерише политичке изазове и нестабилност. Специфични политички миље погодује да терористичке активности нађу подршку локалних милитантних екстремистичких организација, радикалних фундаменталистичких група, као и организација међународног тероризма.<sup>15</sup> Посебну пажњу привлаче покушаји да се регион користи као

<sup>13</sup> Балкан је посебно занимљив и значајан за деловање исламског фундаментализма јер се на његовом подручју укрштају бројни цивилизацијски кругови хришћанске, западноевропске и исламске цивилизације. Радикална исламска заједница настоји да границе своје цивилизације помера све више на запад, на уштрб православне и западне цивилизације. Пошто је Космет Балкан у малом, он постаје кључно средишње подручје тог сукоба различитих цивилизација и померања граница посебно после распада бивше СФРЈ. Једна од последица тог процеса је стварање прве муслиманске државе у Европи на тлу Босне и Херцеговине. Јак утицај фундаменталистичке и исламске заједнице знатно се осећа у оквиру албанске и македонске државе. (Бериша, Х.: *Политичко насиље на Косову и Метохији од 1945–2003*, докторска дисертација, Факултет политичких наука, Београд, 2012, стр. 190–191.

<sup>14</sup> После ступања на снагу Дејтонског споразума многи муџахедини су склопили уговор са америчком приватном војном фирмом МПРИ. Стручњаци те фирме учествовали су у припреми ОВК. Њени трагови могу се наћи свуда где тињају конфликти – од Македоније и Косова, до Грузије. Групе повезане са Ал-Каидом са Косова и из Босне и Херцеговине снабдевају оружјем сиријске терористе, међу којима има Албанаца и Босанаца. По неким подацима, у Сирију је са Балкана од средине 2012. године већ прешло око 300 муџахедина из БиХ, Албаније, Македоније и Србије (Санџака). Међу њима има и првих погинулих. На Косову у специјалним камповима бивше ОВК обучавају се сиријски терористи, као и представници Ал Каиде из других земаља. Сиријска опозиција не крије да жели да научи од ОВК методе организације оружаног отпора против режима Башара Асада. [Intermagazin.rs/Јелена Гускова, 2. 6. 2013](http://Intermagazin.rs/Јелена Гускова, 2. 6. 2013).

<sup>15</sup> Елдар Кундаковић, двадесет седмогодишњи младић из Новог Пазара, погинуо је 14. маја у борбама против снага Башара ал-Асада у Сирији. По ономе што је познато, страдао је непуних месец и по дана након што је отишао из Србије, у борбама за заузимање једног затвора под контролом сиријских државних снага. У порукама које су исписане на разним интернет страницама, као и на умрлици, којом су Новопазарци обавештени о смрти свог суграђанина, стоји да је „погинуо на Алаховом путу у Сирији”. Засад се само нагађа којим каналима младићи из Санџака одлазе у зону у којој је од почетка рата, према подацима Уједињених нација, страдало више од 80.000 људи. Баш као што се и нагађа ко их је могао инспирисати да се са оружјем у руци боре тако далеко од своје земље. Када је о Елдару Кундаковићу реч, у ризик се очигледно упустио вођен снагом вере у ислам, што је велика утеха и за његовог оца. Радио Слободна Европа/[www.slobodnaeuropa.rs/ Cetvrtak, 27. juni/lipanj 2013](http://www.slobodnaeuropa.rs/Cetvrtak, 27. juni/lipanj 2013).

транзитна тачка за терористичке активности у трећим земљама, као преношење терористичких дејстава страних екстремиста на територије држава у региону. Са становишта регионалне безбедности пажњу заслужује и ширење и јачање веза тероризма са организованим криминалом, као веома значајним извором подршке.

Земље у региону, а међу њима и Србија, предузимају опсежне радње у сузбијању етничког и верског екстремизма. Размена обавештајних података, заједничке акције потраге, хапшења екстремиста и суђења (Санџачка група осуђена на 15 и осам година затвора због непријатељског деловања, вођење судског поступка против атентатора у Сарајеву и слично).

### *Организовани криминал и корупција*

Оружани сукоби у прошлости, институционалне слабости држава у региону, транзициони проблеми, системска корупција, проузроковали су појаву и ширење организованог криминала на овим просторима. Организовани криминал на Балкану не признаје ни државне ни етничке границе пошто они који се баве шверцом наркотика, проституцијом и кријумчарењем људи интересује само профит. У бившој Југославији не само да нису прекинули сарадњу и координацију криминалних активности у региону него су оружани сукоби између земаља служили као покретач те активности (заменик албанског министра унутрашњих послова Авенир Пека).

Подземље на Балкану има дугу историју. Његови припадници су на различите и данас још увек нерасветљене начине учествовали у разбијању државних институција у различитим деловима бивше Југославије. У појединим периодима подземље је деловало у спрези с политичким елитама ради подривања саме државе.<sup>16</sup> Пример убиства премијера Зорана Ђинђића 12. марта 2003. године представља екстремни пример колико организовани криминал може утицати на националну безбедност.

Може се рећи да овај проблем представља трајни изазов стабилности и безбедности, јер постоји тесна повезаност између криминалних организација и група екстремних националиста. На простору Балкана делује ланац домаћих и међународних криминалних или других група које су у функцији криминала и сви међусобно тесно сарађују, били они Срби, Хрвати, Албанци, или са подручја Бугарске, Молдавије, Румуније итд. Те криминалне групе показују и спремност за примену насиља, како у вршењу других кривичних дела, тако и у међусобним обрачунима за превласт на тржишту, чиме додатно угрожавају безбедност грађана.

Свакако, организовани криминал не само да омета демократски развој, већ директно дестабилизује привреду и успорава привредни, технолошки и друштвени развој. Као један од начина ефикасне борбе против организованог криминала исти се владавина закона, независно судство и некорумпирани званичници.

*Илегална трговина наоружањем у земљама Балкана, посебно на простору Западног Балкана, један је од основних узрока несигурности у региону и представља плодно тло за развој тероризма. Регион Западног Балкана сматра се извориштем трговине*

<sup>16</sup> Фатић, А.: *Основни аспекти борбе против организованог криминала*, Институт за међународну политику и привреду, Београд, 2005, стр. 65.

оружјем због великих вишкова наоружања преосталих након оружаних конфликта 90-их година, текућег смањења оружаних снага и постојања локалних индустрија за производњу наоружања. Велики део тог наоружања прешао је на црно тржиште. Поред криминалаца, у посед оружја пореклом са западног Балкана долазе терористи и екстремистичке групе. Један од разлога за бригу представља и релативно слаба контрола над експлозивима складиштеним у цивилним и војним складиштима.<sup>17</sup>

Активности постојећих криминалних мрежа и слаба контрола граница довели су до интензивирања кријумчарења оружја у региону, али и према западној Европи, Блиском истоку и Средњем истоку. Купци су терористичке и екстремистичке организације, државе под ембаргом УН и друге криминалне групе које га даље препродају.

Борба против илегалне трговине наоружањем, с једне стране, уклања директне претње држави и њеној безбедности, а с друге стране представља и неопходни корак у напорима да се спречи неконтролисано ширење наоружања и у превенцији тероризма.

*Трговина наркотицима* једна је од основних активности криминалних група у региону данас. Балкан, пре свега, представља транзитну руту за шверц наркотика из Азије у Западну Европу, али су у региону пронађени и производни капацитети (углавном за производњу синтетичких дрога). Пошто је Турска полазна тачка тзв. балканске руте, и у осталим земљама региона често се складиште веће количине наркотика, како би се касније транспортовале на запад или евентуално замениле за оружје.

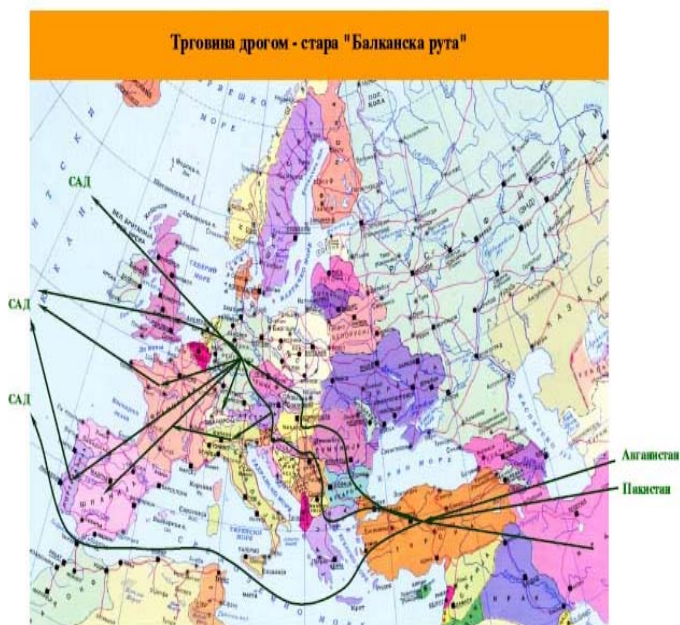

Слика 4 – Европски путеви кријумчарења дроге

<sup>17</sup> Извор: *Извештај о хуманом развоју Србија 2008*, Регионална сарадња, УНДП.

Након агресије НАТО снага на нашу земљу 1999. године, одласком српских снага безбедности са Косова и Метохије и преузимањем тих послова од стране војних и цивилних снага УН, Косово и Метохија је, захваљујући скоро непостојећој контроли граница, постала главно „складиште” опојне дроге на Балкану. Одатле се дрога дистрибуира према Европи и Америци, а огроман профит који албанска наркомафија остварује тим пословима користи се за набавку оружја.<sup>18</sup>

У Светском извештају о дрогама за 2007. годину указује се на појаву нове руте трговине кокаином које нуде криминалне групе које се традиционално баве трговином хероином, а које оперишу тзв. „балканском рутом”.<sup>19</sup> Такође, констатује се да се производња амфетамина помера ка источној Европи, док се значај Холандије, Белгије и Немачке као произвођача смањује.

У најновијем извештају ЕУРОПОЛ-а за 2011. годину наводи се да путем традиционалних рута Балкана албанска, турска и руска мафија пребацују све више дроге, цигарете, оружје и људе. Преко Балкана се у Европску унију убацују хероин, кокаин и синтетичке дроге. Једно од најважнијих чворишта организованог криминала је Косово, а Мађарска је постала транзитна земља за обављање криминалних радњи.<sup>20</sup>

Могућности за супротстављање трговини наркотицима налазе се у тесној сарадњи безбедносних служби и тужилаштва земаља региона. Неки од облика сарадње представљају и билатерални уговори о сарадњи тужилаштва за организовани криминал закључени 2010. и 2011. године између Србије, Хрватске, Црне Горе и Македоније.



Слика 5 – Путеви кријумчарења дроге на Западном Балкану

<sup>18</sup> Бериша, Х.: *Одбрамбено-безбедносне последице наркоманије и наркотероризма на Косову и Метохију*, магистарски рад, Факултет цивилне одбране, Београд, 2002, стр. 50.

<sup>19</sup> Ibid.

<sup>20</sup> www.seebi.eu/izveštaj/Europol/05.05.2011.

*Илегалне миграције* преко својих територија осећају све државе овог региона и деле исте изазове у области управљања и контроле миграција, посебно у борби против илегалних миграција. Проблем региона још увек је у неодговарајућим капацитетима за контролу илегалних граничних прелаза, транспортних терминала, повезаности органа контроле и организованих криминалних група.

Иако је забележен одређени број илегалних миграната из самог региона, регион се чешће користи као транзитна рута за мигранте из трећих земаља у западну Европу, преко Ирана, Турске, Бугарске итд.

Вероватно ће се тај процес наставити и у наредним деценијама имајући у виду економску и политичку ситуацију у државама порекла и друге факторе који мотивишу одлазак, пре свега боље животне прилике, али и толеранција неких држава Западне Европе према илегалном запошљавању.

*Гранична и друга отворена питања (ратни злочини и помирења, питање мањина)* уско су повезана са територијалним и другим споровима који су и даље актуелни. Један од потенцијалних фактора нестабилности у региону је питање да ли су садашње државне границе коначне или процес још није завршен. Државноправни оквир и границе држава Балкана веома су компликовани и само у 20. веку он је био поприште два светска и неколико регионалних оружаних сукоба, који су се наставили и у 21. веку, с јасно видљивом тенденцијом да регион остане дугорочно кризно жариште.

Процес помирења народа Балкана првенствено ће зависити од решавања управо тих питања. Упоредо с тим, правосуђе земаља у региону бави се сопственим ратним злочинима, и ако покажу спремност и способност да се са њима изборе, то ће бити снажан подстицај процесу помирења. Проблеми мањина присутни су у свакој од држава Балкана. Конкретност проблема и легитимност захтева различитих мањина изражена је у тежњи да остваре већу самоуправу, аутономију или државу (Албанци на Косову и Метохији). Мањине су и даље само иницијална каписла у рукама моћника у изазивању нових и активирању постојећих кризних жаришта.

Изазов је и проналажење правих решења за та питања, јер уколико не буду решени, могли би опет да буду повод за озбиљно нарушавање безбедности на простору Балкана. Евидентно је да се изазови, ризици и претње безбедности стално умножавају и мењају форме и карактер деловања. Одговор на постојеће и нове изазове, ризике и претње безбедности треба тражити на регионалном и међународном нивоу. Јачање безбедности и стабилности на евроатлантском простору позитивно се одражава на консолидовање прилика у државама Балкана. Таква тенденција позитивно утиче и на процес редефинисања њиховог места у новој констелацији међународних односа. Унутрашње промене у већини држава региона условљене су новом војнополитичком реалношћу и опредељењем за развој политичког и економског система устројеног према моделу земаља развијене демократије. Европска опредељеност држава Балкана реална је основа за јачање стабилности и изградњу евроатлантске визије безбедности.

Проблем корупције на Балкану представља једну од главних препрека евроинтеграција држава у региону. Готово у свим државама у бившој Југославији присутан је висок ниво системске корупције. Земље у региону данас, а посебно Србија, предузимају енергичне мере на сузбијању корупције и процесуирању починилаца.



## *Нови изазови, ризици и претње безбедности*

Безбедност земаља Балкана, поред наведених, угрожавају и многи други ризици и претње, с мањом или већом вероватноћом испољавања. Светска финансијска криза и глобална рецесија која је наступила 2008. године показала је да невојни изазови, ризици и претње безбедности све више доминирају и представљају озбиљну претњу. Она је покренула талас економских криза, а самим тим и повећање стопе незапослености, сиромаштва, нестабилности страних улагања, економске неједнакости, као и сиве економије, што је свакако плодно тло за постојање организованог криминала. Сваки покушај да се одреди стратегија за супротстављање новим облицима угрожавања безбедности мора почети јасном проценом зашто се те претње развијају.

*Економска криза*, која се раширила светом, по својој снази и последицама које ће оставити за собом умногоме утиче на безбедност земаља Балкана. Она је већ успорила економски развој иначе слабије развијенијих земаља региона, додатно је исцрпила ионако слабе економске ресурсе, посебно земаља тзв. Западног Балкана и додатно је утицала на пад стандарда, запосленост и незадовољство брзином решавања социјалних и других питања. Криза у Грчкој најозбиљније прети да угрози безбедност у земљи, али и у региону. Покушаји земаља еврозоне и ММФ да помогну Грчкој нису дали веће резултате, већ неминовно указују на урушавање једне економије, која може бити окидач нарушавању безбедности региона. Све то у значајној мери отежава борбу против организованог криминала и патолошких појава у друштву, које су, између осталог, последица таквог стања као што су малолетничка деликвенција, политички екстремизам, наркоманија итд.

*Енергетска безбедност*, привредни развој и ефикасност заштите животне средине већ дуго су основни и узајамно повезани циљеви због којих данас ниједна национална економија не може констатовати да је енергетски безбедна. Ради обезбеђења енергије за произвођаче, дистрибутере и друге у енергетском бизнису, отварају се нове могућности, али и нови ризици. Енергетске кризе директно утичу на енергетску и националну безбедност путем смањења енергетске ефикасности, ниже понуде енергената, раста цена и дубоких геополитичких тензија. Смањење производње у земљама потрошачима (које утиче на повећање њихове увозне зависности), недостатак инвестиција у енергетску инфраструктуру и сукоби директно утичу на ниво енергетске безбедности региона. Услед руско-украјинског спора 2009, који је изазвао гасну кризу, привредни системи европских земаља који за своју производњу користе руски гас као енергент заустављени су неколико дана, производња није радила, а поновно покретање захтевало је додатне трошкове. Јасно је да привредни развој није могуће остварити уколико се понуда и тражња енергије не сусретну и да је енергија услов одрживости модерног друштва. Земље Балкана као транзитне земље јесу карика без које није могуће успоставити квалитетну сарадњу у односима произвођач-потрошач енергије и енергената. Уколико ове земље не буду политичке стабилне, компаративна предност доброг геостратегијског положаја коју имају претвориће се у своју супротност. Постаће уско грло развоја, не толико њих самих, колико целог региона. Географски, локација између енергетских ресурса богатих (Русија, Каспијски регион, Блиски исток) и главних енергетских потрошача Западне и Централне Европе чини регион геополитички атрактивним, а енергетски и економски значајним.

*Снабдевање питком водом и заштита животне средине* неспорно су проблеми и изазови одрживог развоја данашње цивилизације. Загађење водотокова индустријским отпадом и проблеми лоше инфраструктуре прете да земље Балкана доведу у положај увозника воде за пиће. Савремено потрошачко друштво донело је јефтину робу и огромне количине амбалаже која се неконтролисано одлаже и формирају се депоније. Скоро све земље Балкана имају веома слабо развијене пројекте рециклаже отпада, рекултивације земљишта и отпадних вода. И поред економског заостајања за развијеним земљама, приоритет балканских земаља требало би да буде стварање стабилног амбијента у којем су инвестиције заштићене, а привреда заокружена са свим сегментима. Природногеографске карактеристике Балканског полуострва изузетно су повољне и борба за очување природне средине значајно ће одредити будућност региона.

Сагледавајући наведена разматрања и чињенице, очигледно је да се изазови, ризици и претње безбедности умножавају и мењају карактер и форме испољавања.

## Безбедносне интеграције

Без обзира на актуелну политичку и безбедносну ситуацију на Балкану све државе на том простору јасно су опредељене ка путу европских или евроатлантских интеграција. У намери да стабилизује регион Балкана, посебно његов западни део, САД и ЕУ покренуле су низ регионалних иницијатива, како би допринели стабилизацији региона и створили услове за бржу интеграцију региона.

Важну карактеристичку регионалне сарадње, односно снажан везивни фактор региона представља Европска унија, с којом су све земље региона повезане на овај или онај начин. Део земаља су чланице Уније, остале или су обухваћене политиком проширења ЕУ, или имају посебне уговорне односе са ЕУ. Зато је процес европских интеграција, за оне земље које желе да буду чланице (а то су практично све земље региона), од изузетног значаја како за садржај, тако и за форме и интензитет регионалне сарадње.

Већ смо констатовали да постоји специфична узајамна динамика између процеса интеграције у ЕУ и регионалне сарадње. Улазак у Европску унију истовремено подстиче, али и релативизује значај регионалне сарадње. Проширење ЕУ, као и перспектива приступања земаља Западног Балкана, током овог века прошли су кроз различите фазе, на шта је утицао и паралелни процес „продубљивања” интеграције у Унији и наилазак све интензивније економске кризе, као и кризе еврозоне крајем прошле и почетком ове деценије.

Регионална сарадња на Балкану напредовала је последњих десетак година, развиле су се бројне иницијативе и пројекти – од „крвних политичких” до специјализованих тематских иницијатива у многим областима. Оснивањем Савета за регионалну сарадњу регион је ушао у зрелију фазу мултилатералне сарадње, у којој саме земље региона активно учествују у програмирању, финансирању, мониторингу и реализацији пројеката. Процес сарадње у Југоисточној Европи, као главни политички форум, добио је у Савету за регионалну сарадњу оперативни инструмент, чиме је у извесној, али још увек недовољној мери, превазиђен јаз између договора и одлука на највишем политичком нивоу и њиховог спровођења у дело.

Република Србија се залаже за регионалну сарадњу у области: безбедности и одбране, у заједничкој обуци и ангажовању у мировним и другим операцијама, контролисању евентуалних криза, граничног менаџмента, супротстављању тероризму, организованом криминалу, илегалној миграцији, пролиферацији малог и лаког наоружања, спречавању пролиферације оружја за масовно уништавање, за сарадњу у домену заштите природних ресурса и здравља, и од природних и технолошких катастрофа и другим важним питањима за регионалну безбедност.

Србија даје активни допринос европским интеграцијама у развијању регионалних односа путем: Јадранске иницијативе, Иницијативе за сарадњу у Југоисточној Европи (SECI), Пакта за стабилност Југоисточне Европе – Процеса сарадње земаља Југоисточне Европе (SEECP), Централноевропске иницијативе (CEI) и Балканске иницијативе. Те иницијативе произлазе из географског, културно-религијског и историјско-геополитичког регионалног развоја Србије и Југоисточне Европе. С обзиром на данашње глобалне геополитичке структуре, важно је развијати и следеће иницијативе: европску (ЕУ, Веће Европе, ОЕСС), евроатлантску (САД, НАТО) и глобалну (УН, Русија, Кина).

Све земље региона су сагласне да су европске интеграције најуспешнији систем за решавање свих важних питања дела Европе којем и Србија припада, посебно укључујући још увек нерешена питања која су кључна за безбедност. Република Србија не може остати изолована ван интеграционих процеса у региону, Европи и свету. Њен национални интерес је укључивање у међународне организације и институције, јер без међународне сарадње нема ни економског, социјалног и културног развоја.

## Закључак

Безбедносно окружење несумњиво се променило због политичких и друштвених промена на простору Балкана, тако да овај регион више не представља „црну рупу“ европске безбедности и директну претњу суседним земљама. Чињеница је да и поред свих напора нису елиминисане опасности које ремете безбедност овог региона.

Националистичка осећања, етнички сукоби и велики економски проблеми још увек представљају део политичке реалности региона, што питања безбедности чини још повезанијим са националистичким, верским или социјалним факторима.

Посебно обележје безбедносних процеса у региону представља чињеница да се државе са тог простора све интензивније суочавају са новим изазовима, ризицима и претњама који се јављају као последице глобалних проблема, попут велике светске економске кризе, климатских промена, нелегалне трговине наркотицима, наоружањем и људима, организованог криминала и тероризма, као и верских и етничких екстремизама. Тероризам и експанзија организованог криминала, корупција, недозвољена трговина наркотицима и оружјем, као и трговина људима и даље су сконцентрисани на Косову и Метохији и значајно утичу на стање безбедности држава у региону.

Све израженији покушаји да се редифинише Дејтонски споразум, уз истовремено признавање независности Косова и Метохије, доприносе да овај простор постаје дуготрајни фактор нестабилности у региону.

Такође, потребно је истаћи да преовлађујуће претње за регионалну безбедност, као што су постојање организованог криминала, корупције, сиве економије и других деформација, и даље представљају разлог забринутости за безбедносну ситуацију у предстојећим годинама.

Због сложеног карактера изазова, ризика и претњи безбедности неопходно је да државе Балкана заједничким напорима сузбијају негативне процесе који угрожавају њихову безбедност. Посебан значај за консолидовање мира и стабилности имају регионалне безбедносне иницијативе. Све земље Балкана укључиле су се у највећи број регионалних безбедносних иницијатива, прокламујући високу опредељеност за заједничку борбу против безбедносних претњи. Будући да је стабилност услов за приближавање тог региона Европској унији, изградња заједничких механизма превенције ризика и претњи и управљање кризним ситуацијама важне су претпоставке безбедносног консолидовања и брже демократске транзиције држава Балкана.

## Литература

1. Бериша, Х.: *Политичко насиље на Косову и Метохији*, Факултет политичких наука, докторска дисертација, Београд, 2012.
2. Бериша, Х.: *Одбрамбено-безбедносне последице наркоманије и наркотероризма на Косову и Метохији*, Факултет цивилне одбране, магистарска теза, Београд, 2002.
3. East West Institute, *Поглед унапред: безбедносни изазови на Балкану до 2010. године*, Београд, 2002.
4. *Europol & the European Commission, Towards a European Strategy to Prevent Organised Crime*, Working Paper, Europol & the European Commission, Brussels, 2001.
5. Лутовац, З.: *Међународна заједница и косовско питање (1997–1999)*, Нова српска политичка мисао, Нова едиција, VI (3–4).
6. Ђукановић, Д.: „Западни Балкан: Од сукоба до евроинтеграција”, *ФПН Годишњак 2009*, Факултет политичких наука, Београд, 2009.
7. Лутовац, З.: *Међународна заједница и косовско питање (1997–1999)*, Нова српска политичка мисао, Нова едиција, VI (3–4).
8. Klerks, P.: "The network paradigm applied to criminal organisations: theoretical nitpicking or a relevant doctrine for investigators? Recent developments in the Netherlands", Edwards Adam & Peter Gill (ed.) *Transnational Organised Crime: Perspectives on global security*, London-New York, 2003
9. Naylor, R. T. : "Predators, Parasites, or Free-Market Pioneers: Reflections on the Nature and Analysis of Profit-Driven Crime", in: Margaret E. Beare (ed.), *Critical Reflections on Transnational Organized Crime, Money Laundering, and Corruption*, University of Toronto Press, Toronto, 2003.
10. Naylor, R. T. .: "Follow-the-Money Methods in Crime-Control Policy", in: Margaret E. Beare (ed.), *Critical Reflections on Transnational Organized Crime, Money Laundering, and Corruption*, University of Toronto Press, Toronto 2003

11. Michael L.: "The Organisation of Serious Crimes", in: Mike Maguire, Rod Morgan & Robert Reiner (eds), *The Oxford Handbook of Criminology*, Oxford University Press, Oxford, 2002.
12. *Регионална сарадња*, УНДП, Београд, 2008.
13. Fatić, A.: "Security Threats in Southeastern Europe and Ways to Respond to Them", in: Aleksandar Fatić (ed.), *Security in Southeastern Europe*, Grupa za bezbednosnu politiku – Centar za menadžment, Beograd, 2004.
14. Фатић, А.: Основни аспекти борбе против организованог криминала, Институт за међународну политику и привреду, Београд, 2005.
15. Фатић, А.: Питање Косова, ИМПП, Београд, 2006.
16. Штрбац, К.: Студијско предавање у Школи националне одбране 2012, Институт за стратегијска истраживања, Министарство одбране Србије, Београд, 2012.
17. Шушић Б. С.: *Геополитички кошмар Балкана*, ВИЗ, Београд 2004.
18. Woodiwiss, M.: "Transnational organised crime: The global reach of an American concept", in: Adam Edwards & Peter Gill (eds), *Transnational Organised Crime: Perspectives on global security*, Routledge, London, 2003.
19. Woodiwiss, M.: "Transnational Organized Crime: The Strange Career of an American Concept", in: Margaret E. Beare (ed.), *Critical Reflections on Transnational Organized Crime, Money Laundering, and Corruption*, University of Toronto Press, Toronto, 2003.
20. www.rts.rs/ Томислава Николића, Томислава, председнике Републике Србије на генералној скупштини УН поводом расправе о МКТЈ, 11.04.2013.
21. www.rts.rs/Dosije "Žuta kuća": Haški tribunal uništio dokaze, 12.06.2012
22. www.slobodnaevropa.rs/ Четвртак, 27. juni/lipanj 2013.
23. <http://www.Standard.rs/vladimir.dimitrijevic-poruke/17.04.2004>
24. <http://bs.wikipedia.org/>
25. www.republikasrpska.org/biblioteka/otadzbinski.../el-mudzahedin/05.05.2011
26. www.seebi.eu/izveštaj Europol/05.05.2011

ДЕФИНИСАЊЕ САДРЖАЈА ПОЈМА  
БЕЗБЕДНОСТИ

Мирослав Станић\*

Полазећи од тога да сваки појам има своју генезу, у складу са развојем људског друштва, у овом раду разматра се проблем потпунијег дефинисања садржаја појма безбедности, у контексту развоја мисли о безбедности, индентификацијом кључних елемената у појединим дефиницијама. Идентификација тих елемената омогућава потпуније разумевање суштине безбедности, односно помаже у сагледавању предности и недостатака тих дефиниција.

Основни циљ разматрања је да се применом овога приступа заснованог на неким теоријским сазнањима друштвених наука, сагледа могућност потпунијег одређења садржаја појма безбедности, као једном од кључних питања даљег развоја основне научне дисциплине унутар безбедносних наука. Разматрање обухвата период од настанка ратне вештине, као класичном приступу безбедности, до савременог свеопштег схватања безбедности.

Кључне речи: *ратна вештина; науке безбедности; појам безбедности; одбрамбена безбедност*

## Увод

Од настанка цивилизације, који карактеришу услови оскудности ресурса и непријатељства природе, племенски сукоби, задовољавање људских потреба, које укључују и потребе безбедности, превазилазило је њихове појединачне могућности. Да би задовољили своје потребе они су првобитно почели да се удружују у групе,<sup>1</sup> а затим да формирају различите организације. С временом, развојем људског друштва настале су бројне организације (од државе, цркве до универзитета, позоришта и спортских клубова), укључујући и безбедносне, као што су војска, полиција, војнобезбедносне службе и друге институције.

Најстарији типови организација су држава и војска<sup>2</sup> (као класични субјект безбедности). Прва је настала ради ефикаснијег организовања државних послова, који укључују и повећање осећаја безбедности код људи, а друга ради организовања војних операција усмерених ка заштити и подржавању развоја државне организације (и друштва). При томе, државна организација је средина у којој се остварује безбедност људи.

\* Др Мирослав Станић је пуковник у пензији.

<sup>1</sup> Групно деловање донело је човеку велики број победа, јер су дела увек резултат више људи а не појединца.

<sup>2</sup> Индустијске организације су настале знатно касније – у 18. веку, паралелно са појавом индустријске револуције и појавом првих фабрика. (Д. Ерић, 2000, стр. 92/93)

Настанак и развој мисли о безбедности и њених институција одвијао се у складу са развојем људског друштва, од војног аспекта безбедности до свеопште безбедности. Те институције не само што су штитиле, него су пратиле и подржавале друштвени развој.

Појам безбедности код нас још изазива доста дилема и забуна. У суштини се ради о различитим схватањима. У основи, недостаје прецизнија класификација свих радова из области развоја мисли о безбедности. Недостаје дефинисање обима знања у области безбедности, интегрисање безбедности са осталим дисциплинама, јасна и усаглашена безбедносна семантика, те изостајање покушаја тестирања основних знања и претходно дефинисаних принципа у овој области (у сегментима безбедности где је то могуће). Данас, као и у другим теоријама, не можемо говорити о универзалној теорији безбедности.

Ово питање све више постаје актуелно из разлога што оружане снаге и оружана борба нису једини фактори рата, као што су то биле вековима. Мења се улога војске и осталих субјекта безбедности, при чему њена мисија и задаци нису класичне војне природе. Наиме, развојем демократског друштва, (посебно крајем 20. и почетком 21. века) долази до великих промена, односно концепт безбедности шири се изван чисто војне области.

Уважавајући чињеницу да безбедност представља недељиву (интегралну) вредност у времену и простору и да захвата све аспекте друштвеног живота, у раду се разматрају одговарајуће теоријске основе научном приступу безбедности, ради прецизнијег одређивања садржаја овог појма.

## Неке теоријске основе научном приступу безбедности

С обзиром на чињеницу да питање развоја безбедности као теорије и праксе захвата све аспекте друштвеног живота, ограниченом анализом у овом раду, оно се повезује са развојем: 1) војне мисли, 2) економске науке, 3) теорија организације и менаџмента, 4) са резултатима неких психолошких истраживања, и 5) са развојем науке о међународним односима, чиме се не искључује значај и неких других друштвених наука са тим развојем. Та анализа доприноси прецизнијем дефинисању (одређивању) садржаја појама безбедности и предмета изучавања безбедности, као друштвене науке.

1) Допринос развоја војне мисли научном приступу безбедности. Према Платону (427–347 пре наше ере), грчком филозофу, човек је најпре био ратар и ловац, а затим је постао и ратник. Савладао је умеће политике, а један њен део је ратна вештина.<sup>3</sup> То упућује на закључак да је питање ратне вештине заправо питање политичког вођства, односно политичког аспекта безбедности. У вези с тим, Сун Цу као један од најпознатијих кинеских војних мислилаца (чије дело датира између 5. и 4. века пре нове ере), иако је сматрао да је рат „неизбежна стварност“, он се ипак залагао за мудру политику. Основни принцип је да мир прописује смисао рата. Његове идеје у погледу рата актуелне су и данас.

Када се говори о војном аспекту безбедности, онда се мисли на организовање и вођење операција, чии је субјект војска. При томе војни командант мора да буде подређен политичком вођству.

<sup>3</sup> Платон, Политика од 27. септембра 1994, стр. 24.

Појам (термин) ратне вештине, који је првобитно дефинисао Карл фон Клаузевиц (1780–1830) у свом делу „О рату”, „подразумева теорију чију основу представљају ратна начела и њихова примена у пракси”. Овај садржај ратне вештине прихватили су и САД и друге западне земље током 19. и почетком 20. века. Према Клаузевицу, вештином се може назвати „све оно где је сврха стваралачко умење, на пример грађевинске вештине, науком пак оно где је сврха само знање, на пример математика, астрономија”. Значи, вештина је умеће, а наука је знање.<sup>4</sup>

Аутор је сматрао да ратна вештина није наука, али да свака вештина има своју теорију. Такође, сматрао је да нема „ниједног знања које би било сасвим без вештине”.<sup>5</sup> Ратна вештина се не поистовећује са науком јер у њој не постоје научни аксиоми и поступци чија примена даје увек и непроменљиво исте резултате.

Што се тиче ратних начела, њихова вредност, према Клаузевицу и другим војним мислиоцима, првенствено произилази из вештине и умења талентованих личности (војсковођа) у пракси, при чему је степен вештине-умења увек доминантнији (свака ратна ситуација има своју индивидуалност и своје посебно решење) и значајнији од степена знања-науке, што је за савремене услове застарело схватање.<sup>6</sup> Проблем је био у томе што у његово доба друштвене науке нису биле развијене, како би се развијале теорије које би се бавиле начином вођења рата и оружане борбе. Клаузевицева најпознатија мисао је да „рат није ништа друго до државна политика подржана другим средствима”. Међутим, рат, по њему, није сасвим потчињен политици. Он поприма њен карактер, али и политика мора познавати могућност свог инструмента.<sup>7</sup>

Ратна вештина као историјска категорија чији се садржај мењао (од вештине до теорије и праксе вођења оружане борбе), у 20. веку, по узору на многе друге вештине, покушавала је да се развије у друштвену науку (и на изврстан начин развила се у друштвену науку). Данас у нашој војностручној јавности постоји дилема како доћи до назива дисциплине која ће заменити термин ратна вештина, у контексту савременог развоја мисли о безбедности, а која ће се делити на три гране: стратегију, оперативу и тактику. Ове три гране као садржај појма те нове научне дисциплине нису спорне. Бој, операцију и оружану борбу, као веома важне друштвене појаве, не изучава ни једна друга научна дисциплина са становишта метода и начина вођења оружане борбе (иако се примењују знања из многих научних дисциплина).<sup>8</sup> (Реч је о терминологици а не садржајном усаглашавању, односно замени термина „ратна вештина”, који по називу асоцира само на вештину, другим адекватним називом.)

Са становишта овог рада, а у контексту развоја мисли о безбедности, треба размотрити могућност да назив „одбрамбена безбедност” замени термин „ратна вештина”. То би био нов назив за једну од научних дисциплина наука безбедности, која би се бавила изучавањем војним, односно одбрамбеним аспектима безбедности. Субјекат одбрамбене безбедности је систем одбране, односно војска и цивил-

<sup>4</sup> Илић, С., *Да ли је ратна вештина наука или вештина?*, Војна наука – зборник радова, ВИЗ, 1971, стр. 23

<sup>5</sup> Клаузевиц, Ф., *О рату*, Београд, 1951, стр. 112.

<sup>6</sup> Ракочевић, Д., *Гледишта о војној науци у некој западним земљама*, Војна наука – зборник радова, ВИЗ, 1971, стр. 147/149.

<sup>7</sup> *Војна енциклопедија* (друго издање), ВИЗ, Београд, 1972, том IV, стр. 363.

<sup>8</sup> Илић, С., 1971, стр. 16.



на одбрана. Она би била матична научна област Војне академије (што је примереније од менаџмента као њене матичне области). Ратна вештина би се третиралила као саставни део настанка и развоја ове научне дисциплине. Назив „војна безбедност” није прихватљив јер асоцира на делатност служби војне безбедности. Одбрамбена безбедност била би посебна наука у оквиру наука безбедности која је обухваћена званичном класификацијом научних поља и научних области.<sup>9</sup>

У теорији и пракси ми већ имамо различите класификације безбедности према врстама и нивоу. Према нашој стручној јавности, безбедност се дели на унутрашњу и међународну.<sup>10</sup> Унутрашња подразумева индивидуалну и националну безбедност (јер се организује на нивоу државе). Она је основа за постојање међународне (регионалне, глобалне, заједничке, колективне и кооперативне) безбедности.<sup>11</sup> Одбрамбена безбедност као посебна дисциплина изучавала би се у контексту развоја мисли о националној безбедности, јер представља једну од њених кључних компоненти.

Што се тиче њене повезаности са другим наукама, свака друштвена наука може да има у оквиру свог предмета истраживања и аспекте одбрамбене безбедности, али без њиховог удвајања и инкорпорирања у неки систем тзв. наука одбране (или систем наука одбране). Дакле, назив „војни” (педагогија, психологија, медицина, географија, социологија, итд.), треба да буде крајње и строго условног карактера, а не разлог за њихово удвајање и инкорпорирање у неки систем наука одбране.

Схватање на западу о садржини и односу према ратној вештини, најбоље је изражено у Америчкој енциклопедији, у којој се наводи следећа дефиниција војне науке (military science): „војна наука је учење о војним и сродним пословима, које за свој предмет и циљ има откривање принципа и правила за управљање (руковођење) војним операцијама. Сврсисходна употреба тих циљева је ратна вештина. На тај начин ратовање је и наука и ратна вештина”. У трагању за адекватним називом војне науке, седамдесетих година 20. века у САД се предлаже једна потпуно нова научна дисциплина – наука о рату (polemology), чији би циљ био стварање радног оквира и тела за теоријска знања о војној науци.<sup>12</sup> Реч је о оправданом напору да се афирмише и конституише војна наука. При томе се имало у виду да нема активности и појаве у друштву која се може успешно обављати без научног изучавања.

Данас, према Министарству војне науке САД, на најбољим војним академијама предаје се „девет принципа ратовања”. Ти принципи су одолели тесту времена, иако се ратно окружење драстично променило. Реч је о следећим принципима:<sup>13</sup>

– **Циљ:** усмерити своје напоре ка постизању јасно дефинисаног, кључног и достижног циља.

<sup>9</sup> Правилник о научним, уметничким, односно стручним областима у оквиру образовно-научних односно образовно-уметничких поља („Службени гласник” РС, број 30/2007, 112/2008, 72/2009).

<sup>10</sup> Стајић Љ. и Гаџиновић Р., *Увод у студије безбедности*, 2007, стр. 35.

<sup>11</sup> Када је реч о међународној безбедности, Ричард Коен и Михаел Михалка урадили су заједничку студију *Сарадња у безбедности* (Cooperative Security), у којој је систем сарадње у безбедности представљен у четири концентрична прстена: 1) појединачна безбедност; 2) колективна безбедност; колективна одбрана и 4) унапређење и ширење стабилности (према: Симић, Д., 2002, стр. 83–101).

<sup>12</sup> *Amed Forces Journal*, мај 1968. (према: Ракочевић, Д., 1971, стр. 149).

<sup>13</sup> Izvori: *Nine Principles of War* preuzeto sa veb-sajta ministarstva vojne nauke, Worcester Polytechnic Insitute (www.wpi.edu), 9. februar 2004; V. C. Fin (W.C.Finnie), „A Four Cycle Approach to Strategy Development and Implementation”, *Strategy & Leaderships*, januar/februar 1997, str. 28. (Prema: Mery Colter, 2010, str. 13).

- **Офанзива:** преузети, задржати и искористити иницијативу.
- **Јединство командовања (заповедања):** све снаге морају да буду под вођством једног команданта који има ауторитет и сноси пуну одговорност.
- **Масовност (концентрација снага):** концентрисати борбене снаге на кључно место и време.
- **Економичност снага:** распоредити минималну количину борбених снага за обављање дужности другог реда.
- **Извођење маневра:** довести непријатеља у неповољан положај применом борбене снаге по сопственом нахођењу.
- **Изненађење:** напасти непријатеља када или где се најмање нада.
- **Сигурност:** никада не дозволи непријатељу да стекне неочекивану предност.
- **Једноставност:** осмислити јасне и недвосмислене планове и дати јасна и прецизна наређења да би се спречило да дође до било којег неспоразума.

Ови принципи су један од резултата истраживања војне науке у САД који се користе за управљање војним операцијама. Они указују на то да развој војне мисли, и те како доприноси војном аспекту развоја безбедности као науке. На пример, како би се могле развијати и унапређивати идеје међународне безбедносне, ради контроле силе у међународним односима, а да се не зна природа рата, односно карактер савремених војних операција (које се могу организовати и изводити на унутрашњем, регионалном и глобалном нивоу). Та природа војних операција од директног је значаја за заштиту националних безбедности земаља у свету, при чему је њен класични субјекат војска – војна организација.

Дакле, развој војне мисли само је једна од полазних, али најстаријих основа за развој и свих других аспеката безбедности као науке.

2) Допринос економске науке научном приступу безбедности. Економски аспект безбедности (односно разматрање међузависности економије и одбране) налазимо код Адама Смита (1723–1790), као представника грађанске политичке економије (односно класичне грађанске економске науке). Он заступа тезу да само богате и цивилизације нације могу издвајати за одбрану. Томас Роберт Малтус (1766–1834) оправдава рат као нешто што кратко траје и помаже решавању негативних проблема у миру. Он пише о рату као препреци пораста становништва, које по њему расте брже од могућности производње хране.<sup>14</sup>

Осим тога, теоретичари класичне политичке економије имају своје становиште о питању равнотеже са економског аспекта. По њима, равнотежа представља пуну запосленост фактора производње и максимализацију благостања друштва, па је у њиховим представама равнотежа не само нужна него она остварује економски оптимум и поистовећује се са прогресом.<sup>15</sup> Тако схваћена равнотежа у економским односима може се третирати и као допринос општем миру и безбедности, који је заснован на максимирању материјалног благостања.

Непосредне основе економским концепцијама равнотеже могу се тражити и у радовима Џона Лока (1632–1704), енглеског филозофа, који је по својим политичко-економским погледима један од претеча А. Смита и Д. Рикарда (1772–1823). Позна-

<sup>14</sup> Чубра, Н., *Економика општенародне одбране*, НИО Пословна политика, Београд, 1985, стр. 16.

<sup>15</sup> *Економски лексикон*, Савремена администрација, Београд, 1975, стр. 1138.

та је његова теза о „равнотежи снага”.<sup>16</sup> Са либералистичких позиција критиковао је две у његово време најраширеније апсолутистичке теорије државе, Филмерову и Хобсову. Насупрот Хобсу, Лок сматра да „природно стање” није стање „рата свих против свих” него стање опште слободе и једнакости. Задатак је државе, која настаје друштвеним уговором, само да то природно стање гарантује.<sup>17</sup> Наравно, овде се ради не само о економским концептима равнотеже, већ и о филозофским аспектима безбедности, који је повезују са слободом, као врховног идеала и одреднице свестраног развоја човека и друштва.

Концепција равнотеже као такве не припада економској науци (и другим друштвеним наукама), него потиче из физике и механике, где се сматра да је неки систем у равнотежи ако резултат сила које у њему делују једнак нули. Ова идеја се у економској науци и другим друштвеним наукама утолико показала остварљивом када су се почеле примењивати квантитативне (статистичке) методе анализе.<sup>18</sup> Према општој теорији (економских) система, равнотежа представља најнижи облик организованости система у хијерархији оптималност–стабилност–равнотежа.<sup>19</sup>

Са становишта односа према рату и односа економије и одбране (у току 19. века), треба истаћи и одређена гледишта представника марксистичке економије на рат. Карл Маркс (1818–1883) и Ф. Енгелс (1820–1895) указали су на рат као друштвено историјску појаву и установили међузависност рата као форме силе и развоја економске основе те силе.<sup>20</sup> Реч је о томе да је „економска моћ основа политичке моћи и услов испољавања силе уопште, а посебно војне силе. Политичка моћ служи за изградњу и стварање повољних услова за очување и увећање економске моћи”.<sup>21</sup>

Критикујући грађанску теорију рата, по којој његов исход не опредељују материјални услови друштва, већ умови војсковођа, Енгелс каже следеће: „Насиље није прост акт воље него захтева веома реалне претпоставке за своје остваривање, захтева извесна оруђа ..., победа насиља заснива се на производњи оружја, а производња оружја, са своје стране, заснива се на производњи уопште, према томе на економској моћи, на привредном стању, на материјалним средствима, која се налазе на располагању насиљу”.<sup>22</sup> Наравно, ова гледишта допринела су класичном развоју безбедности, чији елементи су и те како и данас заступљени.

Идеја равнотеже је актуелна и у либералној економији. Према Сејовом закону о тржишту (производња = потрошња + инвестиције), понуда је та која ствара тражњу и према којем су оне увек у равнотежи (Жан Баптист Сеј, иначе Рикардов савременик, 1767–1832).<sup>23</sup> Према том схватању, општи ниво благостања у привреди достиже своју највећу вредност у стању тржишне равнотеже. Дакле општи ниво благостања омогућава тржишна равнотежа.

<sup>16</sup> *Економски лексикон*, стр. 1138.

<sup>17</sup> *Орса енциклопедија*, Jugoslovenski leksikografski zavod, Zagreb, 1979, том V, стр. 154.

<sup>18</sup> *Економски лексикон*, 1975, стр. 1138.

<sup>19</sup> *Економски лексикон*, 1975, стр. 1136.

<sup>20</sup> Чубра, Н., 1985, 18.

<sup>21</sup> Стишовић М., 1996, стр. 12.

<sup>22</sup> F. Engels, *Antidiring*, Naprijed, Zagreb, 1946, str. 168.

<sup>23</sup> *Економски лексикон*, 1975, стр. 799.

Колико је ова идеја била снажна види се по томе да су Европљани према тврдњи К. Паленеа, током 19. века мислили да су тржиште и индустрија гаранти мира међу народима (К. Polany, 1965). Наиме, сматрало се да ће „трговац и произвођач заменити ратника, ширећи напредак, применом једноставног правила: стварајте много корисних производа, размењујте их по њиховој цени и свет ће, бришући из сећања нације, упознати срећу”.<sup>24</sup>

Неокласична економија (субјективни смер у савременој економској теорији), која се развија крајем 19. и почетком 20. века, такође се залаже за успостављање парцијалне и свеопште привредне равнотеже у условима слободне конкуренције (што је преузето од класика).<sup>25</sup> И према овој школи економске мисли тржишна равнотежа је ефикасна јер омогућава у датим околностима највиши ниво друштвеног благостања.<sup>26</sup> Ова идеја представља и једну од полазних основа за дефинисање безбедности као „способности употребе, улагања, или на други начин коришћење националног богатства, што значи да је земља безбедна када увећање њеног богатства на било који начин није спречено”.<sup>27</sup> Проблем је што у пракси имамо потпуно супротна дешавања, у погледу стварања националног богатства, која се манифестују у виду економских криза (незапосленост, инфлација, рецесије, итд.).

О томе најбоље сведоче глобални економски токови у првој половини 20. века. Тај период је карактеристичан по светским економским кризама 1907, 1920, 1929. и 1937. године, које на својеврстан начин означавају одређене степене развоја друштвено-економских система, какао на Западу тако и на Истоку. После Другог светског рата није било значајнијих кризних (економских) потреса све до кризе 1974–1975. године, до које је дошло због повећања цена нафте (тзв. нафтни шок). Крајем седамдесетих, а потом осамдесетих година и почетком 21. века светска привреда доживљава нове кризне ударе.

Наведени глобални токови у области економије иду у прилог мишљењу Х. Еклезеа<sup>28</sup> који сматра да су многи узроци људских сукоба економске природе и то као продукат економског такмичења које је подстакла индустријска револуција, као на пример: жеља да се достигне или одржи висок стандард живота; проблем збрињавања сувише великог броја становника; жеља да се контролишу извори сировина; стварање и развој трговачких путева до извора сировина и за расподелу добара; жеља да се контролишу кључне тачке светских трговачких путева, као што је, на пример, Суец. Најбољи доказ за претходно наведене тврдње су Први и Други светски рат, а и локални ратови након Другог светског рата.

<sup>24</sup> Polany, Karl: *The Great Transformation, the political and economic origins of our time*, Beacon Press, 1965, БП бр. 9/1988, ЦВНДИ, Београд, стр. 801.

<sup>25</sup> За развој економске мисли крајем 19. и почетком 20. века, грађанска историографија примењује назив **неокласична економија** (субјективни смер у савременој економској теорији). Овај правац развоја економске науке (мисли) се између осталог залаже: 1) за успостављање парцијалне и **свеопште привредне равнотеже** у условима слободне конкуренције (што је преузето од класика); 2) **расподелу укупног производа** на дохотке појединих слојева људу објашњава на основама граничне продуктивности фактора производње (земље, рада и капитала) који су у њиховом власништву; 3) у **центру њене преокупације је појединац**, односно његов субјективни однос према стварима које служе задовољавању његових потреба. (Група аутора, *Основи економије*, 2004, стр. 12. и 13).

<sup>26</sup> Реч је о томе да се **идеја равнотеже** у економским теоријама разматра са становишта њеног доприноса увећавању **материјалног богатства**.

<sup>27</sup> Lake, D. A. (1996). *Anarchy, hierarchy, and the variety of international relations*, op.cit. (Bajagić, 2007, стр. 6)

<sup>28</sup> Henry, E. Eccles: *Logistics in the national defense* (превод), ВИЗ, Београд, 1968, стр. 49. и 50.

Као последицу економских односа у процесу глобализације<sup>29</sup> (крајем 20. и почетком 21. века) имамо опадање животног стандарда 80% људи, посебно 30% најсиромашнијих, тако да угрожава и њихов биолошки опстанак. Према подацима међународне организације рада, 730 милиона људи нема посла или од посла који обавља не може да живи, 180 милиона је без икаквог посла, а 550 милиона живи од само једног долара дневно.<sup>30</sup> Ово стање се погоршава са почетком Светске финансијске рецесије 2008. године.

Може се резимирати да су **резултати примене идеје привредне равнотеже** класичне и неокласичне економске школе, и поред доприноса друштвено-економском развоју, били и један од узрока сукоба економске природе (на унутрашњем и међународном плану). Ови сукоби и друге околности, као последица функционисања капиталистичког друштвеног система у комбинацији са његовим деловањем на војно организовање,<sup>31</sup> односно увођење опште војне обавезе, допринело је развоју националних армија, а тиме и класичном приступу безбедности (схватању рата). То је у контексту развоја индустријског друштва за последицу имало честу примену силе у међународним односима.

За разлику од индустријског друштва које карактерише количина материјалних добара и њихов утицај на раст животног стандарда, постиндустријско друштво (информатичку економију) карактерише квалитет живота мерен кроз услуге, сигурност, здравље, образовање, рекреацију и уметност, што се ставља све више на располагање читавом друштву.<sup>32</sup> То значи да су знање и информациони ресурси кључни фактори за благостање у свету. Попут материје и енергије, од информационих ресурса зависи сваки аспект нашег друштвеног живота и рада. Али за разлику од материје и енергије, они се употребом не троше, а расподелом не смањују. Према Г. Рикаловићу<sup>33</sup> основни ослонац, информатичке – постиндустријске привреде, што се тиче минералних сировина, претежно је на спољној сировинској бази.

Оно што се у принципу није променило везано за постиндустријско друштво у односу на индустријско (које се претежно ослања на минералне сировине и друге материјалне услове) јесте да се и информацијски ресурси могу једнако користити за економски развој, као и за војне потребе. При томе, није ретко њихово ангажовање и ангажовање осталих ресурса за војне потребе које је у функцији примене силе, најчешће из економских разлога и то са циљем да се природни извори контролишу, а не да се осваја територија где су они распоређени. Тиме се углавном служе велике силе и земље које су са њима у војном или неком другом савезу. Истовремено, мале и неразвијене земље користе своје расположиве ресурсе за потребе сопствене одбране.<sup>34</sup>

<sup>29</sup> Економски односи у процесу глобализације "означавају процес интеграције светских тржишта капитала и технологије, уз паралелни процес успостављања и јачања **транснационалних корпорација**, који истовремено слаби економску моћ појединих држава, у оквиру тих глобалних тржишта. Те корпорације су наднационалног карактера, јер доприносе томе да националне владе губе легитимну моћ над територијом у свим друштвеним токовима – нарочито над онима где се одвија активност транснационалних компанија. (Стајић Љ. и Гађиновић Р., 2007, стр. 265).

<sup>30</sup> Стојановић, С., *Безбедност и изазови процеса глобализације*, Медија центар „Одбрана”, Војно дело 1/2005, Београд, стр 33.

<sup>31</sup> Илић, С., 1971, стр. 17.

<sup>32</sup> Срића, Владимир (уредник превода), *Будућност припада информацији*, Информатика и друштво, Загреб, 1984, стр. 32, 34 и 35.

<sup>33</sup> Рикаловић Г., *Минерални ресурси као развојна претпоставка у условима блокаде* (глава 9), преузето из књиге Д. Марсенића: *Економика Југославије, савремена администрација*, 1995, стр. 335.

<sup>34</sup> Станић М., *Економски чиниоци одбрамбених припрема Републике Србије*, Медија центар „ОДБРАНА”, 2011, стр. 14.

Ипак, настанак и развој постиндустријског друштва, односно демократских односа у њему, допринели су развоју савременог приступа безбедности, који је оријентисан ка заштити људске безбедности који на прво место ставља појединца. Што се тиче економског аспекта безбедности, генерално гледајући, разматрање међузависности економије и безбедности је актуелно у свим фазама развоја друштва. Економија је материјална претпоставка развоја безбедносних способности, а безбедност једна од кључних услова економски одрживог развоја друштва. Утицај развоја економске мисли и праксе на развој безбедности као науке, треба сагледавати у контексту ове међузависности.

3) Нека схватања теорија организације и менаџмента почетком 20. века доприносе унапређењу организација у свим областима друштва. Она се везују за радове Анрија Фајола (Henry Fayol, 1845–1925)<sup>35</sup> у области класичне организационе теорије. Француз А. Фајол је био први теоретичар који је објаснио активности које обавља индустријска организација (предузеће). По њему, то је шест група активности (односно функција): техничке, комерцијалне, финансијске, безбедносне активности (укључују заштиту имовине и лица), рачуноводствене и административне. Група безбедносних активности које укључују заштиту имовине и лица данас представља полазну основу за развој корпоративне безбедности.

Фајол је први разрадио функционални принцип организовања, истакао значај административних активности и идентификовао основне активности управљачког процеса (планирање – предвиђање, организовање, командовање – наређивање и контрола). Затим, формулисао је 14 универзалних принципа управљања. Неки од њих су: радне дивизије, ауторитет, дисциплина, специјализација, централизација, хијерархија и слично. Сматрао је да принципи морају бити флексибилни и прилагођени свакој организацији па самим тим и војним и другим организацијама у систему безбедности.



Слика 1 – Хијерархијска структура потреба

<sup>35</sup> Ерић Д., *Увод у менаџмент*, Економски факултет – Београд, Београд, 2000, стр. 115.

Наравно, то је допринело развоју не само теорије менаџмента (индустријских организација – предузећа), већ и менаџмента безбедности, менаџмента одбране, корпоративне (економске) безбедности, као дисциплина наука безбедности. Све оне, као и свака наука, данас развијају своју систематику и аналитички апарат који је својствен друштвеним наукама.

4) Елементи научног приступа безбедности могу се наћи и у радовима који се односе на психолошка истраживања. У том смислу треба поменути Абрахама Маслова (Abraham H. Maslow, 1908–1970), који је дао свој оригинални приступ хијерархији људских потреба. Он сматра да потреба представља физиолошки или психолошки недостатак који особа осећа и који је принуђена да задовољи. Сваки човек има пет основних потреба:<sup>36</sup>

- **физиолошке** (потребе за храном, водом, ваздухом, одмором, грејањем, итд.),
- **безбедности** (потреба да се људи осећају сигурно, нпр. потреба за заштитом од опасности – кућа, породица, законска заштита, полиција, осигурање, синдикати, итд),
- **припадности** (везане за социјалне активности као што су пријатељство, дружење, жеља за прихватањем, поверење, емоције, љубав),
- **уважавања** (потребе везане за осећај важности, признања, статус, положај, итд.) и
- **самоактуелизација** (креативност, укључивање у изазовне пројекте, итд.).

Задовољавање тих потреба одвија се по принципу прогресије од нижих ка вишим. Потребе се на једном нивоу не активирају док се потребе на претходном нивоу не задовоље. Што се тиче питања потребе сигурности, оно се везује за потребе људи да се осећају сигурно. То се према аутору односи на потребе за заштитом од опасности – кућа, породица, законска заштита, полиција, осигурање, синдикати, итд.

5) Са становишта доприноса научној приступу безбедности, треба посебно истаћи науку о међународним односима. Ова наука, као и неке друге друштвене науке, у оквиру свог предмета истраживања укључује и део истраживања који се односи на феномен безбедности. Она као предмет свог истраживања има не само рат и мир (укључујући одређене концепте као што су моћ, благостање, сарадња),<sup>37</sup> већ у центру своје пажње има и питање (система) међународне безбедности. Идеја међународне безбедности којом се бави наука о међународним односима, представља само један од аспеката безбедности. Фокус је на могућности реализације те идеје путем а) концепта равнотеже снага и б) система колективне безбедности, као моделима контролисања силе (односно сукоба) у међународним односима.

а) Идеја система равнотеже снага третира се као деловање држава у међународним односима, (у контексту развоја индустријског друштва у 19. и почетком 20. века). То деловање (посебно у време трајања хладног рата) у основи се заснива на „политици моћи, агресивији и доминацији, а не слободи и плурализму”.<sup>38</sup> Начин деловања овако схваћене равнотеже снага састоји се у политици „балансирања неке државе која настоји да се супротстави другој држави или савезу који тренутно има превласт, без обзира на то да ли се ради о равнотежи на регионалном или светском нивоу”.<sup>39</sup>

<sup>36</sup> Ерић, Д., 2000, стр. 133/134.

<sup>37</sup> Бајагић, М., *Основи безбедности*, Криминалистичко-полицијска академија, Београд, 2007, стр. 3/4.

<sup>38</sup> Weaver, Ole, „European Security Identitis 2000”, op. cit., str. 381. (М. Бајагић, 2007, стр. 45).

<sup>39</sup> Бајагић, М., 2007, стр. 45.

У оквиру анализе питања равнотеже снага, као вида ограничења моћи држава, Ханс Моргентау истиче следеће начине њене реализације: „принцип подели па владај, компензације, савези, наоружање и позиција “држаоца равнотеже моћи”.<sup>40</sup> Наравно, овакви и слични приступи равнотежи снага доприносе јачању тежњи ка војној надмоћи, која умањује могућности међународне безбедносне сарадње. Овај приступ идеји равнотежи снага (у међународним односима) био је посебно карактеристичан у биполарном међународном систему.

Када је реч о примени идеје равнотеже у области одбрамбене безбедности, као војном аспекту безбедности на националном нивоу, онда се првенствено мисли на равнотежу између војних претњи и властитих војних способности да се на њих одговори. Успостављање те равнотеже и те како зависи од економских могућности за изградњу тих способности.

Кад се говори о пракси у међународним односима (посебно у првој половини 20. века), она је карактеристична по ратним сукобима. Ти сукоби по правилу достижу међународне размере, обухватају територију и становништво већег броја земаља, трају у релативно дугом интервалу времена, захтевају максимално ангажовање привредних потенцијала зараћених сила и проузрокује огромна материјална разарања и људске жртве. Зато државе, припремајући се за рат и спроводећи бројне операције троше велика финансијска средства и прилагођавају привреду ратним потребама.<sup>41</sup>

б) Систем колективе безбедности. С обзиром на то да су ратни сукоби били глобалног карактера, они су допринели схватању да се национална безбедност не може постићи само националном „самопомоћи”, већ и путем међународне безбедносне сарадње. У покушају осигурања мира и јачања међународне сарадње, у 20. веку настају организације за колективну безбедност, попут Лиге народа<sup>42</sup> (1919), која је дала слабе резултате, Организације УН (1945), али и организације за колективну одбрану, попут НАТО (1949. године).

Према Повељи УН, основни задаци ове светске организације су:

- очување мира и сигурности;
- потицање друштвеног напретка и заштита права човека;
- одржавање добросуседских односа;
- брига за привредни и друштвени напредак путем међународних организација.

У начелима Повеље посебно је истакнуто да ће организација поштовати једнакост свих држава и да се неће мешати у њихова унутрашња питања. Исто тако истакнута је обавеза свих држава да своје спорове решавају мирним путем, те да се суздржавају сваке употребе силе против било које државе.<sup>43</sup>

Проблем је што се међународни односи и након Другог светског рата одвијају у знаку новог облика конфронтације бивших савезника под именом хладни рат. Тај облик конфронтације карактерише тежња великих сила за превлашћу у међународним односима, као и сукоб између капиталистичких и социјалистичких земаља. У том контексту војна равнотежа снага постала је основном значајком хладног рата и

<sup>40</sup> Morgenthau, Hans J., *Politics among Nations: The Struggle for Power and Peace*, Boston. Massachusetts: The McGraw Hill Company, Inc., 1993. Pp 217–165. (М. Бајарић, 2007, стр. 44).

<sup>41</sup> *Економски лексикон*, 1975, стр. 1134.

<sup>42</sup> *Орџа енциклопедија*, Jugoslovenski leksikografski zavod, Zagreb, 1979, том V, стр. 118.

<sup>43</sup> *Повјест света – од почетка до данас* (prevod sa nemačkog, prerađeno izdanje knjige Die Weltgeschichte), Naprijed – Zagreb, 1977, str. 706.



у исто време једном од главних одредница његовог даљег развоја. Јер, у ситуацији кад су протагонисти војно изједначени, кад је њихов узајамни страх у некој врсти равнотеже, и кад они због низа разлога који их раздвајају не могу успоставити нормално комуницирање, мора јачати конфронтација невојним средствима.

Хладни рат је од самог почетка имао своју глобалну динамику и своје глобалне конвенције јер се ништа на планети није дешавало, а да није било директно или индиректно у вези са хладноратовском политиком и акцијама.<sup>44</sup> У постхладноратовском периоду долази до изражаја одређена промена улоге међународних организација задужених за мир у свету. Савет безбедности УН, ОЕБС и многе хуманитарне организације постају глобални центар (актери) преко којег се делује на очување мира у свету, при чему је НАТО-у намењена улога извршне структуре УН.<sup>45</sup> Идеја је да се напори у остваривању појединачне државне безбедности преусмере ка безбедносној сарадњи међу државама.

Нова улога система колективне безбедности, у периоду после Хладног рата, везује се за нарастање унутрашњих сукоба. Тероризам је постао један најчешћих безбедносних претњи. Глобализација у тим условима уместо сукоба повећава међузависност држава – и у области безбедности. Претње безбедности у једној земљи могу лако да се прелију и дестабилизују регионални или чак светски мир.<sup>46</sup> Томе се може додати и то да је стање светске безбедности значајно промењено, у смислу да се не сматра да су сви сукоби претња миру и безбедности у демократским државама. Та нова реалност подстиче да се међународна безбедносна сарадња све више заснива на поверењу, а не на узајамном страху који је у некој врсти равнотеже.

Наведене околности подстакле су ново промишљање о идејама безбедности, сукоба и мира. Наиме, данас се безбедност не сматра циљем по себи, већ у основи треба да служи добробити људи, односно да се усредсређује првенствено на заштиту појединца и мањинске заједнице. У стварности, то државе наводи да у одговоре на претње укључи не само класичне безбедносне институције и службе за обављање послова у државном сектору безбедности (као што су војска, полиција и обавештајно-безбедносне службе), већ и оне у приватном и корпоративном сектору безбедности.

## Појмовно одређење садржаја и суштине безбедности

Термин безбедност потиче од латинске речи *securitas – atis*, што значи безбедност (одсуство, опасност, извесност, самопоуздање, неустрашивост, заштићеност). У енглеском језику термин *security* се користи у смислу „националне безбедности” (*national security*). У нашој литератури *security* се равноправно преводи терминима *безбедност* и *сигурност*, који се најчешће сматрају синонимима, иако се ради о два термина са различитим значењима.

Ови и други синоними који се везују за појам безбедности често непотпуно одређују садржај појма безбедности, за кога немамо јединствену и универзалну дефиницију. Мада се безбедност може дефинисати на много различитих начина, у њима се

<sup>44</sup> *Povjest sveta – od početka do danas*, 1977, str. 709/710.

<sup>45</sup> Стајић Љ. и Гађиновић Р., 2007, стр. 267.

<sup>46</sup> *Приручник за посланике, Парламентарни надзор безбедносног сектора* (превод са енглеског), Жевевски центар за демократску контролу оружаних снага, 2003, стр. 17.

може идентификовати постојање кључних елемента за саму појаву, односно за јасно и разумљиво одређивање садржаја појма овог феномена. Идентификација тих елемената у појединим дефиницијама омогућава потпуније разумевање суштине безбедности, односно помаже у сагледавању предности и недостатака тих дефиниција.

Ради лакшег разумевања суштине безбедност, применом приступа идентификације постојања кључних елемената, може се поћи од дефиниције коју је дао Војин Димитријевић. Он сматра следеће: „Потреба за безбедношћу се заснива на тежњи ка предвидивости, извесности у погледу судбине најважнијих добара и вредности којима личност и ужа или шира заједница располаже или им стреми”.<sup>47</sup> У њој можемо идентификовати постојање следећих битних елемента (компоненти):

- безбедност је (људска) потреба,
- заснива се на тежњи ка предвидивој и извесној судбини најважнијих добара и вредности (којима личност и ужа или шира заједница располаже или им стреми),
- безбедност претпоставља остваривање наведене тежње, (које можемо назвати и појмом циљ).

Добра страна ове дефиниције је то што указује на безбедност као једну од најважнијих потреба човека. Појединац је примарни објекат безбедности, што према савременим схватањима представља кључни услов за развој савременог демократског друштва, односно суштину безбедности. Лоша страна је та што не садржи начин остваривања безбедности као потребе (која се заснива на тежњи) и не обухвата окружење као извор претњи безбедности. Анализа других дефиниција, ради сагледавања недостатака и предности у њима, применом приступа идентификације кључних елемената у њиховом садржају, дата је у табели 1.

Табела 1 – Утврђивање предности и недостатака појединих дефиниција безбедности идентификацијом постојања кључних елемената у њима

Дефиниција безбедности	Идентификовани кључни елементи дефиниције	Добра страна дефиниције	Лоше стране дефиниције
1	2	3	4
<i>Класични односно традиционални приступ безбедности</i>			
Безбедност државе представља одсуство претњи или способност да се одврате претње.	– безбедност као <b>стање</b> одсуства претњи – безбедност као способност одвраћања од претњи	– указује на значај функције безбедности за државу (у смислу обезбеђења њеног опстанка и развоја)	– држава једини објекат безбедности – сила је основни инструмент за очување безбедности
„Безбедност је <b>стање</b> у коме државе сматрају да нема опасности од војног напада, политичког притиска или економске присиле, тако да могу слободно да се развијају и напредују”. <sup>48</sup> (Студија УН, 1986)	– безбедност је као стање у коме нема опасности – безбедност претпоставља слободан развој и напредовање	– указује на значај функције безбедности за државу (у смислу обезбеђења слободног развоја и напредовања) – (политичка) моћ <sup>49</sup> је уравнотежена са војним способностима	– држава једини објекат безбедности – не садржи субјекте безбедности – сила је један од инструмента безбедности

<sup>47</sup> Димитријевић, В., *Појам безбедности у међународним односима*, Београд, Савез удружења правника Југославије, 1973, стр. 7.

<sup>48</sup> Conception de la sécurité, Série d' études 14, Publication des Nations Unise, 1986, A/40/533. (Преузето: Љ. Стајић и Р. Гађиновић, 2007, стр. 29).

<sup>49</sup> ... „**Политичка моћ** се огледа у способности стварања повољних услова, у глобалним и регионалним оквири-ма, за ефикасно реализовање свих државних функција, ради достизања и очувања националних и државних инте-

Безбедност обухвата „мере и активности чувања и заштите од угрожавања независности и интегритета једне земље (државе, нације) и унутрашњег уставног и правног поретка”. (Мала политичка енциклопедија, 1968) <sup>50</sup>	– безбедност је као скуп мера и активности – безбедност претпоставља заштићеност земље од спољних и унутрашњих претњи	– указује на значај функције безбедности за државу и нацију	– сила је основни инструмент безбедности (од директних претњи других држава) – појединац није предмет безбедности
<i>Савремени приступ безбедности</i>			
„Потреба за безбедношћу се заснива на тежњи ка предвидљивости, извесности у погледу судбине најважнијих добара и вредности којима личност и ужа или шира заједница располаже или им стреми.” (Војин Димитријевић, 1973)	– безбедност је <b>потреба</b> – <b>заснива се</b> на тежњи ка предвидивој судбини добара и вредности (којима појединац, ужа или шира заједница располаже или им стреми) – безбедност претпоставља <b>остваривање наведене тежње</b> (које можемо назвати и појмом циљ)	– указује на безбедност као једну од најважнијих потреба човека, – личност – појединац је примарни објекат безбедности – сила је секундарни инструмент безбедности	– уопштеног је карактера – не садржи начин остваривања безбедности као потребе (која се заснива на тежњи) – не обухвата окружење као извор претњи безбедности
Безбедност у општем смислу представља <b>процес</b> пружања (остваривања) безбедности, који обављају субјекти безбедности на државном и међународном нивоу, <b>ради</b> повећања (достизања одговарајућег) степена људске безбедности, у условима релевантног утицаја окружења.	– безбедност је <b>процес</b> пружања безбедности – њега обављају субјекти безбедности (на државном и међународном нивоу) – безбедност претпоставља повећање степена људске безбедности	– њена ширина (обухвата све аспекте безбедности) – појединац је примаран објекат безбедности – сила није примаран инструмент безбедности	– људска безбедност као концепт није довољно добро изграђен

У оквиру ове анализе дефиниција безбедности поред наведених могу се навести и следеће:

– „у објективном смислу, безбедност се мери одсуством претњи усвојеним вредностима, а у субјективном смислу као одсуство страха да ће те вредности бити нападнуте” (Arnold Wolfers, 1952);<sup>51</sup>

– „у случају безбедности, говоримо о тежњи ка слободи од претњи”; у контексту међународног система, „безбедност је способност држава и друштва да очувају (своју независност и интегритет)” (Barry Buzan, 1991);<sup>52</sup>

реса, вредности и потреба. Политичка моћ подразумева располагање и могућност примене силе у процесу очувања и достизања друштвене моћи”. (М. Стишовић, 1996, стр. 12), према: Љ. Стајић и Р. Гађиновић, 2007, стр. 178).

<sup>50</sup> Мала енциклопедија просвете, општа енциклопедија, друго издање, Издавачко предузеће Просвета, Београд, 1968.

<sup>51</sup> Wolfers, A. (1952). *National Security as an ambiguous symbol*. In Political Science Quarterly, Vol. 67, No. 4, pp. 485; Uporedi: Evans, G. and J. Newnham (1998). The Penguin Dictionary of International Relation, London: Penguin Books, p. 490. (Р. Гађиновић и М. Бајагић, 2013, стр. 5)

<sup>52</sup> Buzan, B. (1991). *People, State & Fear: An Agenda for International Security Studies in the Post-Cold War Era* (second edition), op.cit., p.18. (Р. Гађиновић и М. Бајагић, 2013, стр. 5).

– безбедност је стање заштићености животну важних интереса личности, друштва и државе од унутрашњих и спољних претњи (опасности).<sup>53</sup>

– безбедност представља „способност држава и друштава да очувају њихову независну самобитност и њихов функционални интегритет” (*Barry Buyan*);

– безбедност као једна од државних функција представља супстрат осталих њених функција (као што су услужна, економска, правна, социјална, идеолошка), а уједно је и услужна функција.<sup>54</sup>

– безбедност је планска, рационална и свесна делатност на нивоу целог друштва, јер у условима сложених друштвених односа појединце и друштво у целини угрожавају многе савремене опасности.<sup>55</sup>

Највећи број анализираних и других дефиниција указује да схватање безбедности обухвата најшири дијапазон – од војне до свеобухватне безбедности – која на прво место ставља појединца. Сигурност се третира као ужи појам, који се првенствено односи на личну сигурност – правна, политичка, економска и социјална сигурност. Зато се у нашој пракси све чешће говори о систему безбедности и сигурности.

Реч је о томе да је настанком и развојем државне организације (посебно у време настанка и развоја индустријског друштва), војни аспект безбедности имао примарну улогу у заштити њеног суверенитета, односно био је од суштинског значаја за њен опстанак и развој. Данас у демократским државама, улага субјеката безбедности се мења и помера пажњу са војне ка свеобухватној, односно људској безбедности.

Овај концепт безбедности заснива се на једној од најприхватљивијих идеја Вацлава Хавела која гласи: „суверенитет заједнице, области, нације, државе, има смисла само ако исходи из једне истинске суверености, а то је **суверенитет људског бића**”.<sup>56</sup> Дакле, безбедност се не сматра циљем по себи, већ у основи треба да служи добробити људи, што представља суштину безбедности.

Уважавајући Хавелову идеју схватања безбедности и друге идеје безбедности у којима је појединац у фокусу, појам безбедности у ширем смислу могао би се дефинисати као процес пружања (остваривања) безбедности, који обављају субјекти безбедности на државном и међународном нивоу, ради повећања (достизања одговарајућег) степена људске безбедности, у условима релевантног утицаја окружења. Повећање степена безбедности појединца (и мањинске заједнице) представља суштину безбедности по овој дефиницији. Реч је о повећању безбедности са аспекта људских права (законских, политичких и грађанских права), безбедности народа (основна лична права, која укључују и право на опстанак) и одрживог људског развоја (који укључује економска и социјална права, као и права на животну средину).<sup>57</sup>

<sup>53</sup> При разматрању безбедности као стања заштићености животну важних интереса личности, друштва и државе од унутрашњих и спољних претњи (опасности), прави се разлика између: социјетелне безбедности (правна, интелектуална и духовно-културна безбедност); економске безбедности (финансијска, привредна и технолошка); и територијалне безбедности (еколошка, сировинска и животна безбедност). („Словарь по экономике и финансам”. Глоссарий.ру. Интернет 19/01/2007. [www.glossary.ru](http://www.glossary.ru).), према: М. Бајагић, 2007, стр. 12.

<sup>54</sup> Кад М. Грчић (2000, стр. 133) говори о **услужној функцији државе** као произвођачу јавних добара, он мисли на школе, болнице, полицију, војску, ватрогасну заштиту, комуналне и поштанске услуге и друга добра, од којих зависи живот модерног човека, и без којих је незамислив.

<sup>55</sup> **Grizold, Anton, Tatalović, Siniša, Cvrtić, Vlatko**, *Savremeni sistemi nacionalne sigurnosti*, Zagreb: Sveučilište u Zagrebu i dr., 1999, str. 7. (М. Бајагић, 2007, стр. 20.)

<sup>56</sup> Приручник за посланике, Парламентарни надзор безбедносног сектора (превод са енглеског), 2003, стр. 17.

<sup>57</sup> Бајагић М., 2007, стр. 68.

У њој можемо најпотпуније идентификовати постојање кључних елемента за јасно и разумљиво одређивање садржаја појма безбедности. Реч је о следећим елементима: (1) безбедност је процес; (2) безбедношћу се стварају услови; (3) безбедност се јавља у контексту организације и менаџмента; (4) безбедност претпоставља (ефективно и ефикасно) остваривање жељеног стања безбедности у условима релевантног утицаја окружења (нпр. повећање степена људске безбедности).

Дефиниција безбедности као процеса указује да је пружање (остваривање) безбедности динамичног карактера и да га обављају субјекти безбедности (на државном и међународном нивоу) са циљем повећања (достизања одговарајућег) степена људске безбедности. По томе се разликује од дефиниције безбедности као жељеног стања, јер даје одговор о начину како да се дође до тог стања (у условима релевантног утицаја унутрашњег и међународног окружења).

Остваривањем безбедности у државним организацијама и у међународном систему као организацији, стварају се услови за живот и слободан (одрживи) развој појединца, друштва и држава.<sup>58</sup> Без стварања ових услова, безбедност не постоји. Реч је о томе да без безбедности као универзалне тежње појединца, друштвених група, друштва, државе и међународног окружења, унутар најширег концепта слободе, нема **услова** за развој савременог демократског друштва.

Организација је средина у којој безбедност настаје, делује односно функционише, било да се ради о државној организацији или међународном систему као организацији. Од ефикасности управљања безбедношћу у тим организацијама, зависи успешност остваривања безбедности у њима.

Безбедност представља остваривање жељеног стања у пружању безбедности, ради очувања безбедности људи од претњи из окружења, које могу бити економског, политичког, социјалног, еколошког, војног и другог карактера (на унутрашњем, регионалном и глобалном нивоу). Очување безбедности је све више и питање опстанка света.

## Аспекти функције безбедности

На основу анализе претходних дефиниција, може се закључити (са становишта теорије и праксе) да се безбедност као функција државне организације и међународног система као организације појављује у више аспеката, који се налазе у међусобној повезаности и зависности, односно међусобној интеракцији.

1) Безбедност се посматра као стање и дефинише се као стање у смислу да представља заштићеност неког добра, вредности и тековине друштва<sup>59</sup>, као и стање које значи повећану људску безбедност. Достизање жељеног стања безбедности, односно повећавање степена људске безбедности, може се посматрати и као резултат процеса пружања (остваривања) безбедности ка коме се тежи.

<sup>58</sup> Према Љ. Стајићу (*Основи безбедности*, Драганић, 2006, стр. 21/22) „безбедност треба схватити као услов опстанка и развоја (државе, друштва, нације људи и живог света на планети). Важна је чињеница да безбедност сама по себи ништа не ствара (нарочито не материјална добра), али омогућава многе вредности (живот, здравље, слободу и сл.), па и стварање материјалних добара” (према: Стајић Љ. и Гафиновић Р., 2007, стр. 26).

<sup>59</sup> Војни лексикон, ВИЗ Београд, 1981, стр. 56.

2) Безбедност (на националном нивоу) се може посматрати и дефинисати као делатност субјеката безбедности или као планска, рационална и свесна делатност на нивоу целог друштва која се спроводи ради заштите појединца, друштва и државе од различитих опасности из окружења. Овај приступ дефинисању безбедности полази од тога да се науке безбедности заснивају на људима и на њиховој делатности (акцији) и њих подразумева.

3) Безбедност се може посматрати као процес пружања безбедности, који према наведеној дефиницији омогућава повећање (достизање одговарајућег) степена људске безбедности (односно заштите мањинске заједнице и појединца). Пошто нема идеалне безбедности, безбедност као процес треба схватити у контексту успостављања равнотеже између савремених безбедносних претњи и властитих укупних безбедносних способности да се на њих одговори, с циљем повећања (достизања одређеног) степена људске безбедности. Та равнотежа треба да се разуме као нешто чему се тежи у остваривању безбедности, уз мања или већа одступања, али само до границе која омогућава очување безбедности људи (на државном и међународном нивоу). Она треба да се заснива и на безбедносној сарадњи и поверењу (како на унутрашњем, тако и на регионалном и глобалном нивоу), а не на узајамном страху који је у некој врсти равнотеже.

4) У контексту менаџмента, управљање безбедношћу може да се посматра као процес планирања, организовања, вођења и контроле послова у области безбедности, који омогућава државним организацијама и међународном систему као организацији (преко субјекта безбедности на државном и међународном нивоу), остваривање жељеног стања безбедности. Ове организације као и субјекти безбедности на њиховом нивоу, управљају безбедношћу доношењем управљачких одлука (као што су циљеви, стратегије, политике, планови, програми, пројекти, буџети, процедуре, правила, поступци, итд.), које се односе на послове остваривања безбедности (на државном и међународном нивоу). Суштина управљања безбедношћу (без обзира на ниво) састоји се у томе да се на основу тих одлука предузме акција којом ће се систем безбедности усмерити ка жељеном стању у пружању (остваривању) безбедности.

5) Безбедност као наука (у ширем смислу) бави се истраживањем проблема пружања (остваривања) безбедности на државном и међународном нивоу. Теоретски темељ за развијање појединих научнонаставних дисциплина којима је основни предмет изучавања безбедност у највећој мери послужиле су друштвене науке као што су филозофија, социологија, политичке науке, економија, организациона теорија и психологија, и унутар њих поједине научне дисциплине, које између осталог својим предметом истраживања обухватају и феномен безбедности. Њихово развијање је резултат изражене потребе да се систематизују одговарајућа знања и искуства, као и креирају одређени принципи и концепти – модели у области безбедности.

Мада процес пружања (остваривања) безбедности изучавају различите науке безбедности, оне се могу посматрати као основне (или фундаменталне) и као примењене. Међутим, ми још нисмо довољно развили неку од дисциплина унутар безбедносних наука, коју бисмо могли да третирамо као основну.

Са становишта овог рада подржава се идеја да то буду основи безбедности и/или увод у безбедност. Основна наука (основи безбедности и/или увод у безбедност) унутар безбедносних наука у највећој мери треба да садржи постулате опште

теорије безбедности и да стога представља општи увид у савремену безбедност. У перспективи треба развијати такву основну науку безбедности, која би била једна од матичних научних области Факултета безбедности. Основи безбедности (и/или увод у безбедност), као нова основна теоријско емпиријска наставна научна дисциплина (заједно са другим безбедносним наукама), треба да се изучава са циљем да се научно проникне у принципе и механизме функционисања односно пружања (остваривања) безбедности (на државном и међународном нивоу).

Предмет изучавања основа безбедности (заједно са осталим наукама безбедности) треба да буде целовит процес пружања безбедности, који обављају субјекти безбедности (на државном и међународном нивоу), ради повећања степена људске безбедности. Тај процес обухвата најмање три фазе: 1) фазу ангажовања ресурса за те потребе (људских, финансијских, материјалних и информатичких); 2) фазу функционисања, односно изградње система безбедности (као трансформациони процеси) на државном у међународном нивоу и 3) фазу достизања одређеног нивоа ефикасности и ефективности у стварању и одржавању безбедносних способности, као одговора на претње из окружења; он обухвата и изучавање елемената и детерминанти сваке поједине фазе. Другим речима, ова научна дисциплина треба да се бави истраживањем принципа који означавају понашање субјеката безбедности које гарантује ефикасно – квалитетно пружање безбедности (на државном и међународном нивоу).

Реализацији наведеног процеса заснива се на уважавању најмање следећа три општа принципа безбедности:

- недељивости безбедности (у простору и времену);
- превентивног деловања – предузимање различитих иницијатива за спречавање могућности различитих облика угрожавања безбедности и
- принципа ефикасности и ефективности у пружању безбедности.

Основи безбедности као друштвена наука треба потпуније да развија своју методологију, односно свеукупност методских поступака који се примењује да би дошла до нових знања у области безбедности.<sup>60</sup> Њена развијена аналитичко-методолошка димензија треба да подразумева постојање различитих принципа и концепата или модела, укључујући развијен појмовно-категоријални апарат. Применом одговарајуће методологије у својим истраживањима, уз уважавање научних знања из других научних области у решавању различитих проблема пружања безбедности, ниво нових знања о безбедности треба стално да расте са знатним повећањем могућности њихове примене.

Пошто безбедност као наука припада друштвеној науци, принципи безбедности подложни су променама и перманентној евалуацији. Реч је о томе да немају универзалност и висок степен егзактности као закони у природним наукама (физици, хемији, математици, биологији).

<sup>60</sup> Схватање основа безбедности као основне науке у области безбедности подразумева да као и свака друга друштвена наука, у својим истраживањима полази најпре од одређених претпоставки (хипотеза), односно од извесних теоријских принципа до којих се дошло на основу резултата истраживања постојеће објективне стварности. После тога се приступа истраживању нових знања применом научних метода прикупљања, сређивања и обраде података, а затим интерпретацији података (у смислу потврђивања или одбацивања хипотеза), објављивању резултата истраживања и проверавању могућности њихове примене.

## Различита схватања безбедности

Мењањем безбедносног окружења, мењају се и подручја истраживања у области безбедности. С обзиром на комплексност материје, у литератури се помињу различита гледишта безбедности (на државном и међународном нивоу), која полазе од струке као основе за свој приступ безбедности, и то: 1) економско – као услов економски одрживог развоја, 2) политичко – као свеукупна заштићеност државе од свих видова спољних и унутрашњих претњи, 3) организационо – као функција државне организације и других организација у друштву, 4) социолошко – као стање заштићености од различитих штетних друштвених појава, 5) еколошко – као стање заштићености природне средине, затим безбедност као потреба, безбедност као систем и друга схватања.

1) Са економског аспекта безбедност (на националном и међународном нивоу) се може посматрати као услов несметаног увећавања материјалног богатства, односно одрживог економског развоја. Основни облици економских безбедносних претњи су: незапосленост, велики спољни дуг и рецесија, неразвијена тржишна привреда, пиратерија, итд. Безбедност на нивоу индустријске организације може се посматрати и као стање заштићености процеса пословања, које доприноси повећању продуктивности и профитабилности предузећа. То посебно долази до изражаја у условима информатичке економије у смислу заштите информација, које поред знања представљају један од кључних фактора за благостање у свету.

2) Са политичког аспекта безбедност на националном нивоу обухвата свеукупну заштићеност државе од свих видова спољних и унутрашњих претњи (кршења људских права и слобода, тероризма, корупција, трговина људима, трговина оружјем, нестабилне институције власти, непоштовање међународних обавеза, етнички и верски екстремизам, пролиферација оружја за масовно уништавање, војни интервенционизам и регионални конфликти). Безбедност се у савременим међународним односима посматра као политичка категорија у оквиру интегралног друштвено-политичког система и друштвених односа који се остварују у систему владавине права, правде и правне државе.

3) Са аспекта организације безбедност на националном нивоу не третира се само као функција државне организације, већ и других организација у друштву (као што су привредне, политичке, културне и друге), чији је опстанак, раст и развој између осталог зависи од остваривања ове функције. Безбедност у ширем смислу може се посматрати као део система власти, односно управљачке моћи коју имају одређени безбедносни органи и институције у државној организацији и међународном систему као организацији, односно субјекти безбедности на једном и другом нивоу.

4) Са социолошког аспекта безбедност се може посматрати као стање заштићености од различитих штетних друштвених појава (као што су конфликти – сукоби између људи и група по разним основама, миграције, смањење стопе наталитета, пренасељеност, организовани криминал, шверц, друге културе). Са аспекта социолошког погледа на безбедност, људи који обављају безбедносне послове посматрају се као посебна класа или статусни слој. Не само у погледу рада и одговорности, већ и у погледу знања и вештина. Они би требало константно да раде на усавршавању својих знања, али и знања својих сарадника.



5) Са еколошког аспекта безбедност се посматра као стање заштићености екосистема (од хемијских и нуклеарних катастрофа, индустријског загађења, деградације земљишта или воде, локалних и планетарних еколошких промена).

Наведене и друге претње са различитих аспеката су у средишту безбедносних тензија широм света и утичу на повећање унутрашње, регионалне и међународне нестабилности.

## Закључак

Изложено у овом раду омогућава да се на његовом крају изведе неколико закључака од значаја за одређивање садржаја појма безбедности, од значаја за развој основне дисциплине унутар безбедносних наука, као и потребе да се термин „ратна вештина” замени називом „одбрамбена безбедност”.

Прво, са становишта овог рада појам безбедности у ширем смислу могао би се дефинисати као процес пружања (услуга) безбедности, који обављају субјекти безбедности на државном и међународном нивоу, ради повећања (достизања одговарајућег) степена људске безбедности, у условима релевантног утицаја окружења. Повећање степена безбедности појединца (и мањинске заједнице), представља суштину безбедности по овој дефиницији. Реч је о повећању безбедности са аспекта људских права (законских, политичких и грађанских права), безбедности народа (основна лична права, која укључују и право на опстанак) и одрживог људског развоја (који укључује економска и социјална права, те права на животну средину).

Друго, подржава се идеја да основи безбедности (и/или увод у безбедност) буде основна дисциплина унутар безбедносних наука (наука безбедности). Она би се развијала да би садржала постулате опште теорије безбедности и да би стога представљала општи увид у савремену безбедност. Другим речима, ова научна дисциплина треба да се бави истраживањем принципа који означавају понашање субјеката безбедности које гарантује ефикасно пружање (остваривање) безбедности.

Треће, термин „ратна вештина”, у контексту савременог развоја мисли о безбедности, (односно развоја мисли о националној безбедности), треба заменити термином „одбрамбена безбедност”. То би био нов назив за једну од научних дисциплина наука безбедности, која би се бавила изучавањем војног, односно одбрамбеног аспекта безбедности. Она би била једна од матичних научних области Војне академије.

Сасвим на крају овог дела разматрања, може се **закључити** да садржај појама безбедности, као и сваки други појам, има своје историјске корене и своју генезу развоја. С обзиром на то, неопходно је континуирано истраживање могућности његовог потпунијег дефинисања, у контексту научног приступа безбедности. Наравно у свему томе треба почети од онога што се зна, а не од неког новог почетка без континуитета.

## Литература

1. Бајагић, М.: *Основи безбедности*, Криминалистичко-полицијска академија, Београд, 2007.
2. *Војна енциклопедија* (друго издање), ВИЗ, Београд, 1972, том IV.

3. Гађиновић, Р. и Бајагић, М.: *Појам и структура безбедности*, Зборник радова – Национална безбедност Србије и безбедносне интеграције, Криминалистичко-безбедносна академија, Београд, 2013.
4. Грчић М.: *Политичка географија*, Географски факултет, Београд, 2000.
5. Група аутора: *Основи економије*, Економски факултет, Београд, 2004.
6. Димитријевић, В.: *Појам безбедности у међународним односима*, Савез удружења правника Југославије, Београд, 1973.
7. Ерић, Д.: *Увод у менаџмент*, Економски факултет, Београд, 2000.
8. Engels, F.: *Antidiring*, Naprijed, Zagreb, 1946.
9. *Економски лексикон*, Савремена администрација, Београд, 1975.
10. Илић С.: *Да ли је ратна вештина наука или вештина?*, Војна наука – зборник радова, ВИЗ, 1971.
11. Клаузевиц, К.: *О рату*, Београд, 1951.
12. *Мала енциклопедија просвете* (друго издање), Просвета, Београд, 1968.
13. *Орџа енциклопедија*, Jugoslovenski leksikografski zavod, Zagreb, 1979, tom V.
14. Polany, Karl: *The Great Transformation, the political and economic origins of our time*, Veason Press, 1965, (БП бр. 9/1988, ЦВНДИ, Београд, стр. 801).
15. *Povjest sveta – od početka do danas*, Naprijed, Zagreb, 1977.
16. *Приручник за посланике, Парламентарни надзор безбедносног сектора* (превод са енглеског), Женевски центар за демократску контролу оружаних снага, 2003.
17. Ракочевећ, Д.: *Гледишта о војној науци у неким земљама запада*, Војна наука – зборник радова, ВИЗ, 1971.
18. Симић, Д.: *Наука о безбедности*, Службени лист СРЈ, Факултет политичких наука, Београд, 2002.
19. Стишовић М.: *Примена силе у међународним односима*, ШНО, 1996, Београд.
20. Стојановић, С.: „Безбедност и изазови процеса глобализације”, *Војно дело*, 1/2005, Медија центар Одбрана, Београд.
21. Срића, В. (уредник превода): *Будућност припада информацији*, Информатика и друштво, Загреб, 1984.
22. Стајић, Љ.: *Основи безбедности*, Драганић, Београд, 2006.
23. Стајић, Љ. и Гађиновић, Р.: *Увод у студије безбедности*, Народна библиотека Србије, Београд, 2007.
24. Станић М.: *Економски чиниоци одбрамбених припрема Републике Србије*, Медија центар „ОДБРАНА”, 2011.
25. Eccles E., H.: *Logistics in the national defense*, ВИЗ, Београд, 1968.
26. Coulter, M.: *Strategijski menadžment na delu*, Date Status, Београд, 2010.
27. Чубра Н.: *Економика општенародне одбране*, НИО Пословна политика, Београд, 1985.

# ПОВЕЋАЊЕ ЕКОНОМСКИХ НЕЈЕДНАКОСТИ КАО ИЗАЗОВ БЕЗБЕДНОСТИ

Драган Јевтић

Универзитет у Београду, Факултет политичких наука

Функционисање глобалне економије на почетку 21. века и њен утицај на свакодневни живот, захтева научни приступ и аналитичко сагледавање. Светски систем поларизован је на мањи број успешних земаља и велики број неуспешних. У пракси су испољене бројне и противуречне тенденције у функционисању тржишног принципа привређивања без државног интервенционизма у економској сфери, као и у прихватању готових рецепата који су третирано као универзални у спровођењу реформи датих од међународних организација, које су довеле до повећања економских неједнакости. Економске неједнакости су повећане у времену владавине неолибералног капитализма и настављају и даље да се умножавају.

Економске неједнакости доводе до неједнаких услова живота, угрожавајући безбедност великог броја људи и производећи социјалне проблеме, који су најчешће изражени у порасту сиромаштва и незапослености. Повећање економских неједнакости и поларизација између богатих и сиромашних, са постепеним смањењем броја припадника средње класе, посебно је значајно сагледати у САД, као колевци неолибералног економског модела. Економске неједнакости порасле су и у другима развијеним земљама, као и већини мање развијених земаља.

У раду се анализира утицај повећања економских неједнакости на угрожавање људске безбедности, чиме се умножава популација испод границе сиромаштва. Сиромаштво је основни изазов и ризик безбедности појединца, јер је оно мултипликатор других ризика. Изазови безбедности, као потенцијални облици угрожавања, добијају негативан предзнак и повећавају могућност да пређу у непосредније облике угрожавања, у ризике и претње.

Кључне речи: *економске неједнакости, сиромаштво, изазови безбедности, људска безбедност*

## Увод

У оквиру неолибералног економског модела карактеристична је тенденција ка повећању богатства развијених и продубљивању сиромаштва неразвијених. Становиште глобалне економије не учева у довољној мери проблем економске неједнакости и начин расподеле оствареног друштвеног богатства. Заступање неолибералних економских принципа и начина функционисања глобалне економије, без корективних механизма, нарочито је испољено од мултинационалних корпорација и

финансијских институција чији је један од основних интереса приступ тржиштима земаља у развоју, у којима стичу бројне предности за остварење високих профита.

Циљ транснационалних компанија своди се на обезбеђење рекордног профита уз уклањање социјалних и фискалних ограничења, што истовремено значи смањивање радне снаге. Минимизирањем улоге државе створена је могућност да се вредновање националних привредних политика интернационализује и да се њихова ваљаност потврђује на међународним берзама, што такође условљава повећање незапослености.

Од седамдесетих година 20. века до данас дошло је до повећања економских неједнакости између појединих држава и унутар самих држава. Услед повећања економских неједнакости због неравномерне дистрибуције оствареног богатства, долази до угрожавања људске безбедности услед економске небезбедности појединаца. Са повећањем економских неједнакости, повећава се број људи који се налазе испод границе сиромаштва .

Сиромаштво је повезано са једном од основних претњи људској безбедности, као што је глад. У 2010. години у свету је гладовало око милијарду људи. Међутим дистрибутивни и политички фактори нису кључни узроци глади. Индијски филозоф и добитник Нобелове награде за економију Амартја Сен показао је у својим радовима да глад не настаје као резултат недостатка хране, већ као резултат економских и политичких неједнакости.<sup>1</sup>

Сиромаштво као последица економских неједнакости јесте изазов по безбедност појединца, али се често третира и као изазов по националну безбедност.<sup>2</sup> Сиромаштво је један од главних узрока слабљења државе.<sup>3</sup> Сиромашни имају много веће шансе да их захвати грађански рат пре него богате.<sup>4</sup>

Под појмом изазов подразумевају се појаве или процеси који су могући и вероватни, свеобухватни и вишесмерни. У почетку су обично неутрални, али почетна неутралност током времена може да задобије негативно или позитивно усмерење. Ако настане негативна усмереност, тада изазови прерастају у ризике повећавајући вероватноћу негативног утицаја на објекат безбедности.<sup>5</sup>

Изазови су потенцијални облици угрожавања стабилности и суверенитета државе и идентитета појединца и друштва. Они садрже бројне и вишесмерне облике угрожавања, из војног, политичког, економског, социјеталног и еколошког сектора безбедности.<sup>6</sup>

## Држава благостања и неолиберални економски модел

Развијене капиталистичке државе које су биле засноване на држави благостања оствариле су највећи прогрес педесетих и шездесетих година двадесетог века, када је након рата у њима владао национални консензус и идеје пуне запослености и социјал-

<sup>1</sup> Sen A., „Democracy as a Universal Value“. *Journal of Democracy*, Vol. 10, No. 3, (1999.): 3–17.

<sup>2</sup> Ејдус Ф., *Међународна безбедност: теорије, сектори и нивои*, Службени гласник, Београд, 2012.

<sup>3</sup> Rice, Graff and Pascual, 2010.

<sup>4</sup> Collier and Hoeffler, 2004.

<sup>5</sup> Concise Oxford Dictionary, Ninth edition, Oxford, 1997. p. 866.

<sup>6</sup> Buzan B., *People, States and Fear*, 2nd edition, Harvester Wheatsheaf, London, 1991.

не сигурности. У том периоду примењени су истовремено механизми државне регулације и планирања у комбинацији са механизмима регулације тржишне привреде, што је у суштини представљао модел комбиноване привреде са идејама социјалдемократије.

Синдикати су остварили равноправан положај у преговорима са послодавцима, а законска регулатива створила је социјалну сигурност у оквиру институција система државне власти, без обзира на политичке промене на изборима. Оваква социјална решења за раднике уско су била повезана са идејом пуне запослености која је примењивана, а истовремено је била остварена потрошачка моћ становништва оличена у високом стандарду. Држава је на тржишту предузимала корективне мере, па је било мање економских неједнакости.

Држава благостања по Кејнзовом моделу имала је својих слабости, при чему се показала као нерационална, повлачећи за собом све веће расходе, укључујући социјална давања. У одређеном периоду у развијеним капиталистичким земљама истовремено су функционисали тржишно привређивање и приватно предузетништво са ограниченим утицајем државног интервенционизма, оличеним у капиталистичкој држави социјалдемократског типа, па је и у таквим условима дошло до најбржег развоја најразвијенијих капиталистичких земаља са мањим економским неједнакостима, што је доприносило већој људској безбедности појединца и мањем броју људи испод границе сиромаштва.

Првобитне промене националних политика најразвијенијих земаља требало је применом неолибералног економског модела да доведу и до промена националних политика недовољно развијених земаља, са циљем увођења тржишне економије, отварања националних економија ка међународној економији и стварања глобалног тржишта. Примена политике ММФ-а базирана је била на претпоставци да ће увођење приватног власништва и слободног тржишта довести земље у транзицији у државе благостања, али она није уважила разлике у привредним структурама појединих земаља, као и њихово социјално стање и искуства других земаља.

Основна претпоставка примене неолибералног економског модела била је да ће његовом применом доћи до економског развоја недовољно развијених земаља, при чему ће степен раста њихових економија бити већи него код развијених земаља, укључујући постепено повећање степена запослености ширењем ефеката интегрисане тржишне економије. На тај начин дошло би до смањивања разлика (приближавања) у стандарду грађана између недовољно развијених и развијених земаља, што би надале доvelo до такве расподеле оствареног друштвеног богатства у којој би сви имали користи.

Доношењем Вашингтонског консензуса 1990. године, Међународни монетарни фонд и светска банка условили су одобравање кредита земљама у транзицији прихватањем и спровођењем рестриктивне макроекономске политике, праћене потпуном приватизацијом. Таква неолиберална политика дала је у земљама у развоју лоше резултате.<sup>7</sup> Дошло је до опадања стопе привредног раста, повећања незапослености, обарања потрошње и стандарда, одлива капитала по систему отплата и камата на спољни дуг, социјалних напетости, продубљивања кризе, повећања стопе инфлације, погоршања конкурентне способности привреда земаља у развоју и слабљења девизних курсева и девизних резерви.<sup>8</sup> Није се остварило испуњење претпоставки да ће мање развијене

<sup>7</sup> Стојановић И., *Држава и привредне реформе*, Прометеј, Београд, 2000.

<sup>8</sup> Милашиновић Р., *Увод у теорије конфликта*, Факултет цивилне одбране, Београд, 2004, стр. 397.

земље отварањем сопствених тржишта приходовати, већ је дошло до пада привредног раста са повећањем броја сиромашних људи.

Повећање сиромаштва нарочито је изражено на крају двадесетог века, указује Штиглиц, и поред „обећања о смањењу сиромаштва понављаном током последње деценије двадесетог века, стварни број људи који живе у сиромаштву је у том периоду порастао за скоро сто милиона. То се десило са просечним годишњим растом светског дохотка од око 2,5%”.<sup>9</sup>

Приватизација, дерегулација и приватна предузимљивост знатно су повећали економску ефикасност, али су и ослабили улогу социјалне државе и сузили економску помоћ, због чега су наступиле економске неједнакости и социјалне последице. Насупрот капитализму социјалдемократског типа (капитализам „државе благостања”), који је повећавао богатство и ширио добит на шире социјалне слојеве, неолиберални економски модел све брже увећава богатство елите, али истовремено повећава социјалне проблеме.

## Економске неједнакости и социјални проблеми

Мерење неједнакости у расподели укупног дохотка дефинише се Гини коефицијентом и изражава се од 0 до 100 процената, при чему је Гини коефицијент нула ако сви њени грађани имају једнак доходак, а коефицијент је 100 када би сав доходак једне земље био додељен једном човеку.

Гини коефицијент показује све већа раслојавања људи по питању економских неједнакости. За Велику Британију Гини коефицијент је 34, чиме она спада у европске земље са највећим јазом између богатих и сиромашних. Неједнакост у расподели богатства је проблем на светском нивоу, с обзиром да 40 одсто светске популације (око две и по милијарде људи) живи са мање од два долара дневно, док десет одсто најбогатијих контролише чак 54 одсто укупног светског богатства. Премда се питање све већег богаћења богатих и сиромашење сиромашних често у расправама пребацује на терен сукоба заступника и противника капитализма, Гини коефицијент показује да се огромне социјално-економске разлике бележе и у САД и у Кини, али и у веома сиромашној Африци. Тако је, према последњим доступним подацима које је објавила америчка ЦИА, али и међународне економске организације, Гини коефицијент неједнакости прихода у САД износи чак 45 одсто, у Русији 42,2, Кини 41,5 (према појединим изворима 50), а Јапану 39,7. У богатом Хонгконгу коефицијент неједнакости у расподели богатства је чак 53,3, а и Бразил, као једна од најбрже растућих економија на свету, болује од тога и бележи Гини коефицијент од чак 56,7 одсто. Повећање социјално-економских разлика бележи се и у афричким државама као што су Намибија (70,7), Јужна Африка (65), Лесото (63,2), Сијера Леоне (62,9), Централноафричка Република (61,3), Замбија 50,8 и Гамбија (50,2). Упркос сиромаштву, сличан јаз имају и латиноамеричке државе – Хаити (59,2), Колумбија (58,5), Гватемала (55,1), Хондурас (53,3) и Чиле (52,4). Афричке и латиноамеричке државе бележе највеће разлике, јер у тим државама огроман број људи живи у ве-

<sup>9</sup> Штиглиц Џ., *Противуречности глобализације*, стр. 19.

ликој беди, док узак круг велепоседника и индустријалаца узима за себе највећи део националног дохотка. Највећи раст неједнакости у расподели дохотка бележи Кина. Најмањи Гини коефицијент на свету има Шведска (23), а следи Норвешка (25), док је просек у Европској унији 30,4.<sup>10</sup>

Када се узме у обзир временска димензија настанка и развоја неједнакости, упоредна слика два временска периода, 1960–1980. и 1980–2000, која одговарају владавини два различита економска модела, показује да је по свим показатељима напредак у последње две деценије мањи, да је успорен или потпуно обустављен. У групи најсиромашнијих земаља пад је велики, од годишње стопе од 2% раст је пао на 0,5%. У групи средњих земаља пад је од 3,6% на 1%. У другом раздобљу незапосленост је и у земљама европске уније повећана 3–6 пута.<sup>11</sup>

Социјална неједнакост између и унутар држава постаје све већа. У 90 земаља света економска ситуација је гора него пре десет или двадесет година, више од 1,5 милијарди људи живи са мање од 1 долара дневно. На другој страни 255 светских милијардера контролише више богатства него што износи годишњи доходак земаља у којима живи 45% светског становништва. Диспаритет у приходима између најбогатијих и најсиромашнијих земаља износио је шездесетих година 20. века 1:30, у време владавине неолибералног економског модела деведесетих година 1:60, а после само седам година 1:74, а потом 1:84. У земљама најбржег економског развоја забележене су истовремено високе стопе раста (5–6,5%) и драстично повећање социјалних неједнакости за 15–20%.<sup>12</sup>

Сиромаштво је као проблем посебно изражено у земљама у развоју. Према подацима Програма УН за развој око 1,5 милијарди људи у земљама у развоју зарађује мање од једног долара дневно. Према томе, сиромаштво није само израз незапослености већ и ниских прихода. Проблем сиромаштва се увећава јер се не реализује програм УН за помоћ земљама у развоју. Обавезе развијених земаља за помоћ је 0,7% БДП, али је тај износ испод 0,2% и ниједна земља из групе Г8 није испоштовала одредбе програма.<sup>13</sup>

Сиромаштво земаља Африке, Азије и Латинске Америке повећава се јер се повећавају дугови према страним повериоцима, јер највећи део прихода иде на отплату дугова који не могу да се покрију страним инвестицијама. Глад је врло распрострањена, од глади трпи око 600 милиона људи у свету, а од њених последица сваке године умре око 25 милиона људи у земљама у развоју. Последице глади највише погађају децу. Половина деце у земљама у развоју је неухрањена, а 90 милиона деце изложено је суровој глади, што годишње доводи до смрти око 7 милиона деце у земљама у развоју. У земљама у развоју живи око 4,4 милијарде становника (што је око 81% светске популације), па се тежина сиромаштва може сагледати и кроз следеће податке: 2,6 милијарди људи нема основне санитарне услове, 1,1 милијарди је без одговарајућег стана, 1,4 милијарди нема воде за пиће, 880 милиона нема здравствену заштиту, а половина деце школског узраста је ван система образовања.<sup>14</sup>

<sup>10</sup> <https://www.cia.gov/library/publications/the-world-factbook>

<sup>11</sup> Ledger (2000), Globalisation, Global Business Policy Council

<sup>12</sup> Ledger (2000), Globalisation, Global Business Policy Council.

<sup>13</sup> OECD Website, Internet, <http://stats.oecd.org>

<sup>14</sup> World Development Report 2003.

И поред повећања животног стандарда у развијеним земљама, сиромаштво показује тренд раста. Број сиромашних у САД је 14,4%, В. Британији 10,8%, Јапану 9,5%, Француској 12,1%, Немачкој 8,3%, Холандији 7,3%, Шведској 6,5%, Норвешкој 6,4%, Финској 6,4%. Према подацима светске банке, где је дат приказ богатства и сиромаштва у свету, уочава се да сиромаштво у развијеним и неразвијеним државама света не само што се одржава већ се и повећава.<sup>15</sup>

Подаци указују да је сиромаштвом захваћен највећи број земаља света, насупрот којих је мали број земаља у којима је сконцентрисано огромно богатство, у којима живи свега 11% светске популације. Ризик повећања сиромаштва изражен је у готово свим земљама које су у процесу приступања слободном тржишту без веће улоге државе и са ограниченим ингеренцијама у економском животу. Тренутно у свету око 2,5 милијарди људи живи у сиромаштву (мање од два долара дневно по глави становника), а чак 1,4 милијарде људи живи у екстремном сиромаштву (мање од 1,25 долара дневно).<sup>16</sup>

Међународна организација рада процењује да тренутно три милијарде људи живи испод линије сиромаштва, која је постављена на два долара дневно. Џон Галбрајт, у предговору за Извештај о људском развоју Уједињених нација из 1998. године, показао је да 20% светске популације троши 86% свих произведених роба и услуга, док најсиромашнијих 20% троши 1,3%. Данас, 15 година касније, ове цифре су још лошије: најбогатијих 20% становништва троши 90% произведене робе, док најсиромашнијих 20% троши 1%. Такође се процењује да се 40% светског богатства налази у поседу 1% популације, док најбогатијих 20 људи има ресурсе једнаке као милијарда најсиромашнијих људи.<sup>17</sup>

На основу статистике ФАО-а, количина хране која се произведене приближно је пропорционална расту становништва. Међутим, храна није једнако распоређена, што је проблем данашњице. Док се у појединим земљама гладује, у другима се храна баца јер је има превише. Овакво стање је последица неједнаке распореде природних богатстава и неразвијености неких земаља (низак животни стандард). Сједињене Америчке Државе, Јапан, Швајцарска, Скандинавске земље, те земље ЕУ остварују висок приход по глави становника и имају веома развијену економију. Друге земље, као што су Бурунди, Конго, Либериа, Зимбабве, Еритреја, Сомалија, имају веома низак производ по глави становника, где БДП по глави становника достиже само 300 долара на годишњем нивоу. Велики број научника сматра да глад у свету није узрокована недостатком хране, већ њеном неједнаком расподелом. Док један народ задовољава минималне животне потребе, други народ задовољава своје хирове, расипајући храну, уништавајући природне ресурсе и загађујући животну околину.<sup>18</sup>

Генерални секретар Уједињених нација Бан Ки Мун изјавио је: „Мале акције предузете од стране сваког од нас, помножене бројем људи, могу да учине свет бољим“. У свету је данас, према статистикама, сваки шести становник гладан, што значи да скоро више од милијарду људи гладује. Милијарду је неухрањених и пола милијарде гладних људи, који су живи доказ неадекватне поделе хране. Свакодневно од глади умре 40.000 деце, што је око 18 милиона на годишњем нивоу. Да ли је потребно више од ових података да се људска свест промени?<sup>19</sup>

<sup>15</sup> World Development Indicators 2006.

<sup>16</sup> Rice, 2010.

<sup>17</sup> J.B. Davies, "The World Distribution of Household Wealth", United Nations University 2008.

<sup>18</sup> <http://www.faostat.fao.org/site/339/default.aspx>

<sup>19</sup> <http://www.fao.org>



Када је у питању запосленост, међународна организација рада (МОП) упозорила је да мере строге штедње које спроводи низ земаља погађају тржишта рада широм света и прогнозирају пораст незапослених. У извештају МОП о светском тржишту рада у 2012. указано је да су строге фискалне мере штедње и реформе тржишта рада имале „катастрофалне последице“ по запошљавање, док истовремено углавном нису смањени дефицити. Упозорено је да владе ризикују да подстакну немире, сем уколико не буду комбиновале смањење издатака са отварањем нових радних места. У извештају објављеном уочи међународног Дана рада наведено је да је од финансијске кризе 2008. у свету изгубљено 50 милиона радних места и прогнозирано да ће стопа незапослености у 2012. износити 6,1 одсто, што значи да ће без посла бити 202 милиона људи, три одсто више од прелиминарно процењених 196 милиона у 2011.<sup>20</sup>

У извештају је указано да је претња појаве социјалних немира у Латинској Америци смањена захваљујући побољшању изгледа за запошљавање, али је истовремено тај ризик повећан у већини земаља широм света. То је сасвим могуће с обзиром на смањење броја радних места и пораст неједнакости у приходима. У извештају се осуђују мере строге штедње за смањење приступа такозваног малог бизниса кредитима и дат је савет владама поново да успоставе кредитирање малих предузећа и усвоје мере за помоћ младим радницима и другим рањивим групама.<sup>21</sup>

Економске неједнакости увећавају се и у САД, која је колевка неолибералног економско-политичког модела. О томе говоре подаци да је у САД 1960. године просечна плата руководиоца највећих америчких корпорација након одбијених пореза и доприноса била 12 пута већа од просечне плате фабричких радника. До 1974. године плате и бонуси директора били су 35 пута већи од просечне плате радника у компанији. До 1980. године директор је зарађивао 42 пута више од просечног радника, што се десет година касније удвостручило на 84 пута више. Након тога дошло је до наглог убрзања неједнакости, па је средином деведесетих, према часопису *Business Week*, тај фактор био 135, 1999. године дошао је до 400, а 2000. године директор је зарађивао 531 пут више од радника. Ово су неки од показатеља чињеничног стања.<sup>22</sup>

О стању у америчком друштву пише Џозеф Стиглиц, аутор је књиге *Цена неједнакости: Како данашње подељено друштво угрожава нашу будућност*. Он истиче да се наставља продужење политике неједнакости, у којој 1% Американаца контролише 40% богатства и да такво стање поткопава економски раст, води у ерозију демократије и доводи до пораста нестабилности америчког друштва. Осим тога, „Америчка доходовна неједнакост представља застрашујућу сабласт за глобалну привреду. Ризик је да ће средња класа бити све теже и теже погођена и да ће перспективитет бити само за неколицину на врху. Средња класа је важна за стабилан раст и јаку демократију. Када друштво постаје све више и више подељено, постаје све више управљано класом и врло је тешко да демократски процеси добро функционишу у таквом друштву“. У последњих неколико деценија у САД је драматично повећана неједнакост у приходима и богатству, истиче Стиглиц и као пример наводи да је 2011. шесторо наследника империје „Вол Март“ управљало богатством од

<sup>20</sup> <http://www.ilo.org/global/lang--en/index.htm>

<sup>21</sup> <http://www.ilo.org/global/publications/lang--en/index.htm>

<sup>22</sup> Stewart Lansey, *The Cost of Inequality*, Gibson Square 2012.

близу 70 милијарди долара, што одговара имовини свих најсиромашнијих 30 одсто америчког друштва.<sup>23</sup>

Број милијардера у САД се за 25 година увећао четрдесет пута до 2007. године, док је укупна имовина 400 најбогатијих Американаца порасла са 169 милијарди на 1.500 милијарди долара. После 2007. године, током година кредитног колапса праћеног економском депресијом и растућом незапослености, овај тренд је експоненцијално убрзан: уместо да погоди једнаком мером, како се очекивало и представљало, криза је била упорно селективна у неједнакој расподели: број милијардера у САД достигао је 2011. године историјску цифру од 1.210, док је њихова укупна имовина скочила са 3.500 милијарди 2007. на 4.500 милијарди долара у 2010. години.<sup>24</sup>

Према Организацији за економску сарадњу и развој (OECD), социјалне разлике су највеће у претходних педесет година. Неједнакост је од 1990. порасла у 14 од 18 најразвијенијих земаља Г20, а економски раст није стижао до најсиромашнијих, закључује се у анализи Охфама. Социјално „најједнакије” су развијене економије с натпросечним приходима: Француска, Немачка, Канада, Италија и Аустралија. У групи најразвијенијих Француска има најмању социјалну неједнакост. Међутим, видљиви су знаци разарања социјалне државе и у богатим земљама: и у Канади, Великој Британији и Немачкој неједнакост је повећана. У САД је највећа разлика између богатих и сиромашних. Неједнакост је расла и у Турској, Немачкој, Индонезији, Аустралији, Индији, а најбрже у Русији, Кини, Јапану и Јужној Африци – у којој ће, судећи по садашњим трендовима, у следећој деценији још милион људи пасти испод линије сиромаштва. У Јужној Африци је истовремено најизразитија концентрација на самом врху скале примања. Учешће најсиромашнијих у укупним приходима, по налазу Охфама, у већини земаља је веома ниско и често не прелази један одсто. По учешћу најсиромашнијих десет одсто у укупној популацији у групи Г20, на врху је Индија. Просечни приход десет одсто најбогатијих је око девет пута већи од прихода десет одсто најсиромашнијих у земљама ОЕЦД, а пре 25 година богати су зарађивали седам пута више. Половина света, око три милијарде људи, живи са мање од два долара дневно.<sup>25</sup>

У условима глобалне економије претпостављало се да ће слободан проток капитала, роба, услуга и радне снаге довести до пораста стопе раста широм света, а нарочито сиромашних земаља. Основна претпоставка овог предвиђања била је заснована на мишљењу да сиромашне земље нарочито добијају интеграцијом у светску привреду, јер лакше долазе до капитала који им је потребан за развој и брже усвајају технолошка достигнућа развијених земаља, али разлике између просечних доходака богатих и сиромашних земаља су се повећале, а не смањиле.

У процесу ширења глобалне економије пресудну улогу имали су ММФ и Светска банка. Џозеф Штиглиц истиче да ни пола века након оснивања ММФ-а није успео да обезбеди глобалну макроекономску стабилност, што је био његов основни задатак. „Нису обезбеђени фондови за земље које се суочавају са економским опада-

<sup>23</sup> <http://www.globalpost.com/dispatch/news/regions/americas/united-states/121226/joseph-stiglitz-us-income-inequality>

<sup>24</sup> <http://www.globalpost.com/dispatch/news/regions/americas/united-states/121226/joseph-stiglitz-us-income-inequality>

<sup>25</sup> <http://www.oxfam.org/>

њем и није се успело у успостављању стања блиског потпуној запослености. ММФ је заговарао политику брзе либерализације тржишта, што је довело до глобалне нестабилности”.<sup>26</sup>

У смислу економских политика основу чине владавина тржишта, смањење улоге државе, дерегулација, приватизација и елиминисање концепта јавног добра или друштва и увођење индивидуалне одговорности. Владавином тржишта цене на тржишту формирају се без утицаја државе, а смањење улоге државе подразумева и постепено смањење државних издатака за социјалне програме за незапослене, као и смањење издатака за здравствену заштиту и образовни систем. Приватизација успоставља већу ефикасност, али доноси и другачију прераспodelу богатства и његово повећање у корист богатих а трошкови друштва за измирење основних потреба постепено расту (образовање, здравствена заштита, јавна добра и услуге...). Елиминисањем концепта јавног добра и увођењем индивидуалне одговорности проблем сиромаштва све више се пребацује на сиромашне.<sup>27</sup>

Услед притиска крупног капитала долази до слабљења основних функција социјалне државе. У савременој глобалној економији дуго је владало мишљење да се економска равнотежа на тржишту може остварити уколико нема државног мешања, државних закона и регулатива у економској области, чиме се омогућава да се економски актери понашају рационално и да се могу прилагодити свакој ситуацији.

Међутим постојеће економске кризе демантовале су овакво становиште. На ову дилему упућује криза јавног дуга, као горући проблем кризе. Последња криза из 2007. године показује и један нови проблем, који је повезан са тржиштима која не функционишу на високом степену интеграције и развијености глобалног тржишта. Услед насталог проблема немогућности функционисања тржишта према неолибералним принципима дошло се до ситуације да државе интервенишу на тржишту спасавајући највеће компаније, што је у супротности са неолибералним принципима. У таквим условима број сиромашних наставио је да расте.

## Угрожавање безбедности у условима повећања економских неједнакости

С обзиром на то да је изазов безбедности усмерен ка безбедности појединца, он се дефинише као вредност, при чему се прави диференцијација у избору субјекта безбедности од државе ка појединцу, како истиче Љубомир Стајић: „Тиме долазимо до новог приступа безбедности (наспрот одређењу безбедности као одсуства угрожавања), тј. до одређивања садржаја безбедности, што полази од тога да је безбедност у ствари вредност (државна, национална, политичка, економска, лична итд.), и то инструментална вредност која објашњава начин да се нешто постигне, а не само појава (стање) само за себе”.<sup>28</sup> Људска безбедност третира вредно-

<sup>26</sup> Штиглиц Џ., *Противуречности глобализације*, стр. 28.

<sup>27</sup> Martinez E., *What is neoliberalism*, Nation Network for immigrant and Refugee Rigts, 1997, str. 1.

<sup>28</sup> Стајић Љ., *Основи безбедности*, стр. 23.

сти човека (појединца) као вредности које представљају предмет безбедносне заштите. Она у средиште поставља човека (појединца).

UNDP је 1993. године у свом извештају о људском развоју дао основе за промену концепта безбедности: „Концепт безбедности мора да се промени од искључивог нагласка на националној безбедности ка много већем значају безбедности људи, од безбедности која се постиже уз помоћ наоружања до безбедности која се постиже путем људског развоја, од безбедности територије до безбедности хране, запослења и животне околине.”<sup>29</sup> Овај извештај представљао је увод у развој концепта људске безбедност, који су касније преузеле одређене државе (Канада и Јапан) као једно од опредељења сопствене спољне политике. Дошло је до проширења концепта безбедносне претње, па је он дефинисао претње у седам области: економска безбедност (претње назапослености, несигурност радног места, неједнакости у приходима, лошим услови рада, инфлација, слабо развијен систем социјалног осигурања), безбедност у погледу хране, здравствена безбедност, безбедност животне средине, лична безбедност, безбедност заједнице и политичка безбедност.

Одрживи људски развој, као једно од схватања људске безбедности које у смислу овог рада разматра економска и социјална права и право на животну средину појединца, подразумева мере прерасподеле које се односе на неједнакости у богатству и приходима између богатих и сиромашних, које успостављају структуре власти на нивоу испод државног, на државном и на глобалном нивоу. На основу економских неједнакости јавља се економска несигурност, при чему долази до нарушавања основних људских потреба и стварања сиромаштва, глади и незапослености, које даље условљавају и редукују неких других права људи и смањење учешћа у политичком животу.

Под појмом „изазов” подразумева се и довођење одређене вредности у ситуацију да буде повређена, оштећена или изгубљена. Изазов није природно условљен већ је друштвено узрокован. Као вредност која се штити подразумева се економска и социјална безбедност појединца као димензије људске безбедности (довољан и предвидив доходак, предвидиво запослење, обезбеђено социјално осигурање и др.).

Концепт „позитивног мира” дао је Јохан Галтунг и он је представљао теоријску основу за концепт људске безбедности. По дефиницији Јохана Галтунга, дефиниција мира може се означити као „одсуство директног, структурног и културног насиља”.<sup>30</sup> Структурно насиље, према Јохану Галтунгу, јесте оно код којег нема препознатог починиоца и код којег се не може уочити непосредна узрочна веза између оних који трпе насиље и насилног чина (нпр. људи којима је ускраћена слобода услед сиромаштва).

Разумевање мира, по Галтунгу, разликује се од „негативног мира”, који представља одсуство рата који је само једна врста директног насиља. Мир као инструментална вредност може да почива искључиво на одсуству онога што Галтунг назива „структурним насиљем”, односно лишености великог броја људи нормалних услова за живот.<sup>31</sup> „Економске, политичке и друштвене структуре могу имати разорније последице од пушака и бомби”.<sup>32</sup>

<sup>29</sup> Human Development Report 1994, [www.undp.org/hdro/c94over.htm](http://www.undp.org/hdro/c94over.htm).

<sup>30</sup> Галтунг Ј., *Мирним средствима до мира*, стр. 35.

<sup>31</sup> Galtung J., *Cultural Violence*. Sage Publications.

<sup>32</sup> Galtung J., *Cultural Violence*. Sage Publications.

Структурне неједнакости за последицу могу имати масовне осећаје депримираности људи, општи пораст несигурности и страха од губитка животних шанси и друштвене маргинализације. Најтежи облици криминала, попут организованог и насилничког, најприсутнији су у друштвима са великим социјалним разликама, као и друштвима са високом стопом сиромаштва и незапослености. Неједнакост у приступу политичкој и свакој другој моћи, образовању, здравственој нези и правној заштити, карактеристични су облици структурног насиља, које је обично невидљиво и извире из саме друштвене структуре која предодређује положај људи сходно њиховим економским, етничким, полним, културолошким или политичким обележјима. Пораст економских неједнакости, сиромаштва и незапослености умањује солидарност између људи, разара социјалну кохезију и нормативни систем. Стање друштвене дезорганизације карактерише не само распад неформалног система вредности, већ и слабљење формалног система, што ствара услове за стварање још веће дезорганизације, која исходи све већим стопама криминала и укупног нивоа насиља у друштву. То је насиље које настаје као последица материјалне осујећености, друштвене инфериорности, осећаја личне неадекватности појединаца, лоше социјалне промоције широких слојева и група становништва.<sup>33</sup>

У складу са дефинисаним појмом „изазов“ безбедности, у смислу конкретног одређења у овом раду истичемо угрожену људску безбедност, односно безбедност појединца (димензије економска и социјална безбедност),<sup>34</sup> конкретно угрожена животна егзистенција појединца би са становишта Галтунга било угрожавање основних људских потреба. Она се уочава повећањем броја људи (појединаца) који живе испод границе сиромаштва услед сталног повећања економских неједнакости.

Тенденција повећања економских неједнакости и у будућем времену неминовно повећава ризик да део људи који се налази мало изнад границе сиромаштва пређе у категорију сиромашних. Тако се повећање економских неједнакости рефлектује у два правца: угрожавање људске безбедности наступило је код свих људи који су постали сиромашни, а ризик за људску безбедност се повећао за део људи који у будућем периоду могу постати сиромашни услед постајања таквог статистичког тренда, узрокованог одређеним структурним чиниоцима глобалне економије.

Државе са напредном, стабилном економијом и релативно праведном расподелом добара међу становницима мање су подложне социјалним и политичким потресима од сиромашних држава, у којима су изражене друштвена неједнакост и економска нестабилност. Драматичан пораст економске и социјалне неједнакости у оквиру и између земаља повећаће изазове безбедности.<sup>35</sup>

О одређеним последицама економских неједнакости крајем 2008. године ММФ је упозорио владе држава да постоји могућност насилних излива гнева, што се и догодило протестима широм света због замрзавања плата, повећања пореза, продужења радног века и смањења одређених права услед покушаја стабилизације и смањења проблема јавног дуга. Захтеви су се такође односили и против повећања цена хране и других производа које угрожавају животни стандард обичних људи.

<sup>33</sup> Факултет политичких наука, *Годишњак 2008*, страна 458.

<sup>34</sup> Група аутора, *Индикатори људске безбедности у Србији*, стр. 21.

<sup>35</sup> Кајтез И., *Да ли је глобализација крива за све несреће садашњег света*, стр. 17.

Протести у Тунису и Египту претворили су се у Арапско пролеће, а у Европи се протествовало у великом броју земаља. У Боливији су протести против повећања цена хране приморали председника државе да одустане од смањења субвенција, а у Израелу је протест био због веома високих цена. Пад стандарда средње класе и неповољан положај младих били су основ за демонстрације за Шпанији, Грчкој, Израелу и Чилеу. Већи део ових држава прихватиле су неједнакост као замену за економски раст. Разлике између све богатијих и све већег броја сиромашних постале су очигледне, због чега се гнев испољио на улицама. У основи протеста било је сазнање да се осиромашење милиона људи врши насупрот интернационално повезаној елити која и у кризи остварује профит.<sup>36</sup>

О повећању неједнакости у САД говори и Збигњев Бжежински, који истиче: „Америка је дозволила повећање социјалне неједнакости. Ако је 1990. директорска плата у компанији била 70 пута већа од просечне америчке, сад је већа 325 пута. Омаловажена је праведност у друштву, што је темељ стабилности државе”.<sup>37</sup>

У насталим условима дошло је до битне промене окружења, с обзиром на то да је у великом броју држава у свету дошло до протеста и испољавања гнева средње класе, што говори о степену раслојавања и повећања сиромаштва. Разлике у богатству постаће све очигледније, а повећање сиромаштва подстакнуће сазнање неправде међу онима чија очекивања нису испуњена, повећавајући напетости и нестабилности, како унутар једног друштва, тако и међу различитим друштвима, што може и надаље изазивати неред, пораст криминала, тероризам и побуне. О томе говори и извештај британског министарства одбране из 2007. године, у коме се каже: „Светске средње класе могле би да се уједине, користећи приступ знањима, изворима и вештинама, како би уобличи-ле транснационалне процесе у интересима сопствене класе”.<sup>38</sup>

„Први пут у историји већи део планете је политички активан и повезан путем друштвених мрежа. Млади трећег света су посебно нестрпљиви и одлучни. Пореклом углавном из социјално нестабилне ниже средње класе, подстакнути осећајем социјалног беса, милиони студената су револуционари већ упола мобилисани, повезани интернетом.”<sup>39</sup> Њихова физичка енергија и фрустрација само чека да их подстакне нека идеја, вера или мржња, истиче Збигњев Бжежински.<sup>40</sup> „Растуће незадовољство услед неједнакости прошириће се из света у развоју на друге земље, иако је буђење маса још у повоју, јер је суочено са многим препрекама, од којих главне стижу од оних који поседују моћ и теже да задрже *status quo*, али ће оно подстакнуто економском кризом и политичким притисцима бити све теже контролисати”, истиче Ендрју Гавин Маршал.<sup>41</sup>

Сурове имовинске неједнакости највећи су изазов за данашњи свет и могу довести до озбиљних поремећаја у односима како међу државама, тако и унутар њих, уз могући пораст насиља и непредвидивих сценарија, наводи се у студији Светског економског форума о развоју у 2013. години. „Финансијска криза 2007. године те-

<sup>36</sup> *Новости*, 4. септембар 2011.

<sup>37</sup> Бжежински З., *Стратешко виђење: Америка и криза глобалне моћи*, стр. 87.

<sup>38</sup> *Новости*, 4. септембар 2011.

<sup>39</sup> Ендрју Гавин Маршал, *Глобална економска криза*, стр. 59.

<sup>40</sup> Бжежински З., *Стратешко виђење: Америка и криза глобалне моћи*, стр. 131

<sup>41</sup> Ендрју Гавин Маршал, *Глобална економска криза*, стр. 58.

мељно је изменила улогу и приоритете влада света које имају све мање маневарских могућности да смање јаз између оних који имају и свих других", истиче Бранко Миловановић, водећи економиста Светског економског форума.<sup>42</sup>

Карл Полањи истиче да је функционисање аутоматског механизма тржишта доvelo до стварања огромних материјалних богатстава, изазивајући оштећења друштвеног ткива и структурни слом оличен у хаосу, ратовима и општем пропадању. Објашњавајући феномен стогодишњег мира 19. века он је узроке стања одсуства сукоба у међународним односима видео у цивилизацији 19. века, која је имала своје основе у институционалним механизмима, а као резултат институционалних механизма било је очување мира, тј. економско и политичко устројство света обезбедило је међународни мир, насупротив саморегулишућој економској равнотежи остварењу деловањем потпуно слободног тржишта.<sup>43</sup>

Улога државе у обављању контроле у социјалној и економској сфери је минимална, а уместо државе као главног субјекти међународних односа јављају се транснационалне компаније и међународне организације. Држава у економској и социјалној сфери постаје сервис елита, уместо сервис грађана. Штити се интерес крупног капитала, јер он ствара профит и економску ефикасност, насупротив решавању других проблема попут незапослености и економске неједнакости.

## Закључак

Због глобалне међузависности дошло је до преструктурирања света и преносења ауторитета са националних држава на супранационалне ауторитете. Скуп мега-корпорација које су повезане савезом држава које управљају економијом често се ослања на моћ државе ради смањења ризика.<sup>44</sup> Суверене државе морају се навићи да живе са губитком своје економске моћи.<sup>45</sup>

То доводи до повећања економских неједнакости које повећавају број људи који се налазе испод границе сиромаштва, умањујући могућности приступа тих људи облицима моћи, како политичких, тако и образовању, здравственој заштити и остваривању правне заштите. Повећање броја незапослених и пораст сиромаштва доводе до слабљења друштвене стабилности и система вредности.

Нови облици друштвене организације потиснули су националну државу као примарну економску и политичку јединицу, при чему се држава релативне једнакости и благостања преобразила у државу конкуренције и неједнакости, а држава од сервиса грађана претворила врло често у сервис елита и појединих центара моћи. Нема аутоматске везе између неједнакости и политичке реакције, али прва даје подстицај другој, нарочито када је неједнакост комбинована са нестабилношћу када су финансијске кризе и рецесије које људе остављају без посла.<sup>46</sup>

<sup>42</sup> *Политика*, 20. септембар 2013.

<sup>43</sup> Полањи К., *Велика трансформација*, стр. 28.

<sup>44</sup> Чомски Н., *Медиј, пропаганда и систем*, стр. 112.

<sup>45</sup> Аврамов С., *Трилатерална комисија*, стр. 74.

<sup>46</sup> Нај Џ., *Како разумевати међународне односе*, стр. 192.

Структурне неједнакости стварају материјалну несигурност и неизвесност (угрожена животна егзистенција), релативну друштвену искљученост и осећај безвредности сиромашних људи, што представља структурно насиље, које је обично невидљиво и извире из саме друштвене структуре која предодређује положај људи.

Економски и социјални проблеми посебно су опасни по неразвијене земље, а последица је, често, избијање грађанских ратова и етничких и верских конфликата. Такође, измештање производње у земље у којима се може наћи радник за плату мању од једног долара дневно доприноси порасту незапослености, и то пре свега у развијеном свету, као и повећање сиромаштва и мржње у неразвијеном свету. Неједнакост и сиромаштво су моћан фактор генерисања етничких сукоба, а центар таквих сукоба налази се на тлу сиромашних земаља.<sup>47</sup>

У друштву створених структурних неједнакости на економској основи и повећањем сиромаштва угрожена је људска безбедност појединаца, али на тај начин створен је и шири контекст и амбијент за ескалацију насиља према разним појединцима и институцијама на државном и глобалном нивоу, уколико дође до спонтане или планске мобилизације и подстицаја маса. Од угрожене људске безбедности ескалацијом насиља и употребом силе може доћи и до угрожавања друштвене безбедности, безбедности државе и њених институција. Тако створене економске неједнакости и беспомоћност спонтаних и организованих маса, у одређеним околностима, могу довести до опасности за опстанак постојећег друштвено-политичког и економског система.

Повећање сиромаштва, као један од показатеља повећања економских неједнакости, највећа је систематска претња безбедности. Неолиберализам као политичко-економски модел у светским размерама продубљује јаз између богатих и сиромашних, ширећи сиромаштво, чиме се актуелизује и заоштрава неједнакост као општи амбијент и окружење за нестабилност, сукобе и конфликте, доносећи бројне и све веће опасности.

У основи небезбедности појединаца је сама чињеница да не постоје минимална обавезујућа правила (за наднационалне институције и државе) која ће обезбедити стопу незапослености у унапред одређеним и дефинисаним оквирима, односно минималну животну егзистенцију за све људе, што представља пандам повећању економских неједнакости и сиромаштва.

Недостатак механизма економске и социјалне заштите људи доводи до стварања изазова безбедности у којима они у одређеним околностима могу лако прерастати у ризике и претње, са могућностима угрожавања ширег спектра безбедности друштвене организације и економско-политичког поретка.

## Литература

1. Brzezinski, Z.: *Strategic Vision: America and the Crisis of Global Power*, Basic books, New York, 2012.
2. Галтунг, Ј.: *Мирним средствима до мира: Мир и сукоб, развој и цивилизација*, Службени Гласник/Југоисток XXI, Београд, 2009.
3. Galtung, J.: 'Cultural Violence', *Journal of Peace Research*, Vol. 27, No. 3 (Aug., 1990), Sage Publications, Ltd., 1990

<sup>47</sup> Печујлић М., Глобализација два лика света, стр. 137.



4. Група аутора: *Индикатори људске безбедности у Србији*, Факултет цивилне одбране, Београд, 2005.
5. Грубачић, А.: *Време глобализације*, Драганић, Београд, 2005.
6. Ејдус, Ф.: *Међународна безбедност: теорије, сектори и нивои*, Београдски центар за безбедносну политику и Службени гласник, Београд, 2010.
7. Chossudovsky, M. and Marshall, A., G. (Editors): *The Global Economic Crisis, The Great Depression of the XXI Century*, Centre for Research on Globalization, Global Research Publishers, Montreal, 2010.
8. Davies, J., B.: *The World Distribution of Household Wealth*, United Nations University, 2008.
9. Кајтез, И.: „Да ли је глобализација крива за све несреће садашњег света“, *Годишњак Факултета безбедности*, Београд, 2010.
10. Ledger: *Globalisation*, Global Business Policy Council, 2000.
11. Милановић, Б.: *Одвојени светови*, UNDP, Београд, 2006.
12. Милашиновић, Р.: *Увод у теорије конфликта*, Факултет цивилне одбране, Београд, 2004.
13. Стајић, Љ.: *Основи безбедности*, Драганић, Београд, 2005.
14. Полањи, К.: *Велика трансформација*, Филип Вишњић, Београд, 2003.
15. Rice, S., E., Graff, C., and Pascual, C.: *Confronting poverty weak states and U.S. national security*, Brookings Institution Press, Washington, D.C., 2010
16. Amartya, S.: „Democracy as a Universal Value“, *Journal of Democracy*, Vol. 10, No. 3, (1999.)
17. Lansley, S.: *The Cost of Inequality*, Gibson Square, 2012.
18. Стојановић, И.: *Држава и привредне реформе*, Прометеј, Београд, 2000.
19. Френсис, Ф.: *Крај историје и последњи човек*, ЦИД, Подгорица, 1999.
20. Френсис, Ф.: *Судар култура*, Подгорица, 1997.
21. Хантингтон, С.: *Сукоб цивилизација и преобликовање светског поретка*, ЦИД, Подгорица, 1999.
22. Human Development Report 1994, [www.undp.org/hdro/c94over.htm](http://www.undp.org/hdro/c94over.htm).
23. <http://www.globalissues.org>.
24. <http://stats.oecd.org>.
25. <http://www.globalpost.com/dispatch/news/regions/americas/united-states/121226/joseph-stiglitz-us-income-inequality>.
26. <http://www.fao.org>.
27. <http://www.ilo.org/global/lang-en/index.htm>.
28. <http://www.oxfam.org>.
29. Стиглиц Џ.: *Противуречности глобализације*, СБМ-х, Београд, 2002.
30. Collier and Hoeffler: „Greed and grievance in civil war“, *Oxford Journals*, 2004.
31. World Development Report 2003.
32. World Development Indicators 2006.
33. *Вечерње новости*, 4. септембар 2011, <http://www.novosti.rs>.

# ДРУШТВЕНА УЛОГА ВОЈСКЕ У ИЗГРАДЊИ БЕЗБЕДНОСТИ ДРЖАВЕ

Радослав Гаџиновић<sup>1</sup>

Институт за политичке студије – Београд

У другој половини 20. века безбедносна дилема нагло се помера ка ширем подручју друштвеног живота, при чему невојни фактори угрожавања безбедности заузимају све значајније место, а извор моћи државе помера се са строго војних фактора и његових пратећих елемената ка технологији, образовању људског потенцијала и контроли тржишта. Мењају се и услови за одржавање војног капацитета; оружје застарева невероватном брзином услед технолошких иновација, чиме научна сазнања добијају посебно место. Овај рад је покушај да се научна јавност и политичке структуре државе подсети да је улога војске незаобилазни фактор у очувању безбедности државе и њених грађана. У том смислу војна сила модерне државе представља главни фактор система безбедности, јер војска модерне државе мора бити способна да примени стратегију одвраћања и стратегију узвраћања.

Кључне речи: држава, војска, сила, безбедност, одбрана

## Увод

Безбедност је веома комплексан и сложен друштвени феномен. Кроз историју под појмом безбедности подразумевали су се разни садржаји. Етимолошки посматрано, израз безбедност потиче од латинске речи *securitas – atis*, што значи безбедност, одсуство, опасност, извесност, самопоуздање, неустрашивост, заштићеност (*securus* лат. – сигуран, безбедан, поуздан, неустрашив, уверен, сталан, чврст, одан, истинит итд.). Назначени термин је послужио као фундамент за употребу у теоретском изучавању проблема безбедности у многим земљама. Тако се у *енглеском* језику користе два израза: *security u safety*. Термин *security* се користи у смислу „националне безбедности” (*secure – сигуран, осигурати*) – *national security*, што имплицира остварење и чување државног националног интереса, док термин *safety* означава способност деловања, како не би дошло до непожељне безбедносне ситуације или таквих прилика које могу угрозити и безбедносне импликације. Тумачењем безбедности као истинске људске вредности, потребе и интереса, долази се до слободе као најузвишенијег идеала и универзалне одреднице савременог развоја човека. Тако схваћена слобода, још од античке Грчке, подразумева политичко право грађана да одлучују о свим јавним питањима, а самим тим и о питањима из области безбедно-

<sup>1</sup> Проф. др Радослав Гаџиновић је научни саветник у Институту за политичке студије – Београд.

сти. Дакле, слобода и безбедност су продукти истинске демократије. Пошто истинска демократија у пракси још увек функционише, безбедност као стање и процес јесте у надлежности државе и њене власти, која је продукт демократских избора.

Историјски одлучујући елемент у поимању безбедности била је војна сила. У другој половини 20. века безбедносна дилема нагло се помера ка ширем подручју друштвеног живота, при чему невојни фактори угрожавања безбедности заузимају све значајније место, а извор моћи државе помера се са строго војних фактора и њених пратећих елемената ка технологији, образовању људског потенцијала и контроли тржишта. Мењају се и услови за одржавање војног капацитета; оружје застарева невероватном брзином услед технолошких иновација, чиме научна сазнања добијају посебно место. Безбедност сваке државе почива на елементима њене националне моћи, а то су првенствено: *величина територије; економска снага; географска позиција; сировине; зависност од страног тржишта; технички и технолошки капацитет; национални карактер; ефикасност владе да спроведе одлуке; продукциона моћ; резерве; образовни ниво становништва и национални морал и унутрашња солидарност*. Примењујући интердисциплинарни приступ анализе безбедности и досадашњих дефиниција, „*Безбедност је стање које људској популацији гарантује континуитет слободног функционисања из којег се развијају процеси изградње стварног осећаја слободе, правде и здраве животне средине где се слободно живи, ради и развијају сопствене интелектуалне способности*”.<sup>2</sup>

Ратко Марковић, у покушају одређивања друштвене улоге оружаних снага, под војском подразумева „целокупност оружаних снага (војне силе) једне државе. Војска је, с једне стране, аутономни и издиференцирани чинилац у држави, а с друге, она је државни орган и као таква саставни део државног апарата. Основни узрок постојања војске јесте нужност одбране државе, чак и када је она скопчана са великим ризицима. Војска, дакле, обавља једну од основних функција сваке државе – одбрамбену функцију, функцију заштите спољних граница државе. Та основна функција војске – одбрана државе од спољне агресије, уставноправно се изражава као одбрана суверености и територијалног интегритета државе. Поред ње, војсци се нормативно или стварно додељује и једна унутрашња функција, која се одређује као заштита уставног поретка”.<sup>3</sup>

*Као део државне организације, оружане снаге су главни инструмент за очување независности, територијалног интегритета и суверености. Њихов састав, величина и опремљеност условљени су, пре свега, политичким системом земље, нивоом целокупног развоја, геостратегијским положајем земље, њеним демографским могућностима и војном и одбрамбеном доктрином.*

Као специфична организација, оружане снаге имају јединствену организацију и попуњу, усвојену војну доктрину, централизовано руковођење, јединствене принципе обуке и васпитања, систем једностарешинства, субординације итд. У већини држава оружане снаге чине копнена војска, ратна морнарица и ратно ваздухопловство.

<sup>2</sup> Радослав Гађиновић, *Безбедносна функција државе*, Институт за политичке студије, Београд, 2012, стр. 27.

<sup>3</sup> Ратко Марковић, *Уставно право и политичке институције*, Службени гласник, Београд, 1997, стр. 341.

У свакој модерној држави постоји непосредна повезаност између функционисања оружаних снага и других државних институција. Наиме, друштвена стратификација утиче на особености војне организације, принципе на којима се заснива, на унутрашњу хијерархију и улогу оружаних снага у друштву. Основне особине армије као институције државе могу се груписати на следећи начин: оружане снаге су институција у којој формалне везе доминирају над персоналним; оружане снаге су бирократизована институција са израженом хијерархијском структуром; као друштвена средина, оружане снаге имају сопствени систем вредности; оружане снаге су борбена група формирана ради победе у оружаној борби.<sup>4</sup>

У односу на све друге организације, оружане снаге карактерише посебна повезаност и интензитет наведених особина. Војна организација је састављена од примарних друштвених група – основних јединица. Формалне везе заснивају се на учествовању у организационој војној структури, а персоналне на личном контакту и солидарности припадника оружаних снага. Доминација формалних веза проистиче из чињенице да су норме понашања војника и старешина прецизно дефинисане правним прописима, унутрашњим прописима и правилима службе. У оружаним снагама, као бирократској институцији, постоји искључиво вертикално потчињавање, одоздо према горе, и хијерархија положаја и чинова одозго према доле. Припадници оружаних снага имају могућност да напредују искључиво на хијерархијској лествици. Руководства (команданти војних јединица) нису одговорна за свој рад члановима војног колектива него искључиво претпостављеним инстанцама. Професионално напредовање не зависи од става армијске јавности, већ од оцена и одлука претпостављених. Због тога оружане снаге треба посматрати у институционално-бирократском контексту, што у значајној мери одређује однос оружаних снага „према споља”. Наиме, ова карактеристика војне организације у великој мери утиче на њен однос са другим државним и друштвеним организацијама.<sup>5</sup>

Нарочито је важно имати у виду да војска у процес доношења одлука улази са својом бирократском природом, за разлику од других институција, које имају мање или више демократско обележје и унутрашње односе. Одлуке у војсци увек су одлуке надлежних војних старешина, што по правилу даје печат и оним одлукама које војска доноси у сарадњи са политичким елитама или другим, мање бирократизованим, субјектима друштва. Оружане снаге имају сопствени систем стратификације и вредности. На систем вредности у војсци посебно утичу владајућа идеологија, социјализација у војним школама, интерно информисање и васпитнообразовни рад у јединицама. Оружане снаге су потчињене политичкој групи која поседује власт, те представља њен ослонац. Насупрот елитних политичких група стоје масе – народ. Војска често подржава носиоце политичких одлука који могу бити и врло отуђени од народа. *Основне карактеристике сваке војне организације су:* унутрашња кохезија, солидарност, осећање части, колективни понос, страх од непријатеља, постојање заједничких циљева итд.<sup>6</sup>

<sup>4</sup> Жежи Вјатр, *Социологија војске*, ВИНС, Београд, 1987, стр. 34–35.

<sup>5</sup> Радослав Гафиновић, *Безбедносна функција државе*, Институт за политичке студије, Београд, 2012, стр. 234.

<sup>6</sup> Исто, стр. 235.

## Модерна војска – гарант безбедности државе

Биполаризам света у раздобљу хладног рата, а посебно опасност од глобалног нуклеарног рата, померили су усредсређеност војне мисије са војне победе према одвраћању и избегавању рата. Дакле, корист најмоћнијег оружја јесте у томе што је оно било елемент одвраћања евентуалног противника, а не у његовој употреби, јер би његова примена угрозила безбедност свих, па и оних који се одлуче да га приме. Јачање сопствене војне моћи и надмоћи створило је равнотежу страха и моћи, при чему је војна победа постала недостижан циљ, а негативни мир постао је „хладни мир”. Једна од промена која се догодила после Другог светског рата јесте повећана софистицираност којом се војска користи, без употребе војне силе. То је време политичких авантура које се одвијају на самој ивици рата, време управљања кризом и одвраћања. Ови феномени потврђују тезу да се модерном војном силом више прети и више манипулише у време мира, него што се користи у рату.<sup>7</sup> *Стабилни мир укључује и укидање сваког облика структуралног насиља унутар и између друштва*.<sup>8</sup> Уважавајући ову чињеницу, „мирољубиво друштво је много више него друштво које се просто не упушта у агресију или у припремање рата јачањем војне силе или учешћем у савезима који имају такву силу. Нема сумње да опстанак и успешно функционисање сваког уставног и политичког система зависе од ефикасности система националне безбедности. Међутим, темељне вредности политичког система, које обично дефинише устав, представљају саму бит или темељни супстрат укупне друштвене делатности. Претње миру доводе у питање опстанак политичке заједнице, а затим изазивају немир у темељној социјалној средини која је задужена за остваривање друштвених вредности”.<sup>9</sup> Посматрано са аспекта уставног система и демократије, мора се истаћи значај појма секуритизације, како га је развио Оле Виве (*Waever, Ole*), који се тиче улоге и мисије војске. Ради се о добро познатом средству које они који имају моћ масовно користе како би очували своју владајућу позицију у друштву. У ствари, овај је феномен у вези с могућношћу да владајуће политичке елите политичка и друштвена питања представљају и решавају као проблеме који се тичу мира, стабилности и државне безбедности. После тога распон начина управљања овом врстом проблема може бити коренито измењен и укључивати цели низ посебних права<sup>10</sup>. У том смислу најважнији механизми на располагању укључују ванредно стање, продужење мандата политичких институција, повећани степен репресије, ограничавања или укидања људских права и слобода и, коначно, покретање такозване унутрашње мисије војске.<sup>11</sup> Међутим, у демократ-

<sup>7</sup> Garnett, John, *The Role of Military Power*, London, 1991, p. 79.

<sup>8</sup> Биљана Ванковска Цветковска, „Војска и мир послје хладног рата: у потрази за новом мисијом војске”, *Полемос*, бр. 1–2, Загреб, 1999, стр. 45.

<sup>9</sup> Радослав Гајиновић, *Безбедносна функција државе*, Институт за политичке студије, Београд, 2012, стр. 237.

<sup>10</sup> Ова концепција истиче да се „сигурност” може разумети као чин говора. То значи да „кад каже ‘сигурност’, представник државе цели проблем преноси у посебно подручје, захтевајући посебно право да користи средства која су нужна да би се решење онемогућило”. (*Waever, Ole, Securitization and Desecuritization*, COPRI Working Papers, 1993, p. 7).

<sup>11</sup> Биљана Ванковска Цветковска, „Војска и мир послје хладног рата: у потрази за новом мисијом војске”, *Полемос*, бр. 1–2, Загреб, 1999, стр. 47.

ски уређеном друштву и савременој организацији државе унутрашња мисија војске своди се на минимум, она је искључиво намењена за одбрану државе и њених грађана од спољњег непријатеља.<sup>12</sup>

На почетку 21. века превладава теза да је рат, који још постоји, битно променио свој значај.<sup>13</sup> Другим речима, напуштено је Клаузевицево (*Carl von Clausewitz*) тројство (држава – војска – народ). Класични међудржавни ратови све више уступају место унутардржавним сукобима. Најновија истраживања показују да је човечанство суочено с новом историјском ситуацијом, у којој се рат претвара у сукоб.<sup>14</sup> Процењује се да ће регионални сукоби, грађански ратови,<sup>15</sup> оружане побуне,<sup>16</sup> тероризам<sup>17</sup> и етничко насиље постати постмодерни модус оружаног сукоба. Сваки од ових облика садржи карактеристике које не одговарају уобичајеним сликама рата као нечег мање-више стандардног, планираног и рационалног (у смислу циљева којима се тежи и који су дефинисани).<sup>18</sup>

Раздобље после хладног рата унело је одређену врсту оптимизма. Највећа очекивања била су повезана с перспективама које је обећавала *дивиденда мира*. Илузије су нестале одмах после појаве првих сукоба до којих је дошло у раздобљу после самог завршетка хладног рата. Резултати су показали да постмодерно друштво треба да нађе одговарајуће одговоре за постмодерне ратове.<sup>19</sup> Осим савременог оружја, постало је јасно да су модерне конвенционалне војске слабо припремљене за те нове врсте сукоба, који условљавају нове задатке и нове изазове. Зато су војске које су спремне за класични оружани сукоб великих размера постале оптерећене амбивалентним односом према новој стварности. Такву ситуацију описао је Мартин ван Кревелд (*Martin van Creveld*), говорећи како „ходницима главних коман-

<sup>12</sup> Радослав Гађиновић, *Безбедносна функција државе*, Институт за политичке студије, Београд, 2012, стр. 238.

<sup>13</sup> Creveld, Martin van, *The Transformation of War*, New York, Free Press, 1991.

<sup>14</sup> Jung Dietrich, *From Inter-State to Intra-State War, Patterns and Trends of Development Since 1945*, paper presented at the COPRI symposium on Intra-State Conflicts: Causes and Peace Strategies, may 1997.

<sup>15</sup> Грађански рат је оружана борба између политичких, националних и других антагонистичких друштвених група у једној земљи, ради остваривања политичких и економских интереса. Грађански ратови се ретко завршавају компромисом, већ се воде док једна страна не победи и успостави власт или док мир не буде наметнут од међународне заједнице. Дакле, грађански рат је оружани сукоб грађана исте државе (Љ. Стајић, Р. Гађиновић, *Увод у студије безбедности*, Драслар, Београд, 2007, стр. 165).

<sup>16</sup> Оружана побуна представља кривично дело против државе, које се састоји у припреми оружане побуне или у учествовању у оружној побуни до које је већ дошло. Представља акцију неодређеног броја лица одлучних да се са оружјем супротставе законској власти, органима власти или мерама које надлежни државни органи предузимају. Међународно право побуну сматра унутрашњом ствари државе и у искључивој је њеној надлежности, чл. 1, став 2. Протокола II из 1977. године, придодат Женевским конвенцијама из 1949. године (*Исто*, стр. 156).

<sup>17</sup> Тероризам је организована примена насиља или претња насиљем од политички мотивисаних извршилаца који су одлучни да изазивањем страха, зебње, дефетизма и панике наметну своју вољу органима власти и грађанима (Радослав Гађиновић, „Тероризам у политичкој теорији”, Српска политичка мисао, бр. 2/2010, ИПС, Београд, стр. 192).

<sup>18</sup> Радослав Гађиновић, *Безбедносна функција државе*, Институт за политичке студије, Београд, 2012, стр. 240.

<sup>19</sup> Mueller, Bjorn, *Ethnic Conflict and Post-Modern Warfare. What is the Problem? What Could be Done?* CO-PRi Working Papers, No. 12/1996.

ди и министарстава одбране у целом 'развијеном' свету лута дух – страх од војне немоћи, па чак и ирелевантности."<sup>20</sup>

Истовремено, у оних деловима света који представљају жаришта постмодерних сукоба улога оружаних снага постаје крајње неопходна. С једне стране, главни актери ових сукоба су различити: различите политичко-војне гарнитуре, герилске снаге, паравојне снаге, цивили... Очито је да је реч о невладиним снагама које немају ништа заједничко с легитимним властима. У таквим условима, које карактерише компликован однос између јавне и приватне сфере, регуларне оружане снаге престају да буду „оправдани инструменти остваривања рационалности државника: у одређеном броју случајева оне воде сопствену политику."<sup>21</sup>

Међутим, савремена држава не допушта да војска води сопствену политику, већ се својом снагом и организационим способностима бори за остварење политике сопствене државе. Такође, не допушта да применом стратегије одвраћања и, ако треба, узвраћања буде гарант мира и стабилности државе и њених грађана.

Промену мисије војске наговестио је Морис Јановиц (*Morris Janowitz*) још шездесетих година 20. века.<sup>22</sup> Он је предвиђао да доба нуклеарног оружја и других средстава масовног уништења доводи до завршетка тоталног рата. Осим тога, предлагао је претварање регуларних војних снага у једну другу структуру, у тзв. полицијске снаге (*constabulary forces*), које би биле примереније за изналагање одговора на нове изазове. Ове нове снаге требало је да буду врло покретне и лаке за размештање, способне за брзу интервенцију у случају међународних криза. Истовремено, имале би ограничену дозволу за употребу силе. Пре него војна победа, њихов првенствени задатак био би очување међународног *status quo*. Другим речима, према мишљењу Биљане Ванковске Цветковске, био је то први наговештај потребе за мировним мисијама које би изводиле оружане снаге с међународним мандатом.<sup>23</sup> Овакав систем редефинисања класичне мисије војске у пракси је неприхватљив, јер ниједна полиција на свету не може успешно преузети улогу војске. У оквиру коренито измењене констелације међународних односа, националне војске које су задржале жар битног елемента државности немају другог избора него да се суоче са изазовима нове постмодерне ере. У том контексту оне морају припомоћи у остваривању концепције колективне безбедности на најбољи могући начин. Вођење рата у међудржавном сукобу претпоставља, осим регуларне војске, националну помоћ грађана који су лојални у погледу настојања и циљева које је дефинисала њихова држава. Овај однос између грађана и државе (војске) био је врло разрађен и значајан када је реч о систему масовне војне обавезе и формирању модерне националне војске. Па ипак, треба имати у виду да постоји дубока разлика између међудржавног и унутардржавног сукоба. Када се држава и неки сегменти друштва понашају као противници, обично долази до распада државе, заједно са целим репресив-

<sup>20</sup> Creveld, Martin van, *The Transformation of War*, New York, Free press, p. 3, 1991.

<sup>21</sup> Joenniemi, Pertti, *Wild Zones, Black Holes and Struggles Void of Purpose: has War Lost its name?* paper presented at the 17<sup>th</sup> IPSA World Congress, August 17–21, 1997, Seoul, Korea.

<sup>22</sup> Janowitz, Morris, *The Professional Soldier*, New York, Free press, 1960.

<sup>23</sup> Биљана Ванковска Цветковска, „Војска и мир после хладног рата: у потрази за новом мисијом војске”, *Полемос*, бр. 1–2, Загреб, 1999, стр. 51.

ним апаратом. У постмодерном друштву традиционална мисија војске је редефинирана. Без обзира на то, још постоје многе дилеме и различити ставови, супротни мисији демократске војске у периоду после хладног рата.<sup>24</sup>

*Међутим, ауторка овог става губи из вида да не постоји демократска војска, јер војска своје задатке обавља на строгим принципима једностарешинства и субординације, а не на демократским начелима.* Зато традиционално тумачење војне мисије јесте да је темељна сврха оружаних снага, односно њихова битна мисија, повезана с повећањем борбене способности и спремности. Другим речима, војска може изводити операције различите од рата, али оне не могу бити њен *raison d'être*. У сваком случају, постоји стрепња да ће се за додатне дужности трошити и онако ограничена средства војног прорачуна и скратити време које стоји на располагању за образовање и одвајати их од примарне мисије. У том смислу врло је значајна изјава бившег министра одбране САД Вилијама Перија (*William Perry*), који је упозорио: „Ми смо војска, а не Војска спаса.“<sup>25</sup>

## Војничка етика као важан елемент у војној професији

Очигледно, ниједна индивидуа или група неће имати све конститутивне елементе војничке етике, пошто ниједан појединац или група нису мотивисани искључиво војничким мишљењем. Сваки појединачни официрски кор придржаваће се те етике само у мери у којој је то професионално, односно у мери у којој је уобличено пре функционалним него друштвеним императивима. Уже исказивање етичности од стране једног официрског кора показује низак ниво професионализма, док шире исказивање етичности показује висок ниво професионализма. Професионална војничка етика, поред тога, „временски је неодређена и нелокализована“. Постојање војничке професије претпоставља конфликтне људске интересе и употребу силе ради остварења тих интереса. Сходно томе, војничка етика посматра конфликт као универзални образац који постоји у природи и види насиље као укорењено у сталну биолошку и психолошку природу човека. Човек је себичан. Мотивисан је жудњом за моћи, богатством и безбедношћу. „Људски ум је по природи једностран и ограничен.“<sup>26</sup>

Када је реч о односу снаге и слабости у човеку, војничка етика наглашава слабост. Људска себичност води у борбу, али људска слабост чини да успешност у конфликту зависи од организације, дисциплине и вођства. Као што је рекао Клаузевиц, „Сваки рат претпоставља људску слабост и човек је против ње усмерен“. Војна професија организује људе да би они превладали своје урођене страхове и недостатке.<sup>27</sup> Несигурност и

<sup>24</sup> Исто, стр. 55.

<sup>25</sup> *Washington Post*, 5. VIII 1994.

<sup>26</sup> Friedrich von Bernhardi (немачки генерал), *On War of Today*, London 1912, p. VI. О универзалности конфликта видети: Sir Reginald Bacon (британски адмирал) and Francis E. McMurtrie, *Modern Naval Strategy*, London, 1940, pp. 15–16; W. D. Bird (британски генерал), *The Direction of War: A Study of Strategy*, Cambridge, 1920, p. 1; Hermann Foertsch (немачки генерал), *The Art of Modern Warfare*, New York, 1940, p. 3; Stewart L. Murray (британски мајор), *The Peace of the Anglo-Saxons*, London, 1905, p. 9.

<sup>27</sup> J. F. Fuller (британски генерал), *The Foundations of the Science of War*, London, 1926, pp. 34–35. Ardant du Picq (француски пуковник), *Battle Studies: Ancient and modern battle*, New York, 1921, pp. 48–51, 96–97, 111, 118; U.S. Dept. of Defense, *The Armed Forces Officer*, Washington, 1950, p. 131.



случај који прате вођење рата, као и тешкоћа да се антиципирају акције противника, чине војника скептичним у односу на људску моћ предвиђања и контроле. Кад се говори о односу разума и ирационалности код човека, војничка етика наглашава ограничења разума. Најбоље људске замисли осујећене су препрекама које се појављују у стварности. „Рат је подручје несигурности”, каже Клаузевиц, „три четвртине чинилаца на којима се заснива ратна активност налази се скривено у магли веће или мање несигурности”. Поред тога, људска природа је универзална и непроменљива. Људи су свуда и у свим временима у основи исти.<sup>28</sup> Војнички поглед на човека је, тако, убедљиво песимистичан. Човек има елементе доброте, снаге и разума, али он је такође и зао, слаб и ирационалан. Човек војничке етике у основи је Хобсов човек.<sup>29</sup>

Постојање војничке професије зависи од постојања супарничких националних држава. Дужност ове професије јесте јачање безбедности државе. Остварење те дужности захтева сарадњу, организацију и дисциплину. Војник наглашава значај групе у односу на појединца, како због своје дужности да служи друштву као целини, тако и због природе средстава која употребљава ради вршења своје дужности. Успех у било којој активности захтева субординацију воље индивидуе у односу на вољу групе. У војничком вредносном систему високо се рангирају традиција, јединство, заједништво. Официр подређује личне интересе и жеље ономе што је нужно за добро службе. Војник мора, како је рекао један немачки официр из 19. века, „да занемари личну корист ... Егоизам је без икакве сумње највећи непријатељ особина које су битне за официрски кор.”<sup>30</sup> Војничка етика је по природи корпоративна. Она је у основи антииндивидуалистичка.

Војнички позив је професија јер је акумулирао искуства која чине корпус професионалног знања. Са војничке тачке гледишта, човек учи само кроз искуство. Ако има мало могућности да учи из сопственог искуства, он мора да учи и из искуства других. Због тога официр проучава историју. Историја је, како истиче Лидел Харт (*Liddell Hart*), „универзално искуство”, а војна историја је, како је рекао Молтке (*Moltke*), „најефикаснији начин да се у миру учи о рату”. Војна етика, због тога, придаје посебан значај уређеном, сврсисходном проучавању историје.<sup>31</sup> Историја је војницима корисна само ако служи развијању начела која ће моћи да нађу будућу примену. Али војничка етика није обавезно везана за неку посебну теорију историје. Док одбија монистичке интерпретације, она такође наглашава значај силе, насупрот идеолошким и економским чиниоцима. Трајност људске природе чини немогућом било какву теорију напретка. „Промена је неизбежна. Напредак није неизбежан.”<sup>32</sup>

<sup>28</sup> Foertsch, *Modern Warfare*, p. 24; U.S. Dept. of Defense, *Armed Forces Officer*, p. 131; Ardant du Picq, *Battle Studies*, pp. 39–40; U.S. Dept. of War, *Field Service Regulations: Operations, FM 100-5*, June 15, 1944, p. 27.

<sup>29</sup> Радослав Гађиновић, *Безбедносна функција државе*, Институт за политичке студије, Београд, 2012, стр. 245.

<sup>30</sup> Colmar von der Goltz (немачки потпуковник), *The nation in Arms*, London, 1887, p. 37.

<sup>31</sup> В. Н. Liddell Hart (британски капетан), *The Strategy of Indirect Approach*, London, 1941, ch. 1; Helmuth von Moltke, quoted in Spenser Wilkinson, *The Brain of an Army*, London, rev. ed. 1913, pp. 164–165; Sir H. Richmond (британски адмирал), *National Policy and Naval Strength, and Other Essays*, London, 1928, pp. 255–293; A. T. Mahan (адмирал САД), *Subordination in Historical Treatment, naval Administration and Warfare*, Boston 1918, pp. 245–272.

<sup>32</sup> Фелдмаршал Viscount Montgomery, наведен у: *Combat Forces Journal*, IV, July 1954, 14.

У мери у којој постоје неки обрасци у историји, они су, по природи, циклични. Цивилизације настају и пропадају. Рат и мир се смењују, а то се дешава и са супремацијом офанзивног и дефанзивног вођења рата.<sup>33</sup>

Војнички став према националној политици одражава професионалну одговорност за војну безбедност државе. Ова одговорност наводи војнике: да посматрају државу као основну јединицу политичке организације; да наглашавају трајну природу претњи војној безбедности државе и трајну могућност рата; да наглашавају величину непосредних претњи безбедности; да се залажу за одржавање јаким, разноликих и спремних војних снага и да се противе преузимању обавеза од стране државе и улажењу државе у рат, осим када је победа сигурна.<sup>34</sup>

Оправдање за држање и коришћење војне силе једна је од политичких сврха државе. Узроци рата су увек политички. Државна политика усмерена ка остварењу политичких циљева претходи рату, доноси одлуку о прибегавању рату, диктира природу рата, окончава рат и наставља се и после рата. Рат мора да буде њено уништење. Сходно томе, „тотални рат” или „апсолутни рат” треба избећи ако постоји вероватноћа да ће довести до узајамног опустошења зараћених страна.<sup>35</sup>

„Да бисмо укинули рат морамо уклонити његов узрок, који лежи у несавршености људске природе.”<sup>36</sup>

Ако се узроци рата налазе у људској природи, потпуно укидање рата није могуће. Сходно томе, војнички ум је скептичан у односу на замисли усмерене ка спречавању рата. Одлучујући чинилац је увек однос силе који постоји између држава. „У крајњој анализи акција држава није регулисана ничим другим до силом и целисходношћу.”<sup>37</sup> Нормално, интензитет и непосредност претњи безбедности државе код војника изазивају узбуну. Као што је Лорд Солзбери (*Lord Salisbury*) приметио: „Ако верујете лекарима, ништа није здраво; ако верујете теолозима, ништа није невино; ако верујете војницима, ништа није безбедно.”<sup>38</sup> Официр је професионално способан да процени борбену снагу друге државе. Али процена њене политике јесте ствар ван његове компетенције. *Пошто је људска природа таква каква је, јачој држави никад не треба веровати, чак и кад прокламује најпријатељскије намере.* Ако једна држава има снагу да повреди нечију безбедност, нужно је претпоставити да ће она то и учинити. Безбедност захтева да се другим силама припишу најгоре намере и најпрепредије особине. Војничка је одговорност да се буде спреман за сваку могућност. Војничко „гледите никад не сме бити обојено жељама... Војник

<sup>33</sup> J. F. C. Fuller, *Armament and History*, New York 1945, pp. 11–14, 20–21.

<sup>34</sup> Семјуел П. Хантингтон, *Војник и држава*, Центар за студије Југоисточне Европе, Факултет политичких наука, Дипломатска академија, Београд, 2004, стр. 65.

<sup>35</sup> Ова класична формулација налази се код Клаузевица. Clausewitz, *On War*, pp 594–601.

<sup>36</sup> Liddell Hart, *Paris*, p. 8; Lopez Valencia (шпански генерал), наведен у: *Military Review*, XXIX, January 1950, 83; J. J. Graham (британски потпуковник), *Elementary History of the Progress of the Art of War*, London 1858, p. 1; J. F. Fuller, *The Reformation of War*, London 1923, p. 7; von der Goltz, *Nation in Arms*, p. 386.

<sup>37</sup> Murray, *Peace of the Anglo-Saxons*, p. 13; Bacon and McMurtrie, *Naval Strategy*, p. 30; Молтке, наведен у: A. Vagts, *History of Militarism*, p. 427; von der Goltz, *Conduct of War*, p. 2. Liddell Hart, *Paris*, pp. 7ff; Cecil Battine (британски мајор), *What is Militarism?* Fortnightly, CXI, March 1919, pp 378–379.

<sup>38</sup> Семјуел П. Хантингтон, *Војник и држава*, Центар за студије Југоисточне Европе, Факултет политичких наука, Дипломатска академија, Београд, 2004, стр. 71.

ће поступати на основу војничких чињеница, чврстих бројки, сурове реалности времена, простора и ресурса”.<sup>39</sup> Забринутост војника због опасности за националну безбедност наводи војни врх да се упорно залаже да се војни ресурси (економски и људски потенцијал државе) усмере ка постизању стварне војне моћи. За војника је типично да даје предност активном саставу у односу на резервни састав снага и резервама оружја уместо фабрикама способним да произведу оружје. Он воли расположиву силу, а не латентну силу. Он, такође, жели снаге способне да се суоче са сваком могућом непредвиђеном опасношћу, способне да спрече изненађење.<sup>40</sup>

Војник се залаже и за очување државе путем споразума и савеза, под условом да овакви аранжмани повећавају снагу државе у већој мери него што су обавезе које она преузима. Савезници треба да буду одабрани искључиво на основу заједништва националних интереса безбедности, без обзира на идеолошке и политичке поставке. „Савези међу државама треба да буду посматрани искључиво са становишта политике моћи (силе).”<sup>41</sup>

Војник не води бригу о пожељности и непожељности политичких циљева као таквих. Он је заинтересован за однос између политичких циљева и војних средстава, пошто то непосредно утиче на националну безбедност државе. Политичар мора да пази да националне обавезе не превазиђу снагу војних капацитета. Велике политичке замисли и далекосежне политичке циљеве треба избегавати, не зато што су непожељни, већ зато што су непрактични.<sup>42</sup> *Познато је да се официр ретко залаже за рат.* Он ће увек доказивати како је због опасности од рата потребно савременије наоружање, али ће ретко доказивати да повећање наоружања чини рат практичним или пожељним. *Он се увек залаже за спремност, али се никад не осећа спремно.* Сходно томе, професионални војник даје опрезан, конзервативан, уздржан глас формулисању такве државне политике. Војнички лидер је на врху велике структуре моћи у друштву. Он ризикује све ако се то друштво нађе у рату. Било да дође до победе или не, рат ремети војне институције у већој мери него било које друге у друштву. Војник, у својој бризи за моћ, може доћи дотле да акумулацију моћи сматра циљем по себи, без обзира на то како би та моћ могла да се употреби. Он може постати врло неспреман да расипа ту моћ на било који начин.<sup>43</sup>

Војник има склоност да себе види као вечиту жртву цивилног хушкања на рат. *Народ и политичари, јавно мњење и владе јесу они који почињу ратове, а људи из војске јесу они који треба да се боре против тога.* Ако држава жели мир, њена војска мора бити врхунски обучена и наоружана, а војна сила сразмерна потребама државе за ефикасну одбрану. Слабе државе су обично мета нападача. Тенденција политичара је цивилна, тј. да стичу јавну наклоност ограничавајући војни буџет и

<sup>39</sup> Sir Richard Gale (британски генерал), *The Impact of political Factors on Military Judgment*, Journal of the Royal United Service Institution, ХСК, February 1954, 37.

<sup>40</sup> Радослав Гајиновић, *Безбедносна функција државе*, Институт за политичке студије, Београд, 2012, стр. 249.

<sup>41</sup> Von Seeckt (немачки генерал), *The Future of the German Empire*, New York, 1930, pp. 151–153.

<sup>42</sup> R. A. Hall (капетан САД), *The Peacetime Duties of the Armed Services*, U.S. Naval Institute Proceedings, LXXX, June 1946, 781.

<sup>43</sup> Семјуел П. Хантингтон, *Војник и држава*, Центар за студије Југоисточне Европе, Факултет политичких наука, Дипломатска академија, Београд, 2004, стр. 77.

истовремено водећи понекад авантуристичку спољну политику. Војник се противи обема тенденцијама. Војна етика на тај начин повлачи оштру разлику између војне снаге и ратоборности, државе са јаком војском и ратоборне државе.<sup>44</sup>

Војна професија је експертска и ограничена, јер њени припадници имају посебну надлежност у свом домену и немају такву надлежност ван свог поља активности. Однос војне професије према држави заснован је на овој природној подели посла. Суштина овог односа тиче се релативног опсега надлежности војног експерта и политичког експерта или државника. Пре професионализације војне науке у 19. веку, исто лице могло је у исто време да буде квалификовано у обе области. Сада то није могуће. Наполеон је био отелотворење старог јединства војне науке и политике. За њим су следили Бизмарк и Молтке, који су симболизовали нову дихотомију.<sup>45</sup> Војна наука је област у којој је за доношење одлука за акцију нужна специјализована способност стечена професионалном обуком и искуством. Ова област, која се односи на спровођење државне политике оружаној силом, подељена је на константне и варијабилне компоненте. Та подела је прихваћена тек пошто се појавила војна наука. Ово се може назвати стратегијом, да се тако одели од варијабилних елемената, тактике и логистике, или може бити формулисано као сет „фундаменталних”, „непроменљивих”, „вечитих” начела рата и „оних које је немогуће променити”. Мишљења војних историчара о броју и садржају ових начела се разликују, али они не доводе у питање њихово постојање као фундаменталне основе војне науке. Њихова примена, међутим, стално се мења са променом технологије и друштвене организације. Идеални човек војске стога је конзервативан кад је стратегија у питању, али је отвореног ума и прогресиван када је реч о новим оружјима и облицима тактике. Он је подједнако стручан и за константне и за варијабилне аспекте војне науке. Суштина његове вештине може бити дефинисана као однос између две ствари: „непроменљивих фундаменталних услова доброг командовања и у њиховом односу према променљивим тактичким формама...”<sup>46</sup> То је домен у којем државник мора да прихвати процену војног професионалца. Политичка професија бави се циљевима државне политике. Вештина у овој области састоји се у поседовању широке свести о елементима и интересима који су потребни за доношење одлуке и поседовању легитимне надлежности да се одлука донесе. Бављење политиком је ван подручја војне надлежности и учешће официра у политици поткопава њихов професионализам, умањујући њихову професионалну стручност, делећи професију против себе саме и замењујући вредности професије туђим вредностима. Официр мора остати политички неутралан. „Војни командант не сме никада допустити да његово војничко просуђивање буде искривљено политичком целисходношћу.”<sup>47</sup> Војна професија постоји да би служила држави. Да би служила на најбољи могући начин, цела професија и војна сила којом она управља мора бити кон-

<sup>44</sup> Ashton, *Nineteenth Century and After*, CXXXVI, 633–634; Vagts, *History of Militarism*, p. 15; Ardant du Picq, *Battle Studies*, pp. 14, 224; V. Derrecagaix (француски пуковник), *Modern War*, Washington, 3. vols, 1888, I, 81.

<sup>45</sup> Field-Marschal Earl Wavell, *The Good Soldier*, London 1948, pp. 27–28.

<sup>46</sup> Адмирал Castex (Француска), *Theories Strategiques*, Paris, 5. vols, 1929–1935, 1, 3–27; A. R. Maxwell (генерал САД), *This Word "Strategy"* Air Univ. Quarterly RFeview, VII, Spring 1954, 66–74.

<sup>47</sup> Gale, *Jour*, Royal United Service Inst, XCIC, 37.

ституисана као ефикасан инструмент државне политике. Кад војник добије легално наређење од овлашћеног претпостављеног, он не поставља питања, не оклева, не мења наређења због сопствених гледишта, он моментално поступа по наређењу, осим ако се извршењем тог наређења не чини кривично дело. Њега процењују не према политици коју спроводи, већ према ефикасности помоћу које је спроводи. Његов циљ је да учини савршеним инструмент послушности, а сама употреба тог инструмента је ван његове одговорности.<sup>48</sup>

Официрски кор је професионалан само у мери у којој његова лојалност представља војнички идеал. Шта је политички привлачно једног дана, биће заборављено следећег. Оно што је политички привлачно за једног човека, код другог ће изазвати мржњу. Унутар војних снага само је војничка лојалност идеалу професионалне компетенције константна и обједињујућа. Дакле, војничка етика наглашава постојање сталности, ирационалности, слабости и зла у људској природи. Она подвлачи значај супремације друштва над индивидуом и важности реда, хијерархије и поделе функција, указује на важност континуитета и вредности историје. *Војничка етика прихвата националну државу као највиши облик политичке организације и прихвата континуирану вероватноћу ратова између националних држава.*<sup>49</sup> Она указује на важност силе у међународним односима и упозорава на опасности за националну безбедност. Она сматра да безбедност државе зависи од стварања и одржавања јаких војних снага. Упозорава да постоје ограничења државне акције ради остварења државних интереса, указује на границе које могу постојати код већих војних ангажовања и на непожељност ратоборног и авантуристичког вођења политике. Војничка етика сматра да је рат инструмент политике, да су војници службеници државника и да је цивилна контрола од суштинског значаја за војни професионализам. Она велича послушност као највишу врлину војника. Војничка етика је на овај начин песимистичка, колективистичка, склона историји, склона сили, националистичка, милитаристичка, пацифистичка, инструментална у својим виђењима војне професије. Она је, укратко, реалистична и конзервативна. Поставља се питање како се војничка послушност одражава на напредовање најталентованијих кадрова у војној служби који нису послушни. Да ли неки официр, као врхунски професионалац, може постати генерал ако није послушан, не само у идеолошкој, него и у професионалној војсци.<sup>50</sup>

У савременој војсци професионална мотивација официра другачија је од мотивације грађана – војника који су привремено мобилисани, или који су се пријавили у војску из економских или политичких разлога. *Професионални официрски кор је инструмент државе који треба да обезбеди послушност мобилисаног особља.* Војнички квалитет професионалца независан је од циља за који се бори. Међутим, треба дати одговор на питање да ли је регрутни систем модерне државе превазиђен у савремено доба. Одговору на ово питање мора претходити темељна интер-

<sup>48</sup> Радослав Гаџиновић, *Безбедносна функција државе*, Институт за политичке студије, Београд, 2012, стр. 256.

<sup>49</sup> Семјуел П. Хантингтон, *Војник и држава*, Центар за студије Југоисточне Европе, Факултет политичких наука, Дипломатска академија, Београд, 2004, стр. 78.

<sup>50</sup> Радослав Гаџиновић, *Безбедносна функција државе*, Институт за политичке студије, Београд, 2012, стр. 257.

дисциплинарна анализа. Многе модерно уређене и богате државе не укидају регрутни састав своје војске из више разлога. Прво, традиција служења војног рока дубоко је утемељена у свест људи и на њој се гради љубав према својој држави, велича и гради национални идентитет, а с друге стране, регрутни контингент постаје база за регрутовање у професионалну војску. Дакле, најпримеренији је комбиновани облик војне организације, како је то уређено у Немачкој.

## Значај субординације у војној организацији

Конфликт између војничке послушности и професионалне компетенције обично се тиче односа између потчињеног војника и претпостављеног војног старешине. До тога долази у два широка домена: операционом и доктринарном. Први се односи на извршење војне наредбе од стране потчињеног, која ће по његовој оцени довести, са војничке тачке гледишта, до катастрофалног исхода. Под претпоставком да је потчињени изнео своју процену претпостављеном или да чак није имао прилику то да учини, поставља се питање да ли потчињени у сваком случају треба да се држи наређења? Сврха послушности јесте спровођење циља претпостављеног. Ако је потчињени потпуно упознат са овим циљем и ако околности непознате надређеном чине да је овај циљ могуће постићи само непоштовањем наређења, потчињени тада може бити у праву у својој непослушности. То се, међутим, ретко догађа. Наравно, поремећај војне организације који изазива непослушност у односу на операционе наредбе има већу тежину него корист добијена на тај начин. Мора се претпоставити да претпостављени официр има већу компетенцију и знање. У операцијама, а још конкретније у самој борби, потпуна послушност не може бити у конфликту са војном компетенцијом: то је суштина војне компетенције.<sup>51</sup>

Ауторитет виших официра претпоставља да они имају супериорну професионалну способност. Када то није случај, хијерархија командовања преусмерава се у непрофесионалне сврхе. Потчињени официр мора пажљиво проценити када ће се залагати за доктрине које су, по његовој процени, очигледно супериорне у односу на оне које постоје у приручницима.<sup>52</sup> Друга група проблема тиче се односа војничке послушности према невојним вредностима. Која је одговорност официра када му државник нареди да ради у правцу за који он зна да води у националну катастрофу? Или кад му је наређено да учини нешто што очевидно крши правни поредак земље? Или кад му је наређено да уради нешто што подједнако очигледно представља кршење опште усвојених моралних стандарда? Чини се да је ова питања могуће поделити у четири групе.<sup>53</sup>

Прво, постоји конфликт између војничке послушности и политичке мудрости. Ако се државник држи курса који изгледа да је чиста политичка глупост, зар не може војни командант да се оправдано успротиви позивајући се на стандарде политичке му-

<sup>51</sup> A.T. Mahan, *The Life of Nelson*, Boston 2. vols, 2d, ed. rev. 1900, I, 56–63, 189–191, 445–451, II, 89–92, *Retrospect and Prospect*, Boston 1902, pp. 255–283.

<sup>52</sup> B. H. Liddell Hart, *The Ghost of Napoleon*, New Haven, 1934, pp. 171–177; Richmond, *National Policy and Naval Strength*, pp. 217–230.

<sup>53</sup> Семјуел П. Хантингтон, *Војник и држава*, Центар за студије Југоисточне Европе, Факултет политичких наука, Дипломатска академија, Београд, 2004, стр. 84–86.

дрости? Кад се потчињени официр „побуни“ према претпостављеном, он се брани позивајући се на професионалну мудрост. Постоји, међутим, велика разлика између ова два случаја. Критеријуми војничке ефикасности су ограничени, конкретни и релативно објективни, а критеријуми политичке мудрости су недефинисани, двосмислени и високо субјективни. *Политика је вештина, а војна наука професија*. Нема опште усвојених политичких вредности помоћу којих би официр могао да докаже разумним људима да је његова политичка процена боља од процене државника. Супериорна политичка мудрост државника мора се прихватити као чињеница. Ако се државник одлучи за рат, за који војник зна да може само да води у националну катастрофу, тада војник, пошто изнесе своје мишљење, треба да прихвати одлуку државника и да се труди да ради на најбољи начин у лошој ситуацији. Командујући генерали немачке војске су, на пример, касних тридесетих година 20. века скоро једногласно веровали да Хитлерова спољна политика води националној пропасти. Војничка дужност, међутим, захтевала је од њих да извршавају наређења. Неки су се тога држали, а други су се одрекли војничког кодекса да би остварили своје политичке циљеве. Супротстављање генерала Макартура (*Douglas MacArthur*) начину на који је влада његове земље водила Корејски рат било је у основи слично. И немачки официри који су приступили отпору Хитлеру и генерал Макартур заборавили су да у функције официра не спада одлучивање о питањима рата и мира.

*Друго*, постоји конфликт између војничке послушности и војничке компетенције, када је та компетенција угрожена од претпостављених политичара. Шта чини официр кад му државник нареди да предузме акцију која је, са војничке тачке гледишта и мерена професионалним стандардима, апсурдна, а која се тиче стриктно војничког домена и нема никакве политичке импликације? Ова ситуација, под условом да је последња квалификација тачна и да је потпуно ван политике, представља јасно уплитање спољног фактора у професионални домен. Претпоставка супериорне професионалне компетенције која је постојала у случају војног претпостављеног који даје проблематично наређење не постоји у случају кад државник уђе у војни домен. У овом случају постојање професионалног стандарда оправдава војничку непослушност. Државник нема право да одлучује, као што је то чинио Хитлер у последњим фазама Другог светског рата, да ли да батаљони на бојном пољу напредују или да се повлаче.<sup>54</sup>

*Треће*, између наведена два екстремна случаја постоји конфликт између војничке непослушности и легалности. Шта да чини официр који добије наређење које његов цивилни претпостављени издаје без правне основе? Претпоставка је да је официр, као службеник државе, службеник само легитимно конституисаних државних власти. Када државник, издајући наређење, сам признаје да поступа илегално, тада официр може оправдано одбити послушност. Ако државник тврди да делује легално, али ако та активност официру изгледа илегално, тада ово питање постаје питање релативне компетенције официра и државника да одлуче шта је легално а шта није. Највећи број савремених државника, који имају војничку професију, имају и групу специјализованих правних експерата чија је дужност да разматрају овакве случајеве. Ако може да се добије њихова одлука, официр је обавезан да је прихвати. Ако то није могуће,

<sup>54</sup> Семјуел П. Хантингтон, *Војник и држава*, Центар за студије Југоисточне Европе, Факултет политичких наука, Дипломатска академија, Београд, 2004, стр. 352.

било због хитности ситуације или зато што правни експерти нису у стању сами да одлуче, официр једино може сам да проучи правне прописе који су примењиви на дату ситуацију и да сам донесе одлуку. Правни стандарди су, генерално, много прецизнији од политичких, а мање одређени у односу на војну науку. У сваком случају, официр је дужан да у значајној мери пође од претпоставке валидности мишљења државника. Ако у земљи постоје две владе, при чему свака од њих тврди да је легитимно конституисана и да, захваљујући томе, има право да је војници слушају, официр не може избећи да на основу политичких мерила бира између њих.<sup>55</sup>

Најзад, постоји конфликт између војничке послушности и основне моралности. Шта да чини официр ако му државник нареди да изврши геноцид да би уништио становништво окупираних територија? Кад је реч о способности да се процењују и примењују етички стандарди, државник и војник су једнаки. Обојица су слободне индивидуе, морално одговорне за своје акције. Војник не може да препусти цивилу своје право да врши коначне моралне процене. Он не може да негира себе као моралну индивидуу, што значи да неће извршити такво наређење неразумног политичара.

### Литература

1. Марковић, Р.: *Уставно право и политичке институције*, Службени гласник, Београд, 1997.
2. Вјатр, Ј.: *Социологија војске*, ВИНЦ, Београд, 1987.
3. Гафиновић, Р.: *Безбедносна функција државе*, Институт за политичке студије, Београд, 2012.
4. Гафиновић, Р.: „Тероризам у политичкој теорији”, *Српска политичка мисао*, бр. 2/2010, ИПС, Београд, 2010.
5. Baldwin, D.; Milner, H.: *Economics and National Security*, in: Bienen, Henry (ed), *Power, Economics and Security, The United States and Japan in Focus*, Boulder, Westview Press, 1992.
6. Ванковска Цветковска, Б.: „Војска и мир после хладног рата: у потрази за новом мисијом војске”, *Полемос*, бр. 1–2, Загреб, 1999.
7. Posen, V.: *The Security Dilemma and Ethnic Conflict*, Survival, Spring, vol. 35, No. 1, 1993.
8. Van Creveld, M.: *The Transformation of War*, New York, Free Press, 1991.
9. Jung, D.: *From Inter-State to Intra-State War, Patterns and Trends of Development Since 1945*, paper presented at the COPRI symposium on Intra-State Conflicts: Causes and Peace Strategies, may 1997.
10. Mueller, B.: *Ethnic Conflict and Post-Modern Warfare. What is the Problem? What Could be Done?* COPRI Working Papers, No. 12/1996.
11. Van Creveld, M.: *The Transformation of War*, New York, Free press, p. 3, 1991.
12. Joenniemi, Pertti: *Wild Zones, Black Holes and Struggles Void of Purpose: has War Lost its name?* paper presented at the 17<sup>th</sup> IPSA World Congress, August 17–21, 1997, Seoul, Korea.

<sup>55</sup> Исто, стр. 311.



13. Janowitz, M.: *The Professional Soldier*, New York, Free press, 1960.
14. Von Bernhardi, F.: *On War of Today*, London, 1912.
15. Von der Goltz, C.: *The nation in Arms*, London, 1887.
16. Хантингтон, С.: *Војник и држава*, Центар за студије Југоисточне Европе, Факултет политичких наука, Дипломатска академија, Београд, 2004.
17. Sir Gale, R.: *The Impact of political Factors on Military Judgment*, Journal of the Royal United Service Institution, XCK, February 1954.
18. Von Seeckt: *The Future of the German Empire*, New York 1930.
19. Earl Wavell: *The Good Soldier*, London 1948.
20. Castex: *Theories Strategiques*, Paris, 5. vols, 1929–1935,
21. Maxwell, A., R.: *This Word "Strategy"* Air Univ. Quarterly RFeview, VII, Spring 1954.
22. Mahan, A., T.: *The Military Rule of Obedience*, Retrospect and Prospect, Boston, 1902.
23. Smith, T., V.: *Ethics for Soldiers of Freedom*, Ethics, LX, April 1950.

## О ХИЈЕРАРХИЈИ СТРАТЕГИЈСКИХ ДОКУМЕНАТА

Божидар Форца\*  
 Универзитет одбране у Београду, Војна академија  
 Биљана Стојковић\*\*  
 Министарство одбране Републике Србије,  
 Управа за стратетијско планирање

У раду се разматра проблем даљег стратегијског развоја Републике Србије на основу хијерархијски уређеног система стратегијских докумената. Овај рад резултат је вишегодишњег проучавања стратегије као науке у развоју, теорије, вештине и документа, са посебним освртом на резултате упоредне анализе домаћих и страних стратегијских докумената. Сагледавајући искуства око десетак земаља у свету и упоређујући их са постојећом праксом у Републици Србији, овај рад посебно наглашава важност постојања логичне консеквентности, међусобне условљености и хијерархијске уређености система стратегијског развоја нације. У њему се, полазећи од анализе постојећег стања у Републици Србији, указује на недоследност да се на националном плану приступа изради, усвајању и примени стратегије одрживог развоја, која не садржи одржив развој у области безбедности. Поред тога, њиме се свесно подстиче даља расправа стратегиста, стручњака за безбедност, припадника Министарства одбране и Војске Србије, те јавних радника о могућности да се, након усвајања националне стратегије, националне стратегије развоја, националне стратегије безбедности и стратегије одбране, приступи и изради војне стратегије у Републици Србији, како би хијерархијски низ стратегијских докумената био комплетан.

Кључне речи: *стратегија, нација, безбедност, војска, хијерархија, документ*

### Увод – О мудрости

Оснивач прве Академије, чувени грчки филозоф Платон (грч. Πλάτων, 427–347. пре н. е.) у своме делу „Држава” (Πολιτεία)<sup>1</sup>, истакао је да су „вештине и знања” (у које је убрајао аритметику, геометрију, астрономију и науку о хармонији)<sup>2</sup> „помоћнице и водиле дијалектичког метода, који не држи до хипотеза... већ је оруђе које уздиже

\* Ванредни проф. др Божидар Форца је генерал-мајор у пензији.

\*\* Др Биљана Стојковић, biljana.stojkovic@mod.gov.rs

<sup>1</sup> Види: Платон, *Држава*, Београдски издавачко-графички завод, Треће издање, Београд, 1983, стр. 27.

<sup>2</sup> Исто, пасус под 533 bd, стр. 227.

људску мисао до истине” Аристотел је запазио да се слободан човек у детињству одгаја у одређеним уверењима (догмата) о правичном и лепом,<sup>3</sup> а када одрасте, он у души не задржава никакво наметнуто знање, већ логичан поредак стечених сазнања.<sup>4</sup> Овај, наизглед, једноставан закључак инспирисао је најпре Аристотела (Ἀριστοτέλης, 384–322. пре н. е.),<sup>5</sup> а потом и многе друге филозофе и научнике, да сачине ред у научном сазнању, дефинишући правила за класификацију појмова<sup>6</sup>, појава и процеса, који су у савремености резултирали сложеним, вишекритеријумским класификацијама у бројним научним дисциплинама, укључујући и стратегију, као науку у настајању.<sup>7</sup> Ред, по правилу, подразумева и хијерархију, а једна од стандардних класификација појмова, процеса и појава на: опште, посебно и појединачно – успоставља поредак, тј. хијерархију различитих нивоа општости, што представља окосницу разматрања у оквиру овог рада о разликама које постоје између теорије и праксе стратегијског развоја у Србији.

Пишући о главним областима филозофских основа војне стратегије, др Живорад Спасојевић, полазећи од примера чувеног античког стратега и атинског државника Перикла и његовог противника самског стратега Мелиса, преко анализе стратегијског деловања Филипа Македонског и његовог сина Александра Македонског, посебно издваја пример овог последњег који је, као ученик античког филозофа Аристотела, „највеличанственији доказ да је филозофија предуслов и основ успеха, како у политичкој, тако и у војној стратегији”.<sup>8</sup>

И у савремености, бројни научници истичу умност, односно мудрост као претпоставку за бављење било којом науком, а посебно филозофијом и стратегијом. Један од најистакнутијих америчких научника Вили Ђурант, тим поводом, између осталог, тврди: „Наука нас учи како да исцељујемо и убијамо: у појединачном случају, она смањује број смртности, да би за време рата у масама убијала. Али, само мудрост, а то су у светлу искуства измирене жеље – може нас научити када треба да исцељујемо, а када да убијамо.”<sup>9</sup>

<sup>3</sup> Исто пасус под 538 с, стр. 233.

<sup>4</sup> Исто, пасус под 536 XVI е, стр 231.

<sup>5</sup> Аристотел је рекао „да човек који својом душом делује (живи више) од онога који душу само поседује ... Посао је, дакле, душе – било у једини, било изнад свега другог – размишљање и разумевање”, Аристотел, *О души, наговор на филозофију*, Напријед, Загреб, 1987. В 81-85, стр 131.

<sup>6</sup> Категорије, *Categoriai* (sc. tuontos) су у буквалном преводу „основни искази о бићу или пречишћавање основних појмова”. Аристотел, *Категорије*, Мала филозофска библиотека, „Култура”, Београд, 1954. стр. 10.

<sup>7</sup> Пишећи о томе да је „филозофија родно место стратегије”, наш стратегиста др Вишњић сматра да стратегија као наука која је још у развоју, треба да се ослони на специфичну методологију истраживања у пракси, користећи се двома основним методама: „(3.1) стратегијским узроковањем и (3.2) стратегијским предвиђањем ... Стратегијско узроковање и стратегијско предвиђање су нераскидиво повезане научне методе у непрекидном процесу научне спознаје бити стратегијске стварности и решавања конкретних реалних, али и виртуелних проблема државе –нације”, тврди овај аутор и додаје: „Свест стратегиста и стратега није само рефлексивна него и пројективна. Пројективност стратегиста заснована је на појмовној анализи и учачавању општих правилности промена стратегијске стварности.” Исто као претходно, стр. 399–400.

<sup>8</sup> Др Живорад Спасојевић, пуковник у пензији, *Филозофске основе војне стратегије*, Зборник радова са Симпозијума о војној науци, 27–28. јун 2001. године, под називом: „Научна изграђеност и чиниоци војне стратегије”, Сектор за школство, обуку и научну и издавачку делатност Генералштаба Војске Југославије и Институт ратне вештине, Београд, 2001. стр. 74–77.

<sup>9</sup> Вил Ђурант, *Ум цараје*, „Дерета”, Београд, 1990. стр. 3.

Тим поводом, др Душан Вишњић тврди: „Умност је, неоспорно, битно обележје филозофије, али и стратегије – и додаје да се те области људског знања разликују, јер је – Умност стратегиста и стратега најближа *Phronesisu* – практичној мудрости, као основној људској врлини (описно ју је истакао Сун Цу у „*Умећу ратовања*“). *Phronesis* укључује: знање, врлину, способност логичког закључивања од општих начела до суда у специфичној ситуацији, али, исто тако, и снагу воље да се учини оно што из тог суда следи у пракси.“<sup>10</sup>

Могло би се слободно тврдити да је војна стратегија, као практична вештина и војна мудрост, током векова, изнедрила и најумније стратегисте код нас и у свету. Уосталом, војна стратегија се Србији као теорија и наука дуги низ година изучава у оквиру војне вештине. Стога, следи умесно питање – како се могло десити да Србија има стратегију безбедности, стратегију одбране, а нема војну стратегију и да ли је то једини документ који у хијерархијском низу базичних стратегијских докумената у Србији недостаје? И да ли смо заиста толико „оригинални“ да нисмо „мудри“, тј. да ли су и остале нације из свог хијерархијског низа базичних докумената изоставиле војну стратегију?

Одговор на наведена питања базиран је на резултатима вишегодишњег *интердисциплинарног истраживања* стратегијског развоја Републике Србије, у оквиру кога је извршена компаративно-историјска анализа укупног узорка докумената и упоредна анализа садржаја домаћих и страних стратегијских докумената. Тачније, укупан узорак чинило је 516 докумената (од чега 505 штампаних и 11 електронских), укључујући и 74 стратегијска документа усвојена у периоду 2000–2010. године у Републици Србији и 15 стратегијских докумената страних држава.<sup>11</sup>

Применом *компаративно-историјске методе* дошло се до сазнања о постојању писаних докумената који би се могли идентификовати као визије, политички програми, дугорочни планови и стратегије развоја српске државе и нације, и то почевши од 5. века нове ере до краја 20. века.

На основу употребе *основних посебних метода и техника*, попут: *анализе, синтезе и генерализације података* о садржају и ефектима примене у пракси усвојених стратегија у Сједињеним Америчким Државама (САД), Републици Албанији, Републици Бугарској, Републици Румунији, Руској Федерацији (која су објављена у виду јавних докумената, научних студија, анализа, процена или закључака са научних скупова, симпозијума и округлих столова и сл.) и њиховој компарацији са усвојеним документима у Републици Србији, у истраживању је учињен напор да се утврди да ли су уочене промене у стратегијском развоју на националном плану последица усклађивања са општим трендовима у стратегијском развоју на глобалном и регионалном нивоу или су у питању недостаци, које треба исправити у блиској будућности.

<sup>10</sup> Види опширније: чланак др Душана Вишњића, пуковника у пензији, *Општа стратегија или стратегија државе-нације*, часопис „Војно дело“, Зима 2011. стр. 394.

<sup>11</sup> Види опширније у докторској дисертацији Биљане Стојковић под насловом: *Безбедносни аспект националне стратегије развоја*, одбрањеној на Војној академији Универзитета одбране у Београду, 16. априла 2013. године.

## Резултати историјско-компаративне анализе – О националној стратегији

Историјско-компаративна анализа обухватила је период од досељавања Срба на Балканско полуострво (5–6. век нове ере) па до 2010. године и садржала је анализу историјских докумената и радова више домаћих аутора, пре свега, историчара и чланова Српске академије наука и уметности (САНУ), с циљем да се утврди евентуално постојање српске националне стратегије. Резултати истраживања, међутим, показују да у поменутом периоду нема поузданих података о постојању било какве стратегије „српског народа” схваћене као замисли, плана, доктрине или документа. Такође, нема ни довољно поузданих података о евентуалном постојању стратегије од раног средњег века до ослобођења од турског ропства и поновног стицања независности у оквиру Кнежевине Србије, а затим и Краљевине Србије. Разлози због којих до сада није било радова који би се бавили наведеном темом садржани су у чињеници да су, са историјског становишта, нација, а самим тим и национална стратегија, карактеристике савременог друштва, а други разлог је садржан у чињеници да је током нацистичког бомбардовања Београда, 1941. године, изгорео скоро целокупан фонд средњовековних писаних докумената, који је чуван у Народној библиотеци Србије, а који би могао да послужи за квалификовано истраживање наведене теме о постојању стратегије као плана за акцију српског народа у средњовековном периоду. Јер, управо применом историјско-компаративне анализе уочава се да успон и ширење српске државе, у доба Немањића, не само територијално, војно и политички, већ и у духовном смислу християнизацијом и описмењавањем народа и израдом „Мирослављевог јеванђеља” (1185) и „Душановог законика” (1349), сведочи о постојању не само евидентне владарске вештине и оштрости српских владара тога времена, већ и имплицира могућност постојања прецизне политичке и стратегијске замисли, која је реално остваривана у пракси. Међутим, за такву тезу, за сада, нема довољно поузданих научних, а пре свега писаних доказа.

Ослањајући се на сазнања из историјских наука, а пре свега на дела историчара, попут Владимира Ђоровића, може се тврдити да су такве замисли постојале и да су често задобијале форму планова и пројеката. Примера ради, академик Ђоровић у *Илустрованој историји Срба* износи податак о плану обнове „Славјаносербског царства” који је у име Петра Ичка, митрополита Стевана Стратимировића, Јанка Катића, Алексе Ненадовића и Петра Чардаклије, уочи избијања Првог српског устанка против Турака, изнео руском великом кнезу Александру, 1803. године, архимандрит манастира Пиве, Арсеније Гаговић.<sup>12</sup> Тај пројекат ће актуелизовати, 10. јануара 1810, вожд Карађорђе као „нововошешу Илирију”<sup>13</sup>, али ће га бурни догађаји и сопствена смрт претећи у реализацији.

Међутим, пољски кнез Адам Чарторијски, некадашњи руски министар иностраних дела у првим годинама Карађорђевог устанка,<sup>14</sup> оствариће велики утицај на Чеха Франтишека Фрању Александра Заха, учесника у пољском устанку, да изради

<sup>12</sup> Владимир Ђоровић, *Илустрована историја Срба*, Књига 5. „Народна књига” и „Политика”, Београд, 2006, стр. 17–18.

<sup>13</sup> Исто као претходно, стр. 66.

<sup>14</sup> Исто, стр. 113.

просрпски мемоар „Словенска политика Србије”, на основу кога је настало чувено дело Илије Гарашанина „Начертаније” или „Програм спољне и националне политике Србије,”<sup>15</sup> с краја 1844. године, који је један од најзначајнијих националних програма у 19. веку.<sup>16</sup>

У компаративној анализи Заховог плана „Славенске политике Србије” и Гарашаниновог „Начертанија”, те на основу компаративне анализе ставова у објављеним радовима академика Василија Крестића, академика Чедомира Попова, историчара Владимира Ђоровића<sup>17</sup> и историчара Душана Т. Батаковића поводом садржаја и смисла тог документа – дошло се до сазнања да је Гарашанин, за разлику од Заха који је писао о свеславјанском уједињењу, своје планове ограничио само на територије које насељавају Срби.

Иако се „Начертаније” не може сматрати националном стратегијом, уочава се да је оно као политички план погодно за развоју стратегије као војне вештине у Србији<sup>18</sup> која је нашла своју практичну примену у Првом српско-турском рату (1876) и Другом српско-турском рату (1877–78). Историјске чињенице потврђују да је Србија потписивањем мира у Сан Стефану, 2. марта 1878 добила независност од Отоманске империје, али је тек на основу члана 34. уговора потписаног на Берлинском конгресу добила и територијална проширења за која се борила, а четири године касније, тачније 1882. године, постала је и Краљевина Србија.<sup>19</sup>

Ослобођењем Србије, упоредо са развојем нормативног основа и организације српске војске, развија се војна стратегија као ратна вештина, под утицајем у то време најистакнутијих пруских, руских и швајцарских војних стратега, што се нарочито види у делу мајора војске Краљевине Србије и професора Стратегије и Историје ратне вештине Станојла Стокића, под називом *Рат и Ратовање* (1885).<sup>20</sup> Нешто касније, објављена је и књига *Стратегија (вештина ратовања)*, ђенерал-штабног пуковника (потом војводе) Живојина Р. Мишића, која је настала на основу његових предавања о вештини ратовања на Вишој школи Војне академије Краљевине Срби-

<sup>15</sup> Извори: Мирослав Јосиф Вишњић, *Начертаније Илије Гарашанина (Програм спољашње и националне политике Србије на концу 1844. године)*, издавач „Књижевна заједница М. Ј. В”, Београд, 1991, стр. 42; и текст уводника Слободана Кљакића, *Буре због преписа који чека на проналазак изворника*, „Начертаније Илије Гарашанина”, специјални додаток листа „Политика”, Београд, 15. и 16. фебруар 2012. године, стр. 2).

<sup>16</sup> Извор: Владимир Ђоровић, *Илустрована историја Срба*, Књига 5. „Народна књига” и „Политика”, Београд, 2006, стр. 113.

<sup>17</sup> На стварању Балканског савеза интензивно се радило 1866–1867. године. Први уговор склопљен је између Србије и Црне Горе 1866. године. Српско-црногорски савез чинио је језгро око ког су се окупили други народи Балкана. Њему су приступили Штросмајерова Народна странка и бугарски револуционарни комитети (1867), Румунија (1868) и Грчка (Српско-грчка војна конвенција потписана је 1868). Мада је на пројекту стварања Балканског савеза за ослобођење од турске окупације Гарашанин највише радио, његов завршетак дочекао је као пензионер. Ново доба избацило је на површину друге људе и Гарашанин се повукао из политике на приватно имање у Гроцкој, где је и умро 1874. године – напомена Б. С.

<sup>18</sup> Др Митар Ковач и др Божидар Форца, разматрајући однос политике и стратегије, написали су да: „Политика одређује циљеве и карактер рата, те поставља задатке војној стратегији” (Види опширније: Митар Ковач, Божидар Форца, *Историја ратне вештине (Период 1920–2000)*, Војноиздавачки завод, Београд, 2000. стр. 111.

<sup>19</sup> Исто.

<sup>20</sup> Исто, стр. 8–11. предговора.

је, од 1898. до 1904. године.<sup>21</sup> Међутим, обојица наведених српских стратегиста, Стокић и Мишић, стратегију третирају искључиво као вештину ратовања.

Уосталом и многи страни војни теоретичари (Клаузевиц, Жофр, Жомини, и остали), који су се бавили стратегијом као војном науком, односно вештином, покушавали су да допру до суштине у којој су се политика и стратегија претапале једна у другу, а опет често, непредвидивошћу ратних операција, издвајале се као засебне целине. С тим у вези, треба истаћи да историјска анализа до сада вођених ратова није успела у потпуности да повуче јасну границу између „политике“ и „стратегије“ и није јасно и недвосмислено потврдила докле је „одбрана у функцији политике“, а кад „политика прелази у функцију одбране“.<sup>22</sup>

Примера ради, у Србији је, 1876. године, Влада (политика) била убеђена да треба покренути војничку офанзиву према Босни, главном спорном предмету са Турском у то време, али је морала да попусти пред здраворазумском стратегијом Војног савета чије је начело било да офанзиву треба покренути према Нишу и „савладати непријатеља на главном правцу напада, после чега се постижу сви остали циљеви“.

Не улазећи у анализу и критику ова два гледишта, довољно је констатовати да је српска влада правилно поступила препуштајући да Генералштаб (струка) преузме стратегијско вођство рата, без обзира на своја уверења. Супротно томе, српско-бугарски рат 1885. године представља типичан пример из кога се може видети куда воде догађаји када се у неприпремљеном рату политика и стратегија нађу у рукама владаоца који није дорастао тој функцији.

Касније су српски војни теоретичари (посебно војводе Радомир Путник и Живојин Мишић) прихватили немачка гледишта о односима политике и стратегије, готово у исто тако радикалном облику: „Политика има решавајући утицај до објаве рата, а после се потчињава војничким обзирима. Када се противник савлада или када постаје јасно да се иде у пораз, онда политика поново добија првенство.“ Поред наведеног, војвода Живојин Мишић, као професор стратегије на Вишој школи Војне академије, истакао је у свом капиталном делу *Стратегија* да политика долази у други ред чим почну непријатељства. Међутим, у току ратова 1912–1918. српска стратегија била је у правом смислу речи средство политике и њој потчињена. Кад год је долазило до сукоба између војних и политичких интереса, преовлађивали су политички. Рецимо, очи Другог балканског рата, када је бугарска армија дефиловала и парадирала пред српским фронтом (са очигледном намером да нападне), да би предупредила мучки удар који се очекивао, српска стратегија, поштујући војне разлоге, предлагала је и захтевала да се отпочне са војном операцијом пре него што се супротна страна „прикупи“, али је влада („политика“) поставила захтев генералштабу да се иницијатива напада препусти Бугарима, без обзира на војне последице. Такође, опште је познат сукоб Мишића и престолонаследника Александра Карађорђевића код Куманова када је политика нагло упутила главнину Треће армије кроз Албанију, на Јадранско море, наводно да би се велике силе ставиле пред

<sup>21</sup> Репринт оригиналног издања *Стратегије*, први пут штампане у новој штампарији „Давидовић“ 1907. године, објавио је Војноиздавачки и новински центар Војске Југославије, 1993. године – напомена Б. С.

<sup>22</sup> „Вечерње новости“, 17. децембар 2008. чланак под називом: *Мишић је остао усамљен*, доступно на: [http://www.novosti.rs/dodatni\\_sadržaj/clanci.119.html:279431-Misic-ostao-usamljen](http://www.novosti.rs/dodatni_sadržaj/clanci.119.html:279431-Misic-ostao-usamljen), Београд, 17. децембар 2008.

свршен чин, а без најосновнијих припрема које је захтевала војна струка („стратегичка”), са следовањем од свега два хлеба по једном војнику.<sup>23</sup>

Ако је Србима за утеху, и друге нације правиле су катастрофалне грешке. На пример, Немци који су имали једног ненадмашног Клаузевица, допустили су у Првом светском рату да се у политику уплићу генерали, напуштајући поље стратегије, док је у Другом светском рату Хитлер напустио политику преузимајући стратегију на себе па чак и оперативу, прогласивши себе командантом војске (Хеер), да би лично могао водити војне операције, чиме се практично потпуно изгубила усклађеност политике и стратегије, што је за последицу имало пораз Немачке у оба рата.

Што се Србије тиче, историјско-компаративна анализа докумената показала је да је након Другог светског рата југословенска држава, у оквиру које је била и Република Србија, имала социјалистички тип уређења који је подразумевао централистички и плански начин развоја, који, ипак, није био и стратегијски. Тачније, у оквиру Социјалистичке Федеративне Републике Југославије, шездесетих година прошлог века, постојао је кратак период петогодишњег планирања (1961–1965), али искључиво привредног развоја, који је популарно назван „петолетке”. У другој половини шездесетих година петогодишњи план уопште није донет, а каснији петогодишњи планови били су декларативне природе, без конкретних резултата у пракси.

Стога, многи у „Меморандуму Српске академије науке и уметности” (Меморандум САНУ, 1993) виде пролог или увод у националну стратегију Србије, која никада није написана, јер је Меморандум, пре него што је завршен, на волшебан начин доспео у јавност, а затим исполитизован и проscribeван.<sup>24</sup> Објективно посматрано, он садржи врло савремену економско-социјалну, историјску и политичку анализу и критику тадашњег система у Југославији, указујући на његове слабости са либерално-демократских позиција његових аутора. Један од аутора Меморандума, бивши председник СРЈ, академик Добрица Ћосић, 15 година касније написао је: „Српски народ се сурвао у понор ‘новог светског поретка’ и године 2010. потребно је јасно означити га као случај без ‘старијег брата’. И поред свих успона и блиставих (војних) победа изгубили смо све ратове у 20. веку (за зеленим столом у сфери политике).”<sup>25</sup>

<sup>23</sup> „Наиме, Мишић је предлагао две варијанте војних операција. Прва: ‘Ослањајући се на погодне положаје, пружити одлучујући отпор непријатељу’ и друга: ‘Прећи на нов начин ратовања, односно, на основу стања трупа и ситуације на земљишту, мишљења сам да пређемо на герилски начин ратовања и напустимо досадашњи распоред трупа’. У четири наврата Мишић је покушао да оствари своју замисао: „Боримо се за Отаџбину без гаранције?! Гаранција су ови мученици који бране куће. Политички је, војнички и национални разлог да бранимо сваку стопу, а ми се повлачимо од Саве и Дунава без битке! Ове планине се испречиле као да би саме хтеле рећи: ‘Доста! Станите! Зашто да се не окушамо? Не тражимо победу, него да станемо, а тад ће и непријатељ стати. Дајмо доказа да смо искрвављени до срца кад сахрањујемо Отаџбину! Најзад, нека ова борба буде последњи плотун јунаку кога у гроб полагајемо! Уз Мишића је, у почетку, стао само војвода Степа Степановић, убеђујући остале команданте, на познатој седници Већа команданата у Пећи, 17. новембра 1915, да је боље да се ‘сви они, пре него што униште оружје, и пре него што својим рукама задаве Србију, подаве у Јадранском мору!’ Идеје војводе Мишића нису прихваћене. Остала је дилема да ли је политика поразила стратегију из разлога што је више водила рачуна о томе шта ће рећи савезници него учинити непријатељ. У историји ратова, до сада, нигде није забележено да је војска једне земље напустила сопствену територију да би се након три године, опорављајући се и дооружавајући се у туђој држави, победоносно вратила у своју.” (Извор: исто као претходно).

<sup>24</sup> Kosta Mihailovic, Vasilije Krestic, *Memorandum der Serbischen Akademie der Wissenschaften und Künste, Stellungnahmen zu Kritiken*, Belgrad, 1996.

<sup>25</sup> Добрица Ћосић, *Пишчеви записи 1993–1999*, „Службени гласник”, Београд, 2008. године, страна 66–109.



Као што су аутори Меморандума предвидели, бивша Југославија распала се у крвавом грађанском рату на шест националних држава, док је Аутономна Покрајина Републике Србије – Косово и Метохија од 20. јуна 1999, на основу Резолуције 1244 Савета безбедности Уједињених нација, фактички под протекторатом међународне заједнице. Међутим, на основу међународног права, а и према одредбама Устава Републике Србије, усвојеног 2006. године, АП Косово и Метохија је саставни део Републике Србије (члан 182), а територија Србије је јединствена и недељива (члан 8).<sup>26</sup> Институције привремене самоуправе албанске националне мањине на Косову и Метохији, једнострано су 17. фебруара 2008. прогласиле независност, која је по Уставу Србије нелегална. Међутим, недавно потписивање војног споразума представника власти у Приштини и Тирани, који подразумева тесну сарадњу и размену борбених јединица албанске војске и Косовских заштитних снага, актуелизовало је питање о односу политике и стратегије, у савремености, у Републици Србији. Јер, готово да нема дилеме да је војни споразум, иза кога су у Призрену стали Агим Чеку и албански министар одбране Арбен Имами, само мали корак у стварању Велике Албаније, а уз пристанак великих сила.<sup>27</sup> „Дозволом да албански војници убудуће слободно шетају Косовом, Србима треба да буде јасно шта све може да их очекује, а посебно оне који се и даље буне, северно од Ибра.“<sup>28</sup>

У таквим политичким и безбедносним врло сложеним и осетљивим околностима Република Србија себи допушта да и даље нема националну и војну стратегију, што значи да визију дугорочног стратегијског развоја нације прилагођава дневно-политичким приликама, уместо да је заснива на научним истраживањима и предвиђањима.

Заправо, стратегијско планирање развоја у Србији започиње тек након демократских промена 2000. године, када је донета *Стратегија привредног развоја Србије* (односи се на период од 2000. до 2010. године). Значајан преокрет у стратегијском планирању у Србији настаје у периоду од 2000. до 2010, када су усвојена чак 74 посебна и појединачна стратегијска документа, од чега 15 докумената има назив „национална стратегија“, а 31 назив „стратегија развоја“, док се преосталих 28 стратегијских докумената односи на решавање појединих проблема у држави. Међутим, ниједан од тих докумената, по свом садржају и степену општости, не би могао да буде класификован као општа, тј. „кровна“ национална стратегија. Усвојена стратегијска документа могу се класификовати као посебна или појединачна стратегијска документа, јер се баве стратегијским планирањем посебних грана, сектора или области друштвеног живота, а у неким случајевима, и само појединим проблемима друштвеног живота.

Примера ради, ни међусекторска *Национална стратегија одрживог развоја за период 2008–2017. године* (2008),<sup>29</sup> која се односи на развој само три селектиране области друштвеног живота: *економски систем, социјални систем и на екологију*, не задо-

<sup>26</sup> *Устав Републике Србије*, „Службени гласник“ 98/06, Београд, 2006.

<sup>27</sup> „Вечерње Новости“, 5. јул 2013, чланак под називом *Праве армију за велику Албанију*, доступно на: <http://www.novosti.rs/vesti/naslovna/drustvo/aktuelno.290.html:442530-Prave-armiju-za-veliku-Albaniju>, Београд, 5. јул 2013.

<sup>28</sup> „Новости“, 5. јул 2013, чланак под називом *Албанска војска улази на Косово!*, доступно на: <http://www.vesti-online.com/Vesti/Srbija/325791/Albanska-vojska-ulazi-na-Kosovo>, Београд, 5. јул 2013.

<sup>29</sup> Види опширније: *Национална стратегија одрживог развоја за период 2009–2017*, „Службени гласник РС“, број 57/08, Београд, 2008; или *Национална стратегија одрживог развоја за период 2009–2017*, доступно на: <http://www.srbija.gov.rs/odrziv.razvoj.gov.rs/ehtfile/sr/88898/nacionalna/strategije.php>. Београд, 2010.

вољава критеријуме националне стратегије јер се изван оквира поменуте стратегије налазе бројна суштинска питања српског друштва, као што су: обезбеђење мира, безбедности и људских права; суверенитета и интегритета земље; статуса и права српског народа у земљама у окружењу и дијаспори; решавање повратка избеглих и интерно расељених лица и њихових имовинских права, ефикасно супротстављање друштва тзв. војним и невојним претњама, а посебно тероризму, организованом криминалу и корупцији, изградња ефикасног система безбедности, сарадња са партнерима, итд.

Синтезом доступних података и њиховом компарацијом, дошло се до сазнања да, супротно препорукама садржаним у теоријским радовима научника различитих профила и стратејиста, не постоје јединствени и усаглашени обрасци који потврђују хијерархијски однос и логичну консеквентност усвојених стратегијских докумената у Републици Србији. Национална стратегија Републике Србије, као највиши хијерархијски документ који би логично требало да садржи експлицитно назначене националне вредности које се штите, националне интересе које треба остварити, и циљеве који треба достигнути у одређеном периоду – није написана, а управо би таква стратегија требала да буде полазиште за настанак хијерархијски нижих докумената.

## Резултати компаративне анализе – О војној стратегији

Процена окружења у којем се налази Република Србија представља полазну основу у изради стратегијских, планских и доктринарних докумената. Поред глобалних процена и процене ситуације у Европи, она се, већим делом, односи на ситуацију у подрегиону југоисточне Европе или још уже на простор тзв. Западног Балкана. Потенцијално кризно жариште у наведеном региону, постојање војних и невојних претњи и слично, посматрано у узрочно-последичној вези, кључно утичу на националну безбедност Републике Србије и одражавају се на садржај стратегијских, доктринарних и нормативних докумената, а самим тим утичу и на операционализацију планирања и пројектовања система одбране и изградњу модела Војске Србије. У том систему процене и анализе окружења мало пажње посвећује се анализи стратегијских и доктринарних докумената у окружењу, док се већи значај придаје анализи спољних и унутрашњих фактора на стратегију, доктрину и модел Војске. Тако, рецимо, на израду стратегијских докумената у МО и ВС веома велики утицај имају већ усвојени нормативни и доктринарни документи на националном нивоу, као што су:

- а) Устав Републике Србије,
- б) Закон о одбрани<sup>30</sup>
- в) Закон о Војсци Србије<sup>31</sup>,

<sup>30</sup> Закон о одбрани, „Службени гласник Републике Србије” број 116-07 од 11. децембра 2007. и Закон о изменама и допунама закона о одбрани, „Службени гласник Републике Србије” број 88-09 од 26. октобра 2009. (пречишћене верзије Закона о одбрани и Закона о Војсци Србије објављене су у Додатку „Службеног војног листа” од 14. децембра 2014, непосредно су коришћене у овом раду).

<sup>31</sup> Закон о Војсци Србије, „Службени гласник Републике Србије” број 116-07 од 11. децембра 2007. и Закон о изменама и допунама закона о Војсци Србије, „Службени гласник Републике Србије” број 88-09 од 26. октобра 2009. године.

- г) Закон о употреби Војске Србије и других снага одбране у мултинационалним операцијама ван граница републике Србије<sup>32</sup>,
- д) Закон о Војнобезбедносној и Војнообавештајној агенцији<sup>33</sup>,
- е) Закон о војној, радној и материјалној обавези<sup>34</sup>,
- ф) Закон о цивилној служби<sup>35</sup>,
- в) Национална стратегија одрживог развоја<sup>36</sup>,
- г) Стратегија националне безбедности Републике Србије<sup>37</sup>,
- д) Стратегија одбране Републике Србије<sup>38</sup> и
- ђ) Доктрина Војске Србије.<sup>39</sup>

Како показују резултати квалитативне анализе на укупном узорку, у том попису је мало развојних докумената, а нема ни националне, као ни војне стратегије. Тачније, у оквиру разматрања проблема стратегијског развоја Републике Србије у безбедности утврђено је постојање *Стратегије националне безбедности Републике Србије* из које произилази *Стратегија одбране Републике Србије*, али не и војна стратегија или Стратегија Војске Србије.

Приликом израде Стратегије националне безбедности и Стратегије одбране Републике Србије треба уважити чињеницу да је у државној заједници Србија и Црна Гора (ДЗ СЦГ) постојао документ Стратегија одбране, али наведеној стратегији није претходила израда Стратегије националне безбедности, већ само нацрт тог документа. Приступајући изради нацрта документа Стратегија националне безбедности, креатори тог документа користили су постојећи текст започет у ДЗ СЦГ, а документ Стратегија одбране, који је већ постојао, практично је редефинисан за Србију, као самосталну и независну државу. У складу са наведеним, у оба документа прва два поглавља су готово идентична. Наиме, прво поглавље јесте анализа безбедносног окружења Републике Србије, а друго изазови, ризици и претње. Да би се разликовао друго поглавље, оно је у Стратегији националне безбедности формулисано као изазови, ризици и претње безбедности, а у Стратегији одбране као – изазови, ризици и претње одбрани. То методолошки и сазнајно није коректно и предлагано је да се прва два поглавља Стратегије одбране бришу, јер су обухваћена у Стратегији националне безбедности, односно да Стратегија одбране, као прво поглавље, треба да има Одбрамбене интересе. На жалост, тада такав предлог није прихваћен.

Где је логика? Безбедност земље је најопштији појам. У том смислу, логично је да се у Стратегији националне безбедности анализира безбедносно окружење и

<sup>32</sup> Закон о употреби Војске Србије и других снага одбране у мултинационалним операцијама ван граница републике Србије, „Службени гласник Републике Србије” број 88-09 од 26. октобра 2009. године.

<sup>33</sup> Закон о Војнобезбедносној и Војнообавештајној агенцији, „Службени гласник Републике Србије” број 88-09 од 26. октобра 2009. године.

<sup>34</sup> Закон о војној, радној и материјалној обавези, „Службени гласник Републике Србије” број 88-09 од 26. октобра 2009. године.

<sup>35</sup> Закон о цивилној служби, „Службени гласник Републике Србије” број 88-09 од 26. октобра 2009. године.

<sup>36</sup> Национална стратегија одрживог развоја, „Службени гласник РС”, број 57/08, Београд, 2008.

<sup>37</sup> Стратегија националне безбедности Републике Србије, Министарство одбране, штампано интерно издање, Београд, 2009. и Стратегија националне безбедности Републике Србије, „Службени гласник Р. Србије”, број 88/09. Београд, 2009.

<sup>38</sup> Стратегија одбране Републике Србије, „Службени гласник Р. Србије”, број 88/09, Београд, 2009.

<sup>39</sup> Доктрина Војске Србије, Београд, 2010.

идентификују изазови, ризици и претње безбедности. Као таква, Стратегија националне безбедности је „потенцијална енергија”.

Одбрана је једна од најзначајнијих сфера делатности – функција сваке државе. Та функција треба да одговори на питање како ћемо се бранити када разноврсним изазовима, ризицима и претњама буде угрожена наша безбедност. У том смислу, Стратегија одбране је „кинетичка енергија”, која даје одговор на питање КАКО бранити угрожене вредности, односно заштитити се од изазова, ризика и претњи. Свакако, ти изазови, ризици и претње нису само чисто војне природе, односно треба се бранити и од невојних претњи, као што су поплаве, земљотреси, епидемије широких размера, корупција и организовани криминал, нелегална трговина људима, наркотицима и оружјем, тероризам, и слично.

Стратегија војна, јесте део стратегије одбране, којом се утврђује војна делатност у одбрани од претњи безбедности земље. Војна стратегија првенствено је усмерена на војну делатност у одбрани земље од оружаног угрожавања споља, али се односи и на друге мисије и задатке. У одбрани земље од оружаног угрожавања споља, војна стратегија има примат, док се у другим мисијама и задацима појављује као доградња и подршка другим стратегијама (цивилна одбра, цивилна заштита и слично).

У наведеном смислу, однос стратегије националне безбедности, стратегије одбране и војне стратегије јесте однос општег, посебног и појединачног.

Са друге стране, основни проблем у односу према војној стратегији и војној доктрини настаје у чињеници шта се сматра **предметом** војне стратегије, као науке. Наиме, под инерцијом документа Стратегија оружане борбе, Вишњић прави дистинкцију војне стратегије и војне доктрине на следећи начин: „њихов предмет је исти – оружана борба. Само што, војна стратегија говори о оружаног борби у најопштијем смислу, без конкретног њеног испољавања, док војна доктрина то исто ради на конкретној оружаног борби – оружана борба наших оружаног снага. Тако, војна стратегија је теорија науке, а војна доктрина теорија струке”. На другој страни, посматрајући стратегију као теорију науке, а доктрину као теорију струке, неки аутори су као предмет војне стратегије посматрали оружаног снаге (војску). Тако, по њима, војна стратегија не би била у корпусу војних наука, него друштвених, пре свега, социологије. Ни једни, ни други нису прихваћени, а проблем односа војне стратегије и војне доктрине (доктрине војске) није решен. Стога, уколико не можемо да се договоримо око потребе постојања и војне стратегије и војних доктрина, прихватимо логику модерних земаља (њихових оружаног снага), која је садржана у чињеници да је једна војна стратегија, а (војних) доктрина, за примену те стратегије, може бити више. Отуда се војна доктрина, врло често, дефинише као скуп принципа којима се руководе оружаног снаге у примени одређене стратегије.

Стратегија је појам који корене вуче из војне делатности. У том смислу, о стратегији се, како рече Вишњић, може размишљати двојачко. Прво, као делатности стратегиста, односно научника и, друго као делатности стратега, односно војсковођа. Ни та, врло смислена запажања др Вишњића нису прихваћена.

Било како било, остадосмо у Републици Србији без војне стратегије. Са друге стране, у Закон о високом образовању Републике Србије (измене постојећег закона) уграђен је појам „**науке у одбрани**”. Ова промена је врло значајна јер је то први пут у нашој историји да цивилна наука прихвати постојање војних наука. Подсећања ради, први скуп о војној науци, организован је још далеке 1970. године, али војна наука је дуго година остала непризната у друштву, све до недавног признавања наука у одбрани.

Стога се у овом раду покреће још једно значајно питање – треба ли Србији, по ред стратегије безбедности и стратегије одбране и војна стратегија и каква су искуства, по том питању, страних земаља? Овај проблем, треба истаћи, има и своју предисторију јер је, својевремено, наш уважени стратегиста проф. др Радован Радиновић<sup>40</sup> указао да су од средине осамдесетих па све до краја деведесетих година „предузимани врло радикални кораци у укупној одбрамбено-безбедносној изградњи без претходних истраживачких и студијских трасирања основних смерница изградње. На пример, планиране су трансформације и реорганизације војске, нови типови стратегијског груписања, крупне промене у систему војне обавезе, школском систему, у систему оспособљавања и обучавања мирнодопске и ратне армије, а да се пре тога ништа озбиљно није учинило на плану стварања аналитичке и сазнајне подлоге за такве крупне подухвате.”

Дванаест година касније, сведоци смо да су наведене примедбе др Радиновића и даље актуелне и мултиплициране, са негативним ефектима у: промени концепта војне организације; затим скраћивања, а потом и укидања обавезног војног рока; злоупотреба у примени цивилног служења војног рока; атрофирања функције цивилне и територијалне одбране и свођења на малобројну административну структуру; примени новог модела стратегијског груписања и стратегијског развоја војске на ратишту итд. Чини се да би мање грешака било када би изградњи (војних) модела у пракси претходила стратегијска научна сазнања и истраживачки пројекти са тестирањем модела на изабраним узорцима или барем, постојање хијерархијског низа кључних стратегијских и доктринарних докумената на националном, одбрамбеном и војном нивоу у Републици Србији.

Стога је, на основу употребе *основних посебних метода и техника* попут: *анализе, синтезе и генерализације података* о садржају и ефектима примене у пракси усвојених стратегија у Сједињеним Америчким Државама (САД), Републици Албанији, Републици Бугарској, Републици Словенији, Републици Румунији, Руској Федерацији (објављених у виду јавних докумената, научних студија, анализа, процена или закључака са научних скупова, симпозијума и округлих столова и сл.) у односу на стратегијска документа усвојена у Републици Србији дошло до извођења извесних закључака које стављамо на увид широј јавности.

Примера ради, у Сједињеним Америчким Државама (САД) постоји сет стратегијских докумената који су јасно хијерархијски повезани, а то се посебно односи на област националне безбедности у оквиру које постоји Национална стратегија безбедности<sup>41</sup> из које проистичу и посебне стратегије, попут стратегије одбране и војне стратегије и стратегије појединих видова војске. Нова Војна стратегија усвојена је под називом: *Одржавање САД као глобалног лидера: приоритети за одбрану у 21. веку*, почетком 2012. године,<sup>42</sup> са основном интенцијом да се у наредној деценији смање оружане снаге те

<sup>40</sup> Види опширније у чланку проф. др Радована Радиновића, генерал-потпуковника у пензији, *Теоријски и методолошки проблеми досадашњих истраживања стратегије*, Зборник радова са Симпозијума о војној науци, 27–28. јун 2001, под називом „Научна изграђеност и чиниоци војне стратегије” Сектор за школство, обуку и научну и издавачку делатност Генералштаба Војске Југославије и Институт ратне вештине, Београд, 2001. стр. 23–24.

<sup>41</sup> *The National Security Strategy of the USA*, The White House, Washington, May 2010.

<sup>42</sup> „Блиц” од 5. јануара 2012, чланак под насловом: *Обама објавио нову војну стратегију САД, доступно на Интернету на: <http://www.blic.rs/Vesti/Svet/299984/Obama-objavio-novu-vojnu-strategiju-SAD>*, Београд, 5. јануара 2012. године.

силе са 560.000 на 490.000 војника, уштеди више стотина милијарди долара и да се тежиште активности пребаци из средње Азије у регион Пацифика. Америчка војска ће, у складу са том стратегијом, бити преобликована са нагласком на борбу против тероризма, нуклеарну одбрану, заштиту територије САД и на одвраћање од агресије сваког потенцијалног непријатеља. Како оцењује индијски аналитичар М. К. Бхадракумар, нова војна стратегија САД опрашта се од концепције по којој су САД способне да воде два велика рата у исто време. На место тог стратешког циља доћи ће нови, кога је Бхадракумар назвао „борба и уздржавање” или способност оружаних снага САД за учествовање у „рату и по”.<sup>43</sup> Такође, САД планирају да што је могуће дуже сарађују са савезничким и коалиционим снагама и да смање копнену војску јер је тежиште развоја на авијацији (беспилотне летилице) и на поморским снагама.

И у Русији, као и у САД, стратегијски развој је јасно и консеквентно уређен, па се то односи и на област безбедности и то почевши од *Устава Руске Федерације*<sup>44</sup>, преко *Федералног закона о безбедности*,<sup>45</sup> у коме се, између осталог, прецизира да председник утврђује *Војну доктрину Руске Федерације*. У Русији се безбедност посматра као предуслов развоја и у складу са тим, економска питања, као и у Народној Републици Кини, у центру су пажње. Тако је, рецимо, у Русији *Државна стратегија економске безбедности* усвојена још 1996. године, а затим је усвојена *Доктрина информатичке безбедности Руске Федерације* (2000), па *Стратегија информатичког друштва у Руској Федерацији* (2008) и слично. *Стратегија националне безбедности Руске Федерације*<sup>46</sup> усвојена је 12. маја 2009. и односи се на период до 2020. године. Интересантно је да се и у тој стратегији наглашава да се она сматра „мобилизујућим фактором за развој националне економије, повећања квалитета живота становника, обезбеђења политичке стабилности у друштву, јачања националне одбране и државне безбедности, правног поретка, повећања конкурентске способности и међународног престижа Руске Федерације.” У Руској Федерацији, не само да постоји Војна стратегија, него и стратегије развоја појединих видова оружаних снага. Стратешка ракетна нуклеарна одбрана, након размештања америчких противракетних комплекса ПРО у Румунији и Пољској, поново добија на значају. Поред тога, треба имати у виду да Русија велику пажњу у војној стратегији обраћа на земље у блиском окружењу. У том контексту, руска војна интервенција у лето 2008. године у Грузији имала је за циљ да пошаље поруку Америци и свим земљама, бившим чланицама СССР-а, да Русија није вољна нити спремна да толерише провокације по својим рубним подручјима, и да је спремна да поврати свој утицај и оружјем, ако то буде било неопходно.

Земље у окружењу Републике Србије развијају своје војне стратегије под утицајем НАТО-а, чије су, углавном, пуноправне чланице (Табела 1). Рецимо, Албанија

<sup>43</sup> „Нови стандард”, чланак објављен под насловом: *М. К. Бхадракумар: Нова војна стратегија САД или одустајање од нових Ирака и припрема за нове Либје*. доступно на Интернету на: <http://www.standard.rs/m.-k.-bhadrakumar-nova-vojna-strategija-sad-ili-odustajanje-od-novih-iraka-i-priprema-za-nove-libije.html>, Београд, 29. 01. 2012.

<sup>44</sup> *Конституција Руској Федерацији*, извличение - Статја 83, Принята всенародным голосованием, 12. декабря 1993. года, Национальная безопасность, [www.scrf.gov.ru/documents/1/](http://www.scrf.gov.ru/documents/1/), Москва, 04 .09. 2013.

<sup>45</sup> *Федеральный закон о безопасности*, Президент РФ, Документ № 390-ФЗ, Москва, Кремль, 28. 12. 2010.

<sup>46</sup> *Стратегија национальной безопасности Российской Федерации до 2020 года*, Принята указом Президента РФ, от 12 мая 2009 г. Документ № 53, Москва, Кремль, 2009.

је чланица ПЗМ од 1994, а чланица НАТО-а од 2009. године.<sup>47</sup> Индикативно је да се расправа о *Визији стратегије војске* одвијала 29. и 30. маја 2013, а већ почетком јула потписан је војни споразум Републике Албаније са тзв. Републиком Косово.<sup>48</sup>

У Румунији, Војна стратегија израђена је на основама пројекта *Визија војске 2005. године*, односно потребе достизања НАТО стандарда и изградње ефикасније, оперативније, флексибилније и савременије војске. Међутим, како примећује потпуковник САД др Доналд Меквиш, ванредни професор за предмет Лидерство и етика, поставља се питање – на чему треба да се базира војна стратегија, односно шта је у Румунији „Велика“, главна, тј. национална стратегија? Пошто ње нема, овај професор саветује да се „под главном стратегијом подразумева ангажовање свих расположивих инструмената и снага (нпр. дипломатских, обавештајних, војних и економских) ради унапређивања њене безбедности и националних интереса“. При том, овај научник наглашава да „Национални интереси у формулисању треба да обухватају обе димензије: спољне и унутрашње националне интересе“ и тврди да „дизајнери главне стратегије нације треба да у њену израду укључе: представнике водеће политичке партије, цивилне лидере, истакнуте јавне раднике, службенике спољних послова, економске стручњаке, као и представнике одбране, полиције и слично. Из „Главне стратегије“ развија се стратегија која се односи на свеобухватну националну безбедност, а онда Министарство одбране треба да изгради Националну војну стратегију.<sup>49</sup> Румунски стратегисти су на ове препоруке одговорили тако што су за Војну стратегију упориште нашли у два примењена концепта у изградњи оружаних снага: први, кредибилне одбрамбене способности (способности да се ефикасно и адекватно одговори на тренутне и предвидљиве ризике и претње), и други, реструктурирања и модернизације (који се односи на преобликовање румунских оружаних снага према НАТО стандардима).<sup>50</sup>

Поменути аутор саветује Румунима да пре него што приступе изради НАТО концепта развоја снага на националном нивоу прочитају (попут његових студената) књигу британског генерала Руперта Смита. Генерал Смит<sup>51</sup> сматра да се парадигма ратовања данас променила од ратова „државе против државе“ ка „ратовању недржавних елемената“, нпр. од индустријских ратовања до „ратовања међу људима“. Смит, након 40 година војне службе, тврди да рат више не постоји, јер има историјски карактер, али је замењен сукобима било где и готово свуда, и то на начин да су примарни циљеви цивили. У оквиру нове парадигме ратовања цивили, примећује он, су постављени као неки војни циљ, као нови „непријатељски борци“.

<sup>47</sup> Извор: Сајт Министарства одбране Албаније, Политика и стратегија, [http://www.mod.gov.al/index.php?option=com\\_content&view=article&id=1579:strategji](http://www.mod.gov.al/index.php?option=com_content&view=article&id=1579:strategji)

<sup>48</sup> Qendra Kombëtare e Sigurisë dhe Mbrojtjes, 'VizionStrategjik' Departamenti i Publikimit dhe Bashkëpunimit (Redaksia e VS), Bulevardi Zhan D'Ark, Nr. 31, Tiranë, Shqipëri, 04.09.2013.

<sup>49</sup> Dr. Donald Maccuish, *Reorganizing Romania's Military tread water first, then swim*, USA, Air Command and Staff College, Maxwell AFB, AL 36112.

<sup>50</sup> *The Military Strategy of Romania*, pp. 2. интерно штампано издање МО, 2010.

<sup>51</sup> Српској јавности је британски генерал Руперт Смит познат као командант УНПРОФОР-а у БиХ од јануара 1995. године до завршетка сукоба у Босни. Појављивао се као сведок на суђењима Милошевићу, Караџићу, Толимиру и Младићу у Хагу – напомена Б. С.

Табела 1 – Државе у окружењу Србије, чланице Партнерства за мир и НАТО-а<sup>52</sup>

ГРБ	ДРЖАВА	у ПЗМ	у НАТО	БРОЈНОСТ ОС (2011.)	ТРОШКОВИ ОДБРАНЕ, 2011. (милиони \$)	ИЗДАЦИ ПО ВОЈНИКУ (у \$)
	Албанија	1994.	2009.	10.000	197	19.700
	Босна и Херцеговина	2006.		10.962	287	26.181
	Бугарска	1994.	2004.	29.000	758	26.138
	Мађарска	1994.	1999.	19.000	1.378	72.526
	Македонија	1995.		9.394	135	14.371

Уколико цивилно и војно руководство Румуније верује да је Смит у праву, онда ће приступ организовању обуке, опремања војних снага бити сасвим другачији од оног за „Традиционални рат“. Земље као што су Румунија чији је војни буџет мали (за разлику од земаља као што су САД, Кина и Русија), не могу да приуште себи луксуз организовања, обуке и опремања снага за све евентуалности – закључује овај аутор.<sup>53</sup>

## Резултати упоредне анализе стратегијских докумената – Стратегијско планирање развоја у Србији – О нужности

Анализа садржаја подзорка стратегијских докумената усвојених у Републици Србији од 2000. до 2010. године показује да су питања стратегијског развоја, углавном, обухваћена бројним посебним и појединачним стратегијама, али нема јасне каузалне везе међу њима, нити хијерархије приоритета развоја, јер наведена безбедносна питања не спадају у приоритете *Националне стратегије одрживог развоја* Републике Србије за период 2000–2017. а не постоји „кровна“ национална стратегија, нити нека друга, свеобухватнија национална стратегија развоја.

Такође, упоредном анализом садржаја *Националне стратегије одрживог развоја за период 2009–2017*, (2008:3-4.) и *Стратегија националне безбедности Републике*

<sup>52</sup> Табела је преузета из докторске дисертације Биљане Стојковић, Војна академија, 16. април 2013, Београд, стр. 221.

<sup>53</sup> Rupert Smith, *The Utility of Force*. New York: Random House, 2005. pp. 3–6.



Србије, (2009:2)<sup>54</sup>, дошло се до сазнања о непостојању конвергенција садржаја и циљева два поменута кључна стратегијска докумената, док постоје непотребна садржајна преклапања између Стратегије националне безбедности Републике Србије и Стратегије одбране републике Србије, о чему је већ било речи (табела 2).

Поред тога, анализирајући постојећа стратегијска документа у области безбедности у Републици Србији, запажа се, најпре, да је у оквиру IV. поглавља *Стратегија националне безбедности Републике Србије*, под називом *Политика националне безбедности*, у делу који се односи на опредељења те политике, садржан став да је „Република Србија опредељена да развија и унапређује све аспекте безбедности, а нарочито људску, социјеталну, енергетску, економску, еколошку и друге садржаје интегралне безбедности Републике Србије”,<sup>55</sup> чиме је одређено на које се садржаје безбедности овај појам односи. Индикативно је да војни аспект, у том делу, није апострофиран. Поставља се питање да ли то политичко опредељење које има за последицу изостављање војне стратегије из хијерархије стратегијских докумената или је посредно и само груби превид? Какав год да је разлог, треба се сетити мисли античког филозофа Аристотела који је рекао: „Тежити да свако знање постане нешто друго и да мора бити корисно, значи бити потпун незналица у погледу тога колико је у самом полазисту оно што је добро, далеко од онога што је нужно. А разлика је голема.”<sup>56</sup>

Табела 2 – Упоредна анализа садржаја Националне стратегије одрживог развоја за период 2009–2017. и Стратегије националне безбедности Републике Србије и Стратегије одбране Републике Србије извршена за потребе утврђивања њихове садржајне (не)конвергенције у овом раду

САДРЖАЈ Националне стратегије одрживог развоја за период 2009–2017. (2008)	САДРЖАЈ Стратегије националне безбедности Републике Србије (2009)	САДРЖАЈ Стратегије одбране Републике Србије
I. УВОД 1. Основне поставке одрживог развоја 2. Садржај Стратегије 3. Методологија израде Стратегије 4. Веза с другим стратегијама	1. УВОД	1. УВОД
II. СТРАТЕШКО ОПРЕДЕЉЕЊЕ ЗА ОДРЖИВИ РАЗВОЈ 1. Визија одрживог развоја Републике Србије 2. Национални приоритети одрживог развоја Републике Србије 3. Принципи Стратегије 4. SWOT анализа	2. БЕЗБЕДНОСНО ОКРУЖЕЊЕ 1. Глобално окружење 2. Регионално окружење 3. Безбедност Републике Србије	2. БЕЗБЕДНОСНО ОКРУЖЕЊЕ 1. Глобално окружење 2. Регионално окружење

<sup>54</sup> *Национална стратегија одрживог развоја за период 2009-2017*, „Службени гласник РС”, број 57/08, Београд, 2008. стр. 3-4. и *Стратегија националне безбедности Републике Србије*, Министарство одбране, штампано интерно издање, Београд, 2009. стр. 2.

<sup>55</sup> *Стратегија националне безбедности Републике Србије*, исто као претходно, стр. 21.

<sup>56</sup> Аристотел, *О души*, наговор на филозофију, Напријед, Загреб, 1987. В 42, стр. 120.

САДРЖАЈ Националне стратегије одрживог развоја за период 2009–2017. (2008)	САДРЖАЈ Стратегије националне безбедности Републике Србије (2009)	САДРЖАЈ Стратегије одбране Републике Србије
<p>III. ПРИВРЕДА РЕПУБЛИКЕ СРБИЈЕ – ОДРЖИВОСТ</p> <ol style="list-style-type: none"> <li>1. Уводне напомене</li> <li>2. Претпоставке</li> <li>3. Каква је економија потребна Републици Србији</li> <li>4. Економија заснована на знању – зашто и како</li> <li>5. Економија Републике Србије – развој и одрживост</li> <li>6. Транзиција и одрживи развој привреде у Републици Србији</li> <li>7. Адекватно макроекономско окружење и избор економске политике</li> <li>8. Одржива производња и потрошња</li> <li>9. Образовање за одрживи развој</li> <li>10. Информационо-комуникационе технологије и економија заснована на знању</li> <li>11. Одрживост научнотехнолошке политике</li> <li>12. Заштита интелектуалне својине и одрживи развој</li> </ol>	<p>3. НАЦИОНАЛНИ ИНТЕРЕСИ У ОБЛАСТИ БЕЗБЕДНОСТИ</p>	<p>3. ОДБРАМБЕНИ ИНТЕРЕСИ РЕПУБЛИКЕ СРБИЈЕ</p>
<p>IV. ДРУШТВЕНО-ЕКОНОМСКИ УСЛОВИ И ПЕРСПЕКТИВЕ</p> <ol style="list-style-type: none"> <li>1. Друштвене вредности, квалитет живота и друштвено благостање</li> <li>2. Популациона политика</li> <li>3. Социјална сигурност</li> <li>4. Сиромаштво и социјална укљученост</li> <li>5. Политика једнаких могућности</li> <li>6. Родна равноправност</li> <li>7. Јавно здравље</li> <li>8. Становање и стамбена политика</li> <li>9. Регионални и локални аспекти одрживог развоја</li> <li>10. Информисање јавности и њено учешће у одлучивању</li> </ol>	<p>4. ПОЛИТИКА НАЦИОНАЛНЕ БЕЗБЕДНОСТИ</p> <ol style="list-style-type: none"> <li>1. Основа опредељења политике националне безбедности</li> <li>2. Циљеви политике националне безбедности</li> <li>3. Основна начела политике националне безбедности</li> <li>4. Елементи политике националне безбедности <ol style="list-style-type: none"> <li>4.1. Спољна политика</li> <li>4.2. Економска политика</li> <li>4.3. Политика одбране</li> <li>4.4. Политика унутрашње безбедности</li> <li>4.5. Политика заштите људских и мањинских права</li> <li>4.6. Социјална политика</li> <li>4.7. Политике у другим областима друштвеног живота</li> </ol> </li> </ol>	<p>4. ПОЛИТИКА ОДБРАНЕ РЕПУБЛИКЕ СРБИЈЕ</p> <ol style="list-style-type: none"> <li>1. Основа опредељења политике одбране</li> <li>2. Основни циљеви и задаци политике одбране</li> <li>3. Стратејски концепт одбране</li> </ol>

САДРЖАЈ Националне стратегије одрживог развоја за период 2009–2017. (2008)	САДРЖАЈ Стратегије националне безбедности Републике Србије (2009)	САДРЖАЈ Стратегије одбране Републике Србије
V. ЖИВОТНА СРЕДИНА И ПРИРОДНИ РЕСУРСИ 1. Природни ресурси 2. Фактори ризика по животну средину 3. Утицај економских сектора на животну средину	5. СИСТЕМ НАЦИОНАЛНЕ БЕЗБЕДНОСТИ 1. Структура система националне безбедности 2. Управљање системом националне безбедности 3. Савет за националну безбедност 4. Начела функционисања система националне безбедности	5. СИСТЕМ ОДБРАНЕ РЕПУБЛИКЕ СРБИЈЕ 1. Структура система одбране 2. Управљање системом одбране 3. Савет за националну безбедност 4. Начела функционисања система националне безбедности
VI. ИНСТИТУЦИОНАЛНИ ОКВИР	ЗАКЉУЧАК	6. РЕСУРСИ ОДБРАНЕ
VII. ФИНАНСИРАЊЕ СТРАТЕГИЈЕ		7. ПЛАНИРАЊЕ ОДБРАНЕ
VIII. ПРАЋЕЊЕ СПРОВОЂЕЊА СТРАТЕГИЈЕ		8. ФИНАНСИРАЊЕ ОДБРАНЕ
IX. ОБЈАВЉИВАЊЕ СТРАТЕГИЈЕ		ЗАКЉУЧАК

## Закључак

Резултат процене окружења је сазнање да савремени свет карактеришу бројне противречности, неравномерности у развоју, светска економска криза и појава нових безбедносних изазова, ризика и претњи, чији се ефекти рефлектују не само на глобалном, него и на регионалном плану, као и на нивоу појединих држава, па и Републике Србије. Поред тога, показатељи развоја најразвијенијих држава света, попут Немачке, Јапана, САД, Русије и Кине, показују да је њихов успешан национални развој базиран на националним, стратегијским, дугорочним и планским развојним документима.<sup>57</sup>

Међутим, када је реч о Републици Србији, на основу примене историјско-компаративне анализе, дошло се до сазнања да нема поузданих историјских и писаних података о постојању националне стратегије у српској прошлости, нити у садашњости. Стога, да би се комплетирао систем стратегијских и хијерархијски уређених до-

<sup>57</sup> Ова тврдња је заснована на резултатима анализе садржаја следећих научних и стратегијских докумената: Bergner T. Jeffrey., *Novi svetski poredak, nove supersile: Nemačka, Japan, SAD*, „Beletra“, Beograd, 1994; Кузик, Борис Николаевич., Титаренко, М. Л., *Китай-Россия 2050: стратегия соразвития*, Институт Дальнего Востока РАН и Институт Экономических стратегий, Москва, 2006; *A secure Europe in a better World – European Security Strategy*, Brussels, 12. december 2003. доступно на: <http://www.ue.int/cms3fo/showpage.asp?id=391&lang=en>; Deubner, Christian., *Die Europäische Gemeinschaft in einem neuen Europa: Herausforderungen und Strategien*, Nomos Verl. Ges, Baden Baden, 1991.

кумената који се баве стратегијским развојем у Републици Србији, потребно је да поред кровне, националне стратегије, приступити и изради нове стратегије развоја, која ће се односити и на безбедност. Такође, потребно је, поред постојећих стратегија: *Стратегије националне безбедности Републике Србије* и *Стратегије одбране Републике Србије*, приступити и изради војне стратегије у Републици Србији.

## Литература

1. Аристотел: *О души, наговор на филозофију*, Напријед, Загреб, 1987.
2. Аристотел: *Категорије*, Мала филозофска библиотека, Култура, Београд, 1954.
3. *A secure Europe in a better World – European Security Strategy*, Brussels, доступно на: <http://www.iue.eu.int/cms3fo/showpage.asp?id=391&lang=en>; Brussels, 12 December 2003.
4. Bergner, T. J.: *Novisvetskiporedak, novesupersile: Nemačka, Japan, SAD, „Beletra”*, Beograd, 1994.
5. „Блиц” од 5. јануара 2012. године, чланак под насловом: *Обама објавио нову војну стратегију САД*, на: <http://www.blic.rs/Vesti/Svet/299984/Obama-objavio-novu-vojni-strategiju-SAD>, Београд, 5. јануара 2012.
6. Бхадракумар, М., К.: „Нова војна стратегија САД или одустајање од нових Ирака и припрема за нове Либије“, *Нови стандард*, чланак, на: <http://www.standard.rs/m.-k.-bhadrakumar-nova-vojna-strategija-sad-ili-odustajanje-od-novih-iraka-i-priprema-za-nove-libije.html>, Београд, 29. јануара 2012.
7. Deubner, C.: *Die Europäische Gemeinschaft in einem neuen Europa: Herausforderungen und Strategien*, Nomos Verl. Ges, Baden Baden, 1991.
8. Доктрина Војске Србије, интерна документација Управе за стратегијско планирање СПО МО, Београд, 2006.
9. Гафиновић, Р.: „Безбедност као модерна научна дисциплина“, *Зборник радова Србија – институционални и безбедносни изазови*, Књига 3, Институт за политичке студије, Београд, 2009.
10. Интернет сајт Министарства одбране Албаније, [http://www.mod.gov.al/index.php?option=com\\_content&view=article&id=1579:strategiji](http://www.mod.gov.al/index.php?option=com_content&view=article&id=1579:strategiji), Београд, 5. јул 2013.
11. *Конституција Росийской Федерации*, извлечение – Статја 83, Принята всенародным голосованием, 12. декабря 1993. года, Национальная безопасность, [www.scrf.gov.ru/documents/1/](http://www.scrf.gov.ru/documents/1/), Beograd 4. септембар 2013.
12. Ковач, М.: *Стратегијска и доктринарна документа националне безбедности*, Свет књиге, Београд, стр. 22, 2003.
13. Кузик, Б., Н., Титаренко, М., Л.: *Китай-Россия 2050: стратегия соразвития*, Институт Дальнего Востока РАН и Институт Экономических стратегий, Москва, 2006.
14. Maccuish, D.: *ReorganizingRomani’sMilitarytreadwaterfirst, thenswim*, USA, Air Commandand Staff College, Maxwell AFB, AL 36112.

15. *Национална стратегија одрживог развоја за период 2009–2017*, „Службени гласник РС”, број 57/08, Београд, 2008.

16. *National Security Concept of the Republic of Bulgaria*, Sofia, Republic of Bulgaria, 22. March 1998.

17. *National Security and Defence Concept of The Republic of Macedonia*, Скопје, February 2003.

18. Платон: *Држава*, Треће издање, Београдски издавачко-графички завод, Београд, 1983.

19. Спасојевић, Ж.: „Филозофске основе војне стратегије“, *Зборник радова са Симпозијума о војној науци*, 27-28. јун 2001. године, под називом Научна изграђеност и чиниоци војне стратегије” Сектор за школство, обуку и научну и издавачку делатност Генералштаба Војске Југославије и Институт ратне вештине, Београд, 2001.

20. *Стратегија националне безбедности Републике Србије*, Министарство одбране, штампано интерно издање, Београд, 2009. и *Стратегија националне безбедности Републике Србије*, „Службени гласник Републике Србије”, број 88/09. Београд, 2009.

21. *Стратегија националној безопасности Росийској Федерацији до 2020 года*, Принята указом Президента РФ, от 12 мая 2009 г. Документ № 53, Москва, Кремљ, 2009.

22. *The Military Strategy of Romania*, Интерно штампано издање Управе за стратегијско планирање СПО МО, 2010.

23. *The National Security Strategy of the Republic of Albania*, интерна документација Управе за стратегијско планирање СПО МО, 2013. године

24. *The National Security Strategy of the USA*, The White House, Washington, May 2010.

25. *The National Security Strategy of the Republic of Hungary*, Government of the Republic of Hungary, Resolution No. 2073/2004 and Resolution No. 2144/2002, 31 March 2004.

26. *Вечерње новости*, 17. децембар 2008., чланак под називом *Мишић је остао усамљен*, доступно на: [http://www.novosti.rs/dodatni\\_sadržaj/clanci.119.html:279431-Misic-ostao-usamljen](http://www.novosti.rs/dodatni_sadržaj/clanci.119.html:279431-Misic-ostao-usamljen), Београд, 17. децембар 2008.

27. *Вечерње Новости*, 5. јул 2013., чланак под називом *Праве армију за велику Албанију*, доступно на: <http://www.novosti.rs/vesti/naslovna/drustvo/aktuelno.290.html:442530-Prave-armiju-za-veliku-Albaniju>, Београд, 5. јул 2013.

28. *Вести*, 5. јул 2013., чланак под називом *Албанска војска улази на Косово!* доступно на: <http://www.vesti-online.com/Vesti/Srbija/325791/Albanska-vojska-ulazi-na-Kosovo>, Београд, 5. јул 2013.

29. Вишњић, Д.: „Општа стратегија или стратегија државе-нације“, *Војно дело*, зима/2011, Београд, 2011.

30. Вујаклија, М.: *Лексикон страних речи и израза*, Просвета, Београд, 1983.

31. *Закон о основама уређења служби безбедности Републике Србије*, „Службени гласник Републике Србије”, број 116/07, Београд, 2007.
32. *Закон о спољним пословима*, „Службени гласник Републике Србије”, број 116/2007, Београд, 2007.
33. *Устав Републике Србије*, „Службени гласник” 98/06, Београд, 2006.
34. *Федеральный закон о безопасности*, Президент РФ, Москва, Кремль, Документ № 390-ФЗ, 28. децембра 2010.
35. Божидар, Ф.: *Реформа војске и елемената система одбране Србије и Црне Горе, модел будуће војске*, Београд, мај 2004.
36. Форца, Б. и Татомир Д.: *Стратегијски менаџмент безбедности у условима финансијске кризе*; часопис НИР, Интернационални универзитет Брчко дистрикт; 2012.
37. Qendra Kombëtare e Sigurisë dhe Mbrojtjes, *Vizion Strategjik* Departamentit të Publikimit dhe Bashkëpunimit (Redaksia e VS), Bulevardi Zhan D'Ark, Nr. 31, Tiranë, Shqipëri

## АНАЛИЗА ГЕОПРОСТОРНЕ И ВРЕМЕНСКЕ ДИСТРИБУЦИЈЕ ЗЕМЉОТРЕСА КАО ПРИРОДНИХ КАТАСТРОФА\*

Владимир Цветковић\*\* и Бобан Милојковић  
Криминалистичко-полицијска академија, Београд  
Драган Стојковић  
Универзитет у Београду, Факултет безбедности

Природне катастрофе свих врста (метеоролошке, хидролошке, геофизичке, климатске и биолошке) све више постају део свакодневног живота савременог човека. Последице су веома често разорне по живот, здравље и имовину људи, али такође и по безбедност државе и читаве међународне заједнице. Земљотреси (тресови) припадају групи геофизичких природних катастрофа и дешавају се врло често, с тим што је највећи број слабијег интензитета. Снажнији земљотреси могу да проузрокују велику материјалну штету и озбиљне последице по живот људи, настајањем пукотина у Земљиној кори, потресом тла, поплавама, ослобађањем опасних материја и сл. У том смислу, ради ефективније и ефикасније заштите и реаговања у ванредним ситуацијама изазваним штетним дејством сеизмичких таласа, потребно је, између осталог, свеобухватно истражити овај природни феномен, тако да ће предмет овог рада бити форма, последице, временски и геопросторни распоред испољавања земљотреса. Користећи међународну базу података о природним катастрофама Центра за истраживање епидемиологије катастрофа (CRED) са седиштем у Бриселу, уз подршку програма за статистичку анализу (SPSS) и метода тематске картографије, покушали смо да укажемо на број, трендове, последице, временску и геопросторну дистрибуцију земљотреса у периоду од 1900. до 2013. године, као и на потребу адекватног одговора друштва на ту врсту природне катастрофе.

Кључне речи: *земљотрес, статистичка анализа, природне катастрофе, безбедност, ванредне ситуације*

\* Рад је настао као резултат реализације научноистраживачких пројеката које реализује Криминалистичко-полицијска академија у Београду под називом: „Национална безбедност Републике Србије и безбедносне интеграције” и „Структура и функционисање полицијске организације – традиција, стање и перспективе”.

\*\* vladimir.cvetkovic@kpa.edu.rs

## Увод

Природне катастрофе су последице међусобних утицаја природних догађаја (геофизички процеси и остале процеси у природи) и људских система (друштвено-економских, културних и физичких).<sup>1</sup> Према Ибрахиму Мохамеду природне катастрофе се могу класификовати на: природне феномене испод Земљине површине (земљотрес, цунами, вулканске ерупције); природне феномене сложеног физичког порекла на површини земље (одрони, снежне лавине), метеоролошке/хидролошке феномене (олује, циклони, тајфуни, урагани, торнада, град и снежне олује, морски удари, поплаве, суше, топлотни таласи/таласи хладноће) и биолошке феномене (најезде – ројеви скакаваца и стеница, епидемије или инфективне заразе – колера, денга грозница, ебола, богиње, менингитис, маларија, жута грозница, AIDS, SARS, птичји грип).<sup>2</sup> Сходно томе оне се разликују од природних опасности, које генеришу природне катастрофе, тек када угрозе људе и њихова материјална добра.<sup>3</sup> Конкретније, до природних катастрофа долази услед утицаја природних опасности на људске животе, имовину, инфраструктуру и природне ресурсе.<sup>4</sup> То су догађаји који имају велики и трагични утицај по друштво, нарушавају уобичајене начине живота, ометају економске, културне, а понекад и политичке услове живота и успоравају развој заједнице. Последњих деценија није евидентан само тренд повећања броја земљотреса, него је присутно и повећање њихове деструктивности.<sup>5</sup> Такве врсте догађаја као што су и земљотреси који имају велики и трагични утицај по друштво, нарушавају уобичајени начин живота, ометају економске, културне, а понекад и политичке услове живота и успоравају развој заједнице и захтевају предузимање посебних мера интервентно-спасилачких служби у ванредним ситуацијама.<sup>6</sup>

У периоду од 1900. до 2013. године догодиле су се 25.552 природне катастрофе. Од тога, највише је било хидролошких, па метеоролошких, геофизичких, климатских и биолошких катастрофа. У геофизичке катастрофе спадају вулканске ерупције, масивни суви покрети и земљотреси, које у односу на остале врсте природних катастрофа, по учесталости у периоду од 1900. до 2013. године, заузимају треће место, са 11,89%.<sup>7</sup> С друге стране, у односу геофизичке катастрофе највише је било хидролошких, а најмање биолошких катастрофа (табела 1).

<sup>1</sup> Mlađan, D., Cvetković, V.: *Classification of Emergency Situations*, Beograd, Međunarodni naučni skup „Dani Arcibalda Rajsa”, 1–2. mart 2013, tematski zbornik radova međunarodnog značaja, organizacija Kriminalističko-policijska akademija, str. 275–291.

<sup>2</sup> Mohamed, S. I.: *Disaster types. Disaster Prevention and Management*, Vol. 16, Iss: 5, 2007, pp. 704–707.

<sup>3</sup> Wisner, B.: *At Risk: Natural Hazards, People's Vulnerability and Disasters*, London, Routledge, 2004, pp. 134.

<sup>4</sup> Shaluf, I. M. (2007): *An overview on disasters. Disaster Prevention and Management*, Vol. 16 Iss:5, pp. 687–703.

<sup>5</sup> Mijalković, S., Cvetković, V.: *Vulnerability of Critical Infrastructure by Natural Disasters, Belgrade, zbornik radova - National Critical Infrastructure Protection, Regional Perspective, 2013, 91–102.*

<sup>6</sup> Цветковић, В.: *Интервентно-спасилачке службе у ванредним ситуацијама*, Београд, Задужбина Андрејевић, 2013, стр. 6.

<sup>7</sup> Cvetković, V., Mijalković, S.: *Spatial and Temporal distribution of geophysical disasters*, Serbian Academy of Sciences and Arts and Geographical Institute Jovan Cvijic, Journal of the Geographical Institute "Jovan Cvijic", 63/3, 345–360, SASA: Special issue: International Conference Natural Hazards Links Between Science and Practice.



Табела 1 – Преглед природних катастрофа у светску у периоду од 1900. до 2013. године  
(Извор података: EM-DAT: The OFDA/CRED International Disaster Database)

Врста природне катастрофе	Број догађаја	Број погинулих	Број повређених	Број погођених	Без дома	Укупно погођених	Укупна материјална штета (\$)
Метеоролошке	7.149	2.766.859	2.641.153	1.742.924.832	105.054.916	1.850.620.901	1.872.273.246
Геофизичке	3.037	5.331.007	5.177.147	309.279.694	45.930.226	360.387.067	1.522.543.792
Хидролошке	9.557	13.987.140	2.655.118	6.891.172.180	185.223.183	7.079.050.481	1.200.003.042
Биолошке	2.820	19.152.311	968.153	90.325.323	0	91.293.476	460.264
Климатске	2.989	23.772.449	3.779.656	4.532.945.549	903.962	4.537.629.167	471.765.608
Укупно	25.552	65.009.766	15.221.227	13.566.647.578	33.711.2287	13.918.981.092	5.067.045.952

На годишњем нивоу догађало се 27, месечно две и дневно 0,07 геофизичких катастрофа. Генерално посматрано, после атмосферских и хидролошких, геофизичке катастрофе су на трећем месту по заступљености (табела 2).

Табела 2 – Преглед природних катастрофа у периоду од 1900. до 2013. године, разврстан по годишњој, месечној и дневној дистрибуцији  
(Извор: EM-DAT: The OFDA/CRED International Disaster Database)

Врста природне катастрофе	Годишње	Месечно	Дневно
Атмосферске	90	7,5	0,25
Геофизичке	27	2	0,07
Хидролошке	85	7	0,6
Биолошке	24	2	0,06
Укупно	226	18,5	0,98

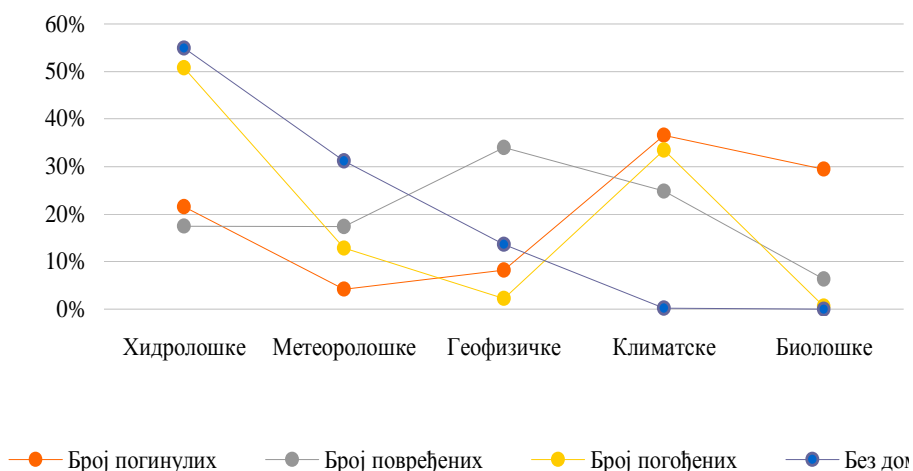

Графикон 1 – Процентуална заступљеност последица свих врста природних катастрофа по људе у периоду од 1900. до 2013. године

По последицама у виду броја погинулих људи, геофизичке катастрофе су на четвртом месту са 8,20%. По броју повређених људи су на првом месту са 34,01%, док су по броју материјално оштећених на четвртом месту са 2,28%. Имајући у виду број људи који је остао без дома услед природних катастрофа, геофизичке катастрофе су на трећем месту са 13,62% (графикон 1).

Земљотреси, као природне катастрофе, изазвани су изненадним слагањем великих плоча стена дуж фрактура унутар земље.<sup>8</sup> Ова огромна померања стварају таласе који могу да пређу огромне даљине и изазову невероватна уништења када дођу до површне земље. Они често изазивају насилна подрхтавања која могу трајати и по неколико минута, а такво подрхтавање може да уништи грађевине, мостове и већину других изграђених објеката критичне инфраструктуре. Могу да изазову клизишта, цунамије, вулканске ерупције и друге природне катастрофе. Само око сто од многих земљотреса који се осете и забележе сваке године вероватно ће изазвати катастрофалне последице као резултат њихове величине, близине заједници и стања припремљености заједнице. Што је већа густина становништва у заједници и број угрожености у грађевинама и инфраструктури заједнице, већа је могућност за катастрофу.<sup>9</sup>

Прецизна дешавања земљотреса не могу се поуздано предвидети. Стога су превентивно ублажавање, припремљеност и адаптивно управљање главне стратегије како би се људи и имовина заштитили.<sup>10</sup> Угроженост од земљотреса је често највећа код најсиромашнијих чланова друштва и код оних народа који су у периоду развоја. Земљотреси су необични по томе што су непредвидљиви и, како светски историјски записи показују, имају потенцијал да у сваком од региона света подложних земљотресима изазову катастрофалне губитке. Један земљотрес може да убије стотине хиљада људи, да изазове милијарде долара штете на имовини за мање од минут, да прекине десетине хиљада пословних операција и остави стотине хиљада људи без куће, посла и других елементарних услова за живот.<sup>11</sup>

Лица задужена за доношење одлука у заједници често траже смернице од научника и инжењера приликом процене ризика од земљотреса и постављају различита питања. Где треба очекивати земљотрес? Колико ће вероватно земљотрес бити јак? Колико ће се често овакви земљотреси дешавати? Колико јако и са каквом учесталости вибрирања ће се земља трести? Који би други геолошки ефекти, као што су накнадна подрхтавања, клизишта, отапања, површинска пуцања, издизања, слагања или цунамији, могли да се десе? Како ће се подрхтавање тла и геолошке по-

<sup>8</sup> Marlene, B., Carmichael, R.: *Notable Natural Disasters*, California: Salem Press, Inc, 2007, pp. 94.

<sup>9</sup> Mijalković, S., Cvetković, V.: *Isto*, str. 94.

<sup>10</sup> Milojković, B., Mladen, D.: „Adaptivno upravljanje zaštitom i spasavanje od poplava i bujica – prilagođavanje poplavnom riziku”, Beograd, *Bezbednost*, godina LII, 1/2010, str. 172.

<sup>11</sup> Статистика последица катастрофалног подморског (субмаринског) земљотреса у Јапану 13. 3. 2011. године била је: 12.000 погинулих, 4.277 лица чија је смрт потврђена, 8.194 лица води се као нестало, 2.228 лица је повређено, 556.132 лица је евакуисано, отворено је 2.700 центара за привремени смештај, 621.439 зграда или кућа нема струју, 1.600.000 зграда или кућа нема воду, 80.422 зграде или куће су оштећене, 4.798 зграда или кућа је потпуно уништено, 80.000 војника, полицајаца и припадника спасилачких служби је ангажовано на спасавању, 112 земаља понудило је помоћ Јапану, 100 милијарди долара је штета, по досадашњим проценама 34,6 милијарди долара исплатиће компаније за осигурање грађанима. Видети опширније: <http://www.preventionweb.net/english/countries/statistics/?cid=87>, приступљено дана 6. 7. 2013. године.

следице разликовати у геопростору и времену широм државе, региона, заједнице или на одређеној локацији од значаја? Колико ће коштати доношење и спровођење мера превентивног ублажавања и припремљености?<sup>12</sup>

Како се ради о заиста обимној материји, предмет овог рада биће анализа облика испољавања, броја, последица, временског и геопросторног размештаја земљотреса, поготово имајући у виду да су последице земљотреса нанеле више штете људима и њиховој имовини него друге природне катастрофе или потенцијална употреба различитих врста оружја за масовно уништавање.<sup>13</sup> Добијени, обрађени и анализирани подаци моћи ће у одређеној мери да допринесу унапређењу теорије и праксе система заштите и спасавања у ванредним ситуацијама.

Феноменологија осталих видова природних катастрофа биће предмет наших будућих истраживања.

## Методологија

Истраживање је спроведено на основу материјала центра за истраживање епидемиологија катастрофа (CRED). Реализовано је на тај начин што су у првом кораку сирови, необрађени подаци у виду „Excel” фајла, са 25.552 регистрована догађаја, преузети из центра ().<sup>14</sup> Након тога подаци су обрађени програмом за статистичку обраду података „IBM SPSS advanced statistics 20.0”. Уз помоћ програмских операција израчунате су фреквенције и проценти разматраних варијабли. Такође, уз помоћ програма су израђене табеле и графикони, који су додатно обрађени у „MS Word 2013”. Резултати обраде квантитативних података приказани су текстуално, табеларно и графички у виду картографске визуелизације методом тематског картирања – запреминског картограма.<sup>15</sup> Значења појединих термина која су коришћена у раду су: број погинулих – број људи чија је смрт потврђена и број несталих, очигледно мртвих људи; број повређених – број људи који пате од психичких повреда, траума или захтевају тренутну медицинску помоћ; број погођених – број људи који захтева моменталну помоћ током и после катастрофе, укључујући размештене или евакуисане људе; без дома – број људи којима је потребан хитан смештај јер су остали без дома; укупно погођени – збирни преглед повређених, бескућника и погођених; укупна материјална штета – глобална слика економског утицаја земљотреса, дата у америчким доларима.

<sup>12</sup> Stoltman, J., Lindston, J., Dechano, L.: *International Perspectives on Natural Disasters: Occurrence, Mitigation, and Consequences*, The Netherlands.: Published by Springer .O. Box 17, 3300 AA Dordrecht, 2007, pp. 102.

<sup>13</sup> Цветковић, В., Поповић, М.: „Могућности злоупотребе оружја за масовно уништавање у терористичке сврхе”, Београд, *Безбедност*, 2 /2011, стр. 150.

<sup>14</sup> Да би се један природни догађај евидентирао у базу као природна катастрофа потребно је да буду испуњени следећи критеријуми: да је десет или више људи погинуло, 100 или више људи погођено, проглашена ванредна ситуација и да је упућен позив за међународну помоћ.

<sup>15</sup> Филиповић, И., Милојковић, Б.: *Основи картографије са топографијом*, Ниш, Природно-математички факултет – Департаман за географију, 2010, стр. 165.

## Анализа геопросторне дистрибуције земљотреса

Највећи део Земљине површине није подложен утицајима сеизмичких појава. Сеизмичке области пружају се на Земљиној површи у виду два релативно узана појаса: Медитерански и Циркумпацифички појас.

У Медитеранском појасу јавља се 30% свих земљотреса на Земљиној површини. Тај појас се поклапа са Средоземном зоном веначних планина и пружа се од Канарских острва на западу, до Сундских острва на истоку. Он обухвата Средоземно море, Северну Африку и Малу Азију, Кавказ, Иран, велики део средње Азије, Хиндукуш, Квен Лун и Хималаје. У Циркумпацифичком појасу јавља се 43% свих земљотреса на Земљиној површи. Тај појас обухвата Пацифичку зону веначних планина, углавном дуж источног и западног обода Тихог океана. За раседне зоне Исланда, западне и средње Европе, Балканског полуострва, Јерменије, јужне Кине и Средње Америке везано је 22% свих земљотреса на Земљиној површини. Остаток од 5% отпада на континенталне зоне спуштања, на каледонске орогене структуре, Урал, Апалачке, Аустралијске Алпе, Скандинавске и Карпатске планине. У геопростору Србије трусне области су: Јужни обод Панонског басена, област Динарида (Подриње, Косово и Метохија), Карпатско-балканска област (Неготинска Крајина, слив Црног Тимока, Власина, Крајиште), Родопска област (Поморавље и Врањска котлина) и Шарска област.<sup>16</sup>

Највише земљотреса у истраживаном периоду од 1900. до 2013. године догодило се у Азији – 1.354, а најмање у Океанији – 104. Дакле по броју земљотреса прва је Азија, па Америка, Европа, Африка и, на крају, Океанија (табела 3).

Табела 3 – Преглед укупног броја и последица земљотреса по људе у периоду од 1900. до 2013. године, разврстан по континентима  
(Извор: EM-DAT: The OFDA/CRED International Disaster Database)

Континент	Број догађаја	Број погинулих	Број повређених	Број погођених	Без дома	Укупно погођених	Укупна материјална штета (\$)
Азија	1.354	3.643.557	3.399.525	231.408.080	31.815.436	266.623.041	1.080.558.376
Америка	538	878.596	1.517.776	56.826.052	8.733.946	67.077.774	202.871.612
Европа	321	556.598	107.970	8.171.412	2.746.074	11.025.456	155.732.672
Африка	158	42.772	121.236	1.655.876	1.830.988	3.608.100	24.719.398
Океанија	104	6.826	6.380	1.383.754	40.240	1.430.374	52.077.838
Укупно	2.475	5.128.349	515.2887	299.445.174	45.166.684	349.764.745	1.515.959.896

Посматрано по континентима, највећи број земљотреса догодио се у Азији (54,71%), затим следе Америка (21,74%), Европа (12,97%), Африка (6,38%) и на крају Океанија (4,20%) (графикон 2 и слика 1).

<sup>16</sup> Петровић, Д., Манојловић, П., *Геоморфологија*, Београд, Географски факултет, 2003, стр. 134.

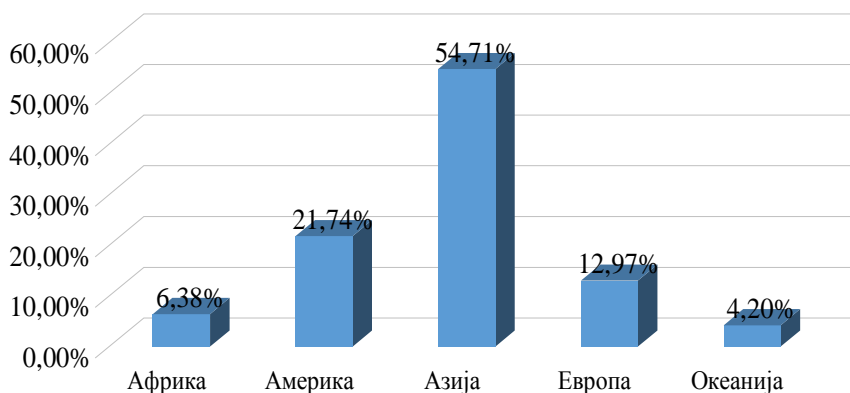

Графикон 2 – Процентуални преглед укупног броја земљотреса у периоду од 1900. до 2013. године, разврстан по континентима (Извор: EM-DAT: The OFDA/CRED International Disaster Database)

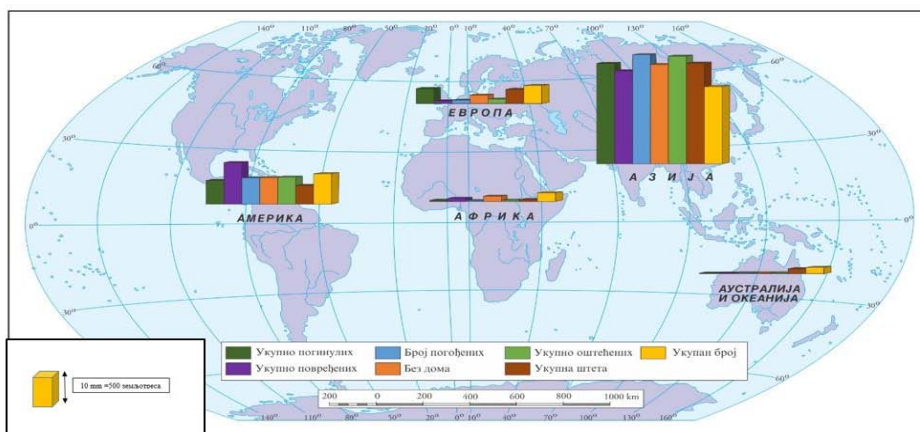

Слика 1 – Тематска карта укупног броја и последица земљотреса у свету за период од 1900. до 2013. године (Извор: EM-DAT: The OFDA/CRED International Disaster Database)

Од последица земљотреса, у односу на континенте, највише погинулих било је у Азији (71,05%), затим у Америци (17,13%), у Европи (10,85%), а најмање у Океанији (0,13%). Распоред континената је исти и када се посматрају друге последице, тако да у Азији такође има највише повређених (65,97%), погођених (77,28%) и без дома (70,44%). Поред најмањег броја погинулих, у Океанији је и најмањи број повређених (0,12%), погођених (0,46%), као и оних који су остали без дома (0,09%) услед последица земљотреса (графикон 3).

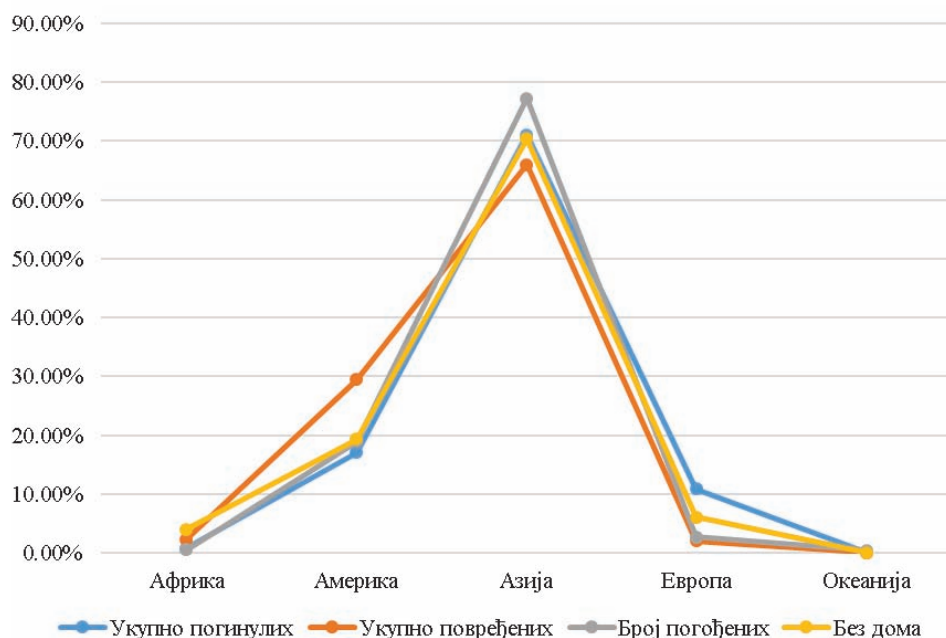

Графикон 3 – Процентуални преглед последица земљотреса по људе у периоду од 1900. до 2013. године, разврстан по континентима  
(Извор: EM-DAT: The OFDA/CRED International Disaster Database)

У периоду од 1900. до 2013. године највише земљотреса се догодило у Кини – 277. Дакле, по броју земљотреса на првом месту је Кина, Индонезија – 233, Иран – 206, Турска – 152, и Јапан – 115 (табела 4).

Табела 4 – Најугроженије државе по броју земљотреса у периоду од 1900. до 2013. године  
(Извор: EM-DAT: The OFDA/CRED International Disaster Database)

Земља	Број догађаја	Број погинулих	Број повређених	Број погођених	Без дома	Укупно погођених	Укупна материјална штета (\$)
Кина	277	1.751.161	1.308.165	132.365.104	9.032.350	142.705.619	200.231.414
Индонезија	223	396.896	337.844	14.664.738	3.113.096	18.115.678	23.131.852
Иран	206	294.932	344.904	4.503.188	507.430	5.355.522	22.037.256
Турска	152	178.472	194.578	11.262.522	2.390.910	13.848.010	49.370.800
Јапан	115	388.740	314.246	1.882.986	588.240	2.785.472	719.324.800

У периоду од 1900. до 2013. године, највише погинулих услед последица земљотреса било је у Кини – 1.751.161. Дакле, по броју погинулих људи услед последица земљотреса на првом месту је Кина, Хаити – 445.152, Индонезија – 396.896, Јапан – 388.740, САД – 310.800 (табела 5).

Табела 5 – *Топ пет држава по броју погинулих људи у земљотресима у периоду од 1900. до 2013. године*  
(Извор података: EM-DAT: The OFDA/CRED International Disaster Database)

Земља	Број догађаја	Број погинулих	Број повређених	Број погођених	Без дома	Укупно погођених	Укупна материјална штета (\$)
Кина	277	1.751.161	1.308.165	132.365.104	9.032.350	142.705.619	200.231.414
Хаити	4	445.152	600.000	6.800.000	0	7.400.000	16.040.000
Индонезија	223	396.896	337.844	14.664.738	3.113.096	18.115.678	23.131.852
Јапан	115	388.740	314.246	1.882.986	588.240	2.785.472	719.324.800
САД	52	310.800	33.152	3.080.000	1.506.000	4.619.152	33.739.600

У периоду од 1900. до 2013. године, највише повређених људи услед последица земљотреса било је у Кини 1.308.165. Дакле, по броју повређених људи услед последица земљотреса на првом месту је Кина, па Хаити 600.000, Индија 440.662, Иран 344.904 и Индонезија 337.844 (Табела 6).

Табела 6 – *Топ пет држава по броју повређених људи у земљотресима у периоду од 1900. до 2013. године*  
(Извор података: EM-DAT: The OFDA/CRED International Disaster Database)

Земља	Број догађаја	Број погинулих	Број повређених	Број погођених	Без дома	Укупно погођених	Укупна материјална штета (\$)
Кина	277	1.751.161	1.308.165	132.365.104	9.032.350	142.705.619	200.231.414
Хаити	4	445.152	600.000	6.800.000	0	7.400.000	16.040.000
Индија	55	156.412	440.662	52.287.078	4321.400	57.049.140	10.205.400
Иран	206	294.932	344.904	4.503.188	507.430	5.355.522	22.037.256
Индонезија	223	396.896	337.844	14.664.738	3.113.096	18.115.678	23.131.852

У периоду од 1900. до 2013. године, највише погођених људи услед последица земљотреса је било у Кини 132.365.104. Дакле, по броју погођених људи услед последица земљотреса на првом месту је Кина, па Индија 52.287.078, Индонезија 14.664.738, Чиле 14.663.964, и Перу 11.563.772 (Табела 7).

Табела 7 – *Најугроженије државе по броју погођених људи у земљотресима у периоду од 1900. до 2013. године*  
(Извор: EM-DAT: The OFDA/CRED International Disaster Database)

Земља	Број догађаја	Број погинулих	Број повређених	Број погођених	Без дома	Укупно погођених	Укупна материјална штета (\$)
Кина	277	1.751.161	1.308.165	132.365.104	9.032.350	142.705.619	200.231.414
Индија	55	156.412	440.662	52.287.078	4.321.400	57.049.140	10.205.400
Индонезија	223	396.896	337.844	14.664.738	3.113.096	18.115.678	23.131.852
Чиле	58	119.036	153.082	14.663.964	2.637.150	17.454.196	69.224.140
Перу	82	141.420	312.028	11.563.772	609.082	12.484.882	3.010.300

У периоду од 1900. до 2013. године највише људи који су остали без дома услед последица земљотреса било је у Пакистану – 10.112.170. Дакле, по броју људи који су остали без дома услед последица земљотреса на првом месту је Пакистан, па Кина – 9.032.350, Индија – 4.321.400, Индонезија – 3.113.096 и Чиле – 2.637.150 (табела 8).

Табела 8 – Најугроженије државе по броју људи који су остали без дома у земљотресима у периоду од 1900. до 2013. године

(Извор: EM-DAT: The OFDA/CRED International Disaster Database)

Земља	Број догађаја	Број погинулих	Број повређених	Број погођених	Без дома	Укупно погођених	Укупна материјална штета (\$)
Пакистан	50	285.976	295.166	2.740.858	1.011.2170	13.148.194	10.459.510
Кина	277	1.751.161	1.308.165	132.365.104	9.032.350	142.705.619	200.231.414
Индија	55	156.412	440.662	52.287.078	4.321.400	57.049.140	10.205.400
Индонезија	223	396.896	337.844	14.664.738	3.113.096	18.115.678	23.131.852
Чиле	58	119.036	153.082	14.663.964	2.637.150	17.454.196	69.224.140

У периоду од 1900. до 2013. године највећа процењена материјална штета настала услед последица поплава била је у Јапану – 719.324.800 америчких долара. Дакле, по процењеној материјалној штети насталој услед последица земљотреса на првом месту је Јапан, па Кина – 200.231.414, Италија – 98.569.704, САД – 82.083.340 и Чиле 69.224.140 америчких долара (табела 9).

Табела 9 – Најугроженије државе по процењеној вредности материјалне штете у земљотресима у периоду од 1900. до 2013. године

(Извор: EM-DAT: The OFDA/CRED International Disaster Database)

Земља	Број догађаја	Број погинулих	Број повређених	Број погођених	Без дома	Укупно погођених	Укупна материјална штета (\$)
Јапан	115	388.740	314.246	1.882.986	588.240	2.785.472	719.324.800
Кина	277	1.751.161	1.308.165	132.365.104	9.032.350	142.705.619	200.231.414
Италија	64	231.290	25.698	1.550.744	532.600	2.109.042	98.569.704
САД	80	5.772	26.024	77.428	40.478	143.930	82.083.340
Чиле	58	119.036	153.082	14.663.964	2.637.150	17.454.196	69.224.140

## Анализа временске дистрибуције земљотреса

У периоду од 1900. до 2013. године догодило се 2.475 земљотреса, погинуло је 5.128.349, повређено 5.125.887, погођено 299.445.174 људи и без дома остало 45.166.684 људи. Дакле, на годишњем нивоу догађало се 22, месечно 1,8, дневно 0,06 земљотреса (табела 10).



Табела 10 – Преглед укупног броја и последица земљотреса у периоду од 1900. до 2013. године, са освртом на годишњу, месечну и дневну дистрибуцију (Извор: EM-DAT: The OFDA/CRED International Disaster Database)

Врста	Број догађаја	Број погинулих	Број повређених	Број погођених	Без дома	Укупно оштећених	Укупна материјална штета (\$)
1900–2013.	2.475	5.128.349	5.152.887	299.445.174	45.166.684	349.764.745	1.515.959.896
Годишње	22	45.384	45.601	2.649.957	399.705	3.095.263	13.415.574
Месечно	1,8	3.781	3.800	220.829	33.308	257.938	1.117.964
Дневно	0,06	126	125	7.260	1.095	8.480	37.265

Све до 1970. године земљотреси су се догађали у просечном броју од 5%. Након тог периода примећује се значајан пораст броја земљотреса, а врхунац је период од 2000. до 2013. године, када се догодило 27,94% од укупног броја земљотреса за посматрани период. Најмањи број земљотреса десио се у периоду од 1910. до 1920. године, а износи 1,98% (графикон 4).

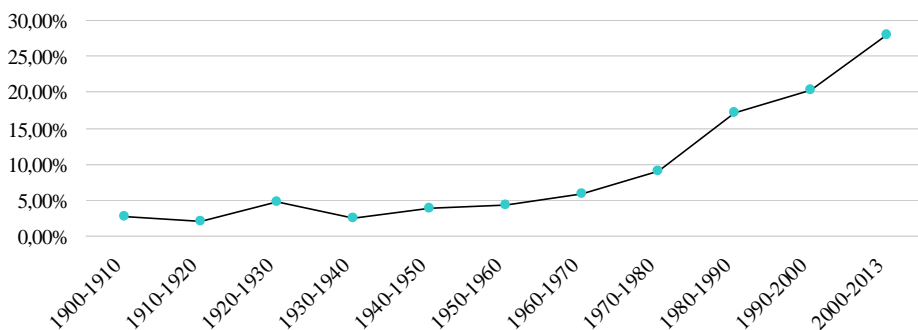

Графикон 4 – Процентуални преглед укупног броја земљотреса у периоду од 1900. до 2013. године, разврстан по периодима од по десет година (Извор: EM-DAT: The OFDA/CRED International Disaster Database)

У периодима од по двадесет година највећи број земљотреса догодио се од 1980. до 2000. године (37,26%), а најмањи у периоду од 1900. до 1920. године (4,60%) (графикон 5).

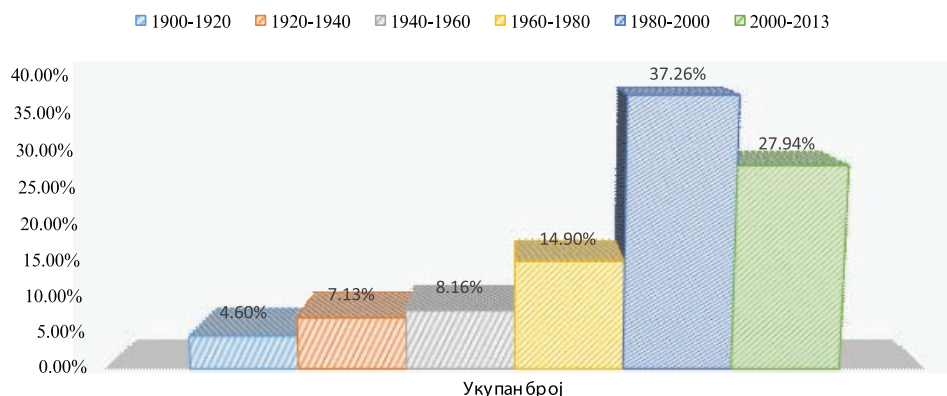

Графикон 5 – Процентуални преглед укупног броја земљотреса у периоду од 1900. до 2013. године, разврстан по периодима од по двадесет година (Извор: EM-DAT: The OFDA/CRED International Disaster Database)

Када се посматра период од по педесет година, примећује се да након 1950. долази до значајно већег броја земљотреса. Тако укупан број од 1900. до 1950. године износи 15,54%, а од 1950. до 2013. године 84,46% (графикон 6).

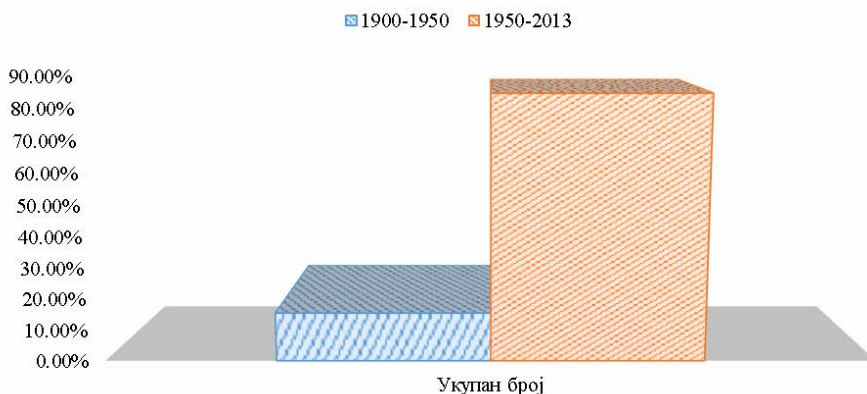

Графикон 6 – Процентуални преглед укупног броја земљотреса у периоду од 1900. до 2013. године, разврстан по периодима од по педесет година (Извор: EM-DAT: The OFDA/CRED International Disaster Database)

У процентима, од последица земљотреса највише људи је погинуло (27,76%), повређено (51,77%), погођено (53,30%) и остало без дома (52,75%) у периоду од 2000. до 2013. године. Најмање погинулих од последица земљотреса (1,46%) је у периоду од 1950. до 1960. године, најмање повређених (0%) у периоду од 1900. до 1910. године, најмање погођених (0%) у периоду од 1910. до 1920. године, а најмање људи је остало без дома (0%) у периоду од 1900. до 1910. и од 1910. до 1920. године (графикон 7).

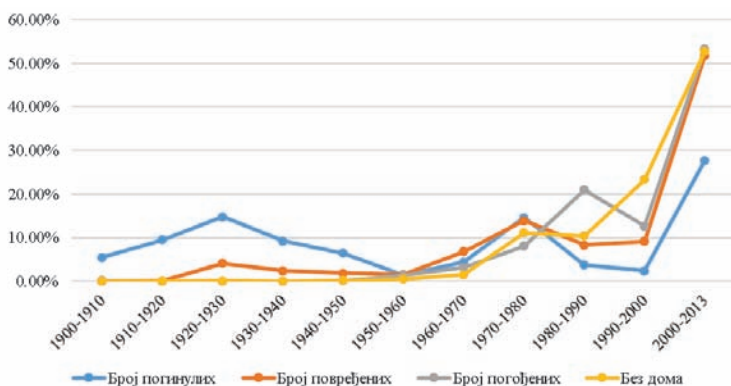

Графикон 7 – Процентуални преглед последица земљотреса по људе у периоду од 1900. до 2013. године, разврстан по периодима од по десет година (Извор: EM-DAT: The OFDA/CRED International Disaster Database)

Гледано по периодима од по двадесет година, највише погинулих је у периоду од 2000. до 2013. године (27,76%), затим следи период од 1920. до 1940. године (24,05%), а најмање погинулих је у периоду од 1980. до 2000. године (6,18%). Занимљиво је да на сваких двадесет година долази до наизменичног смањивања и пораста броја погинулих. Сличан тренд примећује се и код броја повређених, тако да после двадесет година раста броја повређених долази, по правилу, период од двадесет година када се број повређених смањује. Најмање повређених било је у периоду од 1900. до 1920. године (0,9%), а највише у периоду 2000. до 2013. године (51,77%). Број погођених и оних који остају без дома услед последица земљотреса константно се повећава, и то готово идентичном узлазном линијом. Најмање погођених било је у периоду од 1920. до 1940. године (0,08%), а највише у периоду 2000. до 2013. године (53,30%). Најмање људи је остало без дома у периоду од 1900. до 1920. године (0%), а највише у периоду 2000. до 2013. године (52,75%) (Графикон 8).

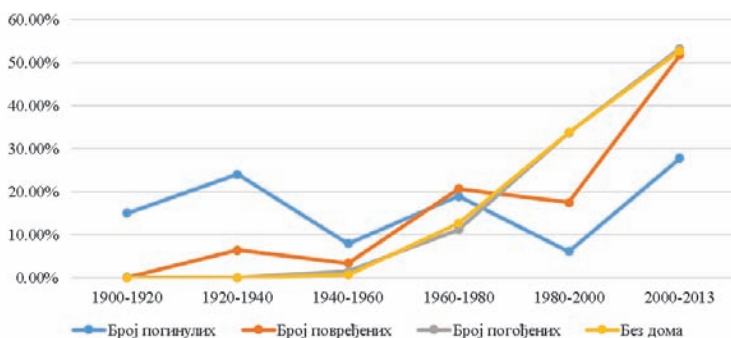

Графикон 8. Процентуални преглед последица земљотреса по људе у периоду од 1900. до 2013. године, разврстан по периодима од по двадесет година (Извор: EM-DAT: The OFDA/CRED International Disaster Database)

Када се посматра период од педесет година, примећује се да није дошло до значајнијег пораста броја погинулих, за разлику од осталих последица које настају услед земљотреса. Број погинулих у периоду од 1900. до 1950. године износи 45,59%, повређених 8,47%, погођених 0,40% и осталих без дома 0,26%. У периоду од 1950. до 2013. године погинуло је 54,41%, повређено 91,53%, погођено 99,60%, а без дома је остало 99,74 људи (графикон 9).

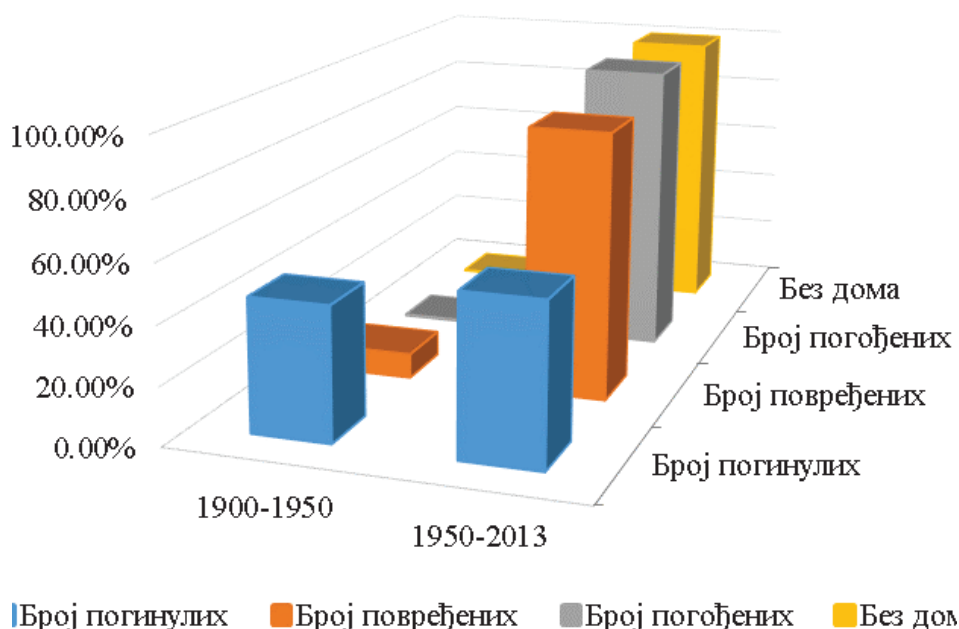

Графикон 9 – Процентуални преглед последица земљотреса по људе у периоду од 1900. до 2013. године, разврстан по периодима од по педесет година (Извор: EM-DAT: The OFDA/CRED International Disaster Database)

У периоду од 1900. до 2013. године највише земљотреса – 705 догодило се у периоду од 2000. до 2013, а најмање 50 земљотреса, од 1910. до 1920. године. Од тога највише погинулих је било од 2000. до 2013. године 1.404.079, а најмање, 73.880. у периоду од 1950. до 1960. године. Највише погођених људи услед последица земљотреса било је у периоду од 2000. до 2013. године – 2667453, а најмање у периоду од 1910. до 1920. године – без последица. У периоду од 2000. до 2013. године највише људи је остало без дома – 23.824.842 (табела 11).

Табела 11 – Преглед укупног броја и последица земљотреса у периоду од 1900. до 2013. године, разврстан по деценијама  
(Извор: EM-DAT: The OFDA/CRED International Disaster Database)

Година	Број догађаја	Број погинулих	Број повређених	Број погођених	Без дома	Укупно погођених	Укупна материјална штета (\$)
1900–1910	66	349.560	0	480.000	0	480.000	1.553.500
1910–1920	50	482.074	4.490	0	0	4.490	180.000
1920–1930	118	748.858	210.642	220.000	22.500	453.142	1.376.000
1930–1940	62	467.780	123.148	22.000	15.340	160.488	2.173.000
1940–1950	96	327.956	98.050	478.000	80.000	656.050	2.690.400
1950–1960	110	73.880	80.206	4.120.000	261.000	4.461.206	3.220.620
1960–1970	148	223.004	352.564	9.577.754	700.716	10.631.034	8.913.478
1970–1980	228	738.706	715.160	24.177.620	5.022.098	29.914.878	83.481.260
1980–1990	430	190.554	431.710	62.760.648	4.699.762	67.892.120	91.995.844
1990–2000	510	121.898	469.464	37.998.750	10.540.426	49.008.640	374.581.330
2000–2013	705	1.404.079	2.667.453	159.610.402	2.3824.842	186.102.697	945.794.464

У периоду од 1900. до 2013. године највише земљотреса, 940, догодило се у периоду од 1980. до 2000, а најмање земљотреса – 116, од 1900. до 1920. године. Од тога највише погинулих је било од 2000. до 2013. године – 1.404.079, а најмање – 312452 у периоду од 1980. до 2000. године. Највише погођених људи услед последица земљотреса било је у периоду од 2000. до 2013. године – 159.610.402, а најмање у периоду од 1920. до 1940. године – 242.000. У периоду од 2000. до 2013. године највише људи је остало без дома – 23.824.842 (табела 12).

Табела 12 – Преглед укупног броја и последица земљотреса по људе у периоду од 1900. до 2103. године, разврстан по периодима од по двадесет година  
(Извор: EM-DAT: The OFDA/CRED International Disaster Database)

Година	Број догађаја	Број погинулих	Број повређених	Број погођених	Без дома	Укупно погођених	Укупна материјална штета (\$)
1900–1920	116	831.634	4.490	480.000	0	484.490	1.733.500
1920–1940	180	1.216.638	333.790	242.000	37.840	613.630	3.549.000
1940–1960	206	401.836	178.256	4.598.000	341.000	5.117.256	5.911.020
1960–1980	376	961.710	1.067.724	33.755.374	5.722.814	40.545.912	92.394.738
1980–2000	940	312.452	901.174	100.759.398	15.240.188	116.900.760	466.577.174
2000–2013	705	1.404.079	2.667.453	159.610.402	23.824.842	186.102.697	945.794.464

У периоду од 1900. до 2013. године највише погођених људи, 348.010.575, било је у периоду од 1950. до 2013, док је најмање погођених људи, 1.754.170, било у периоду од 1900. до 1950. године.

Табела 13 – Преглед укупног броја и последица земљотреса по људе у периоду од 1900. до 2013. године, разврстан у два периода: од 1900. до 1950. и од 1950. до 2013. године (Извор: EM-DAT: The OFDA/CRED International Disaster Database)

Година	Број догађаја	Број погинулих	Број повређених	Број погођених	Без дома	Укупно погођених	Укупна материјална штета (\$)
1900–1950	392	2.376.228	436.330	1.200.000	117.840	1.754.170	7.972.900
1950–2013	2.131	2.752.121	4.716.557	298.245.174	45.048.844	348.010.575	1.507.986.996

У периоду од 1900. до 2013. године, 1901. године догодило се највише земљотреса – 86. Дакле, на првом месту по броју земљотреса је 1901, па 1902, 1903, 1904. и на крају 1905. година (табела 14).

Табела 14 – Пет година са највећим бројем земљотреса у периоду од 1900. до 2013. године (Извор: EM-DAT: The OFDA/CRED International Disaster Database)

Година	Укупан број	Број погинулих	Број повређених	Број погођених	Без дома	Укупно погођених	Укупна материјална штета (\$)
1901	86	36	0	0	0	0	0
1902	84	13.494	0	0	0	0	0
1903	80	12.000	0	0	0	0	0
1904	72	0	0	0	0	0	0
1905	66	45.082	0	0	0	0	0

У периоду од 1900. до 2013. године, 1976. године погинуло је највише људи од последица земљотреса – 553.988. Највећи број погинулих од последица земљотреса био је 1976, па 2004, 2010, 1927. и на крају 1920. године (табела 15).

Табела 15 – Пет година са највећим бројем погинулих услед последица земљотреса у периоду од 1900. до 2013. године (Извор: EM-DAT: The OFDA/CRED International Disaster Database)

Година	Број догађаја	Број погинулих	Број повређених	Број погођених	Без дома	Укупно погођених	Укупна материјална штета (\$)
1976	8	553.988	537.802	9.496.944	2.748.000	12.782.746	21.286.000
2004	4	454.580	97.440	3.842.556	2.354.414	6.294.410	77.210.000
2010	2	453.470	648.048	11.401.590	1.824.408	13.874.046	94.601.320
1927	42	412.284	100	0	0	100	160.000
1920	50	360.000	1.300	0	0	1.300	0

У периоду од 1900. до 2013. године, 2008. године је повређено највише људи од последица земљотреса – 741.878. На првом месту по броју повређених услед последица земљотреса је 2008, па 2010, 1976, 2001. и на крају 2005. (табела 16).

Табела 16 – Пет година са највећим бројем повређених услед последица земљотреса у периоду од 1900. до 2013. године  
(Извор: EM-DAT: The OFDA/CRED International Disaster Database)

Година	Број догађаја	Број погинулих	Број повређених	Број погођених	Без дома	Укупно погођених	Укупна материјална штета (\$)
2008	4	175.836	741.878	93.584.786	833.980	95.160.644	171.592.000
2010	2	453.470	648.048	11.401.590	1.824.408	13.874.046	94.601.320
1976	8	553.988	537.802	9.496.944	2.748.000	12.782.746	21.286.000
2001	4	42.696	359.326	14.577.210	4.486.030	19.422.566	14.726.100
2005	4	152.482	293.808	1.777.720	10.303.400	12.374.928	13.410.200

У периоду од 1900. до 2013. године, 2008. године погођено је највише људи од последица земљотреса – 93.584.786. На првом месту по броју погођених људи услед последица земљотреса је 2008, па 1988, 2001, 2010. и на крају 1999. године (табела 17).

Табела 17 – Пет година са највећим бројем погођених људи услед последица земљотреса у периоду од 1900. до 2013. године  
(Извор: EM-DAT: The OFDA/CRED International Disaster Database)

Година	Број догађаја	Број погинулих	Број повређених	Број погођених	Без дома	Укупно погођених	Укупна материјална штета (\$)
2008	4	175.836	741.878	93.584.786	833.980	95.160.644	171.592.000
1988	6	54.098	40.964	44.939.380	1.598.500	46.578.844	28.803.000
2001	4	42.696	359.326	14.577.210	4.486.030	19.422.566	14.726.100
2010	2	453.470	648.048	11.401.590	1.824.408	13.874.046	94.601.320
1999	4	43.738	143.208	10.732.982	2.837.496	13.713.686	83.424.586

У периоду од 1900. до 2013. године, 2005. године је највише људи остало без дома услед последица земљотреса – 10.303.400. На првом месту по броју људи који су остали без дома услед последица земљотреса је 2005, па 2001, 1996, 1999. и на крају 1976. година (табела 18).

Табела 18 – Пет година са највећим бројем људи који су остали без дома услед последица земљотреса у периоду од 1900. до 2013. године  
(Извор: EM-DAT: The OFDA/CRED International Disaster Database)

Година	Број догађаја	Број погинулих	Број повређених	Број погођених	Без дома	Укупно погођених	Укупна материјална штета (\$)
2005	4	152.482	293.808	1.777.720	10.303.400	12.374.928	13.410.200
2001	4	42.696	359.326	14.577.210	4.486.030	19.422.566	14.726.100
1996	6	1.152	37.372	7.162.960	3.780.030	10.980.362	1.144.800
1999	4	43.738	143.208	10.732.982	2.837.496	13.713.686	83.424.586
1976	8	553.988	537.802	9.496.944	2.748.000	12.782.746	21.286.000

У периоду од 1900. до 2013. године највећа процењена материјална штета настала услед последица земљотреса била је 2011. године – 460.599.700 америчких долара. Дакле, по процењеној материјалној штети насталој услед последица земљотреса на првом месту је 2011, па 1995, 2008, 2010. и на крају 1999. година (табела 19).

Табела 19 – Пет година са највећом вредности процењене материјалне штете настале услед последица земљотреса у периоду од 1900. до 2013. године  
(Извор: EM-DAT: The OFDA/CRED International Disaster Database)

Година	Број догађаја	Број погинулих	Број повређених	Број погођених	Без дома	Укупно погођених	Укупна материјална штета (\$)
2011	2	41.892	26.406	3.063.330	405.504	3.495.240	460.599.700
1995	6	15.478	77.444	3.053.394	750.272	3.881.110	202.571.600
2008	4	175.836	741.878	93.584.786	833.980	95.160.644	171.592.000
2010	2	453.470	648.048	11.401.590	1.824.408	13.874.046	94.601.320
1999	4	43.738	143.208	10.732.982	2.837.496	13.713.686	83.424.586

## Закључак

Сеизмичке појаве су везане за изненадне, краткотрајне покрете и поремећаје у Земљиној кори. Као последице тих појава јављају се промене у геопростору и штета по здравље људи, материјалних и културних добара. Наиме, поред денивелације топографске површи морфолошких поремећаја облика у постојећем рељефу, земљотреси руше читаве градове, привредна постројења, изазивајући велике људске и материјалне губитке. Прецизније речено, земљотреси заузимају прво место међу природним катастрофама у историји људске цивилизације, јер су у последњих три хиљаде година однели 15 милиона живота. Иако већи део Земљине површине није угрожен од сеизмичких појава, на њеном мањем делу просечно се годишње догађа око милион земљотреса, од којих су тринаст хиљада осетни, једна хиљада изазива штете, сто до двеста су рушилачки, двадесетак издрмају целокупну масу наше планете, а један до два су катастрофална.

Анализирањем броја, трендова, последица, временске и геопросторне дистрибуције земљотреса у периоду од 1900. до 2013. године можемо истаћи да се у односу на укупан број земљотреса по континентима, у поменутом периоду, највише земљотреса догодило у Азији, затим у Америци, Европи, Африци, а најмање у Океанији. У односу на континенте, највише погинулих је било у Азији, а најмање у Океанији, највише повређених, погођених и осталих без дома је у Азији, а најмање повређених, погођених, као и оних који су остали без дома је у Океанији.

Међутим, наведеним односима броја земљотреса по континентима не одговара и обим насталих последица. Наиме, у Азији у односу на укупан број земљотреса настале су веће последице (нпр. више погинулих) у односу на Америку, Европу и Океанију. Та чињеница се једним делом објаснити може густином насељености, нивоом поштовања урбанистичких мера градње, геолошким и другим предиспозицијама азијског геопростора.

У односу на државе, највише земљотреса догодило се у Кини – 277, затим следе Индонезија – 233, Иран – 206, Турска – 152, и Јапан – 115. По броју погинулих на првом месту је у Кина – 1.751.161, затим следе Хаити – 445.152, Индонезија – 396.896, Јапан – 388.740 и САД – 310.800.

Од укупног броја земљотреса, 2475, највећи број се десио у периоду од 2000. до 2013. године – 27,94%, а најмањи у периоду од 1910. до 1920. године 1,98%. Од



укупног броја погинулих 5.128.349, највећи број се десио у периоду од 2000. до 2013. године – 27,76%, а најмањи у периоду од 1950. до 1960. године – 1,46 %.

Добијени и обрађени подаци указују на могућу угроженост националног геопростора, с обзиром на то да је Европа на трећем месту по исказаним показатељима угрожености од земљотреса. Такође, резултати истраживања указују на већу учесталост и веће људске и материјалне губитке у последњих 13 година у односу на друге, временске сличне еквиваленте у разматраном временском периоду. Самим тим могуће је очекивати и наставак таквог тренда у будућности. Земљотреси који су се догодили у геопростору Србије у последњих 30 година у одређеној мери потврђују ову тврдњу.

Због свега тога потребно је наставити стална истраживања феноменологије и методологије праћења и предвиђања земљотреса као врсте природних катастрофа, нормативно-правно унапређивати систем превентивне заштите, нарочито у домену што до следнијег поштовања урбанистичко-планских стандарда градње објеката сходно процени угрожености од сеизмичких опасности. Тако, неопходно је створити услове за веће проактивно деловање кроз изградњу система подршке одлучивања субјеката система заштите и спасавања од државног до нивоа локалне самоуправе и виши ниво обучености и опремљености снага за деловање у условима отклањања и ублажавања последица катастрофалних земљотреса – Специјализованих јединица цивилне заштите, Ватрогасно-спасилачких јединица, јединица Војске Србије,<sup>17</sup> Црвеног крста, Горске службе спасавања и овлашћених и оспособљених правних лица за заштиту и спасавање у ванредним ситуацијама. На крају, посебан акценат требало би ставити на унапређење система међународне сарадње, односно за деловање националних снага заштите и спасавања изван државног геопростора, преко регионалног до глобалног нивоа.

## Литература

1. Cvetković, V., Mijalković, S.: Spatial and Temporal distribution of geophysical disasters. Serbian Academy of Sciences and Arts and Geographical Institute Jovan Cvijic, Journal of the Geographical Institute "Jovan Cvijic", 63/3, 345–360, SASA: Special issue: International Conference Natural Hazards Links Between Science and Practice.
2. Цветковић, В., Поповић, М.: „Могућности злоупотребе оружја за масовно уништавање у терористичке сврхе”, *Безбедност*, Vol. 53, бр. 2, 2011, стр. 149–168.
3. Цветковић, В.: *Интервентно-спасилачке службе у ванредним ситуацијама*, Београд, Задужбина Андрејевић, 2013.
4. Edward, B.: *Natural Hazards, Second Edition*, Cambridge, University Press, 2005.
5. EM-DAT: The OFDA/CRED International Disaster Database, available [www.cred.be/emdat/welcome.htm](http://www.cred.be/emdat/welcome.htm) (приступљено 5. 6. 2013. године).
6. Eshghi, K. & Larson, R.: *Disasters: lessons from the past 105 years. Disaster Prevention and Management*, Vol. 17, Iss:1, 2008., pp. 62 – 82.
7. Guha, D., Vos, F., Below, R., Ponserre, S.: *Annual Disaster Statistical Review 2011: The Numbers and Trends*, Brussels, CRED, 2012.

<sup>17</sup> Кековић, З., Комазец, Н., Милановић, М., „Улога Војске Србије у одговору на невојне претње”, *Војно дело*, Vol. 63, бр. 4, 2011, стр. 228.

8. Marlene, B., Carmichael, R.: *Notable Natural Disasters*, California, Salem Press, Inc, 2007.
9. Mijalković, S., Cvetković, V.: Vulnerability of Critical Infrastructure by Natural Disasters, Belgrade, zbornik radova – National Critical Infrastructure Protection, Regional Perspective, 2013, 91–102.
10. Milojković, B., Mlađan, D.: „Adaptivno upravljanje zaštitom i spasavanje od poplava i bujica – prilagođavanje poplavnom rizku”, Beograd, *Bezbednost*, godina LII, 1/2010, str. 172–237.
11. Mlađan, D., Cvetković, V.: *Classification of Emergency Situations*, Beograd, Međunarodni naučni skup „Dani Arcibalda Rajsa”, 1–2. mart 2013, tematski zbornik radova međunarodnog značaja, organizacije Kriminalisticko-policijske akademije.
12. Mohamed, S. I.: *Disaster types. Disaster Prevention and Management*, Vol. 16, Iss: 5, 2007, pp. 704–707.
13. Shaluf, I. M.: An overview on disasters. *Disaster Prevention and Management*, Vol. 16 Iss:5, 2007, pp. 687–703.
14. Shaluf, I. M.: *An overview on disasters. Disaster Prevention and Management*, Vol. 16 Iss:5, 2007, pp. 687–703.
15. Shaluf, I. M., Ahmadun, F. & Said, A.M., "A review of disaster and crisis", *Disaster Prevention and Management*, Vol. 12 No. 1, 2003, pp. 24–32.
16. Stoltman, J., Lindston, J., Dechano, L.: *International Perspectives on Natural Disasters: Occurrence, Mitigation, and Consequences*. The Netherlands.: Published by Springer . O. Box 17, 3300 AA Dordrecht, 2007.
17. Wisner, B.: *At Risk: Natural Hazards, People's Vulnerability and Disasters*, London, Routledge, 2004.
18. Кековић, З., Комазец, Н., Милановић, М.: „Улога Војске Србије у одговору на невојне претње”, *Војно дело*, Vol. 63, бр. 4, 2011, стр. 228–250.
19. Млађан, Д., Цветковић, В., Величковић, М.: „Систем управљања у ванредним ситуацијама у Сједињеним Америчким Државама”, *Војно дело*, Vol. 64, 2012. бр. 1. стр. 89–105.
20. Петровић, Д., Манојловић, П.: *Геоморфологија*, Београд, Географски факултет, 2003.
21. Филиповић, И., Милојковић, Б.: *Основи картографије са топографијом*, Ниш, Природно-математички факултет – Департман за географију, 2010.

## КОСОВО И МЕТОХИЈА – ДЕВЕТ ВЕКОВА ПОСЛЕ\*

Тодор Мирковић\*\*

**К**осово и Метохију, српску јужну покрајину, карактерише изузетно бурна и динамична историја. Заузима простор на којем су се вековима (и миленијумима) сусретали и сукобљавали разни народи и њихови владари.

У раном средњем веку на територију данашњег Косова и Метохије доселили су се Словени, који су се сусрели и сукобили са староседеоцима по имену Албанци. Неколико векова касније том територијом завладали су средњовековни српски владари, које су неких 300 година касније сменили отомански освајачи. Реинтегрисање Косова и Метохије у Србију, пет стотина година касније, извршено је у врло специфичним, ратним условима.

На Косову и Метохији пуних девет векова станују две етничке заједнице – Срби и Албанци, језички, цивилизацијски и конфесионално различити. Љубав, слога и разумевање између њих готово никада није била на завидној висини. Кулминација неслоге избила је на површину пред крај 20. века, која је резултирала у агресији снага НАТО-а на СРЈ/Србију и у насилном издвајању Косова и Метохије из Савезне Републике Југославије и Србије.

Окупација Косова и Метохије и једнострано проглашење независности Косова уз непосредну подршку и помоћ најмоћнијих и најутицајнијих међународних фактора створило је изузетно сложену, за Србију тешко решиву ситуацију. Полазећи управо од наведеног, аутор анализира токове настајања и сада постојећег стања на Косову и односе Србије са својом јужном покрајином и покушава да сагледа могуће путеве изласка из стања стагнације и назадовања у стање просперитета, мира и безбедности у региону.

Кључне речи: *Косово, Косово и Метохија, Космет, Србија, Срби, Албанци, косовски Албанци, оружана борба, САД, НАТО, декларација*

\* Чланак представља груписање извода из необјављене студије: **Национална и верска структура и безбедност Балкана**, са извесним допунама и неопходним прилагођавањем и обликовањем за публикавање у виду чланка.

\*\* Проф. др Тодор Мирковић је пуковник у пензији.

## Увод

Косово – Косово и Метохија<sup>1</sup>, Космет<sup>2</sup>, Косовско-метохијска област, Аутономна Покрајина Косово и Метохија, КиМ, Јужна српска покрајина, све су то називи за територију на југозападу Србије смештену између централне Србије, БЈР Македоније, Албаније и Црне Горе (У даљем тексту најчешће ће бити коришћени називи Косово и Метохија, Косово, Космет). Као посебан геополитички појам Косово и Метохија настало је пре неких сто година (1912), када је одлуком великих сила тај део бивше средњовековне Србије, касније и Отоманске империје, реинтегрисан у Краљевину Србију и Краљевину Црну Гору. Заузима простор од 10.908 km<sup>2</sup> на којем живи око 2.000.000 становника (према попису из 1991. – 1.956.196, а према процени из 2009. године око 2.100.000, углавном албанске и српске националности).

Територију данашњег Косова и Метохије поседали су различити народ и њоме владали различити владари. У античком и римском добу, већи део североисточне обале Јадранског мора и његову залеђину насељавали су Илири, које су добрим делом асимиловали и/или протерали Словени<sup>3</sup>. Њиховим потомцима сматрају се данашњи Албанци који насељавају југозападни део Балканског полуострва, укључујући данашње Косово и Метохију.

У стварању своје средњовековне царевине, Срби су на Косово продрли током 12. века и њиме владали неких 300 година. Током отоманске окупације Балкана, Срби су ту власт изгубили, да би је повратили тек почетком 20. века, али у склопу нове државе – Краљевине Срба, Хрвата и Словенаца.

Етнички и конфесионални састав данашњег Космета често је мењан зависно ко је њиме владао. Међутим, односи између два већинска народа током последњих девет векова – Албанаца и Срба или Срба и Албанаца – никада није био идеалан. Албанци су Србе сматрали дошљацима који су настојали да им наметну свој начин живота, своју културу и своје традиције.

Првих тридесетак година хладног рата (између 1945. и 1980) могло би се сматрати периодом хармоничног живота та два народа, јер је тада албанска заједница на Космету уживала висок степен аутономије и неку врсту заштите шефа заједничке државе – Јосипа Броза Тита. Одласком тог заштитника са сцене, косовски Албанци су све отвореније испољавали жељу за издвајањем из Србије и Југославије. Првобитне демонстрације са захтевом „Косово – Република”, постепено су прерастале у оружану борбу и насилно издвајање Космета од Србије. Тежиште истраживања у овом раду/чланку, с кратким освртом на историју, без којег се тешко може

<sup>1</sup> Реч Метохија потиче од грчке речи *metoht* (заједница), која означава насеобину монаха који обрађују манастирску земљу. У овом случају реч је о југозападном делу косовско-метохијске области која је била претежно у власништво цркава и манастира и коју су обрађивали монаси. Косовски Албанци тај термин не користе. Они га називају област Дукађини по богатој и угледној породици Леке Дукађинија.

<sup>2</sup> Космет, назив за Косово и Метохију, искован од органа Комунистичке партије 1938. године.

<sup>3</sup> Крајем шестог века, Илири су страдали од најезде Визигота, Хуна и Острогота, а нешто касније и од Словена, који су између 6. и 7. века већим делом запосели илирске територије и на просторима данашње Словеније, Хрватске, Босне и Херцеговине асимиловали Илире. На југу Балкана, међутим, Илири су одбили асимиловање и наставили су свој племенски начин живота и наслеђени језик, каже се у Британској енциклопедији (в. Encyclopedia Britannica, Ed. 2005, одредница Albania)

сагледати будућност, стављено је управо на тај процес, на процес јачања захтева косовских Албанаца за остваривање веће самосталности и на одговоре Југославије и Србије на те захтеве, као и на тражење излаза из постојеће изузетно компликоване, могло би се рећи и кризне, ситуације.

## Територија и становништво – кратак осврт на историју

Територија југозападнoг дела Балканског полуострва, укључујући територију данашњег Косова, често је мењала и становнике и владаре. У античком добу та територија називана је Дарданија и њоме су владали дардански краљеви. Област Дарданије затим је потпала под власт Македонаца, а после илирских ратова (половина 2. века пре нове ере) потпала је под власт Римске империје. Подела Римске империје на Источну и Западну означила је и њен пад, након чега је наведена територија потпала под власт Византијске царевине<sup>4</sup>.

Током неколико векова нове ере, староседеоци наведене територије Илири, под утицајем римске и византијске, а касније и словенске културе, трансформисани су у нову етничку групу – Албанце, који су се за свој опстанак борили против Визигота, Хуна и Острогота, касније и Словена. Изложени утицају Хеленизма, Албанци су с временом прихватили хришћанство као своју веру, с тим што су они из јужног дела садашње Албаније задржали православље, а са северног, укључујући и Космет, већим делом прешли у католичанство.

На простор данашњег Косова и Метохије, током 6. и 7. века продиру Словени. Најпре се ту усталила бугарска царевина, чија је власт све до 12. века смењивана са византијском<sup>5</sup>. Током 12. века, на Косово почињу да продиру Срби из Рашке, да би наредних триста година Косовом (делом и целим) владала средњовековна Србија<sup>6</sup>. За време њене владавине на Косову су изграђене бројне цркве, манастири и други споменици културе. Косово тог времена било је веома важан део српске државе. Призрен је био престоница српских владара – Душана и Уроша, а Пећ седиште Српске патријаршије. На Косову је, у ствари, утемељена српска средњовековна државност, а оно је постало и средиште српске духовности.

За време владавине династије Немањића, Косово је економски цветало. Рударство, сточарство и пољопривреда нагло су се развијали. Трепча и Ново брдо, рудници племенитих метала, отварају путеве трговине и представљали су извор

<sup>4</sup> Деобом Римске империје, територија данашње Албаније улази у Византију, под којом остаје све до 12. века (Опширније види VOJNA ENCIKLOPEDIJA, Beograd, Tom I, одредница Albanija)

<sup>5</sup> Видети: ISTORIJSKI ATLAS – За националну историју до завршетка Првог светског рата – 1918. г – Знање, Београд, 1954, Карта Балканског полуострва у 9. и 10. веку.

<sup>6</sup> Према истом извору/Атласу, територију данашњег Космета и околине постепено су освајали српски средњовековни владари. У 9. веку, на пример, јужна граница Рашке обухватала је Скадар, али није Пећ и Приштину. У 12. и 13. веку, јужна граница средњовековне Србије кретала се јужно од Скадра до Врања, изостављајући Призрен и Липљан, градове који су повремено укључивани у Србију у време владавине Стевана Првовенчаног и краља Уроша. Читава територија данашњег Космета припадала је Србији само у време владавине краљева Драгутина, Милутина и Стефана Дечанског. Последњи српски средњовековни владари на Косову били су Вук Бранковић и Балшићи (1371–1459).

„сировина” за ковницу новца. Процват Косова, међутим, релативно кратко је трајао. Прекинут је најездом отоманских освајача. Током њихове владавине (од 1455. до 1912) на Косову су настале веома крупне етничке, конфесионалне и друге промене са дугорочним дејством. Слом Отоманске империје резултирао је, поред осталог, и враћањем Косова и Метохије Краљевини Србији, односно Краљевини Срба, Хрвата и Словенаца.<sup>7</sup>

## Реинтегрисање Косова у Србију

У Првом балканском рату (8. октобар 1912–30. мај 1913) српска и црногорска војска ослободиле су Косово од отоманске окупације. Српска војска ушла је у источни део те области – у Косово, а црногорска у западни – у Метохију. У исто време, балкански савезници су на Лондонској мировној конференцији (започела рад 16. децембра 1912. године) поставили захтев за поделу територије југозападнoг Балкана насељене Србима/Црногорцима и Албанцима.

На самом почетку заседања, међутим, Конференција је донела одлука о признавању независне кнежевине Албаније, на што је Србија реаговала запоседањем већег дела северне Албаније, а Црна Гора опсадом Скадра. Под притиском западних сила Србија и Црна Гора морале су да напусте наведене територије. Лондонска конференција је 30. маја 1913. завршила свој рад потписивањем Мировног уговора, којим је потврђена одлука о независности Албаније и разграничење земаља које је Балкански савез задобио од Отоманског царства, укључујући разграничење између Албаније с једне, Србије и Црне Горе с друге стране. Тим уговором, у ствари, потврђена је припадност Косова и Метохије тим савезничким земљама. Скупштина Краљевине Србије, позивајући се на одлуке Лондонске мировне конференције, донела је посебну одлуку о интегрисању Косова у Краљевину Србију, док је Метохија уклопљена у Краљевину Црну Гору.

После пораза српске војске у Првом светском рату и њеног повлачења кроз Албанију, Космет су окупирале снаге агресора: Италије, Бугарске и Немачке, тако да је Србији и између 1915. и 1918. године био онемогућен приступ Косову. Након што су француска војска и снаге српске Друге армије извршиле пробој Солунског фронта и ослободиле Косово и Метохију, Косово је реинтегрисано у Краљевину Србију, касније Краљевину Срба, Хрвата и Словенаца, односно Социјалистичку Федеративну Републику Југославију (СФРЈ). Пошто је Црна Гора, на завршетку Првог светског рата сједињена са Србијом, то је и Метохија уклопљена у Србију, односно Краљевину Срба, Хрвата и Словенаца. Тако, од 1918. године па даље до 2006. Косово и Метохија је део Србије – Србије као дела Југославије (Краљевине СХС, касније СФРЈ и СРЈ). Искомом оружаних сукоба на Косову и Метохији и после агресије НАТО-а на Савезну Републику Југославију/Србију, ситуација на Косову и Метохији, положај и статус те српске јужне покрајине, постала је изузетно сложена и са много неизвесности.

<sup>7</sup> Југозападни део Космета – Метохија припала је Краљевини Црној Гора, која се 1918. године сјединила са Србијом, па је тако и Метохија припала Србији. (Опширније накнадно).

## Демографска структура Космета – међуетнички и међуконфесионални односи

Простор који заузима данашњи Космет (и његова околина) јесте подручје сусрета и сукоба различитих народа и различитих цивилизација. Током последњих девет векова ту су доминантне (и незаобилазне) две етничке групе – Албанци и Срби. Петовековна Отоманска окупација унела је у њихове међусобне односе нову димензију – веру.

Од доласка Срба на Космет крајем 11. и током 12. века, односи између косовских Албанаца и косовских Срба изузетно су сложени – чешће конфронтирајући него хармонични и пријатељски. Албанци, третирани као потомци Илира (постоје теорије и о њиховом кавкаском пореклу), сматрају себе домороцима, а све друге народе и владаре, па и Србе – дошљацима и окупаторима. Таква њихова осећања интензивирају се и услед честих промена владавина, а тиме и демографских промена на Космету.

У време постојања српске средњовековне државе и њене владавине Косметом, Срби су представљали већинско становништво. Иако у то време нација није имала ону улогу коју ће имати касније, може се ипак претпоставити да су Срби, на одређен начин, били претежни. Према Британској енциклопедији, наиме, Илири су пре доласка Словена заузимали просторе дуж читаве Јадранске обале и у залеђу на северу Балкана, њих су претежно асимиловали словенски народи, док су на југу одбили асимиловање и наставили су свој начин живота, каже се у поменутом извору<sup>8</sup>. Мало је вероватно да су Срби, као владари, имали сасвим коректан однос према староседеоцима и да је слога између Албанаца и Срба била на завидној висини.

### *Честе промене етничке и конфесионалне структуре*

Током вишевековне отоманске владавине Косметом демографски процес текао је у супротном смеру. Већ крајем 14. века долази до померања српског, делом и албанског, становништва на запад и на север Балканског полуострва. Срби са Косова су постепено, али готово непрекидно насељавали Поморавље, Шумадију, Мачву, Срем, Далмацију и Книнску Крајину.

Највеће иселјење Срба са Космета уследило је пред крај 17. века, када је после побуне Срба и њиховог стављања на страну Аустроугарске у њеном неуспелом походу на југ, више од 50.000 Срба (подаци варирају између 40.000 и 100.000) под вођством патријарха Арсенија Чарнојевића Трећег напустило Космет и већим делом прешло на територију данашње Војводине (у Срем). После раселјења Срба у Поморавље и Војводину, српско становништво на Космету постало је национална мањина. Велики одлив Срба са Космета настао је и у време Првог српског устанка, када је централна Србија демографски била готово испражњена, па је тај вакуум попуњаван Србима из „Старе Србије”, Црне Горе и Херцеговине.

<sup>8</sup> „Доселивши се на ове просторе између шестог и осмог века, Словени су запосели илирске територије и на просторима данашње Словеније, Хрватске и Босне и Херцеговине извршили асимиловање Илира. На југу Балкана, међутим, Илири су одбили асимиловање и наставили су свој племенски начин живота и наслеђени језик”, Encyclopedia Britanica, 2005, одредница Albania.

У време турске владавине албанска популација на Косову је увећавана, док је српска редуцирана; измењена је и конфесионална структура Космета. Исламски корпус знатно је повећан и досељењем немалог броја Турака у то подручје. Тако је етничка и верска структура становништва на Косову мењана зависно од тога ко је том територијом владао. У време владавине династије Немањића, на пример, фаворизовани су Срби на штету Шиптара, а у време отоманске владавине поступак је био обрнут: Турци су давали одређене погодности Шиптарима, који су масовније прелазили у ислам. Током отоманске владавине дошло је до демографских померања и на самом Космету. Албанско становништво је из планинских предела Космета и северне Албаније силазило у долине (косовску и метохијску) и попуњавало празнине настајале одласком Срба.

### *Структуралне промене новијих датума*

Промена етничке структуре тог подручја настављена је и после престанка отоманске окупације и прикључења Космета Србији, касније Југославији. Тридесетих година прошлог века, у време владавине Краљевине Југославије, на пример, око 40.000 турских породица је репатрирано, а 60–70.000 Срба је досељено на Космет. У време Другог светског рата са Космета су протерани претходно досељени Срби, а после рата повратак на Космет им није дозвољен. Истовремено велики број Албанаца из Албаније досељен је на Космет и ту се већи део, и без добијеног држављанства, задржао.

Педесетих година прошлог века извршена је поновна репатријација Турака са Космета и из Македоније, а у четрдесетгодишњем периоду (педесетих, шездесетих, седамдесетих и осамдесетих година) велики број Срба и Црногораца (према неким прорачунима око 200.000), под притиском створене албанске већине или из економских разлога, напустило је Косово и Метохију. Тако је етничка структура Космета после Другог светског рата суштински промењена: од приближно 50:50 почетком педесетих година на 75:25 у корист косовских Албанаца крајем осамдесетих година, при чему је однос Срба и Црногораца сведен на мање од 20 одсто укупног броја становника те српске покрајине.<sup>9</sup>

У време агресије НАТО-а на СРЈ и одмах после окончања оружаних сукоба, са Космета је избегло око 250.000 Срба и неалбанаца, тако да се на Косову сада налази око 88 одсто Албанаца, седам одсто Срба и пет одсто осталих (процена из 2009).

## Национални покрети и борба косовских Албанаца за независност

Мада су у време отоманске окупације Албанци имали повољнији положај него други народи Балкана, они ипак нису били задовољни отоманском владавином. Следећи примере других балканских народи, они су у другој половини 19. века покренули

<sup>9</sup> У време југословенске кризе крајем осамдесетих и почетком деведесетих година у средствима јавног информисања западних земаља, нарочито САД, писано је и говорено да на Космету живи 90 одсто Албанаца, а свега 10 одсто осталих, што апсолутно није било тачно. За време НАТО бомбардовања и одмах после, Космет је напустило око 250.000 Срба и Црногораца, а на Космету је је остало око 200.000 неалбанаца, што представља просечно око 15 одсто целокупног броја становника на Космету тог доба. Наведене информације представљале су претприпрему за оправдање унапред планираног кажњавања неподобне Србије.



борбу за независност. Центар те борбе био је управо на Косову. У Призрену је 10. јуна 1878. основана Албанска/Призренска лига<sup>10</sup>, а на Косову су вођене борбе против мера које је Porta наметала племенским вођама. На Косову је подигнут и велики албански устанак којим је турска власт била свргнута у Вучитрну, Призрену, Ђаковици и Приштини. Током тих борби Албанци су сурово прогнали косовске и метохијске Србе, јер су их сматрали главним поводом за могуће ширење Србије на југ.

Косовски Албанци, нарочито њихове племенске вође које су имале и оружане јединице, са подозрењем су гледали на присуство Срба/Црногораца на Космету. Они нису с вољом прихватили интегрисање Космета у краљевине Србије и Црне Горе. Још у току Првог балканског рата српска и црногорска војске наишле су на значајнији отпор које су пружиле јединице Исе Бољетинија, Идриза Сеферије и других.

Након стварања Краљевине СХС 1918. године на Космету је отпочео оружани отпор албанских Качака да би исте године био формиран Комитет народне одбране Косова, који се борио за издвајање територија насељених претежно Албанцима из састава Краљевине СХС. Качачки одреди водили су спорадичне борбе све до септембра 1924. године, када су акцијом југословенске војске разбијени, а њихове вође ликвидирале.

У време Другог светског рата, албански сепаратисти и националисти су, уз подршку окупатора, снажније испољили своју агресивност према Србима и Црногорцима, нарочито онима досељеним на Космет између два светска рата<sup>11</sup>. Током четворогодишње окупације, са Космета је прогнано око 80.000 Срба и Црногораца. После повлачења Немаца са Космета, то подручје заузимају партизани, који наилазе на организован отпор косовских балиста, најжешће у подручју Дренице. Врховни штаб Народноослободилачке борбе био је принуђен да пошаље око 30.000 својих припадника који су у периоду јануар–март 1945. године водили жестоке борбе против балиста и других одметника.

Током читавог 20. века, непрекидно је постојала напетост између српске и албанске заједнице на Космету, прерастајући повремено у оружане сукобе (насилља), нарочито у време Првог балканског, Првог и Другог светског рата. Током хладног рата на Космету је владао „контролисани” мир, који ће у измењеним међународним и локалним условима бити замењен неконтролисаним сукобима.

## Сепаратистичке тежње косовских Албанаца

У вишевековном суживоту било је и доброг међусобног разумевања и уважавања између српских/црногорских и албанских племена на Космету и северозападној Албанији, али косовски Албанци, пре свега њихове племенске вође и политичари, у суштини, никада нису били задовољни својом припадношћу Србији, односно Југославији.

<sup>10</sup> Призренска лига (савез) за одбрану права албанског народа. Основана је после српско-турског рата 1877–1878. и црногорско-турског рата 1878, и у време одржавања Берлинског конгреса 1878. године. Лига је упутила Меморандум Берлинском конгресу којим се од великих сила тражи признање националног идентитета Албанаца и аутономија Албаније у оквиру Отоманског царства. (Encyclopedia Britannica, одредница Albanian League). Платформа Лиге, заснована на начелима Велике Албаније, садржавала је и агресиван антисрпски програм, који је трајно оптеретио односе између Срба и Албанаца.

<sup>11</sup> Јуна 1942. године премијер Албаније Мустафа Круја боравио је на Космету и том приликом на састанку са албанским вођама, поред осталог, изјавио је: „Морамо да осигурамо да Косово буде очишћено од Срба. Сви Срби који овде живе вековима морају бити сматрани колонистима и послати у концентрационе логоре у Албанији. Срби насељеници требају бити убијени.” В. Димитрије Богдановић, *The Book on Kosovo*, SANU, 1985, стр. 2428

Разлоге за своје незадовољство косовски Албанци налазили су у лошем третману власти Краљевине Југославије. У другој Југославији (СФРЈ) њихов третман био је битно измењен. Космет је добио аутономију, велику слободу одлучивања, могућност школовања и на матерњем језику и друго. Ипак, код већине становништва и дела политичара нарастала је тежња одвајања од Србије и Југославије и прикључење Албанији, као „матичној земљи”.

Косовски Албанци су своје незадовољство испољавали и због тога што су званично били третирано као „националност” (национална мањина), а не као нација (конститутивни народ). Испољавали су га у захтевима за признавање Косова као посебне републике у саставу југословенске федеративне заједнице, а тиме и њихово признање као посебне нације – статус који је Уставом СФРЈ гарантовао право на „осамостаљење до отцепљења”. У тим захтевима увек се крила њихова намера, барем по схватању српског руководства, да се присаједине Албанији.

Све до средине шездесетих година, наведене тежње косовских Албанаца биле су углавном прикривене. Већ почетком шездесетих година, албанско политичко руководство са Косова, које је имало подршку не само руководства Словеније и Хрватске, већ и председника Тита, иступило је с оптужбама да органи унутрашњих послова СФРЈ угрожавају права албанској националној мањини, што је, поред осталог, водило смени Александра Ранковића, Србина, главног руководиоца унутрашњих послова СФРЈ, усвајању нових амандмана на устав из 1963. и коначно усвајању новог Устава од 1974. године.

Уставом из 1974. године аутономним покрајинама – Космету и Војводини дата су права у неким аспектима једнака или већа него што су имале републике<sup>12</sup>. (аутономна покрајина, на пример, могла је да стави вето на уставне промене Републике Србије, а Србија није то могла „својим” аутономијама; одлуке Врховног суда Космета биле су извршне – осуђени становник Космета, на пример, није имао право да се жали вишој судској инстанци – у Републици и др.).

## Студентске демонстрације и нереди

Бројне мере које су предузимане на плану удовољења захтевима косовских Албанаца, укључујући смену Александра Ранковића, нису задовољавале албанску политичку, а пре свега интелектуалну елиту. Незадовољство је пренето и у народ. Студентске демонстрације и нереди у Београду 1968. године пренети су у Приштину, где су студенти изашли и са неким радикалним захтевима. Међутим, први велики нереди избили су у Приштини 1981. године, одмах после смрти председника Тита.

Студентски протести због „лоше хране” пренети су широм Косова и Метохије, захватајући и раднике рудника Трепча. Званични органи СФРЈ и Србије оштро су реаговали, што је водило даљем заостравању односа између две етничке заједнице. Масовне јавне демонстрације започете 1981. и настављене током читавих осамдесетих година, са захтевом „Косово – република”, водиле су оштром сукобу са полицијом и органима власти и све већој затегнутости између Албанаца и Срба.

<sup>12</sup> „Уставом од 1974. статус Аутономне Покрајине Космет подигнут је скоро на ниво републике, са владом и локалним органима – легалном и образовном контролом”, каже се у публикацији (билтену) *Conflict Analysis*, Америчког института за мир (US Institute for Peace) од 30. јануара 2008.

Побуне из 1981/1982. на Космету пренете су и у ЈНА, унутар које су косовски Албанци почели да организују своје илегалне групе. У касарни у Параћину, један албански екстремиста Азиз Кељменди, 3. септембра 1987, убио је на спавању четири војника-регута и ранио пет особа. Тим поводом, министар народне одбране адмирал Бранко Мамула у једном интерном извештају изнео је да је између 1981. и 1987. године откривено 216 илегалних албанских организација са 1.432 члана.

## Неуспео покушај заштите српске етничке мањине

Протести и демонстрације настављени су током осамдесетих година са истим захтевом – „Косово – република”, при чему је албанска већина све озбиљније угрожавала српску етничку мањину на Космету<sup>13</sup>. Крајем осамдесетих година Срби су почели да протестују због тога што су их косовске власти дискриминисале и да траже одговарајућу заштиту Србије и Југославије. У таквим условима, 24. априла 1987. године током нереда испред Дома културе у Косову Пољу, Слободан Милошевић је изговорио и ону познату реченицу „Нико не сме да вас бије”,<sup>14</sup> с назнаком на предузимање оштријих мера против насиља према Србима. Марта месеца 1989, покрајинама је одузет статус који су имале по Уставу из 1974. године – статус конститутивног елемента СФРЈ<sup>15</sup>, што је изазвало додатно негодовање косовских Албанаца.

После Газиместана уследило је уклањање Албанаца из државних институција, са посла у привреди, јавној администрацији, школству и здравству. Вође Албанаца наставили су протесте. Децембра 1989. године Ибрахим Ругова основао је Косовску демократску лигу народа (ЛДК), која је на септембарским изборима добила доминантну већину. Тако је заоштравање међунационалних односа на Космету настављено, а захтеви Албанаца за добијање републичког статуса су појачани. Вођа косовских Албанаца Ибрахим Ругова<sup>16</sup> промовисао је покрет борбе без насиља да би

<sup>13</sup> Етничка структура становништва на Космету брзо је мењана у корист албанског ентитета. На Космету је 1946. године, према Британској енциклопедији, била једна половина Албанаца, 1981. повећана је на три четвртине, а 1991. на четири петине. Упоредо с тим, опадало је и учешће Срба и других неалбанаца у укупном броју становника Космета – од приближно половине 1946, на две трећине 1981. и петине 1991. године. Такав тренд последица је изузетно брзог наталитета Албанаца (са највишом стопом у Европи), насељавања Албанаца из суседне Албаније и расељавања Срба, делом (мањим) због економских разлога, а делом (већим) јер су их већински Албанци дискриминисали и угрожавали њихове животе и имовину.

<sup>14</sup> Тој догађају, као и Милошевићев говор на Газиместану 28. јуна 1989, имао је двостран, дијаметрално супротан одјек: кад Срба је пробудио „националну свест” и Милошевића уздигао са ореолом „народног заштитника”, а код косовских Албанаца револт и нови анимозитет према Србима.

<sup>15</sup> Изузев тог важног статусног питања и увођења оштријих мера у контролисању понашања локалних органа власти, покрајинама (Косово и Војводина) је остављена аутономија коју су до тада имале, са извесним ограничењима, мада је у средствима јавног информисања у западним земљама та мера редовно објашњавања као потпуно ускраћена аутономност. Косовски Албанци организовали су паралелни комунални систем и у потпуности се искључили из политичког живота Србије.

<sup>16</sup> Захтеви Ибрахима Ругове сводили су се на добијање републичког статуса. Инсистирао је на преговорима и нудио гаранцију опстанка и безбедност Срба на Косову, очување културних и верских споменика и слободне посете Срба тим споменицима. Милошевић је те захтеве и обећања игнорисао, а када је Панић, Србин, амерички бизнисмен, постао председник Владе Републике Србије, отишао на Косово и загрлио Ругову, Милошевић је уз помоћ и непосредно ангажовање Војислава Шешеља, сменио не само Панића, него и Добрицу Ћосића, првог председника СРЈ.

следеће године (2. јула 1990) под његовим руководством био одржан тајни састанак 114 скупштинских посланика албанске националности, на којем је основана посебна скупштина, која је донела декларацију о независности Косова и прогласила „Републику Косово”. Народна скупштина Републике Србије реаговала је 5. јула формалним распуштањем Скупштине и Извршног већа Аутономне покрајине Косова и Метохије, али то није утицало на сепаратистичке активности косовских Албанаца. Одмах затим основана је илегална косовска влада са Хајзаром Хајзарајем на челу и именован министар одбране Бујар Букоши. Истовремено (1991), формирана је и ослободилачка војска Косова (KLA; Kosovo Liberation Army), која ће отпочети своје терористичке активности тек у лето 1995. године.

Новоформирана илегална влада деловала је у егзилу, док је унутар Косова успостављен посебан систем локалних власти тако да су на Косову непуних десет година паралелно деловала два система власти – један званични/легални и један независни/полулегални. Успостављањем властитог система власти, косовски Албанци игнорисали су званичне савезне и републичке институције. Изградили су мрежу школа, здравствених центара и локалних органа власти у којима су били само етнички Албанци. Улога Србије ограничавана је на пружање помоћи српском етничком корпусу и на покушаје одржавања унутрашњег реда.

## Припреме за оружану борбу

Док се у БиХ и Хрватској увелико ратовало, косовски Албанци нису се озбиљније хватали оружја; они су се систематски припремали за оружану борбу када се за то створе повољнији услови<sup>17</sup>. Наиме, главни задатак председника илегалне владе Косова у егзилу био је оснивање илегалних паравојних формација.

Снаге МУП-а СРЈ предузеле су 1993. године опсежну акцију чишћења терена, током које је део припадника ФАРК ухађен и ухапшен, а део је пребегло у суседну Албанију. У даљем развоју догађаја, илегалне војне формације косовских Албанаца, које су добрим делом попуњаване дезертерима из ЈНА, нарочито оних који су се борили у Хрватској, касније и у БиХ на страни Хрвата и муслимана<sup>18</sup>, подељене су на два међусобно надмећућа крила: ФАРК и КПА. Главнина снага оба крила нашла је уточиште у Албанији, где су у њеном северном делу организовали своје базе, опремали се и обучавали, а на Космету наставили да предузимају акције терористичког типа<sup>19</sup>, укључујући дејства тзв. ударних тројки.

<sup>17</sup> Урбан Тодоро с тим у вези пише: „Током последње декаде 20. века, Албанци су показали да они могу стрпљиво чекати да дође њихов дан”. Тако, они нису пожурили са својим захтевима за време рата између Срба и Хрвата, или за време рата у Босни. Чим је криза у Босни окончана и када су они привукли пажњу међународне заједнице, озбиљније су се латили оружја и отворено поставили своје захтеве”, Urban Todorov, *The Conflict in Macedonia – Hypotheses for Development, New Balkan Policy*, Issue 6, November 2004, p. 1.

<sup>18</sup> Према једном билтену Међународног центра за конверзију из Бона, Немачка, „око 5.000 етничких Албанаца борило се у хрватским и муслиманским формацијама против југословенских или српских снага од којих се један део придружио Албанској ослободилачкој армији”, Bonn Center for Conversion and Saferworld, Bonn, Ge, 2001, Bulletin, p. 4.

<sup>19</sup> Паравојне организације на Косову и у званичним документима САД биле су означене као терористичке организације.

Све до Дејтонског споразума од 1995. године, којим је окончан међуетнички и међуконфесионални рат у БиХ, руководство покрета „Косово – република“, у којим је Ибрахим Ругова још имао главну реч, уздржавало се од отворених оружаних борби ширих размера, уз настојање да се афирмише као покрет без насиља. Међутим, пошто у Дејтону случај Косова није поменут, то су млади лидери косовских Албанаца, како наводи М. Игнатијев, снажно подржани и помогнути од оних који су стално или привремено радили у иностранству, „почели да планирају устанак”.<sup>20</sup> „Била је то косовска емиграција окупљена у заједнице гостујућих радника у Немачкој, Швајцарској, Италији, Француској и САД са седиштем у Цириху (Швајцарска), која је почела да прикупља оружје и припрема кампању 'удари и бежи' на српске полицијске и војне инсталације на Косову”, каже Игнатијев и додаје, „Оперишући из суседне Албаније, КЛА је најпре била мала група лоше обучена, која је убијала српске полицајце, поштаре и владине службенике, док је српска полиција узвраћала репресалијама усмереним на села која су давала уточиште герилцима КЛА”.<sup>21</sup>

## КЛА – терористичка организација

Интензивирање терористичких акција и операција КЛА привукло је пажњу међународне јавности. Средином 1998. године Министарство спољних послова (State Department) Сједињених Америчких Држава ставило је КЛА на листу терористичких организација, а то је учинио такође Конгрес САД и Савет безбедности УН. Међутим, на основу интервенције албанског лобија и неких утицајних личности јавног живота САД<sup>22</sup>, таква класификација КЛА је уклоњена – КЛА је релативно брзо проглашена као ослободилачка војска Косова.

Охрабрено подршком неких спољних фактора, руководство КЛА је званично прокламовало свој циљ – борбом извојевати издвајање из СРЈ/Србије и прикључење Албанији, а усвојило је и нову стратегију – диверзантским акцијама и терористичким нападима провоцирати Војску СРЈ и милицију Србије на репресалије и на тај начин привући пажњу „међународне заједнице”, придобити њену наклоност, помоћ и подршку. Таква стратегија, неоспорно, дала је одређене резултате.

Други значајан заокрет у јачању, борбеном оспособљавању и у измени стратегије и тактике КЛА представљала је криза у Албанији, која је 1987. године кулминирала у право расуло државе и војске.<sup>23</sup> Из складишта оружја албанске војске, која су постала незаштићена, војне формације косовских Албанаца масовно су се наоружавале<sup>24</sup> и припремале за одлучан напад на Космету.

<sup>20</sup> М. М. Ignatieff, VIRTUAL WAR – Kosovo and beyond, VIKING, 2000.

<sup>21</sup> Исто.

<sup>22</sup> Роберт Гелбарт, амерички амбасадор у Швајцарској, на пример, сведочећи у Конгресу побијао је тврдње о терористичком карактеру КЛА, а министарка спољних послова, Мадлен Олбрајт је пред истим форумом тврдила да косовска криза није само интерна ствар СР Југославије, дајући јој међународну димензију.

<sup>23</sup> Команда НАТО је предузела операцију „Алба“ и интервенцијом својих снага спречила да криза прерасте у оружани сукоб. НАТО је тиме учврстио своје позиције у Албанији и успоставио неку врсту контроле на кретањима у тој земљи. Постоје извесни индикатори да је НАТО тада успоставио и прве контакте са руководством илегалних војних формација косовских Албанаца, посебно са руководством КЛА.

<sup>24</sup> Почетком 1997, Албанија је била потпуно дезинтегрисана. Њена армија се растурила а становништво је похрлило за крађом и развлачењем оружја. Цени се да је три милиона граната и бомби и седам-

Добро наоружане, додатно обучене и ојачане снаге КЛА подељене су у две групе: пације; у ударну снагу КЛА и у територијалне јединице (Mbrotjtja Territoriale, МТО). Прве су задржане на северу Албаније ради додатне обуке, а друге су упућене на Космет ради успостављања контакта са већ постојећим илегалним органима власти и стварања услова за прихват нових јединица. Њихово деловање на терену потхрањивано је допремом додатних количина наоружања, опреме и других материјалних потреба са територије Албаније.<sup>25</sup>

## Интензивирање војних акција и операција

Значајно ојачане, добро опремљене и обучене, почетком 1998. године на Космет су из Албаније убачене најпре три бригаде, а затим и додатне јединице, које су предузеле жестоку офанзиву. Тако су избили жестоки сукоби између КЛА и Војске СРЈ, која је покушала да разбије КЛА и успостави контролу над Косметом, док је КЛА водила жестоку борбу за очување освојених позиција и задобијање нових. Тако је један герилски рат прерастао у прави грађански, међунационални рат. (Већ средином 1998. године КЛА је имала под својом контролом више од једне половине територије).

Преласком на оружану борбу ширих размера, КЛА је наставила са извођењем препада, диверзантских и терористичких напада на које је било тешко одговорити а да се не повреде недужни цивили. Дворишта косовских Албанаца, наиме, ограђена високим зидовима претварана су у права борбена упоришта (ватрена гнезда) из којих су албански герилци отварали ватру на патроле, војна и полицијска возила, државне службенике (укључујући и етничке Албанце). Снаге Војске СРЈ и милиције у узвраћању ватром, покушавајући да неутралишу те ватрене тачке, неизбежно су угрожавали живот становника и услове њиховог опстанка. Многи су били присиљени да напусте своје домове и потраже смештај у шумама.<sup>26</sup>

Током читавог јуна и до средине јула КЛА имала је стратегијску иницијативу. Њене јединице биле су опколиле Пећ и Ђаковицу, а Милешево претвориле у седи-

---

стотина хиљада пушака однето. „То оружје брзо се нашло у рукама косовских герилаца, који су се у Албанији окупиле, обучили и преко границе прешли на Косово“ (Ignatieff, исто) Тако ојачани „косовски герилци“, нарочито „крило ФАРК“, почели су да се мешају и у унутрашње послове Албаније, због чега је неколико чланова ФАРК ухапшено, а на Ахмета Краснићија, „министра одбране“ у Тирани је извршен атентат. На место њега постављен је Халити Бихаја, а нова власт у Тирани постајала је све више наклонена другом крилу „ослободилачке војске Косова – КЛА“, које је касније прерасло у обједињену „Ослободилачку војску Косова“ (УЧК).

<sup>25</sup> Одговарајуће цивилне и војне службе СРЈ редовно су пратиле, процењивале и указивале на неповољно кретање ситуације на Космету, а неки политичари предлагали преговоре са Ибрахимом Руговом, који је, додуше, све више губио своју моћ утицаја на кретања, али је Милошевић одбијао са „образложењем“ – „Па, на Косову се не ратује и немамо шта да разговарамо“. То је индиректно могло да се тумачи као нека врста изазова или позива на рат па да се онда разговара са позиција силе.

<sup>26</sup> „Од гранатирања села око 200.000 људи морало је да напусти своје домове и да потражи смештај у планинама, тако да је читавог лета 1998. 'међународна заједница' оптуживала Милошевића за 'прекомерну употребу ватре' и за покушај 'етничког чишћења' (Ignatiev, исто)".

ште своје команде. Инфилтрирале су се у Суву Реку и заузеле рудник угља у Бела-шевцу. У спровођењу тих активности користиле су претежно герилски тип ратовања – изненадни напади, препади, заседе. Снаге Југословенске војске и јединице унутрашњих послова Србије покушале су да сузбију активности КЛА, али без конкретнијих резултата. Штавише, ситуација на бојишту постала је још критичнија када су јединице КЛА заузеле Ораховицу и оближња села, упале у манастир Злочисте и, уз учешће локалних Албанаца, манастир опљачкали, монахе депортовале и манастир са пратећим објектима сравнили са земљом.

У таквим условима, СРЈ упутила је на Косово додатне снаге милиције и регуларне војске, као и специјално обучене јединице. Под ударом комбинованих југословенских/српских снага, борбе су са североисточног дела Космета пренете на југозападни део. Борбе су се распламсале око Пећи, Призрена и широм Метохије.

## Пребацивање кривице на Савезну Републику Југославију/Србију

Обострано интензивирање борбених дејстава навело је косовске Албанце да масовније напуштају своје домове и да прелазе у суседне државе – Македонију и Албанију, а делом и у СРЈ (Црну Гору), па су неке западне силе, првенствено Сједињене Државе, предузеле додатне притиске на владе СРЈ и Републике Србије.<sup>27</sup> Њихови захтеви практично су се сводили на одустајање од борбе и тражење „решења” у преговорима, при чему су се инсистирања САД сводила на то да српска/југословенска страна обустави ватру без неопходне везаности (without linkage) са нашашањем друге стране. До стварне обуставе ватре, међутим, није дошло; борбе су настављене и интензивирани. Осудама и претњама међународне заједнице, придружила се и Врховна команда снага НАТО-а у Европи, која крајем новембра ставља део својих снага у повишен степен борбене готовости и издаје једно упозорење („activation warning”) са назнаком спремности за отпочињање ваздухопловне кампање против снага СРЈ.

У тражење решења увучена је и руска страна. Управо на инсистирање бившег председника Руске Федерације Бориса Јељцина, Слободан Милошевић прихватио је довођење на Космет посматрачке мисије ОЕБС-а, која се – јачине од око 2.000 људи, са искусним америчким дипломатом и обавештајним оперативцем Виљемом Вокером (William Walker) на челу – врло брзо (средином октобра 1998) нашла на терену. Упоредо са прихватањем присуства посматрачке мисије на Космету, постигнут је обострани договор о прекиду непријатељстава и повлачењу оперативних јединица Војске Југославије са Космета.

Примирје, међутим, ни том приликом није било дугог века. Већ на почетку 1999. године настављене су оружане борбе, у које су укључене и српске паравој-

<sup>27</sup> У склопу тих притисака и претњи, Савет безбедности УН доноси резолуцију бр. 1199 од 23. септембра 1999, у којој се позива на Главу VII Повеље УН и наглашава „велику забринутост због извештаја Генс. о 230.000 прогнаних под дејством прекомерне употребе ватре од стране српске безбедности и Југословенске војске...”

не формације. Дана 15. јануара српске паравојне и полицијске јединице у потери за припадницима КЛА (УЧК) ушле су у село Рачак, где је – према налазу шефа Посматрачке мисије од 15. фебруара – убијено 45 „цивила”. То је касније, поред масовне емиграције косовских Албанаца, које је „међународна заједница” окарактерисала као „етничко чишћење”,<sup>28</sup> узето као један од главних повода за бомбардовање СРЈ.<sup>29</sup>

## Феномен Рамбује

Под притиском „међународне заједнице”, 19. марта у Рамбујеу (Француска) отпочети су неуспели преговори. Милошевић и његови сарадници проценили су да су постављени неприхватљиви ултимативни услови, који су практично значили намеру окупације Косова, па и читаве СРЈ тако да нису прихватили „понуђене” услове<sup>30</sup>. Југословенски/српски преговарачи напустили су средњовековни дворач без обављеног посла.

Пет дана касније (24. марта), после последњег разговора америчког преговарача Ричарда Холбрука (Richard Holbrook), такође искусног дипломате и обавештајног оперативца, са Милошевићем, отпочето је бомбардовање одабраних циљева на Космету и у унутрашњости Србије.

<sup>28</sup> Косовски Албанци показали су изузетну вештину у организовању и спровођењу разноврсних обмана ради изазивања међународне пажње и добијања подршке, па и у овом случају постоје реалне претпоставке да је егзодус народа вршен и на позив њиховог руководства.

<sup>29</sup> Стварност догађаја у Рачку остаје и даље мистерија. Извесно је да је у борбама вођеним 15. јануара у долини Рачка било обостраних жртава, нарочито припадника косовских паравојних формација. Неизвесно је да ли је и колико било цивила. Посматрачка мисија под руководством Виљема Вокера „утврдила” је да је било укупно 45 жртава, углавном цивила. Посебна комисија предвођена Финкињом Хелен Рате извршила је накнадно увид и сачинила извештај који битно одудара од „налаза” посматрачке мисије, али тај извештај није саопштен јавности. Две године касније она је покушала да га обелодани или конкретније објасни, али је и у томе спречена.

<sup>30</sup> Живадин Јовановић, тадашњи министар спољних послова СРЈ и непосредни учесник у разговорима у Рамбујеу, написао је, поред осталог: „Истина је да је српско-југословенска делегација прихватила политичке делове текста, али да није прихватила анексе 2, 5 и 7, којима је предвиђена војна окупација читаве територије СР Југославије, дакле Србије са обе покрајине, и Црне Горе. У тим анексима се говори конкретно о каквој врсти окупације се ради, као на пример, да стране војне снаге (НАТО) могу слободно и бесплатно да користе све копнене, водене и ваздушне просторе и инсталације; да уживају дипломатски имунитет и да не подлежу грађанској или кривичној одговорности за штету или кривична дела почињена на територији СРЈ; да могу носити оружје и када су у цивилном оделу; да у свако доба могу узети на коришћење читав електромагнетски спектар у СРЈ, што значи телевизијске радио, полицијске, фреквенције хитне помоћи, цивилне заштите и друге, без најаве или накнаде; да могу у свако доба ухапсити свако лице (грађанина СРЈ) на територији СРЈ без одлуке или сагласности суда или било којег државног органа”, наводи Ж. Јовановић и додаје: „У Паризу није било покушаја за договор, ни преговора, ни споразума. Амерички представник Кристофер Хил је од српске-југословенске делегације једноставно захтевао да потпише текст који је припремио и сервирао по принципу 'узми или остави'. У свом коментару, Живадин Јовановић констатује: „Текст из Рамбујеа био је провокација. То је био изговор за почетак бомбардовања. Документ из Рамбујеа је био такав да ни један одговорни државник не би могао прихватити”. Живадин Јовановић, Рамбује – „Ни преговори ни споразум”, *Политика* (рубрика ПОГЛЕДИ), Београд, 9. фебруар 2012.



## Операција „Савезничке снаге” – кажњавање неподобне Србије

Ваздухопловна кампања/агресија НАТО-а на Савезну Републику Југославију, званично означена и као операција „Савезничке снаге” (Operation Allied Force), а у средствима јавног информисања западних земаља и као „хуманитарна” или „милосрдна” операција (операција „Милосрдни анђео”), отпочета је 24. марта 1999. и трајала 78 дана, са готово непроцењивим људским и материјалним последицама. Иницијатор, планер и главни усмеривач „кампање” биле су Сједињене Америчке Државе, подржане од најважнијих западноевропских савезника, а извршилац посла Команда снага НАТО-а у Европи.

### *Ближи и даљи циљ операције*

Према устаљеном моделу, САД су морале да нађу повод, иза којег не стоји (или не мора да стоји) циљ интервентне операције (монтиран инцидент у Јужнокинеском мору ради бомбардовања Северног Вијетнама, напад на поручника морнаричке пешадије САД и његову жену у Панама Ситију ради интервенције у Панаму, „производња” оружја за масовно разарање ради напада на Ирак, итд.).

Повод за агресију на СРЈ нађен је у случају Рачак и „етничком чишћењу” Космета од албанског становништва. То је био само повод, а главни циљ био је уперен према Београду који је требало остварити у неколико етапа. **Непосредан (ближи) циљ, на име, био је насилна промена режима у Београду, а даљи – стварање услова за успостављање најпре привремено, касније и стално независног Косова.**

Бомбардовање је предузето и извршено и ради кажњавања „неподобне” Србије, која никако не може да се у потпуности уклопи у демократску и цивилизацијску шему запада<sup>31</sup>. Сем тога, Сједињене Америчке Државе, које су биле опседнуте комплексом комунизма, СРЈ/Србију означиле су као последње упориште комунизма у Европи одакле „произлазе опасности од заустављања демократских процеса у земљама централне и југоисточне Европе, па чак и у Совјетском Савезу, односно Руској Федерацији”<sup>32</sup>. За јавну подршку намеравање операције, такође према устаљеном шаблону, снажно су ангажована средства јавног информисања, која су не само руководство, него и Србе као народ, сатанизовала.

Планери Пентагона и Команде НАТО-а у Европи процењивали су да ће операција бити завршена у року од пет до седам дана<sup>33</sup>. Међутим, трајање операције је пролонгирано, интензитет бомбардовања повећаван. Дејствима из ваздуха и са мора подвргну-

<sup>31</sup> Јухан Галтунг, норвешки математичар и оснивач модерних студија мира с тим у вези у интервјуу за београдску *Политику*, поред осталог, рекао је: „Бомбардовање 1999. године било је акт 'одложеног класичног рата'. Србија је давно било зацртана жртва због западног поимања да та земља има 'погрешну веру' и 'погрешну азбуку'. То није био рат за Косово, већ рат против Срба и Београда”, *Политика*, 16. фебруар 2010.

<sup>32</sup> У америчкој штампи наилазило се на „процене” да Србија представља претњу чак и по безбедност Сједињених Америчких Држава.

<sup>33</sup> М. Игнатијеф наводи да је Клинтон ушао у рат верујући да ће нова технологија донети брзу и без ризика победу, али то се није догодило. Ignatieff, исто, р. 61.

ти су многи војни и цивилни објекти – претпостављене концентрације Војске СРЈ, комуникације и мостови на њима, резервоари погонског горива и мазива, дистрибутивна електрична мрежа, радио и ТВ мрежа и друго. Током операције ваздухопловне снаге НАТО-а имале су 37.465 авио-полета (просечно 486 на дан) и избациле око 40.000 тона борбеног терета. Коришћена су најсавременија средства ратне технике, укључујући касетне бомбе и муницију смањене радијације. Средства и методе кибернетичког/сајбер ратовања такође су тестирани у тој операцији. Међутим, захваљујући добром маскирању и вештом маневру, избегнути су већи губици међу припадницима Војске СРЈ<sup>34</sup>.

Бомбардовање је обустављено доношењем Резолуције 1244 Савета безбедности Уједињених нација и потписивањем Техничког споразума, према којем су јединице Војске СРЈ напустиле Косово. Заједно са Војском СРЈ Косово је напустило и око 250.000 Срба и неалбанаца, од којих је и после непуних петнаест година огромна већина и даље у расељењу. Истовремено је престала да функционише и владајућа структура СРЈ/Србије у јужној српској покрајини. На Космет су ушле снаге НАТО-а, познате по скраћеници КФОР, и цивилна мисија УН (УНМИК), тако да је Косово постало протекторат УН под контролом међународних снага. Политички директорат ослободилачке војске Косова (УЧК), којим је руководио Хашим Тачи, преузео је структуру цивилне власти косовских Албанаца коју је био успоставио Ибрахим Ругова<sup>35</sup>. Тиме су, у суштини, били постављени темељи будућег одвајања Космета од Србије.

Агресија НАТО-а на СРЈ/Србију имала је веома крупне и далекосежне последице<sup>36</sup>. Осим људских жртава, при чему се често запостављају трауме и стресови код милиона људи, нарочито деце и омладине, и материјалних разарања, СРЈ, касније Србија, још је и гетоизована и понижена, а сатанизован српски народ тешко је могао да нађе (и налази) пут ка свом окружењу и изван њега<sup>37</sup>.

## Додатна разматрања

Оружане борбе на Косову које су иницирали косовски Албанци ради издвајања Косова из СРЈ и Србије биле су веома комплексне. Косовски Албанци мењали су средства и методе борбе, увек са повећаним интензитетом и просторним ширењем –

<sup>34</sup> Генерал Кларк, врховни командант снага НАТО-а у Европи, био је, према Игнатијеву, „крајње искрен рекавши крајем априла (1999): 'после шест недеља бомбардовања на Косову је било више српске војске него на почетку кампање'. М. Ignatieff (исто, р. 62), наводи и следеће речи генерала Кларка: „Па, то и није био прави рат. Отпочет је без формалне објаве и завршен без потпуне победе.”

<sup>35</sup> Према наведеном Билтену Центра за конверзију у Бону, Хашим Тачи никада није уважавао ставове и испуњавао захтеве Ибрахима Ругове.

<sup>36</sup> У једном документу Европске комисије УН за Европу, с тим у вези, поред осталог, речено је: „Непосредни утицај бомбардовања и војних операција на Косову на привреду СР Југославије био је поражавајући: читави сектори привреде потпуно су уништени, а саобраћај и комуникајска инфраструктура озбиљно оштећени. Сем тога то је имало озбиљне импликације на друге земље, нарочито оне које су у окружењу Југославије..., док је губитак Дунава као главне међународне транспортне руте имало паневропски негативан економски утицај.” UN Commission Economic pour L'Europe, Le Secretaire Executiff, Geneve, Le 19 Juille, 1999.

<sup>37</sup> Опширније в. Тодор Мирковић, Операција „Пустињска олуја” и агресија Северноатлантског пакта на СР Југославију – Сличности и разлике, *Војно дело* 4–5/2000, стр. 71–92.

од демонстрација и протеста, терористичких акција и герилске борбе до преласка на комбиновано: партизанско и класично ратовање. Супротна страна је дуго времена била у дефанзиви. Оштрије мере предузимала је тек 1993. и 1998. године, али замах борбе оружаних формација и народа косовских Албанаца није могао бити заустављен. За успех снага косовских Албанаца у предзавршној етапи рата, поред одлучности и снажне мотивисаности косовских Албанаца, како оних у земљи тако и у иностранству, за постизање независности Косова, била су одлучујућа два момента:

1) **догађаји у Албанији 1997.** године, када је дошло готово до пуног расула албанске државе и војске (заустављено је интервенцијом снага НАТО-а), што су герилци косовских Албанаца искористили да дођу у посед огромних количина наоружања и опреме, да територију северне Албаније искористе за организовање, опремање и пребацивање снага и наоружања на територију Косова и тиме значајно ојачају своју војну моћ; и

2) **непосредна инострана подршка** пружена „ослободилачкој борби” косовских Албанаца, која се огледала у политичкој подршци, пружању саветодавних услуга и материјалне помоћи<sup>38</sup>. Поред специјалних служби Немачке и Велике Британије и њиховог прикривеног деловања, на том плану биле су ангажоване искусне дипломате и врхунски стручњаци за обавештајну делатности и специјално ратовање САД, као, на пример: Ричард Холбрук, Вилијам Вокер, Мортон Абрамовиц, Роберт Гелбард, Кристофер Хил и други<sup>39</sup>, које су подржавали и у посао упућивали највиши амерички форуми и личности – Р. Клинтон, М. Олбрајт и други.

<sup>38</sup> Према разним изворима, КЛА је, поред помоћи и подршке своје бројне, имућне и утицајне дијаспоре и Албаније, подршку и помоћ добијала и од већег броја западних земаља – Немачке, Француске, Велике Британије и (највеће и најзначајније) – Сједињених Америчких Држава. У лето 1996. године, британски недељник *The Economist* објавио је чланак једног француског експерта за Балкан да немачки цивилни и војни обавештајци обучавају и опремају косовске побуњенике ради повратка немачког утицаја на Балкану. Бивши канадски амбасадор у Београду Џејмс Бисет (James Bissett) писао је 1990. како медијски извештаји указују на то да је још 1998. године америчка ЦИА помагала британску специјалну ваздухопловну службу у опремању и обучавању припадника КЛА, као део припрема за очекивану НАТО интервенцију када „Косово буде у пламену”.

<sup>39</sup> **Ричард Холбрук** (1931–2010) стицао је искуство радом у Државном секретаријату САД – помоћник државног секретара за Азију (1977–81) и за Европу (1994–96) и у обављању посла амбасадора САД у Немачкој (1993–94). У својству помоћника државног секретара за Европу непосредно је био ангажован у преговорима са Слободаном Милошевићем. У томе је имао пуну подршку госпође Олбрајт и поверење председника Клинтона, с којим је био у добрим пријатељским односима. (Касније је водио председничку кампању госпође Клинтон.). Имао је значајну улогу у постизању Дејтонског споразума. У односима са Слободаном Милошевићем, Холбрук се кретао двоколосечно: преко дана је разговарао са Милошевићем, а преко ноћи са руководиоцима „Косовске ослободилачке армије” (КЛА). Уз сагласност и по налогу госпође Олбрајт, саветовао је руководство КЛА да се одрекне циља припајања Косова Албанији у корист циља стварања независног Косова, јер ће на тај начин добити лакшу и јачу подршку међународне јавности. Милошевића је промовисао као јединог политичара на Балкану с којим се може и треба разговарати да би му касније окренуо леђа и потражио средства и методе како да га скине с положаја и доведе у Хаг.

**Вилијам Вокер** (1935– ), ветеран америчке спољне политике, своју дипломатску каријеру и вештину у вођењу специјалног рата стицао је службовањем претежно у земљама латинске Америке. У Ел Салвадору и Хондурасу непосредно је руководио употребом специјалних снага КоВ САД у сузбијању устаничких покрета у тим земљама. Средином деведесетих година прошлог века (1994–97) био је потпредседник Националног војног универзитета (највише војне школске установе САД) у Вашингтону, а 1997. постављен је за специјалног представника генералног секретара УН у источној Славонији да би потом био постављен за шефа Верификационе мисије ОЕБС на Косову. Његова улога у тој мисији нарочито је по-

Југословенско-српско руководство са самоувереним Слободаном Милошевићем на челу<sup>40</sup> није било у стању ни да извуче поуке из претходног петогодишњег бесциљног ратовања у Словенији, Хрватској и Босни и Херцеговини и да потражи друга, бескрвна, решења. Решења су тражили и проналазили поменути искусни амерички политичари, дипломате и обавештајци. Југословенско-српско руководство није било у стању да на време процени опасност која му прети и да потражи безболнија решења. Чекало је да Савет безбедности донесе три резолуције с позивом на Главу VII Повеље УН и да НАТО у два наврата ставља своје снаге у стање приправности и указује на могућност предузимања радикалних мера, па чак ни онда да покуша и избегне најгоре – бомбардовање и страдање народа.

зната по случају Рачак од 15. јануара 1999, који и даље остаје неразјашњен. (Постоје индиције да је тај случај добрим делом монтиран да би снаге СРЈ/Србије биле што оштрије окривљене не само за прекомерну употребу силе него и за злочине и међународна заједница позвана на оштрију акцију.). За допринос који је дао победи КЛА, управо на десетогодишњицу случаја Рачак, добио је златну медаљу од председника и премијера Косова г. Тачија, а нешто раније (24. новембра 2009. године) Вокер је проглашен почасним грађанином Албаније.

**Мортон Абрамовић** (1933– ) своју каријеру градио је у служби спољне политике и у дипломатској служби САД. Био је, поред осталог, заменик помоћника државног секретара за аналитичке послове (1974–78), амбасадор САД у Тајланду (1978–1981) и у Турској (1988–91). Пензионисан је 1991. године из државне службе да би постао шеф познате Карнегијеве фондације за међународни мир и председник Међународне кризне групе те фондације. Радам у тим форумима почео је интензивно да се бави проблемима Балкана. Значајну „помоћ“ у том раду пружила му је јака албанска емиграција у САД, па је с временом постао један од највећих албанских лобиста у америчком Конгресу, усмеравајући своју делатност првенствено према Косову и односима Србије према тој својој покрајини. Мортон Абрамовић био је главни политички саветник делегације косовских Албанаца на „преговорима“ у Рамбујеу – „почаст“ коју је заслужио претходним вишегодишњим деловањем у корист косовских Албанаца. Познате су његове изјаве дате *Новој Борби* 21. децембра 1997. да је Косово рак који изједа Србију или „Док се не реши косовски проблем Србија неће бити здрава земља“. У томе је, наравно, садржана његова алузија да Србија треба што пре да се „отараси“ Косова, али и истина. Време и људи у њему учинили су своје. **Вишегодишње подржавање Срба у Книнској Крајини и у Босни и Херцеговини материјално и психички су крајње исцрпели Србију и то се наставаља са Косовом, тако да се „метастаза“ полако шири на њен главни део.**

**Роберт С. Гелбард** рођен у Њујорк Ситију 1941. године. Од ране младости је у служби спољних и обавештајних послова. После службе у Миловном корпусу у Боливији 1964–1966. године бива примљен у Министарство спољних послова и наставља службу у разним земљама и деловима света, претежно у кризним подручјима – Филипини, Бразил, итд. Средином деведесетих година био је специјални представник председника САД за Балкан са седиштем у Сарајеву. С тог положаја посебно је био одговоран за све аспекте америчке политике на Балкану, нарочито у Босни и Херцеговини, Србији и Црној Гори и у Хрватској, те за надгледање спровођења Дејтонског споразума. У пролеће 1998. године сусрео се са Слободаном Милошевићем којом приликом га је упозорио на могућност бомбардовања од снага НАТО-а, а у Конгресу САД заступао је тезу о потреби бомбардовања Србије. У исто време, у Цириху, Швајцарска, сусрео се са политичким руководиоцима КЛА, којима је пренео подршку владе САД и саветовао како и с којим циљем да се боре.

„Последњи човек у (том) тиму био је **Шон Бернс** који је непрекидно контактирао са герилцима крећући се од 'слободних зона' до удаљених фарми, безбедних кућа и пошумљених предела“, каже М. Ignatieff (Исто, р. 23)

**Кристофер Хил**, као и претходно наведени, спадао је у елиту дипломатског и обавештајног кадра САД. У време косовске кризе био је амбасадор САД у Македонији и специјални представник председника Клинтона за Косово. У том својству играо је улогу „летећег амбасадора“ у посредовању између Милошевића и Ругове. Био је у саставу америчке делегације у Рамбујеу, где је имао улогу помоћника Ричарда Холбрука.

<sup>40</sup> „Тај самовољник није имао разума да увиди да је на страну Албанаца стала Америка, Европа, НАТО, да читав Запад и неколико исламских земаља ратује за албанско Косово“, Добрица Ћосић, Исто, стр. 72.

## Ограничене надлежности над Косовом и Метохијом

Објективно, Србија готово никада, изузев у време династије Немањића и неколико година уочи Првог светског рата, није имала пуну надлежност над Косметом. Између два светска рата, Космет је био део Југославије и под њеном јурисдикцијом. После Другог светског рата Космет је постао „аутономна област Србије”. Његова аутономна права загарантована су Уставом ФНРЈ/СФРЈ, а прецизирана Уставом НР Србије, са широким правима у области привреде, националне, културне и социјалне делатности, правног поретка и права грађана, „које делатности покрајина самостално решава”. Уставом СФРЈ од 1974. аутономна права Космета су знатно повећана, а надлежности Републике Србије у односу на своје покрајине знатно смањене. Космет је практично постао аутономни елеменат Федерације.

Једнострано проглашење Косова републиком (1990) и илегално успостављање паралелних илегалних органа власти и управе, укључујући развој једнонационалне мреже школства, здравственог осигурања и друго, надлежности Републике Србије на Космету су још више смањене, сведене су на одржавање „унутрашњег реда”, тј. на борбу против већ организованих паравојних формација.

Током последње деценије 20. века практично се није знало ко Косметом руководи и влада. Парадржавне и паравојне структуре косовских Албанаца су јачале, а оружане борбе интензивирале. Пред крај те деценије (у јесен 1998) „косовска криза” је интернационализована. Од „међународне заједнице” све чешће су пристизала упозорења, а у Савету безбедности УН доношене су резолуције о прекомерној употреби силе од СР Југославије/Србије и указивано на последице.<sup>41</sup>

## Прихваћено губљење надлежности

У интернационализовање косовске кризе увучена је и администрација Слободана Милошевића, који је прихватио контакте и преговоре са „изасланицима” међународне заједнице: најпре са руским председником Јељцином договорио, а затим са америчким представником Ричардом Холбруком, потписао споразум о успостављању верификационе мисије од 2.000 људи. Тим споразумом наведена мисија овлашћује се да организује и одржава присуство посматрача било где на Косову; да се придружи јединицама српске полиције и патролама у покрету; да помогне у координацији хуманитарних напора у повратку људи (расељених Албанаца) својим кућама. Међутим, тим споразумом није била предвиђена контрола КЛА, која је интензивирала регруписавање и јачање својих снага.

<sup>41</sup> Резолуцијом СБУН бр. 1160 од 31. марта 1998, с позивом на члан VII Повеље УН, од СРЈ се захтева да одмах предузме неопходне кораке ка постизању решења косовског проблема путем преговора и да спроведе мере које је предложила Контакт група од 25. маја исте године, а у Резолуцији бр. 1199 од 23. септембра исте године наглашено је да је „Савет безбедности дубоко забринут због новог интензивирања борби на Косову и нарочито прекомерном и неселективном употребом силе од стране српских снага безбедности и Југословенске армије, које је резултирало бројним цивилним жртвама и, према процени генералног секретара, расељавање 230.000 особа из њихових кућа”. (в. ДОКУМЕНТИ – Међународна заједница и Косово, Хелсиншки комитет за људска права у Србији, 1998)

Неколико дана касније (октобар 1998) у Београду је боравио командант снага НАТО-а у Европи, који је са начелником Генералштаба генералом Перишићем постигао договор о „контроли неба” и успостављању система НАТО-а за верификацију/надгледање из ваздуха. Тим договором дато је право НАТО-у с једне стране да има неограничен надзор из ваздуха над Косметом, а с друге преузета је обавеза да се систем ПВО СРЈ уклони са Косова или смести у посебне области и да током посматрачких летова ниједна борбена летелица Југославије неће надлетати Косово и околину. Ти споразуми, на које се позива и Резолуција СБУН 1203 од 24. октобра 1998, представљали су почетак препуштања „контроле сукоба” на Косову органима „међународне заједнице”, односно Србија је тада почела да напушта Космет и да га препушта међународним форумима и, у крајњем, већ успостављеним органима власти косовских Албанаца.

## Граница са капитулацијом

Највећи губитак надлежности, који се граничи са капитулацијом, СРЈ/Србије над Косметом учињен је потписивањем Војно-техничког (или Кумановског) споразума 9. јуна 1999. године. Споразум је потписан у изузетно неповољним условима – у време интензивног бомбардовања СРЈ/Србије од стране снага НАТО и од „међународне заједнице” условљен престанак тог бомбардовања.

Одредбама Кумановског споразума, наиме, предвиђено је, поред осталог, етапно повлачење свих оружаних формација СРЈ/Србије са Космета<sup>42</sup>, преношење свих надлежности на команданта Међународних снага безбедности (International Security Force), који се обавезује на сарадњу са органима локалних власти Косова (тим споразумом СРЈ/Србија признала је *de facto* постојање те власти), као и са цивилним и војним властима СРЈ/Србије. Споразумом је предвиђена могућност повратка дела снага СРЈ на Косово<sup>43</sup>, али је та могућност касније постала неостварива.

Кумановским споразумом предвиђено је такође формирање копнене и ваздухопловне зоне безбедности изван граница Космета, у оквиру којих не могу да се распоређују снаге Војске СРЈ које се повлаче са Космета. Потписивањем тог споразума практично је потписана капитулација са извесним ограничењима, иако неуставно и неадекватно објашњено. У току даљег развоја догађаја, „привремена” влада на Космету све више је јачала своје позиције и учвршћивала односе са САД, главним поборником и заштитником независног Косова, да би 18. фебруара 2008. једнострано прогласила независност Косова од 10.887 km<sup>2</sup> површине са нешто више од два милиона становника.

<sup>42</sup> То обухвата „регуларне копнене и поморске снаге, наоружане цивилне групе, одговарајуће паравојне групе, ваздухопловне снаге, националну гарду, граничну полицију, резерву копнене војске, војну полицију, органе савезног и републичког министарства унутрашњих послова, антитерористичке јединице и све друге групе и појединце које тако значи командант Међународних снага безбедности (КФОР-а)”, Члан I, тач. Ц. Споразума.

<sup>43</sup> Опширније в. Military Technical Agreement, June 9, 1999.

## Размрсивање најзамршенијег балканског чвора

Једнострано проглашење независности Косова отворило је нову страницу у историји српско-албанских односа. Озбиљност проблема огледа се у чињеници што се покушава силом одузети Србији 15 одсто њене територије.

Велике силе су се кроз историју бориле за освајање нових, углавном туђих, територија, док су се мале земље, природно, бориле за очување властите. Борба за територије се наставља. Велика Британија је недавно (1982) водила рат за очување управе над Фокландским острвима и наставља спор са Аргентином. Један посланик у Сабору Хрватске у расправи о разграничењу са суседима, рече да се за стопу земље потеже оружје, а Кина и Јапан покрећу ратне бродове због недефинисаног власништва групе ненасељених острва (стене које стрче изнад површине мора) и прете једна другој оружјаним сукобом. Како се онда Србија не би борила за своју територију, која није било каква, већ њена постојбина – средиште државности и духовности њеног народа. Питање је, међутим, како, којим средствима и којим начином да се бори?

### Могуће опције

Више од шест година од једностраног проглашења независности Косова, наставља се, за Србију изузетно компликовано и готово нерешиво питање – шта даље? На Космету је успостављена архитектура „надгледане” власти и управе, уз подршку најмоћнијих и најутицајних међународних фактора (САД, Европска унија, НАТО). Србија Космет и даље сматра својом територијом, али јој практично нема приступ.

Ставови Србије и начин на који се бори за своја права (политичким и дипломатским средствима) су, неоспорно, оправдани. У датим међународним околностима она можда може и да истраје у тим ставовима, али да ли и шта може да оствари применом прокламованих метода и средстава? Реално, изгледи за постизање неких значајнијих резултата су мали или никакви. Ако је тако, која је онда друга опција? Да ли прибећи употреби силе по принципу: „Нешто силом узето, силом се враћа”. То је могуће – ратна опција је отворена и вероватно има оних ратоборних који би радо прибегли примени те опције (Милошевић је, као Сервантесов Дон Кихот де ла Манча хрлио да се бори против оног за Србију непобедивог, па је Србију довео на ивицу понора!).

Међутим, **Србија данас** осакаћена и ослабљена **не сме ратовати**. Србија је много ратовала и много губила. Губила је оно што јој је најдрагоценије и што се вратити или надокнадити не може – **губила је људски потенцијал**. У оружјаним сукобима на тлу бивше Југославије, Срби као народ изгубили су више него у било којем ранијем рату (на рачунајући, наравно, само губитке на фронту, већ и отишле у свет, нерођену децу – кад се ратује деца се не рађају!) због чега се њен демографски корпус нагло смањује. Само у последњих десет година постконфликтног периода (2002–2011) на територији Србије, без Космета, било је близу 380.000 становника мање, а да не говоримо о смањењу Срба у суседним државама (У Хрватској од 12 опало на 5 одсто, на Космету од око 15 на мање од седам, а у Босни и Херцеговини од 39 на 37 одсто).

Србија је и раније демографски пражњена; крајем 17. и на почетку 19. века, на пример. Настајање вакуума попуњавано је досељавањем из окружења. Међутим, ти готово традиционални извори људског потенцијала се празне, исцрпљују. Само

богата и стабилна Србија могла би да рачуна на заустављање негативног популационог тренда изнутра и приливе споља, а нерешено питање односа са Косовом отежава настајање таквих услова.

Косово, наимае, данас исцрпљује Србију психички и материјално. Окупирано питањима Космета, српско руководство одвучено је од решавања економских и социјалних проблема; беспомоћно каскајући на зачељу готово свих балканских земаља. Због тога се ток одлива мозга и мишића не прекида; демографско пражњење Србије се наставља, а **без народа нема државе!**

Академик Добрица Ћосић тражи „да се Србија што пре ослободи Косова“ (у „Тужем веку“, 2011)<sup>44</sup>. Пионир у захтевима за решавање косовског проблема, академик Ћосић, неоспорно, има визију, али Србија не може и не сме да се „ослободи Косова“, с којим је многобројним нитима повезана. Покидане нити треба да се наставе, као што треба да се настави живот и умножавање свих народа са ових простора. Да би се то и постигло, Србија мора да тражи нове путеве и нова средства за своје присуство на Космету, не губећи историјску и другу везу са народом (не само српским!) и историјским споменицима. Питање је само како?

## С ким и како у размрсивање најзамршенијег балканског чвора?

Најновије иницијативе српског руководства (Николић, Дачић, Вучић), највероватније подржане споља (САД),<sup>45</sup> упућују на помисао да Србија своје максималистичке захтеве (Косово у Србији) своди на заштиту српског корпуса и српских културних добара на Косову. То може да, краткорочно посматрано, изгледа добро, можда и једино могуће. То су питања која Србија максимално може да добије, а минимално у односу на оно што она жели и тражи.

Међутим, преговори се воде под окриљем Европске уније, која и у овом случају спроводи жељу САД. Спровођење постигнутих договора и споразума треба да гарантују међународни форуми на Косову (УНМИК и ЕУЛЕКС). Уједињене нације већ годинама своје надлежности на Косову преносе на Европску унију, која, са своје стране, размишља о напуштању Косова и преношењу својих надлежности на локалне органе власти. Вероватно, Косово ће напустити и остатак снага КФОР-а, изузев снага оних земаља које ће се задржати на Косову, али првенствено због стратегијских разлога, без обавеза очувања мира. Ако се, међутим, догађаји буду развијали тим редом, а они вероватно хоће све дотле док у некој даљој будућности не дође до крупних промена у међународним односима, онда се поставља питање: ко ће да гарантује спровођење постигнутих споразума и с ким ће Србија о томе и заштити њених националних интереса на Косову да преговара? Ко ме ће се с тим у вези обратити – Њујорку, Вашингтону, Бриселу, Москви? Или ће се ослонити на властите снаге? Које?

<sup>44</sup> „Треба се што пре ослободити Косова и спасити Србију, залуђену обманама, смалаксалу поразима, с нагласком да *време не ради за нас*“, каже академик Ћосић.

<sup>45</sup> Паскал Мило, бивши министар спољних послова Албаније, на деветој конференцији Европског центра за мир и развој Универзитета за мир основаног од Уједињених нација, одржаној у Београду 11. и 12. октобра 2013. године о помирењу и толеранцији на Балкану, у свом реферату изнео је, поред осталог, да су преговори у Бриселу отпочети и воде се под притиском САД на Београд и Приштину, вероватно више на Приштину.



У одговору на та и многа друга питања, тражење решења морало би бити усмерено ка обезбеђењу боље и срећније будућности, бољег и просперитетнијег живота у миру и безбедности српског и албанског народа, али и народа у окружењу. То, као и превазилажење заосталости у развоју, заустављање негативног демографског тренда и континуиране емиграције, означено као циљу, не може се постићи путем конфронтације, изолације и позивањем на права стечена у прошлости. Савремени услови траже савремене приступе у решавању датих проблема.

Србија вероватно неће моћи трајно, или у неком дугорочнијем периоду, да се ослања на подршку страних чинилаца помоћи у обезбеђењу и заштити њених интереса на Космету, који се, у суштини, свде на: повољан статус и безбедан опстанак српске заједнице на Космету, безбедан повратак расељених, очување историјских споменика и верских институција и слободно кретање грађана Србије на територији Космета. Брига о албанском народу, с којим су Срби вековима делили судбину, а које садашњи српски политичари сматрају својим грађанима, али их и не помињу, такође не треба да буде запостављена.

Најкраћи и најнепосреднији пут ка могућем обезбеђењу тих и других интереса Србије на Космету води ка Приштини. Не запостављајући добронамерну инострану подршку (али и не губећи увек из вида њену пристрасност), Београд треба да смогне довољно снаге и храбрости и да приступи конструктивним разговорима са Приштином, јер је она најближа проблемима и најмоћнија у деловању на тој територији.

## Закључак

Релативно мали регион Југоисточне Европе – Балкан подложен је честим променама. На Балкану је настао процват и пропаст Римске империје, где је и Византијско царство доживело свој неуспех. Посредством Балкана ширено је хришћанство где је дошло и до његовог раскола. На Балкану је мењана етничка и верска структура; једни народи су се досељавали и насељавали, други одлазили и ишчезавали. Сукоби између придошлица и староседелаца били су неизбежна појава, као и између самих придошлица. Из међусобних борби формиране су националне и државне заједнице, укључујући и царевине, које су релативно брзо настајале и још брже нестајале. Путевима њиховог формирања стварани су корени мржње и нетрпељивости, међусобно надметање и сукобљавање.

Вишевековно потпадање балканских народа под окупацију великих сила није гасило њихова дубоко усађена национална осећања и верска опредељења; у неким аспектима чак их је и јачало, а неке братске народе зближавало. Крајем 18. и почетком 19. века ослободилачки покрети ширили су се целим Балканом. У том процесу искрсла је племенита **идеја југословенства**, која нажалост није издржала пробу времена.

У постојећим међународним условима и у постојећем односу снага у свету, не постоје реални изгледи који би указивали на могућност реинтегрисања Космета у матичну државу Србију. С друге стране, искуства из припадања Космета Србији током последњих сто година не упућују на могућност хармоничног живота, одрживог развоја и стабилног мира у тој мултинационалној и вишерелигијској држави, која би се све више претварала у двоетничку и двоконфесионалну заједницу са мноштвом унутрашњих супротности.

Постигнути резултати у бриселским преговорима, изгледа, задовољавају садашњу политичку номенклатуру Србије. Међутим очекивање да ће исти чиниоци који

посредују тим преговорима трајно бити наклоњени Србији и штити њене интересе на Косову у великој је неизвесности. Сем тога, ти односи и постојеће стање у односима Београд–Приштина настављају да психички и материјално исцрпљују Србију, коче њен развој и демографски је празне.

У решавању крупних проблема, некада се мора ићи пречицом. Прихватања постојећег стања или евентуално чекање на промене снага у свету па онда ићи на радикална решења било би праћено са много неизвесности. Због тога, а с циљем изласка из постојеће стагнације и бесперспективног стања, успостављање контаката и отпочињање развоја односа и сарадње Београда и Приштине, императиви су времена. То подразумева и интензиван рад на помирењу два завађена народа и њиховог постепеног зближавања. Балкански политичари често користе омиљену реч „лидерства“, у смислу регионалног и ширег лидерства у разним областима делатности. Србија са својим потенцијалима и практичном делатношћу треба да обезбеди себи улогу лидера у помирењу и сарадњи са свим суседима и тиме допринесе бржем постизању жељеног циља – укључењу у европске интеграционе токове.

### Литература

1. *Encyclopedia Britanica*, London, 2005
2. *Vojna enciklopedija*, Београд, 1965.
3. *Wikipedia, free Encyclopedia* (в. чланак Kosovo war)
4. *Историјски атлас – За националну историју (Србије) до завршетка Првог светског рата*, Знање, Београд, 1954.
5. *Stanovništvo slovenskog porijekla u Albaniji*, Istorijski institut SR Crne Gore, Titograd, 1991.
6. *UN Security council Resolution 1196*, September 23, 1998
7. *UN Security council Resolution 1244*, June 10, 1999
8. *Military Technical Agreement*, June 9, 1999
9. *Conflict analyses, Bulletin*, US Institute for Peace, January 2008
10. *Bonn Center for Conversion and Saferworld Bulletin*, November 2001
11. *DOKUMENTI, Međunarodna zajednica i Kosovo*, Helsinški komitet za
12. *Ljudska prava u Srbiji*, 1998.
13. Bogdanović, D.: *The Book on Kosovo*, SANU, Београд, 1985.
14. Михаиловић, Ж.: *Покошене косовске истине*, Београд, 1986.
15. Мирковић, Т.: *Пустинска олуја и Агресија НАТО на СРЈ – сличности и разлике, Војно дело*, 4–5/2000, стр. 71–92
16. Томић, Д.: *Косовски Левијантан – НАТО агресија и разарање мултиетничког друштва*, Београд, 2000.
17. Ignatieff, M. M.: *Virtual War*, Viking press, 2000
18. Gallois, P., M.: *Stradanje naroda koji je uvek rekao: „Ne“!*, ECPD, Београд, 2001”
19. Todorov, U.: *The Conflict in Macedonia*, New Balkan Policy, November 2004.
20. Ћосић, Д.: *У туђем свету*, Службени гласник, Београд, 2013.
21. Јовановић, Ж.: *Рамбује – ни преговори, ни споразум, Политика* (рубрика Погледи), 9. фебруар 2012, Београд
22. Арванитис, Н.: *Балкански чвор*, Београд, 2002.

# УЛОГА РАКЕТНИХ ЈЕДИНИЦА ЗА ПРОТИВВАЗДУХОПЛОВНА ДЕЈСТВА У КОНТРОЛИ И ЗАШТИТИ ВАЗДУШНОГ ПРОСТОРА

Миодраг Гордић  
Генералштаб Војске Србије, Команда В и ПВО  
Иван Петровић и Крум Цветковић  
Универзитет одбране у Београду, Војка академија

Свака примена савремено опремљених и наоружаних ваздухоплова доноси дијалектичку потребу развоја начина адекватног супротстављања и заштите сопствених одбрамбених снага, ради успостављања равнотеже и новог квалитета у садржају оружане борбе.

Имајући то у виду, као и промене настале у сфери политике и економије, како на глобалном, тако и на локалном нивоу, као и њихов утицај на безбедност мање развијених и утицајних држава, те њихових природних и друштвених богатстава, пораст опасности од појава асиметричних претњи из ваздушног простора (ВаП-а), створени су услови за преиспитивање места и улоге ракетних јединица за противваздухопловна дејства (РЈ за ПВД) у реализацији мисија – улоге и задатака не само Ваздухопловства и противваздухопловне одбране (В и ПВО), већ и оружаных снага у целини. Из чињенице да РЈ за ПВД остварују превентивну улогу кроз реализацију задатка контроле и заштите ваздушног простора (ВаП), проистиче да оне представљају важан чинилац у систему одбране држава. Такође, искуства из оружаных сукоба вођених претходних деценија несумњиво указују да неспособност противваздухопловне одбране (ПВО), чију ударну компоненту представљају РЈ за ПВД, да се успешно супротстави нападима из ВаП-а безусловно води брзом поразу оружаных снага у целини.

Овај рад чине две целине. У првој целини извршено је појмовно одређење система ПВО, док је у другој целини детаљно појашњен начин остварења превентивне улоге РЈ за ПВД у току реализације задатка контроле и заштите ВаП-а.

Кључне речи: *Систем ПВО, ракетне јединице за противваздухопловна дејства, ваздухопловна дејства*

## Увод

Превентивна улога РЈ за ПВД посебно добија на значају са развојем асиметричних претњи из ВаП-а. Наиме, постепено померање симетричних оружаных сукоба ка дисиметричним прогресивно утиче и на развој асиметричних начина ваздухо-

пловног угрожавања безбедности држава<sup>1</sup>. Типичан пример за то су догађања у Њујорку (САД) 11. септембра 2001. године. Ангажовање РЈ за ПВД у склопу дежурних снага система ПВО значајно доприноси функцији контроле и заштите ВаП-а и ПВО стратегијских објеката на територији. Дежурне снаге за ПВД, у виду РЈ за ПВД, представљају основну ударну снагу система ПВО сваке државе. Од квалитативно-квантитативних карактеристика и борбених могућности ових јединица, као и од степена изграђености оперативних и функционалних способности, у значајној мери зависи целокупна способност дежурних снага ПВО, као и способност реализације задатка одвраћања непријатеља од потенцијалног угрожавања из ВаП-а. Своју превентивну улогу, условно речено, РЈ за ПВД остварују кроз учешће у операцији контроле и заштите ВаП-а (што представља суштину рада) и операцији превентивног размештања снага.

Ракетне јединице превентивну улогу у реализацији задатка контроле и заштите ВаП-а остварују као функционално и организационо недељив део система ПВО, чија се основна улога огледа кроз реализацију делатности контроле и заштите суверенитета ВаП-а и територије од свих облика ваздухопловног угрожавања.

## Појам, улога и задаци система ПВО

Са развојем војне мисли мењало се и становиште шта у својој суштини представља ПВО. У периоду након Другог светског рата, када и долази до експанзије у развоју ваздухопловних и противваздухопловних снага, сматрало се да ПВО представља садржај борбених дејстава. Према овом мишљењу, ПВО се стављао у исту логичку раван са противоклопном борбом, пешадијским дејствима и другим садржајима борбених дејстава. Према војним теоретичарима тадашњег времена, ПВО је представљао скуп дејстава, поступака и мера усмерених на осматрање и контролу ВаП-а, борбу са непријатељским летелицама и заштиту од дејстава из ВаП-а и космоса, који се организује као систем сачињен од следећих садржаја: ваздушног осматрања и јављања, противваздухопловне борбе и противваздухопловне заштите. Имајући у виду да је ПВО једносмеран процес, односно скуп делатности које припрема и изводи једна страна, претходна класификација садржаја ПВО није логички исправна. Наиме, ваздушно осматрање и јављање и противваздухопловна заштита такође представљају једносмерне процесе, али то у случају противваздухопловне борбе није случај. Противваздухопловна борба као терминолошка синтагма није логички исправна јер борба подразумева учествовање најмање две стране, она не може бити ни ваздухопловна ни противваздухопловна, већ може представљати само симбиозу интеракције борбених активности које са једне стране изводе ваздухопловне, а са друге стране противваздухопловне снаге. Основна

<sup>1</sup> Ваздухопловно угрожавање се може дефинисати као свака врста угрожавања безбедности ВаП-а и територије које се остварује делатношћу потенцијалног непријатеља из ВаП-а. Ваздухопловно угрожавање се манифестује кроз повреду ваздушног тевођење садржаја ваздухопловних дејстава субјеката – носиоца ваздухопловног угрожавања. Прихватљива је и дефиниција ваздухопловног угрожавања као начина вођења борбених и неборбених дејстава непријатељевих снага из ваздушног простора у јединственом оперативном окружењу усмерених ка уништењу, неутралисању, умањењу или провокацији – провери борбених могућности снага одбране (Петровић, И.: *Концептуални модел система противваздухопловне одбране Војске Србије*, докторски рад, Београд, 2013, стр. 28).

класификација ПВО, према тадашњем мишљењу, вршена је у односу на критеријум намене снага којима ПВО располаже. Према овом критеријуму ПВО се састоји од ПВО територије и ПВО трупа. Док је ПВО територија намењена за заштиту од напада и дејства из ВаП-а, уз истовремено извршавање задатака ПВО најважнијих објеката на територији, ПВО трупа је намењена за непосредну одбрану и заштиту од напада и дејства из ВаП-а најзначајнијих елемената оперативног распореда јединица и објеката на територији у зони извођења операција Копнене војске или здружених снага.

Оваква гледишта у значајној мери су се променила на крају 20. и почетком 21. века. Наиме, имајући у виду да су ваздухопловна дејства у потпуности изменила физиономију савремених оружаних сукоба, ПВО, а нарочито у слабије развијеним и мањим државама, представља главни ослонац развоја и унапређења целокупног система одбране. Квалитативни помак у значају ПВО јесте последица брзог развоја средстава за извиђање и дејства из ВаП-а.

Имајући у виду, искуства из претходног периода, која се односе на употребу ваздухопловних средстава у сврху остваривања асиметричних претњи, дежурне снаге система ПВО имају значајно место не само за Војску и систем одбране већ и безбедност Републике Србије у целини. Дежурне снаге система ПВО Војске Србије су снаге задејствоване у миру ради непрекидне контроле и спречавања повреда ВаП-а, чиме се реализују задатак одвраћања од агресије ваздушним путем, спречавање изненађења од ваздухопловних дејстава потенцијалног непријатеља, као и стварање услова за неутралисање асиметричне претње која је наступила из ВаП-а.

Појмовно одређење термиолошке синтагме система ПВО Војске Србије применом реалне дефиниције подразумева утврђивање садржаја који обухвата први виши појам (*genus proximum*) у односу на појам који се дефинише, као и специфичну разлику (*diferencia specifica*), која садржајно одваја систем ПВО од свих осталих појмова који се налазе у првом вишем појму. Према нормативно-правним документима систем ПВО представља сложен функционално-борбени систем од стратегијског значаја у оквиру система одбране земље, који својим непрекидним функционисањем обезбеђује одбрану виталних објеката на територији, људских и материјалних ресурса и главних снага Војске од извиђања и дејства из ВаП-а и космоса. Прихватљива је и дефиниција система ПВО по којој он представља релативно аутономан подсистем система одбране, обухвата скуп мера, радњи и поступака у дефанзивним дејствима снага В и ПВО ради заштите ВаП-а, територије, групације Војске и других снага одбране, најзначајнијих цивилних и војних објеката, становништва и материјалних добара државе од извиђања и дејства из ВаП-а. Применљива је и дефиниција система ПВО Војске Србије по којој он представља подсистем система одбране, уједно организациону целину В и ПВО, чија је организација, састав, оружје и опрема прилагођена за реализацију контроле и заштите ВаП-а и објеката на територији Републике Србије од свих облика ваздухопловног угрожавања.

Основна улога система ПВО Војске Србије је да контролише и штити ВаП, територију и објекте од стратегијског значаја на територији од сваког облика ваздухопловног угрожавања. Способност да самостално и независно контролише и штити свој ВаП одраз је потпуног суверенитета државе, а уједно представља и обавезу контроле и заштите сопственог ВаП-а, која проистиче из чланства у међународним организацијама и прихватања регулативе која се односи на међународни ваздушни саобраћај.

Из друштвене улоге система ПВО проистичу следећи основни задаци система ПВО Војске Србије:

- одвраћање непријатеља од угрожавања безбедности државе из ВаП-а,
- ваздушно осматрање и јављање о ситуацији у ВаП-у,
- заштита и спречавање повреда ВаП-а,<sup>2</sup>
- заштита територије, становништва, материјалних добара и природних ресурса државе од ваздухопловног угрожавања и
- предузимање мера противваздухопловне заштите и поступака за умањење и отклањање последица дејства из ВаП-а.

Из утврђене улоге система ПВО произилазе посебне функције, које овај систем остварује на два основна начина:

- превентивно, где својим постојањем представља инструмент одвраћања од свих облика и извора угрожавања и
- куративно, отклањањем узрока угрожавања и елиминисањем њихових носилаца силом, на правно дозвољен начин.

Организациону структуру система ПВО чине следећи елементи:

- снаге за командовање (образују се на оперативним центрима и у функцији су извршног командовања),
- снаге за контролу ВаП-а (формирају их јединице ваздушног осматрања и јављања и друге целине друштва АгКЛ, ЦОиО, РХМЗ) и
- снаге за противваздухопловна дејства (образују се од борбене авијације у ловачкој варијанти и РЈ за ПВД).

## Појам, задаци и борбене могућности ракетних јединица за ПВО дејства

Ракетне јединице за ПВД представљају организациону и функционалну целину рода АРЈ за ПВД и њихово функционисање, у савременим условима вођења борбених дејстава, одређено је: сопственим борбеним могућностима, као и могућностима, обимом и начином дејстава непријатеља из ВаП-а.

Ракетне јединице за ПВД представљају организациони систем рода АРЈ за ПВД намењен за заштиту већих и важнијих објеката и рејона територије или групација Војске и објеката у њиховом саставу од напада и извиђања непријатељевих извиђачких и нападних средстава из ваздуха на свим висинама њиховог борбеног коришћења (радна дефиниција). Опремљене су средствима за осматрање, управљање ватром и извођење ПВД против средстава за напад из ВаП-а у свим условима оперативног окружења.

Услови за ефикасност РЈ за ПВД у миру и оружаном сукобу су: висок ниво оперативних способности, оптимална организација снага, одговарајуће способности за

<sup>2</sup> Повреда ваздушног простора државе настаје када страни ваздухоплов или друга летелица уђе у ваздушни простор државе или из њега изађе без одобрења надлежног органа, или када наведене активности изврши са одобрењем, али ван одређеног граничног коридора; лети у ваздушном простору без одобрења или супротно условима датим у одобрењу; лети кроз забрањену зону или кроз активiranу условно забрањену зону, без одобрења надлежне контроле летења.

рано упозорење, визуелизација бојишта, правовремено ангажовање снага, делотворан систем обуке, координација дејстава различитих система оружја, могућност брзог маневра, способност дејства у свим временским условима и брзо остваривање тактичких и оперативних циљева.

Задачи РЈ за ПВД, који проистичу из њихове намене и задатака система ПВО, коме функционално и органски припадају, јесу:

- одвраћање потенцијалног непријатеља од угрожавања из ВаП-а,
- контрола и заштита ВаП-а изнад територије земље, са тежиштем на заштити,
- заштита једног или више објеката од тактичког, оперативног или стратегијског значаја,
  - уништавање, онемогућавање или неутралисање дејства свих врста непријатељевих летелица на прилазима и изнад објекта одбране,
  - заштита рејона од стратегијског, оперативног или тактичког значаја са јединицама Војске или важним објектима на територији (значајнијих административних и индустријских центара, већих енергетских извора и саобраћајних чворова),
  - заштита важног операцијског правца у зони одговорности ПВО,
  - ПВО територије и снага Војске,
  - заштита мобилизације и оперативног развоја делова снага Војске, становништва и материјалних добара земље,
  - заштита елемената оперативног распореда јединица Војске и других снага одбране за време кретања, припрема и вођења борбених дејстава,
  - подршка цивилним структурама у супротстављању невојним претњама безбедности.

Оперативни распоред РЈ за ПВД је најсврсисходнија структура снага на земљишту, припремљених за вођење борбених дејстава против непријатеља из ВаП-а, којом се обезбеђују повољни услови за рационалну употребу, маневар и међусобно садејство свих снага.

Према Доктрини В и ПВО, оперативни распоред РЈ за ПВД састоји се од следећих елемената:

- снаге за командовање,
- снаге за осматрање и контролу ВаП,
- снаге за ПВО и
- снаге за обезбеђење борбених дејстава.

Са становишта организације и употребе РЈ за ПВД прихватљива је и следећа класификација елемената оперативног распореда РЈ за ПВД (слика 1):

- снаге за командовање (размештене на командном месту или оперативном центру РЈ за ПВД),
- снаге за осматрање и контролу ВаП-а (наменским радарима, радарским станицама у ракетним системима и пасивним средствима осматрања),
- снаге за ватрено дејство по ваздухопловним снагама непријатеља – системи оружја за ПВД у РЈ за ПВД,
- снаге за електронска и противелектронска дејства (део јединица за формирање лажних радарских и ватрених положаја ради обмањивања непријатеља о стварним намерама),

- снаге за обезбеђење борбених дејстава (формиране од организационих елемената РЈ за ПВД намењених за реализацију функција обезбеђења и логистичке подршке),
- остале снаге укључене у активности РЈ за ПВД.

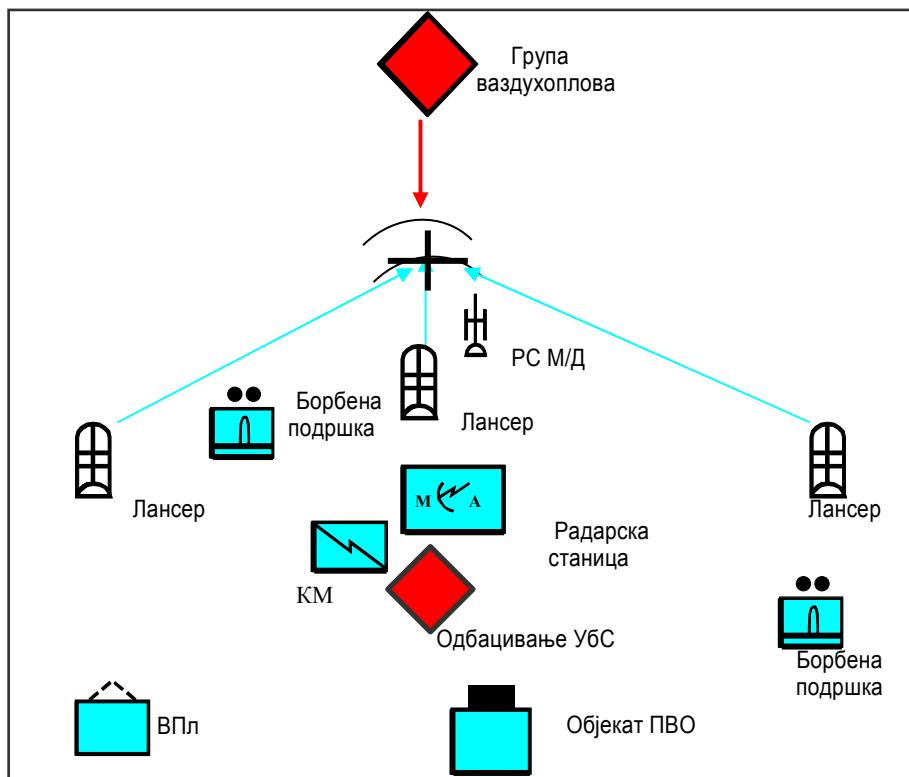

Слика 1 – Варијанта оперативног распореда РЈ за ПВД

Борбене могућности представљају скуп показатеља који карактеришу борбене особине и техничке могућности РС за ПВД при извршавању борбених задатака. У РЈ за ПВД оне су условљене просторним, маневарским и ватреним могућностима обезбеђења противавионским ракетама и могућностима командно-информационог система (КИС).

Просторне могућности РС за ПВД подразумевају њихову способност да у одређеном простору, ограниченом по фронту, висини и дубини, могу откривати, пратити и уништавати нападна средства непријатеља из ВаП-а. Зависе од тактичко-техничких карактеристика РС за ПВД, рељефа земљишта, временских услова и карактеристика нападних средстава из ВаП. Основни показатељи просторних могућности РС за ПВД су: зона осматрања, зона лансирања, зона гађања и зона уништења.

Ватрене могућности представљају способност РС за ПВД да са одређеним бројем противавионских ракета, за одређено време, уништава циљеве у ВаП-у. То су потенци-



јалне могућности које могу бити остварене и представљају очекивани број непријатељевих нападних средстава које је могуће уништити за одређено време. Основни показатељи ватрених могућности су математичко очекивање броја уништених циљева ( $M_0$ ), густина налета коју је могуће одбити ( $\lambda_n$ ) и борбена ефикасност јединице ( $E_{ef}$ ).

Маневарске могућности представљају могућност РС за ПВД да изврше маневар. Маневар представља организовани и усклађени покрет и дејство снага у току припреме и извођења борбених дејстава са циљем да се променом груписања и начина ватре јединице доведу у повољнији положај за борбена дејства, избегне удар непријатеља и успешно изврши задатак. Ракетне јединице за противваздухопловна дејства изводе маневар покретом и ватром. Маневар покретом остварује се премештањем са једног на други ватрени положај, односно технички положај. Изражава се укупним временом за премештање, које се рачуна од пријема наређења за премештање до готовости на новом положају. Маневар ватром остварује се преношењем ватре са једног на други циљ у ВаП-у.

Успешно извођење противваздухопловних дејстава (ПВД) зависи од правовремене припреме и дотура ракета на ватрене положаје ракетних (самоходних) батерија за ПВД. Зависи од стања припремљености ракета и ангажовања средстава за транспорт ракета, од ракетних јединица, могућности ракетно-техничких батерија у припреми ракета, попуњености људства и обучености послуга, доба дана и године и атмосферских прилика, удаљености положаја ракетно-техничких батерија од оперативног распореда ватрених јединица, квалитета и развијености путне мреже, борбене могућности непријатеља на земљи и у ВаП-у и других чинилаца конкретне ситуације.

Значај примене савременог командно-информационог система (КИС) огледа се кроз обезбеђење супериорности у доступности и обради информација и доношење оптималних одлука у односу на непријатеља, што је неопходан услов за остваривање пројектованог циља и ефикасну употребу РЈ за ПВД. Командно-информациони систем обезбеђује брзо реаговање и рационалну употребу снага у измењеним борбеним условима, односно достизање пројектованог циља уз рационални утрошак ресурса. Употребом КИС-а повећавају се укупне борбене могућности АРЈ за ПВД обједињавањем командне, контролне, комуникационе и информационе функције.

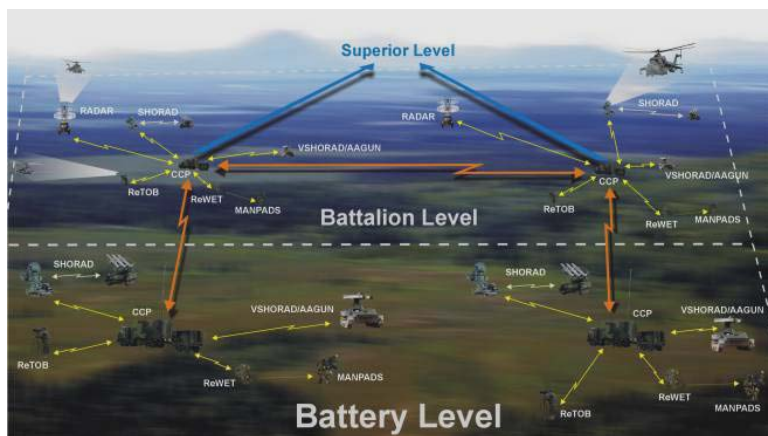

Слика 2 – Могућност КИС-а РЈ за ПВД

Могућност КИС-а РЈ за ПВД треба да обезбеди:

- праћење ситуације у ВаП-у у реалном времену и брзо реаговање на промене,
- визуелизацију бојишта – стварање заједничке ситуационе слике стања вођењем јединствене електронске радне карте и њеном селекцијом по нивоима и корисницима,
- скраћивање времена за анализу ситуације у ВаП-у и доношење оптималне одлуке,
- брже, квалитетније и поузданије преношење одлука на потчињене јединице,
- процену опасности и правовремено превођење јединица у захтеване степене
- приправности и дејство по циљевима у ВаП-у,
- повећање ефикасности борбених дејстава, односно оптимално искоришћење борбених могућности РЈ за ПВД,
- ефикасно садејство са осталим снагама система ПВО,
- побољшање логистичке подршке и минимално трошење материјалних ресурса уз максималну експлоатацију расположивих информација,
- модуларност у погледу здруженог, функционалног организовања.

## Улога ракетних јединица за ПВО дејства у контроли и заштити суверенитета ВаП-а

Операције у којима РЈ за ПВД остварују превентивну улогу су (слика 3):

- операција контроле и заштите ВаП-а,
- операција превентивног размештања снага.

Операције у којима РЈ за ПВД остварују своју улогу у оружаном сукобу су:

- операција ПВО,
- операција здружених снага.

У оквиру ових операција, РЈ за ПВД, могу реализовати главне или помоћне операције.

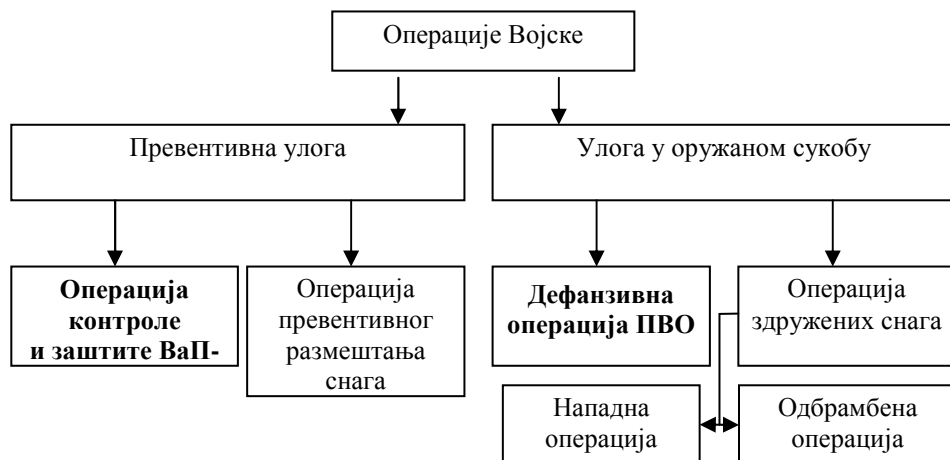

Слика 3 – Класификација операција према критеријуму улоге РЈ за ПВД

## Појмовно одређење операције контроле и заштите суверенитета ВаП-а

За разлику од нормативно-правних докумената Републике Србије, којима је регулисано планирање развоја, организација и употреба Војске Србије и њених организационих целина, која не препознају операцију контроле и заштите ВаП-а, доктринарна документа неких водећих светских оружаних сила (нпр. Велике Британије), као посебну и значајну операцију у остварењу улоге оружаних снага препознају операцију контроле и заштите суверенитета ВаП-а.

Операција контроле и заштите ВаП-а може се појмовно одредити као скуп борбених и неборбених активности, покрета и других акција, које предузимају снаге система ПВО по јединственој замисли и према посебно регулисаним нормативно-правним документима, ради остваривања циља контроле и заштите суверенитета ВаП-а и објеката на територији једне државе.

Задачи који проистичу из циља операције контроле и заштите суверенитета ВаП-а јесу:

- одвраћање потенцијалног непријатеља од ваздухопловног угрожавања безбедности земље,
- контрола и заштита суверенитета ВаП-а изнад и на прилазима територији државе и обавештавање свих заинтересованих корисника о ситуацији у ВаП-у,
- заштита територије, објеката на територији и снага Војске од извиђања и напада из ВаП-а,
- подршка цивилним властима у супротстављању невојним претњама безбедности (борба против тероризма),
- умањење ефеката и отклањање последица ВД непријатеља,
- учешће у мултинационалним операцијама.

Дежурне снаге РЈ за ПВД у систему ПВО те задатке остварују реализацијом следећих активности:

- откривањем, допунском идентификацијом и праћењем циљева у ВаП-у,
- ватреним противваздухопловним дејствима по циљевима у ВаП-у,
- обезбеђењем допунског осматрања ВаП-а у случају отказа веза командовања или по наређењу групе за борбено командовање (снаге за командовање у операцији контроле и заштите ВаП-а).

## Оперативно окружење у операцији контроле и заштите ВаП-а

Према доктрини операција, оперативно окружење дефинише се као скуп услова у којима се употребљавају снаге у операцији на основу одлука команданта и утичу на њен коначни исход. Прихватљиво је и појмовно одређење оперативног окружења као скупа детерминанти које непосредно одређују услове припремања и вођења операција. Битне компоненте за припрему и вођење операције контроле и заштите ВаП-а су: физичка, временска, социјална, политичка, технолошка и војноборбена компонента.

Физичка компонента одређује услове у којима се припрема и изводи операција која је у вези са квалитативним и квантитативним карактеристикама територије. Квалитативна својства која битно утичу на дејства у ВаП-у и из њега су: рељеф, клима, уређеност територије, комуникативност, насељеност и привредне способности. Квантитативна својства су одређена дужином, ширином, површином и висином.

Са становишта величине територије малих земаља (према квалитативним и квантитативним критеријумима у мале земље убраја се и Република Србија), физичка компонента обезбеђује извођење ваздухопловних дејстава потенцијалног непријатеља уз мало време задржавања у ВаП-у, што захтева непрекидно држање дежурних снага ангажованих у операцији контроле и заштите суверенитета ВаП-а у високом степену приправности. У таквим физичким условима дежурне снаге, које чине РЈ за ПВД, обезбеђују заштиту виталних објеката од дејства из ВаП-а, док су снаге ловачке авијације пре свега намењене за пресретање ваздухоплова и затварање међупростора у ВаП-у. Физичка компонента обухвата и утицај: рељефа, вегетације, хидрографије, састава тла и климе за извођење борбених дејстава. Карактеристике рељефа утичу на величину зоне дејства снага у операцији контроле и заштите ВаП-а, врсту употребљивих јединица, начине дејства и облике маневра.

Са становишта Републике Србије као мале државе, физичка компонента у операцији контроле и заштите ВаП-а утицала би да РЈ за ПВД изводе борбена дејства у променљивим условима, уз неповољан утицај рељефа на југоисточном делу територије на могућност избора ватрених положаја и осматрања, односно правовременог откривања циљева у ВаП-у.

Временска компонента се изражава кроз време као астрономску појаву и метеоролошке услове. Време као период оружаног сукоба се не разматра, имајући у виду претпоставку да се операција контроле и заштите ВаП-а изводи непрекидно, са акцентом на мирнодопски период. Време као астрономска појава испољава се кроз време као доба дана и године. Ноћна дејства за РЈ за ПВД опремљена савременим системима оружја не представљају посебан проблем. Ипак, треба напоменути да ови услови могу отежати припрему и вођење борбених дејстава и немогућност употребе неких средстава пасивизирања система као што су телевизијске камере. Лоши метеоролошки услови (падавине и ниске температуре) негативно утичу на маневар, трошење људских и материјалних ресурса, радарско и визуелно осматрање ВаП-а, као и на саму прецизност дејстава РЈ за ПВД.

Имајући у виду ток операције контроле и заштите ВаП-а, временска компонента се класификује на: припрему и извођење операције контроле и заштите ВаП-а.

Имајући у виду динамичност извођења борбених дејстава у и ка ВаП-у, фактор изненађења који би потенцијални непријатељ покушао да искористи (нарочито у случају извођења терористичких ваздухопловних дејстава), временски период извођења борбених дејстава (извођења операције контроле и заштите ВаП-а) је изузетно кратак, што захтева брзо време реакције дежурних снага РЈ за ПВД (кратко време превођења у највиши степен приправности, реализације непосредне припреме за гађање и гађања самог циља, који представља претњу из ВаП-а).

Социјална димензија оперативног окружења јесте у јавном мњењу и његовом односу према војној операцији. Повољна социјална димензија остварује се поштовањем међународног хуманитарног права, легитимношћу одабраних циљева, обез-

беђењем подршке за остварење циљева операција, као и цивилно-војном сарадњом у зони операције. Имајући у виду да дежурне снаге у систему ПВО реализују операцију контроле и заштите ВаП-а у миру, успешност њиховог дејства у случају појаве претње из ВаП-а несумњиво позитивно утиче на целокупно становништво и јавно мњење у једној земљи. У случају потребе, од успешности самог извођења ове операције зависи кредибилитет комплетних оружаних снага, потенцијал у остварењу задатка одвраћања од угрожавања из ВаП-а, као и осећај сигурности грађана и економска и привредна безбедност државе.

Политичка димензија утиче на извођење операције преко потребе прецизног одређења политичких циљева, који се остварују војном операцијом, те дефинисања савезничких и партнерских односа. Имајући у виду значај развоја снага система ПВО за учешће у свим политичким, економским и безбедносним интегративним процесима, као и обавезу сваке земље да контролише (сопственим снагама) и штити (сопственим или туђим снагама уговорном обавезом) ВаП, политички значај операције контроле и заштите ВаП-а је изузетно велики. Припрема и извођење операције контроле и заштите ВаП-а је једина оружана операција, која представља политичку и економску обавезу сваке државе. Од способности снага за извођење ове операције у многоме зависи и политички, економски и војни статус једне земље. Неке државе у окружењу Републике Србије немају сопствене капацитете за реализацију операције контроле и заштите ВаП-а, што значајно утиче на њихов безбедносни статус. Оне су приморане да за потребе ове операције ангажују снаге из других држава, уз новчане накнаде које се мере вредностима од више десетина милиона евра на годишњем нивоу. Тако је, за потребе заштите ВаП-а, Република Словенија била приморана у једном временском периоду да ангажује ловачку авијацију Републике Италије. Црна Гора, Босна и Херцеговина и Бивша Југословенска Република Македонија тренутно су у преговорима са суседним државама око ангажовања снага за заштиту ВаП-а у склопу ове међународно уговорене обавезе. Република Србија у склопу реализације ове операције остварује задатак и делимичне контроле ВаП-а изнад територије Босне и Херцеговине. Са аспекта, политичке димензије, несумњиво велики значај у будућности за интегративне процесе имаће интероперабилност снага за извођење операције контроле и заштите ВаП-а са одговарајућим снагама у окружењу. Ово начело организације система ПВО мораће се остварити кроз компатибилност техничких средстава и система, као и кроз међусобно заједништво и заменљивост људског фактора (кроз способност заједничке комуникације и истоветног процедуралног реаговања у случају повреде ВаП-а).

Технолошка димензија остварује свој утицај кроз развој борбене и информационе технике, аутоматизацију у подршци доношења одлука у реалном времену, унапређење визуелизације зона операција, селекцију и одабир циљева и оптимално ангажовање ресурса у односу на утврђена жељена крајња стања. Имајући у виду софистицираност технологије примењене у опремању снага за извођење операције контроле и заштите ВаП-а, ова димензија има посебан значај. Динамичност и брзина дејстава у овој операцији утичу на потребу постојања савременог КИС-а, који ће обезбедити право-времен проток информација од снага за контролу ВаП-а до снага за ПВД – ватрено дејство. Такође, овај систем ће морати да обезбеди и брзу обраду и анализу информација ради доношења готово тренутних оперативних одлука снага за командовање.

Војноборбена димензија обухвата: пријатељске снаге, непријатељске и неутралне снаге, које се, поред снага Војске Србије, налазе у оперативном окружењу и својим деловањем га мењају остварујући утицај на извршење задатака; као и опште и посебне борбене услове. Оне се разликују по организацији, циљевима и начину испољавања утицаја. С обзиром на то, снаге у зони операције су регуларне и ирегуларне. Имајући у виду да снаге које изводе операцију контроле и заштите ВаП-а у миру имају приоритетан задатак у отклањању асиметричних претњи из ВаП-а, укључујући као вероватна и терористичка ваздухопловна дејства, оне ову операцију могу изводити и против ирегуларних снага, у сарадњи са савезничким снагама (у концепту остварења регионалне безбедности ВаП-а).

Контрола и заштита суверенитета ВаП-а јесте непрекидан задатак у којем своју улогу имају РЈ за ПВД, како у миру, тако и у оружаном сукобу. Како би оствариле своју улогу у савременим оружаном сукобима, а посебно у дефанзивној операцији ПВО, РЈ за ПВД морају бити опремљене респектабилним РС за ПВД, способним да потенцијалним ваздухопловним снагама непријатеља нанесу губитке, који би онемогућили реализацију задатака неутралисања, са становишта система одбране, виталних покретних и стационарних објеката ПВО. Респектабилност РС за ПВД утврђује се на основу вредности квантитативних обележја садржаја борбених могућности којима систем располаже.



Слика 4 – Ракетни систем С-300 ПМУ1

На основу изведених закључака из начина употребе и тактичко-техничких карактеристика савремених ваздухопловних снага долази се до неопходних вредности борбених могућности, које РС за ПВД морају задовољити. Са становишта просторних могућности издвајају се следећа квантитативна обележја, које РС за ПВД мора да задовољи: вероватноћа откривања циљева у ВаП-у не сме бити мања од задате за све циљеве чија ефективна одразна радарска површина није мања од  $0,02 \text{ m}^2$  (авиони такозване STEALTH технологије); потребна даљина осматрања аутономним сензори-

ма не сме бити мања од 200 km, док висина не сме бити нижа од 20 km; границе зоне уништења треба да теже што већим даљинама и висинама (даља граница зоне уништења и до 100 km, горња граница и преко 20 km); велика вероватноћа откривања циљева у ВаП-у малог инфрацрвеног одраза и способност откривања циљева у ВаП-у вероватноћом не мањом од задате у условима интензивног ратовања у електромагнетном спектру применом пасивних сензорских средстава и система.

Основни показатељи ватрених способности РС за ПВД су: вероватноћа неутралисања појединачног циља и математичко очекивање броја неутралисаних циљева у ВаП-у. За успешно вођење ПВД неопходно је да вероватноћа неутралисања појединачног циља за РС за ПВД не буде мања од 0,7 једном противавионском ракетом (за ваздухоплове треће и четврте технолошке генерације развоја). Имајући у виду да савремени РС за ПВД имају вероватноћу неутралисања појединачног циља једнаку или већу од 0,7, повећање ватрених могућности АРЈ за ПВД остварује се једновременим гађањем више циљева (до 10) и већом дубином зоне уништења, чиме се обезбеђује: велика вероватноћа успешног одбијања налета ваздухопловних снага, максимизација математичког очекивања броја неутралисаних циљева у ВаП-у и висок степен заштите виталних објеката ПВО од ВД потенцијалног непријатеља, што и представља главни циљ и улогу ангажовања РЈ за ПВД у дефанзивним операцијама ПВО.

Вишеканалношћу по циљу (могућност истовременог гађања више циљева) смањује се значај способности поступног гађања циљева у ВаП-у и осталих детерминанти маневра ватром, што умањује и укупни значај маневарских могућности. Ове могућности задржавају пуни смисао кроз минимизирање времена неопходног за маневар покретом, као и времена неопходног за гађање циљева у ВаП-у кроз успешно остварење задатка заштите сопствених снага. На слици 4 приказан је један од РС за ПВД, који својим борбеним могућностима задовољава критеријуме за вођење ПВД у савременим условима оперативног окружења.

Краткотрајност, динамичност и интензивност ваздухопловних дејстава (ВД) и ПВД и потреба да се огроман број расположивих информација обради у кратком времену и донесе оптимална одлука условљава потпуну информациону интегрисаност РС за ПВД у јединствени систем ПВО.

Интегрисаност РЈ за ПВД у јединствени КИС обезбеђује се међусобно повезивање сензора (сензора ваздушног осматрања, јављања и навођења и аутономних сензора РС за ПВД) и оружја у јединствени аутоматизовани систем и његово функционисање као целине. Оваквим повезивањем омогућено је централизовано командовање, управљање ватром и контрола извршења задатака.

## Критеријуми потребних могућности ракетних јединица за ПВО дејства у операцији контроле суверенитета ВаП-а

Свака РЈ за ПВД представља организациони систем састављен од људи (послуга средстава) и РС за ПВД. Унапређењем обучености људства за извршење борбених радњи на средствима и опреми РЈ за ПВД унапређује се оперативна способност јединица. Међутим, имајући у виду нарастајући утицај модерних војних технологија у одвраћању и неутралисању сваког безбедоносног изазова, ризика и претње, нарочито

оних које могу потећи из ВаП-а, софистицираност и борбене могућности система оружја којим је РЈ за ПВД наоружана долазе до посебног изражаја (што су борбене могућности РС за ПВД веће, улога РЈ за ПВД у систему је значајнија и лакше остварива).

Са друге стране, у процени могућности остварења превентивне улоге у контроли и заштити ВаП-а, ангажовањем РЈ за ПВД у операцији контроле и заштите ВаП-а, као критеријум се издваја способност заштите виталних објеката. Основни критеријуми при дефинисању виталних објеката су: значај објекта за систем одбране земље – оперативне способности Војске и степен негативних последица које могу настати његовим уништењем (економске, политичке, етничке последице). У циљу максимизације успешности РЈ за ПВД у заштити виталних објеката на територији посебно су значајне вредности следећих квантитативних обележја РС за ПВД, којима су РЈ за ПВД наоружане: време превођења РЈ за ПВД у први степен приправности (квантитативно обележје маневарских могућности), величина зона осматрања и величина зоне гађања (квантитативна обележја просторних могућности).

Време неопходно за превођење у први степен приправности директно утиче на припремљеност дежурне јединице за извођење ПВД у случају повреде ВаП-а. Имајући у виду брзину одигравања евентуалног асиметричног деловања из ВаП-а, нарочито у спрези с могућношћу остваривања стратегијског изненађења, утицај овог квантитативног обележја може бити изузетно велик, из чега проистиче да време неопходно за превођење дежурне РЈ за ПВД треба свести на минимум.

Имајући увиду да дежурне снаге РЈ за ПВД у операцији контроле и заштите ВаП-а нису квантитативно бројне, њихове зоне осматрања и гађања морају бити у функцији заштите најбитнијих виталних објеката на територији земље. То је оствариво искључиво уколико зона осматрања обезбеђује правовремено откривање циљева у ВаП-у и уколико зона гађања обезбеђује гађање и уништење циљева у ВаП-у, пре њиховог долета (могућег дејства) по објекту дејства на територији.

Имајући то у виду, са становишта остварења превентивне улоге РЈ за ПВД у саставу дежурних снага система ПВО неопходно је да ове јединице буду наоружане РС за ПВД, који ће се одликовати кратким временским периодом неопходним за превођење у први степен приправности, као и великим даљинама и висинама по питању могућности осматрања циљева у ВаП-у, њиховог гађања и неутралисања (РЈ за ПВД морају бити наоружане савременим РС за ПВД треће и четврте технолошке генерације развоја, чије могућности обезбеђују правовремену реакцију и дејство по циљевима – претњама из ВаП-а, као и потпуну покривеност виталних објеката на територији зонама гађања).

Како би реализацијом задатка контроле и заштите ВаП-а у почетном периоду сукоба оствариле своју улогу, неопходно је да РЈ за ПВД располажу са РС за ПВД респектабилних могућности. Са становишта тих могућности издвајају се следећа квантитативна обележја које РС за ПВД мора да задовољи: вероватноћа откривања циљева у ВаП-у не сме бити мања од задате за све циљеве чија ефективна одразна радарска површина није мања од  $0,02 \text{ m}^2$  (авиони такозване STEALTH технологије); потребна даљина осматрања аутономним сензорима не сме бити мања од 200 km, док висина не сме бити нижа од 20 km; границе зоне уништења треба да теже што већим даљинама и висинама (даља граница зоне уништења и до 100 km, горња граница и преко 20 km); велика вероватноћа откривања циљева у ВаП-у малог инфрацрвеног одраза и способност откривања циљева у ВаП-у вероватноћом не мањом од



задате у условима интензивног ратовања у електромагнетном спектру применом пасивних сензорских средстава и система (на слици 5 приказана је зона ефикасности примене STEALTH технологије и противрадарских ракета у борби против РЈ за ПВД).

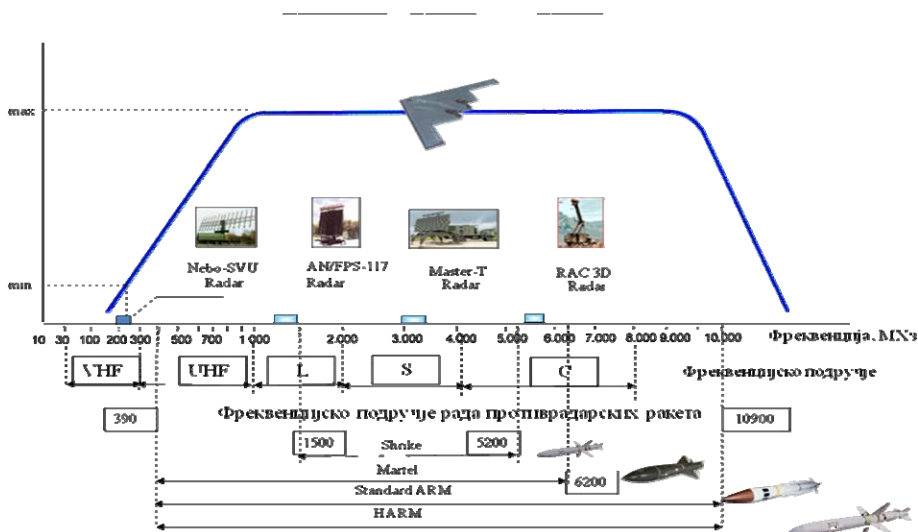

Слика 5 – Зона ефикасне примене STEALTH технологије и противрадарских ракета

За успешно вођење ПВД неопходно је да вероватноћа неутралисања појединачног циља за РС за ПВД не буде мања од 0,7 једном противавионском ракетом (за ваздухоплове треће и четврте технолошке генерације развоја). Имајући у виду да савремени РС за ПВД имају вероватноћу неутралисања појединачног циља једнаку или већу од 0,7, повећање ватрених могућности АРЈ за ПВД остварује се једновременим гађањем више циљева до 10) и већом дубином зоне уништења, чиме се обезбеђује: велика вероватноћа успешно одбијања налета ваздухопловних снага, максимизација математичког очекивања броја неутралисаних циљева у ВаП-у и висок степен заштите виталних објеката ПВО од ВД потенцијалног непријатеља.

Вишеканалношћу по циљу (могућност истовременог гађања више циљева) смањује се значај способности поступног гађања циљева у ВаП-у и осталих детерминанти маневра ватром, што умањује и укупни значај маневарских могућности. Ове могућности задржавају пуни смисао кроз минимизирање времена неопходног за маневар покретом, као и времена неопходног за гађање циљева у ВаП-у кроз успешно остварење задатка заштите сопствених снага. Краткотрајност, динамичност и интензивност ВД и ПВД и потреба да се у кратком времену обради огроман број расположивих информација и донесе оптимална одлука условљава потпуну интеграциону интегрисаност РС за ПВД у јединствени систем ПВО. Интегрисаношћу РЈ за ПВД у јединствени КИС обезбеђује се међусобно повезивање сензора (сензора ваздушног осматрања, јављања и навођења и аутономних сензора РС за ПВД) и

оружја у јединствени аутоматизовани систем и његово функционисање као целине. Оваквим повезивањем омогућено је централизовано командовање, управљање ватром и контрола извршења задатака. На слици 6 илустративно је приказано дејство РЈ за ПВД и противдејство ваздухопловних мултинационалних снага по РЈ за ПВД у савременом оружаном сукобу (оружани сукоб у СРЈ 1999. године).

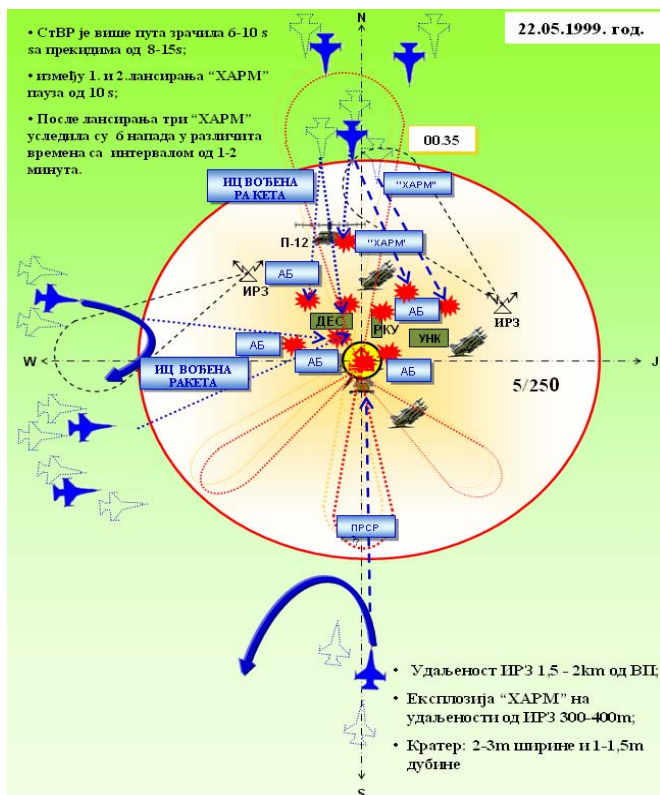

Слика 6 – Студија случаја дејства и противдејства РЈ за ПВД

## Ракетне јединице за ПВО дејства у току операције контроле и заштите ВАП-а

Ракетне јединице за противваздухопловна дејства у току операције контроле и заштите суверенитета ВаП-а остварују своју улогу кроз припрему и извођење ПВД.

Припрема РЈ за ПВД је непрекидан процес који се реализује ради изналажења оптималног решења за извршење задатка РЈ за ПВД у операцији.

Припрема начелно обухвата:

- планирање активности РЈ за ПВД у склопу операције контроле и заштите ВаП-а,
- организовање снага РЈ за ПВД за извршење ПВД у операцији,
- попуну потребним ресурсима,
- обуку,
- оперативни развој снага,
- уређење простора (територије) за потребе РЈ за ПВД.

Формирањем оперативног распореда, РЈ за ПВД се у току операције контроле и заштите ВаП-а налази у једном од предвиђених степена приправности, у зависности од ситуације у ВаП-у, заједно са снагама за контролу ВаП-а (војним и цивилним) и борбеном авијацијом у ловачкој намени система ПВО и система одбране које учествују у операцији (слика 7). У више степене приправности у току извођења операције преводи се по наређењу снага за командовање. Извођење ПВД у операцији контроле и заштите ВаП-а РЈ за ПВД, у садејству са дежурним снагама борбене авијације, остварују по наређењу снага за командовање у највишем степену приправности (слика 8).<sup>3</sup>

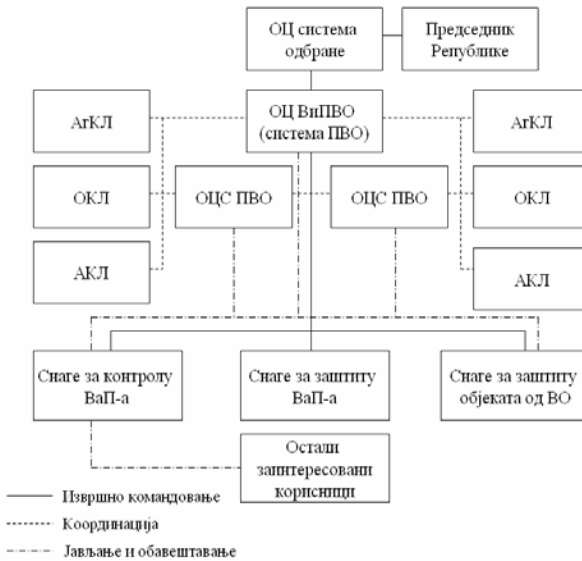

Слика 7 – Функционисање дежурних снага система ПВО у операцији контроле и заштите ваздушног простора

<sup>3</sup> Дежурне снаге у систему ПВО у операцији контроле и заштите суверенитета ВаП-а у миру прате активности ваздухоплова и предузимају наређене мере у случају повреде ВаП-а. Ваздушни саобраћај изнад територије државе одвија се на основу најаве и пријаве лета ваздухоплова. Најава лета у ваздушном саобраћају доставља се оперативном центру В и ПВО и оперативним центрима сектора најкасније двадесет и четири часа пре прелетања ваздухоплова изнад територије државе. Пријаву лета домаћих и страних ваздухоплова, специјалних летова домаћих државних ваздухоплова (изузев војних), као и летова домаћих ваздухоплова опште намене, обласне контроле летења (ОКЛ) достављају оперативном центру В и ПВО непосредно пред полетање, односно пред улазак у гранични коридор. Сви редовни, ванредни и специјални летови у ваздушном саобраћају сматрају се неидентификованим док оперативни центар не одреди припадност ваздухоплова.

Степен приправности за извођење ПВД подразумева највишу спремност РЈ за ПВД за извршење борбеног задатка у операцији контроле и заштите ВаП-а. Превођење у овај степен приправности у РЈ за ПВД мора се завршити до добијања наређења за гађање циљева у ВаП-у. Превођење обухвата реализацију следећих активности: укључење средстава ракетне и радарске технике РС за ПВД, превођење противавионских ракета из дежурног у борбени положај, проверу уређаја за идентификацију циљева, проверу електричних кола пиротехнике, узајамну контролу елемената оперативног распореда и остале радње одређене врстом РС за ПВД којим су РЈ за ПВД наоружане. По завршетку превођења РЈ за ПВД је спремна за извршење гађања циља – претње у ВаП-у након извршене непосредне припреме за гађање (припреме за извршење гађања по конкретном циљу која обухвата низ радњи на уочавању, идентификацији, захвату и праћењу циља у ВаП-у).

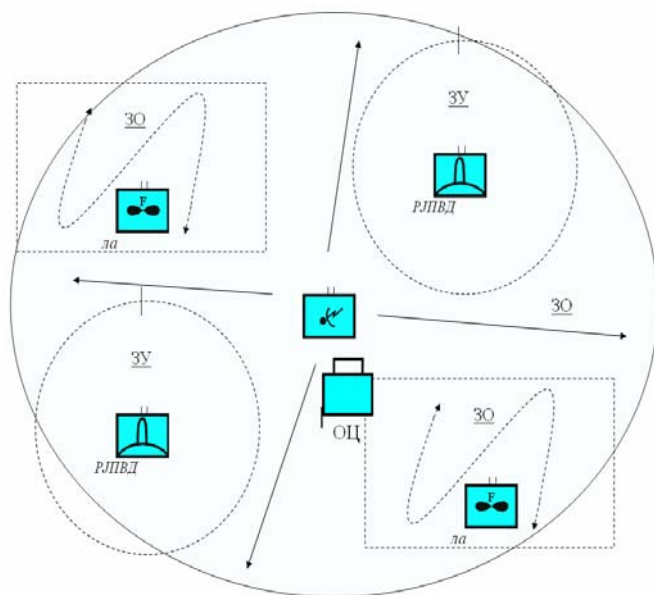

Слика 8 – Организација садејства по правцима и секторима РЈ за ПВД са осталим снагама у операцији контроле и заштите ВаП-а

У степену приправности за вођење ПВД у РЈ за ПВД сва средства и системи су укључени, аутономна радарска средства осматрају ВаП, противавионске ракете су у борбеном положају спремне за лансирање.

Извођење ПВД у операцији контроле и заштите ВаП-а у миру и ванредном стању обухвата:

- усклађивање дејства са осталим снагама у операцији,
- откривање ваздухопловне претње по наређењу снага за командовање у операцији (групе за борбено командовање),
- захват и праћење ваздухопловне претње,

- гађање претње у ВаП-у по наређењу групе за борбено командовање и његово неутралисање (након извршеног пресретања од стране дежурних снага борбене авијације),
- стабилно извршно командовање у РЈ за ПВД,
- ефикасну организацију и реализацију садејства са осталим снагама у операцији контроле и заштите ВаП-а,
- брзо успостављање нарушеног система командовања и везе у случају њиховог отказа.

Након извођења ПВД, по завршетку операције контроле и заштите ВаП-а, РЈ за ПВД преводe се у прописане ниже степене приправности, чиме се реализује фаза стабилизације снага. Имајући у виду да је операција контроле и заштите ВаП-а непрекидан процес, у њој се не реализује фаза дезангажовања снага.

Извођење ПВД у току реализације задатка контроле и заштите ВаП-а у оружаном сукобу обухвата:

- непрекидну контролу ВаП-а, откривање налета ваздухопловних снага непријатеља сопственим снагама или обавештавање о ситуацији у ВаП-у од стране јединица ВОЈ-а,
- извођење ватрених дејстава по откривеним и додељеним циљевима у ВаП-у, реализацију других борбених и неборбених активности из садржаја борбених дејстава,
- стабилно и ефикасно извршно командовање,
- ефикасну организацију и реализацију садејства са осталим снагама у операцији, као и сарадњу са структурама друштва у зони извођења операције,
- брзо успостављање нарушеног система ПВО у току операције и наставак извођења борбених дејстава (у случају нарушеног система командовања децентрализованим извршним командовањем у аутономном режиму управљања ватром).

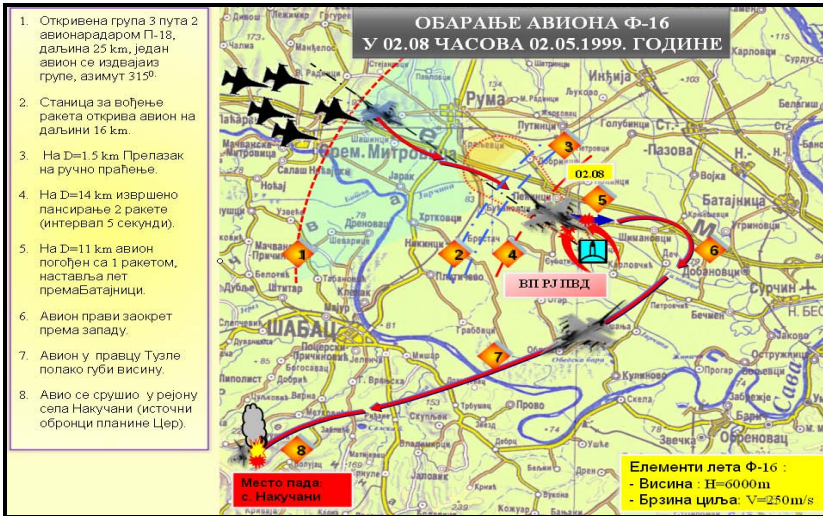

Слика 9 – Временски ток активности обарања ваздухоплова типа F-16<sup>4</sup>

<sup>4</sup> Станковић Д., *Обарање мита о Ф-117А*, Сто година српског војног ваздухопловства, научни скуп са међународним учешћем, Београд, 2012.

Противваздухопловна дејства РЈ за ПВД у оружаном сукобу изводе у више фаза. Начелно, прва фаза почиње откривањем и праћењем првих циљева у ВаП-у и обухвата ватрено дејство по њима ради спречавања или отежавања остварења превласти непријатеља у ВаП-у.

Трајање и интензитет извођења ПВД у другој фази детерминисан је резултатима дејства у првој фази. У овој фази би се најчешће изводила појединачна ПВД и акције, под претпоставком нарушеног система командовања и садејства. На слици 9 приказан је временски ток успешног извођења ПВД у реалним у словима – оружани сукоб НАТО и Савезне Републике Србије у којем је оборен ваздухоплов типа Ф-16.

Фазе извођења ПВД најчешће би се поклапале са фазама извођења ваздухопловне операције непријатеља.

У свим фазама тежило би се одржавању садејства са ловачком авијацијом и јединицама ВОЈ у зони извођења операције.

Ракетне јединице за ПВД прекидају са извођењем ПВД по наређењу снага за командовање или у случају прекида система командовања, када настављају са извођењем појединачних ПВД и других акција.

Након завршетка извођења ПВД, ракетне јединице се преводе у прописане ниже степене приправности и настављају са превентивним ангажовањем у функцији контроле и заштите ВаП-а у зони операције или на другом делу територије, у складу са наређењима претпостављене команде. По окончању свих борбених дејстава врши се дезангажовање снага РЈ за ПВД.

## Закључак

Анализа савремених оружаних сукоба и нарастајући број асиметричних претњи из ВаП-а указују колико се повећао значај противваздухопловних снага у одбрани, нарочито квантитативно и квалитативно малих држава. И док су у претходним оружаном сукобима велике силе употребом софистицираних технолошких решења за дејство из ВаП-а остваривале своје војне, политичке, економске, дипломатске или етничке циљеве, дотле су мале државе пружале онолики отпор колике су им биле могућности противваздухопловних снага. Са друге стране, интегративни процеси малих држава у велике политичке и економске савезе незамисливи су без потпуно остварене контроле и заштите суверенитета ВаП-а.

Имајући то у виду, поставља се питање начина остварења довољног степена развоја противваздухопловних снага малих држава у функцији улоге заштите од савремених безбедносних угрожавања из ВаП-а. Са аспекта квалитативних критеријума, као и основних „3Е“ (економичност, ефикасност и ефективност) начела функционисања организационих система, уочава се да РЈ за ПВД наоружане савременим РС за ПВД у будућности могу представљати ослонац у остварењу мисија и задатака како оружаних снага, тако и система одбране мањих држава. Са аспекта економичности (у доктрини Војске Србије употребљава се термиолошка синтагма финансијска одрживост), РС за ПВД су изузетно рентабилан материјални чинилац организације ватрених снага за ПВД. Њихова цена, као и потребна пратећа инфраструктура, одржавање и употреба вишеструко су мања од свих других видова непосредне заштите ВаП-а. Такође, технолошка

решења на којима се заснивају РС за ПВД треће и четврте генерације детерминишу квантитативне показатеље борбених могућности, који представљају јак фактор одвраћања потенцијалних асиметричних претњи из ВаП-а, док у борбеним дејствима обезбеђују равноправно супротстављање јединица наоружаних овим системима, и у случајевима оружаног угрожавања регионалног карактера. Ангажовањем савремено наоружаних РЈ за ПВД, у конвенционалним оружаном сукобима обезбеђује се максимизација броја откритих и неутралисаних циљева у ВаП-у, без обзира на њихов састав, квалитет и услове вођења борбених дејстава, укључујући и димензију електромагнетног спектра, чиме је задовољено начело ефикасности. Из велике вероватноће успешног неутралисања свих потенцијалних претњи из ВаП-а проистиче и висок степен ефикасности РЈ за ПВД. Наиме, висока борбена ефикасност дејства као крајњи ефекат има и обезбеђивање основне улоге РЈ за ПВД у систему одбране једне земље, а то је заштита њене територије и објеката од било ког облика оружаног угрожавања из ВаП-а. Треба напоменути да постојећи интегративни процеси малих земаља у велике политичко-безбедносне уније изискују потребу стварања интероперабилности РЈ за ПВД (компатибилности по питању РС за ПВД) са сличним јединицама осталих земаља чланица савеза, које учествују у остваривању улоге контроле и заштите ВаП-а у региону.

Такође је потребно истаћи и да би се опремањем РЈ за ПВД новим системима оружја истовремено решила два веома битна проблема у систему одбране Републике Србије, а то су остваривање значајног нивоа безбедности државе пре свега од војних претњи њеног угрожавања уз елиминисање вишедеценијског технолошког заостајања (повећало би значајно услове за трансфер технологија и трансфер знања). Такође, опремање РЈ за ПВД са РС за ПВД последње генерације значајно би утицало и на регионални престиж и углед земље, као и стварање повољних услова за аутономну изграђеност система одбране, што неоспорно утиче и на побољшање политичког и економског статуса државе у целини.

## Литература

1. Гордић М., Петровић И.: *Улога ракетних система за противваздухопловна дејства у одбрани малих држава*, научно саопштење – радни материјал, Београд, 2013.
2. Гордић М., Цветковић К., Петровић И.: „Утицај ваздухопловних и противваздухопловних дејстава на физиономију вођења савремених оружаных сукоба”, *Војно дело*, лето/2013, Београд, 2013.
3. Гордић М., Матић М.: „Оружана побуна”, *Војно дело*, јесен/2011, Београд, 2011.
4. Гордић М.: „Улога модалног експеримента у предвиђању потреба одбране”, *Војно дело*, лето/2011, Београд, 2011.
5. Петровић И.: *Концептуални модел система противваздухопловне одбране Војске Србије*, докторска дисертација, ВА, Београд, 2013.
6. Цветковић К.: *Контрола и заштита суверенитета ваздушног простора Републике Србије*, семинарски рад, ГШУ, Београд 2009.
7. *Анализа НАТО агресије на СРЈ*, радни материјал, ВВА Жуковски, РФ, 2008.
8. Гордић М.: *Модални експеримент у истраживању потенцијалног система одбране државе*, докторска дисертација, ФПН, Београд, 2008.

9. *Доктрина Војске*, МО РС, Београд, 2010.
10. *Доктрина В и ПВО*, МО РС, Београд, 2012.
11. *Доктрина операција Војске Србије*, МО РС, Београд, 2012.
12. *Искусства из локалних ратова*, радни материјал, Београд, 2011.
13. Сакан М.: *Израда писаних саопштења у генералштабној школи Војске Југославије*, Сектор за ШОНИД, Београд, 2000.
14. Сакан М.: *Војне науке*, ВИЗ, Београд, 2003.
15. *Сто година српског војног ваздухопловства*, научни скуп са међународним учешћем, Београд, 2012.
16. „Теоријски и практични аспекти савремених операција”, *Војно дело*, Београд, 2003.
17. Шешкић Б.: *Општа методологија*, Научна књига, Београд, 1974.



Предмет овог истраживања су војне беседе, њихово место у реторици, као и у војном образовању. У овом раду беседе се анализирају као књижевна дела из различитих перспектива: композицијски, стилски, према циљу и предмету говора. Беседе су биране по принципу хронолошких збивања кроз историју ратовања, од античких времена до Другог светског рата. Биране су тако да се пореде два говора представника супротстављених снага уочи битке, при чему је извесно како су се битке одиграле и у чију су се корист окончале.

Кључне речи: *војно беседништво, беседе, говорник, реторика, анализа, композиција, стилске фигуре, ауторитет*

## Појам и термини

Војно беседништво као правац реторике старо је колико и она сама, јер су се ратови водили од почетка људске цивилизације. У антици је било незамисливо да војсковођа или владар буде рђав говорник. У вези с тим Филип II је рекао: „Да сам слушао речи Демостена<sup>1</sup> (упућене против њега – Филипа) обавезно би гласао за рат против себе“. Снага беседништва је била моћно оруђе за сваког ко је желео да поведе народ за собом. У одлучујућим тренуцима јака реч и исправан став ауторитивног вође умели су да покрену посусталу војску. Због тога се од античких времена до данас реторика проучава у свим војним институцијама – у војним школама и на војним академијама реторика је обавезан предмет. Кадети се такмиче у реторичким вештинама, сами пишу своје беседе, а такмиче се и у интерпретацији познатих оратора. На крају школовања у обавези су да одрже свечану беседу поводом завршетка студија, а најбољи говорници улазе у анале те образовне институције.

Око назива тог жанра реторике постоји одређена полемика. Бранислав Нушић, који је издао и први уџбеник реторике на српском језику, назван *Војничко беседништво*, класификује војничке беседе на: свечане, пригодне и ратничке. Под свечаним (војничким) беседама Нушић је подразумевао беседе које старешине говоре о појединим већим држав-

<sup>1</sup> Демостен (грч. Δημοσθένης, 384–322. год. пре н. е.) био је највећи говорник античке Грчке и истакнути атински државник. Његови говори одликују се високом књижевно-уметничком вредношћу и истовремено пружају темељит увид у политичка и културна збивања у античкој Грчкој током 4. века старе ере. Демостен је будно пратио Филипове успехе и опомињао Атињане на опасност која прети од македонског краља не само Атине већ и читавој Грчкој. Он је сматрао да се та опасност може отклонити само правовременим и одлучним ратом. То своје уверење изразио је у свом првом говору против Филипа, одржаном 351. године, у којме оштро напада неактивност и млитавост Хелена и предлаже да се опреми војска у којој би били и атински грађани, а не само разни најамници, те да се та војска бродовима отпреми у северно море да замара и слаби Филипа препадима и пљачкањима.

ним или војничким свечаностима или приликом посебног свечаног чина, нпр. о Краљевом дану, о државним празницима, приликом предаје одликовања застави, полагања заклетве и сл. Такве беседе састављају се унапред, поштујући сва правила беседничке вештине, при чему се строго води рачуна о приступачности и разумљивости текста, тако да буде јасан свим слушаоцима. Предмет беседе код њих је непроменљив, може се понављати и ретко кад је спонтан. Беседник при говору свечане војничке беседе мора заузети став, имати одмерене покрете, а његов глас мора да одаје достојанство и свечаност. Пригодним беседама Нушић назива оне беседе које се говоре у различитим приликама војничког живота. Ту спадају и надгробне беседе, као и беседе које се говоре приликом заклетве регрута, поздрава новом команданту, или његова реч приликом примања јединице, предаје одликовања појединцима итд. Предмет говора у таквим беседама највећим делом је случајан, па се пригодна беседа често импровизије на лицу места. Став говорника током пригодне беседе је мало слободнији него код свечаних беседа, као и артикулација. Ратничке беседе Нушић сматра најважнијом врстом војничког беседништва. Оне имају за циљ да подигну морал војника, изазову ратничко расположење, да их подстакну на пожртвовање и да им предоче значај ратничке славе. Беседник говори са великим патосом и високим тоном. Овакве беседе не морају поштовати правила говорничких вештина, већ одишу снажном емоцијом, која се изражава у што мањем броју реченица. Ту важи само једно правило, а то је да ратничка беседа мора бити кратка, јасна и снажна. Ратничке беседе се говоре уочи битке или после ње. У првом случају њихова сврха је у да се охрабре војници, а у другом да се похвале њихова храброст и пожртвованост.

Сима Аврамовић у књизи *Rhetorika techne* посветио је посебан одељак војном беседништву, при чему га, као и Нушић, назива војничким говором. Други аутори који су се бавили сакупљањем беседа те врсте, пре свега Чедомир Вајдић<sup>2</sup> и Радослав Љубибратић,<sup>3</sup> своје збирке називају *Војне беседе*. Будући да су обојица били официри, аутор тог рада преферира њихов израз, сматрајући га адекватнијим. Наиме, придев војнички настао је од војник, док је придев војно настао од корена *вој*, што је код древних Словена значило рат. Словени су, као и Келти, пред сваку битку испуштали крике и правила што већу буку да би заплашили своје противнике<sup>4</sup>. Корен *вој* у савременом српском језику задржао се у дериватима: војник, војно, војеншина, војвода итд., а у руском и у именици война/рат. Дакле, војно у српском језику има шире значење и од војничко и од ратничко, а самим тим чини нам се прикладнијим за назив беседа те врсте јер се не односи само на војнике, нити такву беседу држе војници, већ је, напротив, обично говоре високи официри.

## Одабране војне беседе и њихова анализа

Настојаћемо да прикажемо анализу војне беседе као анализу књижевног дела. Беседе су биране тако да се пореде два говора представника супротстављених снага. Размотрићемо беседе из различитих перспектива: композицијски, стилски,

<sup>2</sup> Вајдић Ч., *Беседе, избор из војничког беседништва*, Београд, 1996.

<sup>3</sup> Љубибратић Р., *Војне беседе*, Београд, 1987

<sup>4</sup> Вој – вапај, крик, арлаукање; Фасмер Макс, *Этимологический словарь русского языка*, Москва, 1960.

према циљу и предмету говора. Интересантно је упоредити две беседе уочи битке, при чему је извесно како су се битке одиграле и у чију су се корист окончале. Беседе су биране по принципу хронолошких збивања кроз историју ратова од античких времена до Другог светског рата. Због ограничења постављених обимом рада и доступности забележеног материјала (опозиционих говорника), аутор ће се ограничити на беседе познатих и значајних војсковођа.

#### 1. Ханибал Барка (247–183. пре н. е.)

Беседа пред битку на Тразименским језерима, коју је Ханибал Барка изгубио од Публија Корнелија Сципиона.

*Другови!*

*Небо ми обећава победу. Не нама, но Римљанима се ваља бојати. Погледајте на бојно поље, тамо нема места за кукавице. Сви до једног ћемо изгинути ако не победимо! Шта нам може поузданије обезбедити победу до такав завет; шта ли од таквог завета може чвршће усадити у нама веру да нас небо заштитије?!?*

*Другови! Богови нас поставише између победе и смрти!*

Увод, а уједно и титулисање у овој беседи своди се на једну лексему – *Другови*<sup>5</sup>, али је она набијена емоцијама (фактор *pathos*) и војницима треба да створи слику присности и искреног односа с војсковођом.

Мотив беседе је побуђивање ратничког духа код војника, истицање војничке чисти, славољубља и вере у победу. Да би говор изгледао убедљивије беседник га поткрепљује аргументима, који се у војним беседама најчешће одражавају у Божјој наклоности, односно вољи богова.

У закључном делу говорник се опет обраћа војсци као на почетку говора са *Другови*, чиме истиче пријатељски однос с подређенима, а реченицом „*Богови нас поставише између победе и смрти!*” даје могућност избора војницима, тј. наводи их да помисле да само од њих зависи исход те битке, коју не смеју да изгубе уколико желе да остану у животу.

Нажалост, није забележен ниједан говор његовог непријатеља Публија Корнелија Сципиона Афричког, који је победио Ханибала у тој бици, али је сачувана беседа његовог млађег брата Луција Сципиона (190. пре н. е.).

#### 2. Беседа Луција Сципиона приликом примања заповедништва

*Дошао сам овамо не да робим и палим, већ да побеђујем; не да стичем благо, него славу. Свима онима који нису достојни да се боре под римским орлом заповедам да се удаље из моје војске. Само храбром и племенитом војнику пристоји да пркоси свим тегобама и опасностима и да страх, угодност и грабљивост одгони од себе.*

*Тако хоће Сципион војвода, тако хоће закони војнички!*

Ова беседа не поштује правила композиције. Говорник, изоставивши титулацију и увод, почиње од основне идеје/мотива; цела беседа, од увода до закључка, прожета је том идејом.

<sup>5</sup> Ханибал је заиста друговао са војницима још од детињства, али и касније, када је постао врховни командант картагинске војске, борио се раме уз раме са својим војницима, тако да код њега тај поздрав није фарса већ искрено обраћање друговима, са којима је делио све недаће и невоље ратовања.

За то постоји велики разлог – том беседом нови заповедник Сципион изграђује лични ауторитет код подређених. Својим говором он има за циљ да подигне морал у војсци, да изгради частан и поуздан колектив, у коме би владала ратничка врлина, тј. војничка част, а не животињски инстинкт грабљиваца који води једино у анархију. Њему је јасно да у анархији не могу владати ни најјачи умови, јер непредвидивост безумне масе без моралних окова немогуће је обуздати. Због тога, незадовољан стањем у војсци, мудри Сципион изнутра побуђује најузвишеније у сваком појединцу, изазива осећај кривице и жељу за славом. То постиже чврстином речи која је одраз његовог карактера. Сципион Млађи покушава да се уздигне изнад постојећег стања и да подстакне војнике на етичко поимање рата. Бескомпромисним ставом „*Тако хоће Сципион војвода, тако хоће закони војнички!*” говорник успева да задобије потпуно поверење код слушаоца и њихову беспоговорну убеђеност у исправност речи војсковође, а у исто време да им сугерише непогрешивост својих речи, као што је и сам закон непогрешив, другим речима да у свести војника изгради слику о истоветности себе и закона.

### 3. Кнез Лазар Хребелјановић (1329–1389)

Ову беседу написао је Мавро Орбини. Она је плод легенди и предања, као и ауторове конструкције. Међутим, ипак ће бити анализирана јер се ни за друге беседе, иако се поуздано зна да су биле одржане, не може поуздано тврдити да су дословно изговорене тако како их данас читамо јер су ратничке беседе, као што је већ речено, најчешће импровизоване, па је писани траг о њима остављао неко други.

*Срећа помаже смеле!*

*Куда, куда су ишчезли, храбри другови моји, оне ваше ретке врлине, чврстина и одважност с презиром саме смрти, врлине које су нас до данас, на огромну славу чиставе Србије, уздигле изнад звезда? Шта можемо учинити? Можемо умрети, али као људи. Можемо учинити да нам пре дође онај коначни крај до којег сви рођени долазе, али на нашу корист, а на пропаст непријатеља. Зар није много боље славно умрети него срамотно живети? Зар се икад може боље умрети него пре но што се жели смрт? Кажите ми, ако пристанете да будете њихови робови, зар нећете умрети као и други, кад сви морају умрети? Умрећете свакако, али уз бескрајно мучење, прекор, стид и срамоту не само вашу него читаве наше земље. Ох, зар није боље, кад се већ једном мора умрети, умрети наоружан и као частан човек него умрети и го, и у ланцима, и преклан као животиња? Ако сте уверени да свакако морате умрети, каква је то наивност ваша бојати се нечега што нико не може избећи. Смрт се не избегава одлагањем, али се зато много умањује слава кад се настоји да се избегне. Зар је смрт друго него свршетак и крај свих зала? Она, колико нам разум каже, не може бити тешка, јер бива у једном часу; ни горка, јер с њом престају све муке и патње; а зацело ни бедна ни досадна, јер бива само једном. Ако је, дакле, смрт таква, зашто се толико бојимо? Зашто да избегнемо једну смрт, мислимо ли умирати хиљаду пута на час? Нека бежи, нека бежи из ваше памети, из непобедиве словенске крви помисао на ропство. Ако се даље не може живети, умримо међу својим непријатељима, и то умримо наоружани против наоружаних. Други народи умиру у перју, обхрвани годинама, истрошени временом, мучени грозницом и хиљадама разних невоља: једино Словени умиру од мача, од мача умиру једино Словени! Али убија-*

*јући део непријатеља и освећујући себе тако да и сами непријатељи, па макар били победници, увек оплакују њихову смрт. А ко зна, ако се одлучимо да будемо Словени, то значи славни и победници до сада у борби за сва места која газимо ми и која су газили наши преци, или да бар будемо људи који могу руковати мачем и знају храбро убијати и бити убијени, ко зна, рекох, да ми нећемо убијати њих исто тако добро као што и они нас? Срећа помаже смеле, а не доноси победу број, већ храброст војника и мудрост заповедника. На нашој страни је сва правда, јер је непријатељ ушао у нашу земљу и заузео многа места. У нужди смо која обично чини смелим и највеће кукавице; имамо толико оружја да ће нам, ако га будемо храбро употребити, или отворити пут свуда или створити тако велико друштво да ће сами непријатељи и остали оплакивати нашу смрт. Ако, дакле, ми ставимо све на коцку и, готово у очајању за свој спас, супротставимо се и храбро нападнемо непријатеља, уверићете се како очајање увек извлачи човека из невоља и доводи најчешће до највишег ступња задовољства о којем је једва и сањао!*

Овде га сви у највећем заносу, распаљени словенским бесом, прекинуше узвиком: *У бој! У бој!*

Беседа почиње од реторског питања, на које сам говорник даје одговоре. Заправо је цела беседа проткана реторским питањима, питањима које себи нужно поставља сваки частан човек, сваки слободољубив грађанин и свако ко има национални идентитет. Ова беседа одликује се пре свега филозофским ставом. Шта је боље – нечастан живот у ропству или смрт у борби за слободу?! Композицијски гледано, беседа има правилну структуру: аутор се прво обраћа народу, постављајући питање себи, као припаднику тог народа, затим прелази на основну идеју/мотив, износећи аргументе који бране његов став, а то су карактеристичне за војне беседе реминисценције славне ратничке историје (у овом случају прошлости Словена). Закључни део беседе садржи подстрек и храбрење војника, који се одражавају у чврстом убеђењу да није важан ни број ратника, нити ефикасност оружја, већ вера у победу и одлучност борбе, а све то овековечује изрека – *Срећа прати смеле*, која звучи као Божији благослов из уста његовог помазаника.

#### 4. Бајазит (1389)

Пред Косовску битку

*Правоверни!*

*Ми идемо на неверника. Алах који влада судбином нашом, предаће нам ђауре у руке ако смо верни Алаху и ако се држимо аманета које нам његов пророк Мухамед оставио. Зато, ако има кога међу вама који се не клања, који не држи рамзан, који не даје четрдесетину сиротињи, који је туђе узео, који зле мисли има на срцу – нека изађе из редова и иде својој кући; само праведни могу у џенет. Нека иде слободно, ја му нећу ништа учинити!*

Увод се у овој беседи огледа у ословљавању и титулисању – Правоверни.

Та реч је пажљиво одабрана, Бајазит није ословио слушаоце са уобичајеним војним титулисањем: војници, јунаци, ратници, већ је од самог почетка беседе водио говор у одређеном правцу, у правцу буђења и подгревавања религиозног осећања које је недвосмислено повезано код муслимана с ратним подвизима против хришћана.

После кратког увода следи мотивација похода, која је аргументована Божјом, тј. Алаховом вољом. У циљу етичког прочишћења, што смо већ сретали у говору Сципиона, следи део о непожељности нечастивих, морално клонулих у редовима своје војске. На такав начин војсковођа жели себе да прикаже као узвишено биће, да створи јединствен дух чисте вере у божански циљ и значај предстојеће битке и уједно да има војнике са војном самосвешћу.

##### 5. Наполеон Бонапарта

Сам Наполеон је за ову заповест рекао „Кратко и енергично“ (*Courte et energique!*)

Уочи битке за Москву 1812. године код села Бородино

*Ратници!*

*Ето битке коју сте толико желели! Победа је у вашим рукама. Она нам је нужна; њоме ћемо прибавити све што нам је потребно, удобне станове и повратак домовини. Борите се онако како сте се борили код Аустерлица, Витјебска и Смоленска. Нека се будућа покољења поносно сећају ваших јуначких дела данашњег дана! Нека кажу за сваког од вас: он је учествовао у великој бици код Москве.*

Наполеон ову беседу почиње титулисањем – *Ратници*. Иако се Бонапарта борио заједно са својим војницима и доказао као вичан војник, он то није злоупотребавао или, пак, није их сматрао себи равним. Ни у једној од познатих беседа он се војницима не обраћа са *Другови*, *Браћо* и сл. Вероватно је желео да војници стално имају у свести да им се обраћа император<sup>6</sup> који их поштује.

Беседа је изречена једноставним језиком, онаквим за који је и сам Наполеон тврдио да га војници разумеју. Аргументи у овој беседи су очекивана животна блага, што је једино примамљиво измореним војницима у тешким условима непрекидних борби.

Аутор се користи реминисценцијом пређашњих славних битака, с циљем да се врати вера у сопствену моћ и снагу, а непосредно затим поткрепљује мотив визијом славе у историји. Битан чинилац у беседи је стварање слике која сваком војнику појединачно пружа осећај јунаштва. Наполеон је био свестан да је немогуће стварање колективне свести без увида у свест појединца.

##### 6. Михаил Кутузов

Уочи Бородинске битке 7. септембра 1812.

*Погледајте ову икону, светињу нашег смерног поштовања, молитва небесима да се људи сједине против тирана који је узнемирио цео свет. Незадовољан тиме што је до сада већ уништио милионе Божијих створења, улеће овај богомрски тирани, познати бунтовник и прекршитељ божијих и људских закона, насилно у светиње, прска их крвљу, обара олтаре, па и сам ковчег, освећен иконама наше цркве, излаже скрнављењу. Зато будите уверени да ће Бог, чији су олтари тако узређени, бити с вама; будите уверени да ће Он својим штитом заклонити ваше редове, а свог непријатеља, мачем Светог Арханђела Михаила, потрти. С таквом вером и уздањем у Бога пођите у бој ка победи! С таквом вером и ја ћу се борити, уверен да ће моје сузне очи видети победу на нашој страни!*

<sup>6</sup> Извор: Бранислав Нушић, *Реторика наука о беседништву*, Београд, 1938, стр. 77.

*Војници! Вршите сваку своју дужност. Помислите на наше градове које је пламен сажегао; помислите на своје жене и децу, која од вас помоћ ишту; помислите на нашег цара и ваше господаре, који у вама гледају потпору своје снаге и, пре но што сунце зађе, обојте ово тле наше отаџбине врелом крвљу нападача и његових војника!*

Кутузов уместо титулисања користи императив – *погледајте*, чиме добија и одмах скреће војничку пажњу на оно што је најсветије за руског војника – икону. Икона као симбол вере и заштите код њих буди религиозно осећање и спремност на самопожртвовање. Затим следи прегршт негативних епитета који се односе на противника, који је представљен као оличење зла у једном човеку. Кутузов код својих војника тенденциозно изазива гнев и отпор не према целој француској војсци, већ према појединцу који чини злодело. Појединачно набрајајући сва светогрђа која је тај ужасни тиранин чинио, искусни оратор наводи војнике да Наполеона поистовете са ђаволом. Самим тим њихова борба добија много већу димензију и метафизички значај борбе добра са злом. Руски војници у својој свести уз Архангела Михаила постају Божији ратници, иако посредније верски сукоб. Међутим, Кутузов вешто користи религиозност руског војника, негује је и храни.

У закључном делу војсковођа им се директно обраћа – *Војници*, да би их натерао на размишљање три пута понавља императив „*помислите*“, подсећајући их на све што је непријатељ урадио њиховој земљи и најближима, подсећа их на оданост цару, а на крају следи императив, који овде представља наредбу „*Обојте ово тле наше отаџбине врелом крвљу нападача и његових војника!*“

## 7. Михаил Кутузов

Говор руским војницима и француским заробљеницима

*Хвала вам свима!*

*Хвала вам свима на тешкој и оданој служби. Победа је потпуна и Русија вас неће заборавити. Нека вам је слава довека!*

*Ево шта је, браћо! Знам тешко вам је, али шта ћемо! Стрпите се мало, неће ово још дуго трајати. Избацићемо госте, па ћемо одахнути. Цар неће заборавити како сте му служили. Вама је тешко, али сте ипак код куће; а ови, видите на какве су гране пали. Горе им је него најбеднијим просјацима. Док су били јаки нисмо их жалили, а сада их можемо и пожалити. И они су људи. Није ли тако, момци?! Али треба рећи и то, ко их је звао код нас?! Право им буде. Пасја им мајка!*

Ово је беседа – захвалница, у којој чувени војсковођа одаје признање својој војсци, хвали је и као официр и као припадник свог народа. Војницима се обраћа са „*браћо*“, чиме наглашава чињеницу да их разуме и да зна како се осећају и колико им је тешко. „*Цар вас неће заборавити*“ није случајно изговорено, већ опомиње војнике да се и даље достојанствено понашају, јер и као победници представљају свог господара, а уједно им улива наду у бољи живот. Мотив жаљења слабијег, изражен у овој беседи, опет војнике подсећа на хришћанска начела, а непосредно после тога следи и чисто људска осуда у изјави „*Али треба рећи и то, ко их је звао код нас?! Право им буде. Пасја им мајка!*“, која почиње са реторским питањем „*Није ли тако, момци?!*“, чиме говорник жели поново да истакне да потпуно разуме своје војнике.

## 8. Аугуст Макензен

Дневна заповест пред напад на Србију 1915.

*Војници!*

*Ви не идете ни на италијански, ни на руски или француски фронт. Ви полазите у борбу против једног опасног, жилавог, храброг, енергичног непријатеља. Ви идете сад на српски фронт, против Србије, а Срби су народ који воли слободу и своју отаџбину и који се за њу бори и жртвује до последњег. Пазите због тога да вам овај малобројни непријатељ не помрачи славу и не обезвреди досадашње успехе славне немачке армије.*

Аугуст Макензен, чувени немачки војсковођа, своју беседу започиње кратким титулисањем – *Војници*, после чега одмах прелази на недвосмислено упозорење. У беседи не покушава да оцрни свог непријатеља, већ напротив, велича његову срчаност и спремност на борбу до последње капи крви. Епитети које упућује непријатељској војсци нису хиперболични, већ је представљају реално, онакву каква она заправо јесте – жилава, храбра и енергична. Беседа је кратка и без прекомерног патоса.

У закључном делу опет је поменута основна идеја беседе – упозорење да се малобројни непријатељ не потцени и тиме не угрози сопствена слава и војничка част, што је највећа лична светиња за сваког ратника.

## 9. Драгутин Гавриловић

У време одбране Београда 1915.

*Јунаци!*

*Тачно у три часа непријатеља треба разбити вашим силним јуришем, разнети вашим бомбама и бајонетима. Образ Београда, наше престонице, мора да буде светао.*

*Војници! Јунаци!*

*Врховна команда избрисала је наш пук из бројног стања, наш пук је жртвован за част Београда и отаџбине. Ви немате, дакле, да се бринете за животе ваше, јер они више не постоје. Зато напред у славу! За краља и отаџбину! Живео краљ!*

*Живео Београд!*

Око 14.30 часова мајор Гавриловић је код кафане „Јасеница” прикупио три вода 2. и два вода 3. батаљона 10. пука, Сремски одред и остатке Жандармеријског одреда, одржао говор и у тачно 15.00 часова повео борце, окићене цвећем из једне дорђолске цвећаре, у јуриш.

Драгутин Гавриловић започиње ову беседу кратким титулисањем – *Војници*, којим подсећа слушаоце на њихову функцију, а то је да треба да ратују, то јест да бране своју земљу. У даљем тексту говорник даје недвосмислена упутства – шта треба слушаоци да чине. Конкретна акција и тачно време, које оратор наводи, чине психолошки фактор нужности и уобичајености, иако када би се реално размишљао о томе да војници наоружани бајонетима треба да се боре с непријатељем који их бомбардује из ваздуха, здрава логика спречила би их да крену напред.



Међутим, Гавриловић издаје конкретну наредбу, с привидом да од њихове воље зависи успех операције – *Непријатеља треба разбити!!! Разбити вашим силним јуришем!!!* Људски фактор и патриотска одлучност – то је фактор који побеђује. Следећа реплика није мање експресивна – *Образ Београда, наше престонице, мора да буде светао*. Дакле, бели град не сме да буде окаљен и упрљан. Овде аутор користи метафорички обрт – светло/бело/чисто не сме да се оцрни и оскрнави, *шармар не сме да падне на образ престонице*, који овде представља српски народ у целини, а не само Београђане, дакле част народа не сме да буде укаљана.

У следећем пасусу следи директно обраћање уз употребу градације – *Војници, Јунаци*, којом говорник жели да укаже поштовање према храбрости војничкој која их чини јунацима.

Следи сурова истина – *Врховна команда избрисала је наш пук из бројног стања, ваши животи више не постоје*. Руководство не верује да ће иједна жива душа изаћи из те битке, што Гавриловић не крије од својих потчињених, указујући им тиме поштовање. Не лаже их, већ их на најсуровији начин суочава с истином. И једино што им преостаје је да славно погину за своју домовину и за оно што је сваком патриоти битно – краљ, отаџбина, престоница. Опозиција – *ваши животи више не постоје* – СМРТ / Живео краљ, живео Београд – ЖИВОТ, указује на војнички систем вредности, који се огледа у томе да се живот појединца жртвује зарад будућности нације.

10. Мајор Милан Рафајловић

У време одбране Београда 1915.

*Војници!*

*Непријатељ је јак и бројно надмоћан. Ми смо за сада резерва одбране Београда, али ћете ускоро имати прилику да се као први покажете достојни оних који се већ јуначки боре. Нећу дуго говорити; ко хоће да мре тај ће вечно живети. Напред!*

Беседа мајора Милана Рафајловића одликује се концизношћу, одмереношћу, стиче се утисак да говорник не жели да губи време на дугачак говор када је сваки тренутак битан. У свакој реченици осећа се јак емотивни набој. Ова беседа састоји се од свега пет реченица, али садржи битну информацију с потконтекстом.

Беседа почиње титулисањем – *Војници*. Говорник не подилази слушаоцима звучним епитетима, назива их једноставно војницима, али треба имати у виду да се овде ради о резервистима и добровољцима, тако да за њих, који нису професионални војници, такво обраћање указује на поштовање. Говорник не улепшава стварност, напротив, упозорава слушаоце на бројну и оружану супериорност противника. У трећој реченици оратор исказом: „*али ћете ускоро имати прилику да се као први покажете достојни оних који се већ јуначки боре*“ сугерише слушаоцима да нема свако ту част да ратује и да уђе у анале историје. У следећој реченици употпуњује мисао и алудира на то да се физичка смрт награђује вечним животом у сећању захвалне нације. Ова беседа се одликује класичном композицијом војне беседе, функционално одговара прилици, свака реч је емоционално обојена, а уз то и одмерена, па самим тим има већу тежину.

## Композицијска анализа

Још од античких времена беседа је морала поштовати композицијску структуру, Платон је дефинише као костур који чине:

ГЛАВА  
рука ←ТЕЛО→ рука  
НОГЕ

**Глава (*Exordium*)** – код војних беседа увод је јако кратак, углавном се своди на титулисање упућено слушаоцима, изражено срдчним вокативом говорника, чиме се одмах задобија пажња и расположење слушалаца. Најчешћа титулисања у војним беседама је-су: *јунаци, витезови, војници, ратници, соколони, орлови, браћо, децо, синови моји*.

**Лева рука (*Expositio*)** – у војној беседи подразумева осврт на прошлост (реминисценција), прави се паралела са ранијим нечасним понашањем непријатеља, наводе успеси своје војске, следе појединачна набрајања властитих победа током историје.

**Тело (*Fractatio*)** – у војној беседи представља главну мисао, која је у оваквим беседама више него у било којим другим једнозначна, јасна и бескомпромисна. Та мисао се намеће тако да се доживи као једина могућа опција.

**Десна рука (*Argumentatio*)** – то су аргументи, који у војним беседама нису научног карактера, а базирани су на народном убеђењу и веровањима.

*Бог је са нама! Правда је на нашој страни! Срећа прати храбре! Боље смрт него ропство! Одбранићемо краља и отаџбину!*

**Ногe (*Conclusio*)** – у војној беседи представљају закључак, који се најчешће своди само на команде као што су *јуриш, напред, за мнои*.

Оно што Платон није узео у обзир говорећи о композицији јесте то да у сваком телу постоји душа, па тако уколико беседу разматрамо као тело са главом, телом и екстремитетима, онда она мора имати и душу.

**Душа** је заправо надахнуће говорника, који чак и ако није вешт беседник, својим искреним осећањима и заносом успева да поведе војску за собом. „За собом” је кључна синтагма у војним беседама, јер војсковођа, који након одржане беседе о томе како свако од нас треба да буде спреман да изгуби свој живот у борби, и како је дужан да брани отаџбину својом крвљу и животом, нареди војсци – *Напред* или *Јуриш*, чак и ако му је беседа била убедљива и надахнута, уколико не нареди – *За мнои, војско/браћо*, доказавши тиме да је и сам спреман да учини оно што тражи од својих војника, неће оставити утисак племенитог и искреног човека, па самим тим ризикује да изгуби поверење подређених.

## Ауторитет говорника

Ауторитет војсковође у војсци најлакше се гради захваљујући јунаштву. У војним беседама визуелни утисак, боја гласа, образовање, па чак ни реторичка вештина немају тако велику улогу као код беседа другог карактера. Овде је најважније да је говорник постигао ауторитет код слушаоца делима, а у самој беседи да је био искрен и уверљив. Многе војсковође током историје били су одабрани од народа/војника. Тако

је било и у случају Ђорђа Петровића Карађорђа, који у чувеном говору у Орашцу 1804. одговара народ од тога да их он води, упозоравајући да ће бити строг и прек. На његов говор слушаоци одговарају – *Хоћемо баи тебе – Онда хоћу и ја Вас!!!* (то ће много касније вешто искористити и С. Милошевић – *Волим и ја вас*).

**Фигура владара** – цара/краља/кнеза и сл. на бојном пољу је највећа мотивација за војнике. Владар који се бори раме уз раме са својим војницима својим делима ће охрабрити војнике и подићи морал, чак и да никада не држи говор. Александар Македонски као и Јулије Цезар у одлучујућим беседама знали су да скину одећу и покажу војницима многобројне ране и ожигљке, као доказ да се са њима боре раме уз раме.

Као сликовит пример колико велики утицај има присуство владара на бојном пољу може послужити беседа Петра I Карађорђевића уочи битке на Колубари 1915, после које су изнемогли и израђавани војници смогли снаге да се боре даље, а када се прочуло да се краљ налази у рововима заједно с војницима редове војске муњевито су попунили дечаци и омладина из околних места.

*Ја, пак Ваш стари пријатељ, остајем овде са својим синовима да умрем на овим положајима, јер ако непријатељ жели да заузме Србију мораће да пређе преко леша вашег краља и лешева његових синова!*

## Општа места и стилске фигуре

Иако су војне беседе увек надахнуте и набијене емоцијама, и у њима постоје општа места, која подстичу слушаоца на одлучнију борбу за најсветије што постоји у њиховој свести. Код словенских народа то су: Света земља (отаџбина); јунаштво и чојство; светли образ; срце јуначко; нападена земља; мајка Србија/Русија; жене, сестре, кћерке и старци.

## Реторско/реторичко питање

Навешћемо део говора командира прве чете Четрдесетог пешадијског пука капетана Луке Ђурашковића<sup>7</sup> војницима 26. маја 1940. у Помореки, код Брезовица, који обилује реторичким питањима.

*Слушај 'амо! Ми живимо у озбиљно доба и сваки од вас знаде зашто сте ту. Сви сте скоро већ старији и жењени људи, ви читате новине, је ли тако. Ако нам ко пружи рат, ... га отац, ми ћемо прихватити и ратовати. У том случају, ... му пас матер, морали би ми да примимо борбу, па макар сви изгинули. То би било од нас часно, је л' тако!*

## Стилске фигуре у војним беседама

*Градација* – најчешће се јавља при обраћању: ВОЈНИЦИ! ЈУНАЦИ! ВИТЕЗОВИ! ОРЛОВИ! БРАЋО! ДЕЦО! СИНОВИ МОЈИ! Говорник током беседе обично ослобљава слушаоце у градационом поретку, почевши при титулисању од војници, па у даљем тексту појачава експресивност при употреби маркираних речи.

<sup>7</sup> Говор командира прве чете, Четрдесетог пешадијског пука, капетана Луке Ђурашковића, сачуван у архиву САНУ (САНУ - А36-119-263).

*Метафора:* Угасите непријатељском крвљу пожар московски; железне груди (Кутузов)

*Синегдоха:* Наш војник; наш брат; проклети Француз; проклети Турчин.

*Алегорија:* У царству ужаса (Суворов); 40 векова гледа на нас са врхова ових пирамида; немојте се осрамотити (Наполеон)

*Хипербола:* Бесмртност ваших имена (Петар I)

*Метонимија:* десно/лево крило

## Закључак

Војне беседе су најкраћи жанр беседништва. За циљ имају побуђивање, развијање и подстицање патриотског духа код слушаоца. Такав говор мора да подигне морал војника и да подгрева војничку и националну свест. Војне беседе по функцији могу да се распореде у три категорије: пригодне, свечане и ратне. Све три врсте одликују се концизношћу, јасноћом говора и разумљивошћу изреченог, тако да основну идеју може схватити свако од слушалаца. Композиција војне беседе је сведена на: увод, тему и закључак. При чему је увод најчешће изражен једном речју – титулисањем, типа војници, јунаци, ратници. основна идеја је увек недвосмислено и концизно изречена, са што мањим бројем реченица, а закључак, као и увод, представљен је у једној речи или синтагми, типа: јуриш, напред, за мнош и сл. Најзаступљеније стилске фигуре у војним беседама су: реторичко питање, метафора, синегдоха, хипербола, метонимија и алегорија. Неретко се срећу и устаљени идиоми, односно општа места.

За војну беседу најважнија је личност беседника. Као што је већ речено, ако је беседник уверљив, тј. ако верује у оно у шта жели да увери слушаоце, чему помажу његова искреност, чврст став и одлучност да прекине говор у сваком тренутку зарад окршаја с непријатељем, војници ће кренути за њим, поштоваће га и сматрати својим вођом. Важно је да беседник у закључку остане доследан и да позива војску за собом, „За мнош, јуриш“, а не да их шаље испред себе. На тај начин ће заслужити још веће поштовање и поверење потчињених. Дакле, ауторитет беседника не гради се захваљујући образовању, реторском умећу, дикцији, изгледу и другим спољним факторима, већ захваљујући срчаности, личној и војничкој части,<sup>8</sup> одлучности и претходним подвизима. Како рече Војвода Петар Бојовић: Старешине треба непрекидно да имају на уму крајњу сврху свог узвишеног позива и задатка – победу над непријатељем у рату и борбама по сваку цену за спас своје Отаџбине и народа, залажући за то нештедимице своју част и свој живот заједно са својим војницима.

## Литература

1. Аврамовић С.: *Rhetorike techne – вештина беседништва и јавни наступ*, Београд, 2008.

2. Анушкин В.: *Что есть риторика и возродится ли она в России?*, Москва, 2001.

3. Апресян Г. З.: *Ораторское искусство*, Москва, 1978.

<sup>8</sup> Раде Рајић, У име војничке части, Војноиздавачки завод, Београд, 2001., (135-155 стр.).

4. Вајдић Ч.: *Беседе, избор из војничког беседништва*, Београд, 1996.
5. Веденская Л. А., Павлова Л. Г.: *Культура и искусство речи*.
6. *Современная риторика*, Ростов-на-Дону, 1998.
7. Зарецкая Е. Н.: *Риторика: теория и практика речевой коммуникации*, Москва, 2000.
8. Зверев С. Э.: *Военная риторика в системе воспитания военнослужащих*,
9. *Современные исследования социальных проблем*, Выпуск № 9 (17) / 2012,
10. [www.sisp.nkras.ru](http://www.sisp.nkras.ru)
11. Љубибратић Р.: *Војне беседе*, Београд, 1987.
12. Миртов А.В.: *Умение говорить публично*, Тула, 2000.
13. Нушић Б.: *Риторика – наука о беседништву*, Београд, 1938.
14. Петровић С.: *Риторика*, Ниш, 1975 (Београд, 1995).
15. Рајић Р.: *У име војничке части*, Београд, 2001.
16. Станојевић О., Аврамовић С.: *Ars rhetorica – вештина беседништва*, Београд, 2002.
17. Тадић Љ., *Риторика – увод у вештину беседништва*, Београд, 1995.
18. Савкова З. В.: *Искусство оратора*, Санкт-Петербург, 2003.

# НОРМИРАЊЕ ВРЕМЕНА ПРОЦЕСА РАДА У ВОЈНОЈ ОРГАНИЗАЦИЈИ

Горан Радовановић\*  
Министарство одбране Републике Србије  
Самед Каровић\*\*

Универзитет одбране у Београду, Војна академија

Ефикасно и ефективно функционисање војне организације претпоставља обједињавање и координацију рада великог броја лица којим се обезбеђује остварење постављених задатака, успешна реализација мисија или операција било које врсте. При наведеној констатацији, треба имати у виду две манифестације таквог процеса: организацију као структуру (формација јединице или команде) и организовање као процесну функцију командовања и руковођења. Интереси развоја оперативних способности Војске Србије захтевају комплексан приступ научној организацији рада. То значи да се ниједан проблем не може решити парцијално, односно издвојено од других проблема. Свеобухватан и системски приступ претпоставља увођење у организациону делатност достигнућа науке и искустава актуелне праксе, обухватање научном организацијом војног рада свих инстанци Војске Србије у целини. Посебан значај у наведеном сегменту у процесу организовања рада има нормирање времена који је у основи стандард за извршавање одређених процеса у војној организацији.

Кључне речи: *војна организација, командовање и руковођење, организовање рада, нормирање времена*

## Увод

Функционисање војне организације изискује планско усмеравање и вођење. Непосредни организатори војног рада су команданти, начелници штабова, начелници организацијских целина, командири и остале старешине. Сви припадници Војске Србије (у даљем тексту Војска), чији се напори усмеравају, сами иступају у улози самоорганизатора своје делатности. Јер, без обзира на то са колико детаља командант (командир) регулише активности потчињених, он не може све да предвиди. Због тога је самоорганизовање, засновано на елану и дисциплини, нужно.

Стварање реалне основе за планирање у свим подручјима рада војне организације подразумева познавање реалног стања у њима и усклађивање њених организацијских, кадровских и материјалних фактора са могућностима њихове реализације.

\* Генерал мр Горан Радовановић, goran.radovanovic@vs.rs

\*\* Пуковник др Самед Каровић, samed.karovic@va.mod.gov.rs

Тенденција за рационалним коришћењем времена одражава се потребом за утврђивањем што реалнијег времена за реализацију појединих задатака. То није нимало лак ни једноставан задатак. Међу основне инструменте за успешно планирање спадају норме рада. Израда реалних норми рада првенствено чини основу за: планирање, сагледавање потребе за извршавање одређених задатака, једнообразно обезбеђење истих потреба на различитим местима, стављање у исти положај свих извршилаца истог задатка, рационалну употребу расположивих ресурса (материјалних средстава, радне снаге и енергије), већу гаранцију за правилно и благовремено извршавање задатка, контролу извршења мисије и на бази ње доношење оцене о успеху њеног извршења.

Норме рада су важеће и реалне док технологија, услови извршавања, врсте и квалитет ресурса за које су прописане остану не промењени. Промена било ког од поменутих елемената основе на којој базирају норме рада неминовно утиче на промену величине прописаних норми за обезбеђење реалног извршавања мисије, уз захтевани квалитет и одређени критеријум понашања извршиоца.

Увођење нових значајних ограничења или промена критеријума понашања извршилаца захтева корекцију или измену одговарајућих норми рада. Да би се тај задатак извршио неопходно је познавање начина израде норми и прецизираних критеријума њихове примене.

Израда норми треба бити праћена предвиђањем, свестраном анализом потреба и могућности, очекиваних ефеката и могућих последица, извршења различитих мисија и задатака у војној организацији. Сложеност мисије и задатка и начин извршавања одражава се и на израду одговарајућих норми, њихову међузависност и усклађеност.

Захтеви за израду норми, зависно од технологије извршавања, ангажованих ресурса и услова извршавања, базирани су на њиховом правилном сагледавању и решавању. Везани су за добро познавање конкретних услова на месту извршавања мисије и задатка, начина рада, реалних захтева и могућности.

Време као фактор оружане борбе све више добија на значају, па је питање – „Колико човек може да уради у јединици времена?“ – веома значајно у остварењу постављеног циља.

У раду су кориштена постојећа научна и стручна документа из подручја проучавања рада, те нормативно-правна и друга документа у којима је регулисана надлежност израде норми и норматива у војној организацији и начин њиховог коришћења.

## Појам и значај проучавања рада у војној организацији

У општем смислу, резултати рада последица су корисног деловања човека. Они су циљ његовога рада и потреба његовог живљења. Суштина војног организовања неког друштва, без обзира на то да ли је реч о одбрани или освајању, јесте циљно прилагођавање његовог друштвеног организма друштвеним и природним условима вођења рата.<sup>1</sup>

Може се рећи да се резултати рада у војној организацији огледају у њеној способности да оствари циљеве због којих је и основана, односно да у извршавању мисије буде ефикасна и ефективна.

<sup>1</sup> Цупара, М.: Економски чинилац у војном руковођењу, „ВИЗ“, Београд, 1989, стр. 16.

С обзиром на то да је однос супротстављених у оружној борби променљива релација, време као категорија добија посебна својства. На време као чинилац може утицати човек. Зато се питању времена потребног за извођење одређене активности мора посветити максимална пажња.

Проблем повећања учинка, одређивања времена за извршење неке активности и тежња да се неки рад обави са што мање замора постоји код сваког рада. Зато се настоји да се енергија потребна за рад што сврсисходније употреби, како би се искористила средства уз смањење трошкова рада.

Научнотехнолошки прогрес условио је не само повећање продуктивности рада, већ и тежњу да се више пажње посвети људима који раде. Некономично трошење људске енергије, што је првенствено последица несређеног начина рада, доводи до замора. С тим у вези проучавање рада може се дефинисати као „метод научног, логичног и целовитог анализирања начина рада са сврхом да се пронађе најкономичнији начин рада и да се одреди време потребно просечно вештом и одређено квалификованом човеку за извршење неког посла уз његово нормално залагање и замор”.<sup>2</sup>

Већ је наглашено да је остварени учинак у војној организацији у тесној вези са временом потребним за извршавање неког задатка или мисије. Под временом потребним за извршење неког рада посматра се време рада „просечног извршиоца”. Тај рад подразумева „рад лица које је квалификовано за ту врсту посла, просечно увежбано у његовом обављању, при чему се рад реализује нормалним интензитетом, односно брзином, уз нормалне услове и уз дату технику и технологију”.<sup>3</sup>

У теорији и пракси проучавања људског рада познате су различите методе утврђивања времена, а најпознатије су: искуствена, статистичка и научна метода.

Искуствена метода утврђивања времена у основи има искуство процењивача, који је редовно добро упућен у посао за који треба утврдити време. Такав начин одређивања времена даје приближно потребно време за извршење одређеног задатка или активности. Оно нема потребну тачност, што је и разумљиво када се има у виду да базира на човековом искуству. Под утицајем различитих процеса који варирају у човеку из дана у дан мења се и искуство.

Статистичка метода утврђивања потребног времена заснива се на забележеним подацима о трајању истог или сличног посла у прошлости. Процењује се тако да се временски просек узима као потребно време за текући посао.

Искуствена и статистичка метода утврђивања времена данас су напуштене првенствено код послова који се чешће појављују, док се у пословима слабије учесталости и данас користе.

У војној организацији овако утврђено потребно време и данас има велики значај, првенствено због тога што се у војној организацији могу издвојити разноврсни задаци и активности за које није финансијски оправдано примењивати научне методе одређивања времена. Други разлог је у томе што не постоји интерес да се времена неких значајних активности и задатака научно провере. Зато и није случајно да се и времена неких значајних активности и задатака и данас одређују искуствено или статистички (на пример време изласка јединица на место за узбу-

<sup>2</sup> Проучавање рада, превод са енглеског, Југословенски завод за продуктивност рада, Београд, 1966, стр. 37.

<sup>3</sup> Група аутора, Вредновање рада и расподела особних доходака, „Информатор”, Загреб, 1977, стр. 179.



ну). Постоје многи проблеми у вези са нормирањем рада у војној организацији, а нарочито су карактеристични: (1) проучавање рада као подручје, које обухвата и проучавање и анализу времена, веома слабо се примењује у војној организацији; (2) само један докуменат нормативног карактера регулише проблематику одређивања времена за извршење неког посла у Војсци, а то је „Упутство о нормирању у ОС” издање 1974. године; (3) поједностављење рада такође се веома ретка примењује; (4) дешава се преклапање послова на различитим нивоима руковођења, што има за последицу да се на нижем нивоу ради оно што је већ урађено на вишем нивоу; (5) норма се поставља без темељитог проучавања свих околности које делују на извршење рада, па се то одражава на њено извршавање; (6) време рада не своди се на нормално стање, односно, не поставља се за нормалног (просечног) извршиоца и (7) не постоје јасни критеријуми испуњења норме у релацији са квалитетом рада.

## Појам норме рада

Према Лексикону страних речи и израза, „норма (лат. norma), представља правило, пропис, мерило, основа, начело рада, угледни пример; утврђена мера (или: количина) рада”.<sup>4</sup> Како истиче Таборшак Д., „... норма је време које је потребно просечно вештом и одређено квалификованом раднику, да под нормалним погонским околностима са прописаним средствима, на тачан одређен начин, уз своје нормално залагање и замор изврши тачно дефинисан посао”.<sup>5</sup>

Наведена дефиниција слична је дефиницији потребног времена за извршење неког посла, али она не обухвата исте појмове. Само оно време које садржи све изнесене карактеристике може се назвати норма временом. Норма, дакле, мора бити заиста важеша за просечног извршиоца, за нормалне околности при раду, за тачно одређену технологију рада и за нормалан замор. Она је мерило за оно што се може постићи. Она се може пребацити и подбацити. Ако се дешава њено стално пребацавање или подбацавање, нешто код постављења норме није добро урађено. Добро постављена и одређена норма може се променити само ако се промени један од технолошких услова (тех. процес, средство, околина). Човек није услов рада тако да ће добро постављена норма важити без обзира на то ко је извршилац све док не дође до промене услова.

У основи, постоје два облика временске норме: норма изражена временом потребним за извршење неког рада и количинска норма изражена бројем мерних јединица у јединици времена. Између те две врсте норми постоји тачан математички однос, па се све норме могу прерачунати из једног облика у други.

Норма, такође, може бити индивидуална и групна. Групна норма одређује се у случајевима када је рад везан за две или више особе (нпр. припрема јединице за дејство). Индивидуална норма даје се само у случају када једна особа извршава неки рад, па темпо њеног рада не утиче непосредно на рад других извршилаца, већ само на њен властити.

<sup>4</sup> Вујаклија, М.: Лексикон страних речи и израза, Просвета, Београд, 1980, стр. 615.

<sup>5</sup> Таборшак, Д.: Студиј рада, „Привреда”, Загреб, 1962, стр. 20.

Наша војностручна литература помиње и друге врсте норми. Тако, у Војној енциклопедији: „под појмом норми подразумевају се утврђене временске или количинске мере, величине и стандарди које имају карактер правила или прописа... Обично се разликују оперативно-техничке, материјално-снабдевачке, радне и техничке норми”.<sup>6</sup>

Упутством о нормирању у оружаним снагама истиче се: „под нормом у смислу овог упутства сматра се прописаном мером изражена величина којом се мери извршење одговарајућег задатка одређеног квалитета уз одређено ангажовање ресурса (материјалних средстава, радне снаге и енергије) одређеном технологијом и условима извршавања. То су мере утрошка, припадања, рада, губитка, оштећења, оцена успеха итд”.<sup>7</sup>

## Саставни елементи временске норми

Да би се могла сагледати норма и њен значај у војној организацији од велике је важности познавање свих саставних елемената времена и норми. Принципијелна једначина за израчунавање времена за извршење неког рада могла би се изразити као<sup>8</sup>:

$$T = T_{pz} + (t_t + t_d + t_p)$$

$T_{pz}$  – припремно-завршно време које је потребно за припремање радног места за извршење рада и уређење тог места након рада.

$$T_{pz} = T_p + T_z$$

Ово време различито се јавља у односу на органе и јединице, па се може десити да оно што је за некога припремно време за другог буде завршно или технолошко време. У процесу израде норми мора се водити рачуна да се  $T_{pz}$  правилно снимити и да се проналазе могућности за њихово смањење. У војној организацији ово време игра веома значајну улогу, али се бољом организацијом рада могу изнаћи могућности за његово смањење.

$t_t$  – технолошко време представља потребно трајање извршења неког рада, без обзира на то да ли се тај рад обавља ручно или машински. Ово време у извршењу појединих задатака обухвата мали постотак укупног времена, што представља специфичност за извршење задатака и мисија у војној организацији, па се приликом израде норми ово мора узимати у обзир.

$t_p$  – помоћно време је потребно за обављање помоћних послова који омогућавају да се технолошко време може реализовати. Ово време је неопходно свести на минимум како би у норми учествовало са што мањим уделом.

$t_d$  – додатно време служи за компензацију оних губитака које извршилац има у току рада, а за које није крив. Наиме, ако би се норма одредила тако да се не узимају у обзир додатна времена, последица би била нереално извршавање одређене норми.

<sup>6</sup> Војна енциклопедија, II издање, том 6, стр. 135.

<sup>7</sup> Упутство о нормирању у ОС, ССНО, ГШ ЈНА, 1974, стр. 7.

<sup>8</sup> *Проучавање и мерење рада са основама вредновања*, Факултет организационих наука, Београд, 1979. стр. 150.

Извршилац неће моћи извршити одређени рад у предвиђеном времену у нормалним условима већ уз повећане напоре, што није циљ постављања нормe. У току рада на извршиоца делују разне околности које се могу сврстати у три групе и то:

а) замор који настаје због физичких напора, положаја тела при раду и монотоније посла;

б) утицај околине (температура, влажност, загађеност ваздуха) и

ц) допунски утицаји као што су додатак за одмор, додатак за физиолошке потребе, додатак за организацијске губитке.

Коефицијенти за израчунавање додатног времена због замора и утицаја околине су константни и за њихово одређивање могу се користити подаци института који се баве психофизиологијом рада, док се коефицијенти због допунских утицаја морају посебно одређивати за сваки рад.

## Научни метод одређивања временске нормe

За разлику од искуственог и статистичког метода одређивања времена по којима се послу који треба нормирати прилази целовито, не улазећи у сврсисходност метода и техника које се користе при његовом извршавању, научни метод одређивања нормe прилази послу аналитички као радној целини састављеној од радних елемената. Испитивањем сврсисходности елемената у склопу целине и сврсисходности радних поступака и метода којима се извршавају, тежи се утврдити њихова објективна временска вредност.

Ова метода одређивања нормe укључује анализу рада, метода и поступака с циљем да се пронађе најекономичнији начин рада, који омогућује извршење радног задатка уз најмању количину уложеног рада. Постоји неколико техника за одређивање времена које се међусобно разликују према начину мерења времена, тачности измерених временских вредности, подручју примене и тако даље. У принципу сваки од тих начина може се применити у некој делатности, али ће се обично применити онај који је најекономичнији и који најбоље одговара приликама у којима се проучавање рада врши. Најчешће су у примени следеће технике: (1) одређивање нормe снимањем; (2) систем унапред одређених времена и (3) математичко одређивање нормe.

Ниједну од ових техника не треба унапред сматрати успешном све док аналитичару времена после проучавања не омогуће да прецизно предвиди колико ће бити потребно добром извршиоцу да обави било који посао у оној области којом се аналитичар времена бави. Приликом мерења времена потребног за поједине активности и задатке, апсолутно ништа не треба препустити меморији човека који обавља тај посао. Свака ставка, чак и она која изгледа сама по себи очигледна, треба се пажљиво регистровати. За човека који почиње да проучава време најкориснији је стварни, практични рад на проучавању времена, јер ће он у пракси схватити да је неопходно регистровати пажљиво најситније појединости, а с друге стране уверити се у практичност читаве технике и охрабрити се за будући рад.

<sup>9</sup> F. W. Taylor, Научно управљање, „Рад“, Београд, 1967, стр. 133.

У војној делатности мало је послова који не могу бити предмет научног проучавања времена. Ипак, пре него се приступи проучавању рада са циљем да се постави норма за одређени рад, мора се установити да ли је обим и садржај рада редукован на практичан минимум у одређеним условима. Уколико то није случај, обим и садржај рада моћи ће даље да се редукује, што значи да ни постављена норма неће бити реална. Дакле, у свим случајевима одређивања норме мора се проверити да ли је одређени метод прави метод рада.

## Одређивање норме снимањем

Пре него се приступи одређивању норме снимањем потребно је одлучити кога снимати. У сваком случају најбоље је снимати лице (или групу) које је просечно увежбано у раду који се снима. Резултати који би се добили снимањем извршилаца који први пут обавља неки рад не би сигурно испунили захтеве у погледу одређивања норме. Неопходно је, у зависности која врста посла се снима, дефинисати оно што се назива „просечна увежбаност”. Она ће зависити од времена увежбавања, времена проведеног на одређеној дужности, дужине радног стажа и тако даље.

Најстарији, најпроширенији и најпознатији начин одређивања норме снимањем, јесте снимање времена штоперицом. Поред штоперице (хронометра), у снимању се користе и инструменти за регистрацију времена, камере, метар, термометар, хигрометар и тако даље. Ради добијања реалних резултата снимања, аналитичар времена мора придобити за сарадњу све оне који би на било који начин могли утицати на тачност и реалност снимљених резултата. Зато се о циљу снимања морају информисати руководиоци, али и људи на одређеним местима где ће се снимати. Тако ће они придонети да се дође до реалних података. Треба их уверити да раде нормално, исто онако како раде кад се не снима, да се не осврћу на оне који снимају, али да им пруже помоћ и подршку. Ни по коју цену не треба покушавати да се снимање без знања људи из каквог скривеног положаја или са штоперицом у цепу. То није поштено, а сигурно ће бити примећено. Проучавање рада нема ништа што би требало скривати.<sup>10</sup>

Како истиче Тоборшак Д., а према наводима Јовановић Б., „... приликом организације снимања требало би се придржавати следећих упутстава: (1) одредити време снимања које најбоље одговара како онима чији ће рад бити сниман, тако, и онима који снимају; (2) најпогодније је одређивати средњи дан у недељи; (3) почетак и крај радног дана треба избегавати; (4) не сме бити малог броја читања јер се ради о статистичким подацима и израчунавањима која су тачнија што је више читања; (5) време пре и после великог одмора није погодно за снимање; (6) процес рада мора бити добро изучен и морају се знати операције које се снимају и (7) листа снимања мора бити унапред припремљена са пописом операција и симболима појединих радњи ограничених временом”.<sup>11</sup>

При одређивању норме снимањем треба увек имати на уму да је основна карактеристика норме њена просечност, односно, њена „нормалност”. Да би се удовољило том основном захтеву код разних послова, с обзиром на услове у којима се

<sup>10</sup> Проучавање рада, превод са енглеског, југословенски завод за продуктивност рада, Београд, 1966, стр. 173.

<sup>11</sup> Јовановић, Б.: Увод у теорију војног руковођења, ВИЗ, Београд, 1984, стр. 201.

изводе, неопходно је у норму урачунати и одређене временске додатке о којима је било речи, а који имају сврху да компензују извршиоцу већа напрезања која природа посла изискује или да компензују неподесне или погоршане услове рада. Евидентно је да постојеће норме у војној организацији не садрже сва потребна времена, па је и то један од разлога да се постојеће норме рада „преиспитају”.

Метода снимања времена веома је погодна за снимање припремно завршних времена, технолошких времена и помоћних времена. Овом методом веома је тешко одредити додатно време због великог броја снимања. Зато се за одређивање додатних времена користи техника тренутног запажања. Суштина ове технике је да се на основу довољног броја запажања установи додатно време. То је уствари техника математичко-статистичког посматрања која базира на теорији узорака.

Број довољног запажања може се одредити по обрасцу<sup>12</sup>:

$$N = \frac{4P(100 - P)}{\epsilon_r^2}$$

N – потребан број запажања

P – постотак нерада (израчунава се снимањем или искуствено)

$\epsilon_r$  – дозвољена грешка за жељену тачност резултата у (%).

У процесу проучавања времена снимања требало би се придржавати следећег редоследа:

- прикупити и пописати све расположиве податке о послу, о извођачу и о реалним условима који могу утицати на извршење посла;
- записати потпуни опис методе рада и рашчланити операцију;
- снимити трајање и записати колико је времена потребно извршиоцу да обави сваки захват операције;
- установити стварну брзину извођача у односу на нормалну брзину;
- одредити додатна времена методом тренутног запажања;
- претворити снимана времена у нормална;
- прописати „застоје” преко нормалног времена и
- одредити прописане временске вредности за извршење операције, односно утврдити норму рада.

## Техника унапред одређених времена

Техника унапред одређених времена норме рада заснива се на проучавању покрета. Наиме, посматрањем рада и анализирањем сваког изведеног покрета може се доћи до закључка да људи за извођење радова употребљавају увек неколико једноставних покрета. Комбиновањем основних покрета могу се обављати различити послови. Када би се одредило време сваког покрета, могло би се са доста прецизности, одредити време за извршење неког рада. Ту се мисли првенствено на физички рад.

<sup>12</sup> Стоиљковић, М.: Организација рада и методе рационализације радних процеса, ЦВВШ, Београд, 1977. стр 22.

Најпогодније средство за снимање основних покрета су камере. Пројектовањем снимљеног материјала могу се тачно пратити путеви кретања појединих делова тела. Да би се проучавање покрета провело што економичније, пре сваког испитивања треба урадити преглед како би се установиле границе испитивања и проценило колико ће дуго трајати испитивање, какви ће се резултати постићи и до којег степена тачности се може ићи да испитивање буде исплативо.

Постоји неколико система унапред одређених времена, код којих су времена појединих покрета сложена прегледно у таблицама те се комбиновањем и сумирањем тих времена добија потребно време укупног захвата или операције. Норма добијена овом методом прецизнија је него она добијена снимањем (за исту активност или задатак) пошто је „ослобођена” субјективног фактора.

Могућности одређивања норми на тај начин у војној организацији донекле су ограничене, првенствено због великог броја разноврсних покрета који се изводе на различитим средствима и немогућности да се сложени покрети у потпуности разложе на једноставне. Предности ове технике огледају се у следећем:

- времена добијена на овај начин тачнија су у односу на методу снимања;
- основни подаци о потребним временима добијени су на бази посматрања великог броја људи и вреде за „просечног” човека;
- растављањем рада на захват и основне покрете омогућује се проналажење бољег начина рада, а самим тим и стабилизација радног места;
- омогућује се избор погодне опреме и средстава и
- приликом предлагања новог начина рада могу се унапред одредити уштеде у односу на стари начин рада.

Један од највећих доприноса ове технике јесте тај што је приморао аналитичаре рада да већу пажњу посвете методама рада, пре него приступе одређивању норме рада. Она омогућује да се у потпуности изврши стабилизација радног места, што је од посебног значаја у војној организацији где се одступања садржаја рада не би смела дозволити.

## Математичка техника одређивања норме рада

Време за одређени машински рад може се одредити математичким путем. Уз одређене технолошке услове и режим рада могуће је путем једноставних или сложених формула израчунати технолошко време. Израчунавањем и других времена једном од могућих метода и додавањем технолошком времену, може се са већим степеном прецизности одредити норма рада.

Такав начин одређивања норме рада налази своју примену у војној организацији, с обзиром на разноврсна техничка средства која се користе у раду (разне врсте наоружања, моторних возила, машина, итд.). За одређивање норми најчешће се користе већ урађене табеле за све карактеристичне случајеве, јер рачунање по формулама понекад може бити и нетачно. Табеле морају бити урађене тако да могу послужити за утврђивање времена разних радова.

Израда монограма и дијаграма погоднија је у односу на табеле, пошто се на овај начин избегава интерполација која је код табела неминовна. Тако се могу избећи нетачности које она изазива.

Применом метода операционог истраживања могу се утврђивати оптимална времена за извршење неког задатка. У конкретном случају, она могу представљати норму за извршење тог задатка или активности. Погодност математичког одређивања норме је у томе што се она може одредити пре него што је рад започео, али све то наравно под условом да се задовоље технолошки услови и одређени режим рада.

## Специфичности нормирања у војној организацији

Досадашња пракса указује да би најпогодније било нормирати готово све задатке и активности из живота и рада у Војсци. Карактер активности или задатка одређује да ли треба поставити „сталну” или „променљиву” норму рада.

Избор методе којом ће се доћи до конкретне норме зависиће од врсте задатка, његовог обима извршавања, важности задатка, материјалних средстава који се троше за његово извршавање, те од његове повезаности и карактера веза са осталим задацима у склопу општег задатка. Треба тежити да се у нормирању користе научне методе, мада и искуствена и статистичка метода могу наћи своје место у систему нормирања у војној организацији.

Искуствено постављање норме, нарочито за задатке које лако нормирају добри познаваоци задатака и активности и услова на које се односе, могу бити са високим степеном реалности. То ће бити случај када се научном методом не може тачно утврдити потребно допунско време, тачан утрошак свих ангажованих ресурса, када се извршиоци не ангажују нормалним интензитетом или уколико лице које нормирање довољно искусно у том послу.

Једно је сигурно, од избора метода, расположивог времена, ангажовања аналитичара рада и флексибилности норме зависиће њена реалност у примени. Подразумевамо да се делатност која се нормира добро познаје.

Да би норме имале неопходан атрибут реалности оне морају задовољити следеће услове:

- њихово одступање у пракси не сме бити преко дозвољених граница;
- подаци за које се доносе морају бити тачни;
- треба да се односе на нормалне услове, али тачно дефинисане, и на просечног нормалног увежбаног извршиоца који ради нормалним интензитетом;
- потребно је да обезбеде извршење постављеног задатка уз рационално коришћење расположивих ресурса;
- извршење норме подразумева стандардни квалитет извршења задатка;
- норма не сме ићи на штету безбедности извршилаца и околине.

Од посебног је значаја да норме не утичу негативно на морал, радну способност и здравље људства те се у том смислу морају уважавати следећи фактори приликом израде норми рада:

- телесна и умна способност и склоност према одређеном послу ангажованог извршиоца;
- стручност извршиоца постигнута обуком и раним искуством;
- трајање распореда рада и одмора у току извршења датог задатка;
- време као доба дана и метеоролошка појава;

- бука, вибрације, прљавштина, прашина...;
- заштитна средства на радном месту;
- температура, влажност ваздуха и друго.

Дакле, при изради норми нужно је сагледавање и свестрана анализа њиховог утицаја на оперативну способност, ефикасност извршења задатка, као и техничких, здравствених, моралних и осталих последица директно или индиректно изазваних применом конкретних норми рада.

Сигурно је да не постоји савршено нормирање нити идеалне норме, али се на плану нормирања у војној организацији увек може и мора нешто учинити. Када се говори о нормама рада у војној организацији, поставља се питање: „Да ли норме рада вреде само за мирнодопске или и за ратне услове?”

У процесу израде норми у миру треба тежити таквом формирању норми да се оне могу применити у рату, имајући у виду да усавршавање мирнодопских задатака треба да се приближи оним условима извођења стварних борбених дејстава. Сигурно је да постоје и многе разлике које су неминовне почев од радног времена, интензитета рада, различитих потреба у раду итд. Објективна искуства из рата на нашим просторима и ратова који су вођени у свету указују на одређене појединости које се морају уважавати приликом израде и корекције норми.

Приликом израде норми морају се имати на уму потребе да се у току извођења борбених дејстава, а и за време њихове припреме задовоље одређени критеријуми као што су: максимална брзина у извршавању задатака расположивим средствима, максимално напрезање живе силе, наоружања и других техничких средстава у релативно кратком времену.

Како се у миру припрема за рат, тако и проучавање рада мора да обухвати нормирање и мирнодопских и ратних делатности. Многи задаци прилагођени су ратним, многе активности исте су у миру и рату, па се отуда одговарајуће норме могу са извесним прилагођавањима користити и у рату. Начин израде норми за ратне услове мора се заснивати на свестраној анализи могућих ефеката, реалних очекивања и последица у различитим ратним условима. То је изузетно тежак и напоран посао јер се у миру не могу створити реални услови борбене ситуације.<sup>13</sup> Многи задаци који се у миру извршавају са минималним или нормалним напрезањем у рату ће се извршавати са повећаним напрезањем.

У условима припреме и извођења борбених дејстава тражи се заиста интензивно напрезање, а постоји и могућност губитка живота извршиоца. Зато се у миру сагледавају овакве активности и задаци. Неопходно је сагледати узрок таквог извршавања и предвидети извршиоца, метод извршавања, место и услове извршавања да би се норме што реалније одредиле. Сигурно је да сви послови неће бити подједнако важни, па се за све активности неће ни у рату захтевати максимално напрезање, због чега се треба извршити селекција и одредити критеријум понашања извршилаца.

<sup>13</sup> „У ратним играма један број војника пријављује се као убијен, а оружје као уништено. Према правилима игре они јесу убијени, али то нема никакве последице за њих као особе, а нити за оружје као ствари; мртав војник ужива у свом кратком одмору, а уништени топ ће и даље служити својој намени...” (Фром Ерих, Анатомија људске деструктивности, прва књига, „Напријед”, Загреб, 1975. год., стр. 77.



Код израде норми рада које се односе на ангажовање извршилаца у току припреме и извођења борбених дејстава требало би посебну пажњу обратити на:

- отежане ратне услове у којима се одвија извршавање задатака и активности;
- потребу за неограниченим продужењем радног времена;
- физичке и психичке могућности извршиоца активности, рачунајући на њихово ангажовање за дужи период;
- максимално дозвољено напрезање за људе и техничка средства;
- потребу за физичким одмором у одређеним интервалима.

У борбеној мисији немогуће је у потпуности предвидети све активности у току њеног извршења, првенствено због тога што она садржи и „дозу” неодређености. Зато је значајно да за такве услове постоје норме на основу којих би се све познате активности могле реално испланирати.

Решење за нормирање задатака и активности које се изводе под различитим условима може се наћи у формирању једног ширег дијапазона норми за њихово извршавање. За сада је мали број таквих норми у војној организацији. Обично се норме дају за дневне и ноћне услове извршавања, што није довољно и може изазвати грешке у планирању.

Норме се израђују и вреде за тачно одређену технологију извршавања, одређени квалитет ресурса ангажованих на извршавању и тачно одређене услове извршавања активности или задатака. Математички то би се могли представити на следећи начин:

$$N = f (X_{1i}, X_{2j}, X_{3k})$$

где су: N – висина норми

f – функција

$X_{1i}$  – услови извршавања

$X_{2j}$  – ангажовани ресурси

$X_{3j}$  – технологија извршавања

i, j, k = 1, 2, 3... n

Према индексима i, j, k ређају се различити услови извршавања, различито ангажовани ресурси и различита технологија извршавања, прецизно одређени за сваки индекс.

С обзиром на то да ће се задаци и активности у оквиру војне организације, посебно у ратним условима, извршавати најчешће на наведени начин, то се изради норми за променљиве „варијабле” мора посветити већа пажња. Односно, морају се одредити величине норми рада зависно од промене наведених варијабли.

Свако одређивање функције (висине норми) у зависности од варијабли захтева да се добро проучи област рада и задатак, могући приступ и метода израде норми, услови, ресурси, технологија извршавања и др, како би се отклонили негативни фактори који могу утицати на квалитет нормирања. Класификацији варијабли треба посветити посебну пажњу, јер поред олакшавања израде норми она мора да буде једноставна и препознатљива у пракси. Темељним извршавањем тог задатка стварају се објективно добре основе за израду коректних норми рада. Варијабле од којих ће зависити висина одређивања норми могу бити:

- обим извршења задатка;
- различите технологије извршавања;
- различита организација извршавања;

- различити квалитет и квантитет расположивих ресурса;
- међузависност различитих задатака у оквиру општег задатка и
- различити услови околине на месту извршавања и њихов утицај на извршавања задатка.

Овакав начин нормирања је сложенији у односу на уобичајени, али помаже бољем планирању, организовању и контроли извршавања одговорних задатака у војној организацији.

Контрола као функција командовања чија је суштина: „проналажење разлика између планираних величина и реалних остварења како у току акције тако и на крају извршавања постављеног задатка”,<sup>14</sup> на пример, не може функционисати, ако не постоје адекватне норме рада. Дакле, објективност контроле управо је зависна, поред осталог, и од реално постављених норми рада. Нереално одређена норма негативно ће се одразити на резултат контроле. Да би се могло утврдити да је норма као организационо мерило реално одређена, неопходно је уочити да ли се њено извршавање креће у границама реалности или настају мања или већа одступања у односу на одређену величину.

Однос између нормираног и ефективног времена представља степен извршења норме  $S_{in}$ <sup>15</sup>:

$$S_{in} = \frac{N_v 100\%}{E_v} \text{ где је,}$$

$N_v$  – укупно нормирано време извршења задатка или активности

$E_v$  – ефективно време извршења задатка или активности.

Из наведеног обрасца може се уочити да степен извршења норме може бити мањи или већи од 100%. Јасно је да ако је норма пребачена  $S_{in} > 100\%$ , а у супротном ако је норма подбачена  $S_{in} < 100\%$ . С обзиром на то да је једна од основних особина норме њена просечност, реално је очекивати да се извршавање норме покорава стандардној расподели, наравно у идентичним условима извршавања. Степен извршења норме подразумева да је квалитет извршавања у складу са захтеваном.

У случају да у току извршавања норме постоји осциловање у једну или у другу страну, односно ако се постојећа норма само пребацује или подбацује, може се закључити да постоји одступање у односу на нормалне околности.

Основни разлози нереалног извршавања норме могу бити:

- грешке у току извршавања норме;
- промене у технологији рада;
- промене у ангажовању ресурса;
- промене у условима извршавања и
- грешке настале у току одређивања норме

Није редак случај да се за нереалност норме рада прво окриви лице које је одређивало норму. Да би се слабости око извршавања норме отклониле, треба првенствено испитати све наведене могуће узроке нереалног извршавања норме, а тек на крају окривити аналитичара рада. У случају да разлози нереалног извршава-

<sup>14</sup> Јовановић др Бранислав, Увод у теорију војног руковођења, стр. 218.

<sup>15</sup> Таборшак, Д.: *Студиј рада*, „Привреда”, Загреб, 1962. стр. 78.

ња нормe нису резултат неправилног нормирања неопходно је повећати организациону и технолошку дисциплину што може резултовати адекватнијим извршавањем постављене нормe рада. У крајњем случају треба предузети мере да се постојећа норма коригује или измени.

Свака потребна измена нормe рада може се провести тек након детаљне анализе нормe и свих услова који су проузроковали њено одступање. Анализа нормe мора се извршити по саставним елементима по којима је и дата норма, а у крајњем она ће показати да ли је реч о стварним или привидним одступањима, и који их фактори проузрокују.

Покретање поступака за измену или корекцију норми требало би да предузимају старешине оних органа или јединица у којима се у току извршавања норми установила њихова нереалност. Норма рада се у сваком случају не сме узимати као статична већ као променљива категорија. Посебна одговорност у покретању иницијативе за корекцију или измену постојећих норми рада лежи на органима који врше контролу.

Објективно контролисање могу вршити само старешине које су добро припремљене и оспособљене за реализацију ове функције командовања. Оцена контроле донесене на бази нереалних норми рада није објективна и негативно се одражава на стање појединца и јединице. Зато је обавеза контролних органа да анализирају задатак или активност коју контролишу и да уколико утврде да нормe нису реалне покрену поступак за њихову измену или корекцију. Поред тога, резултати контроле треба да упозоре војну организацију на промене у окружењу, да прате смер планираног и да на тај начин се увиде грешке у реализацији одређених процеса рада.<sup>16</sup> Реално израђени инструменти контроле, међу које спадају и нормe рада, предуслов су за успешно контролисање.

Поступак за корекцију или измену нормe требао би бити што једноставнији. Он не би требао да наилази на препреке на вишим нивоима командовања и руковођења. Предности реалних, благовремених израђених и потребама прилагођених норми рада не смеју се никако занемаривати и заборављати.

## Закључак

У војној организацији, нормирање рада је објективни захтев који се поставља пред извршење било којег процеса или активности. Сваки процес или активност има своје време трајања. Ван времена нема операција било које врсте нити било које друге активности. Сваку активност карактерише време, место, начин извршења и цена трошкова. Време је мера извршења задатка. Оно се испољава као фактор свих процеса. Због тога настаје нужност евиденције и прерачунавања трајања и брзине извршења операција, задатака, планова, садејство, утврђивање рокова и у извршењу постављених задатака.

Због карактеристика процеса који се реализују у војној организацији, првенствено због ангажовања великог броја људи и средстава, неопходно је ускладити појединачне процесе и операције и обезбедити њихов континуитет. У вези с тим, потребно је дефинисати њихово трајање и одредити меру, односно њихову норму. На тај начин регулише се понашање свих учесника у извршавању задатака и активности. Карактер појединих активности и задатака, њихова обимност, учесталост и ва-

<sup>16</sup>Сикавица, П., Бахтијаревић-Шибер, Ф., Полошки Вокић, Н.: Темелји менаџмента, Школска књига, Загреб, 2008, стр. 757.

жност према било ком критеријуму одредиће методе израде одговарајуће норме рада и начин њиховог праћења, анализе, корекције и измене.

Нема јединствене методе за израду норми у свим областима и условима извршавања задатака и мисија. Треба тежити, кад год је то могуће, да се норме рада израђују на бази научних метода. Систем и начин нормирања у војној организацији мора се стално усавршавати. Знатан допринос томе могу дати савремени информационални системи и рачунарска технологија.

Ратни услови извршавања појединих задатака умногоме се разликују од мирно-допских. Нормирање у војсци то мора уважавати. То уједно намеће потребу да се пажљиво формирају претпоставке о очекиваним условима и различитим ефектима ратних дејстава, као и стварања стандарда у оквиру извршавања борбених мисија и задатака. На тај начин процес нормирања се још више усложњава, али се истовремено омогућује остварење постављених циљева војне организације.

Неопходно је инсистирати на реалним нормама рада. Реалне норме обезбеђују бољи однос међу задацима и њиховим извршиоцима и омогућује командовање руковођење на основу реалних величина, а не субјективних процена. Значајна међузависност и комплексност израде норми у војној организацији није случајна. Она проистиче из корелације одговарајућих задатака и активности који се у војној организацији извршавају.

### Литература

1. Taylor, F., W.: *Научно управљање*, Рад, Београд, 1967.
2. Бешлајн, Џ., Р.: *Руковођење народном одбраном, превод са енглеског*, Војно дело, Београд, 1962.
3. Вила, А., Леицхер.: *Планирање производње и контрола рокова*, Информатор, Загреб, 1976.
4. *Војна енциклопедија*, ВИНЦ, Београд, 1974.
5. *Војни лексикон*, ВИЗ, Београд, 1981.
6. Вујаклија, М.: *Лексикон страних речи и израза*, Просвета, Београд, 1980.
7. Група аутора.: *Вредновање рада и расподела особних доходака*, Информатор, Загреб, 1977.
8. Јовановић, Б.: *Увод у теорију војног руковођења*, ВИЗ, Београд, 1984.
9. Мајнард, Н., Б.: *Обликовање рада, превод са енглеског*, Привреда, Загреб, 1962.
10. *Проучавање рада*, (превод са енглеског), Југословенски завод за продуктивност рада, Београд, 1966.
11. *Проучавање и мерење рада са основама вредновања*, Факултет организационих наука, Београд, 1979.
12. Сикавица, П., Бахтијаревић-Шибер, Ф., Полошки Вокић, Н.: *Темељи менаџмента*, Школска књига, Загреб, 2008.
13. Стоилковић, М.: *Организација рада и методе рационализације радних процеса*, ЦВВШ, Београд, 1977.
14. Таборшак, Д.: *Студиј рада*, Привреда, Загреб, 1962.
15. *Упутство о нормирању у ОС, ССНО, ГШ ЈНА*, 1974.
16. Цупара, М.: *Економски чинилац у војном руковођењу*, ВИЗ, Београд, 1989.

## НЕЗАПОСЛЕНОСТ И ИНФЛАЦИЈА У ФИЛИПСОВОМ МОДЕЛУ ИЗБОРА МАКРОЕКОНОМСКИХ ЦИЉЕВА

Драгана Петровић  
Висока пословна школа, Београд  
Сузана Докић и Данијела Динчић Симић  
„Телеком“ Србија

Незапосленост је прворазредни проблем највећег броја земаља, како неразвијених, тако и најразвијенијих земаља у свету. Млади људи, укључујући и најобразованије, не успевају да нађу посао и да остваре право на рад као елементарно људско право. Незапосленост је, због губитка радног места и неизвесности да ли ће икада живети од свог рада, проблем и најстаријих радника. Последице социјалне маргинализације и губитка наде незапослених у своју будућност, осим личне и породичне деморализације, економски су велике, а друштвено несагледиве.

Због умањеног самопоштовања и драматичних импликација које та појава носи, није чудно што политичке партије у изборним кампањама настоје да придобију гласаче првенствено промоцијом властитог програма за отварање нових радних места. Не чуди ни што гласачи због неиспуњења предизборних обећања да ће смањити незапосленост ускраћују поверење странкама већ на првим наредним изборима.

У раду су, у најнужнијој мери, извршена термилошка разграничења појмова везаних за запосленост (незапосленост), што је послужило као оквир за разматрање различитих врста незапослености. Потом су обрађене краткорочна и дугорочна Филипсова крива и детерминанте положаја криве, као што су природна стопа незапослености, очекивана инфлација и шокови понуде. Значајан део рада посвећен је Филипсовом моделу избора макроекономских циљева, с освртом на Републику Србију. У том смислу размотрене су могућности коришћења те криве у избору макроекономских циљева наше земље, а потом је указано на потребу реформе привредног система као претпоставке смањења незапослености на дуги рок.

Кључне речи: *незапосленост (запосленост), стопа запослености (незапослености), оптимална запосленост, инфлација, Филипсова крива, монетарна политика, макроекономски циљеви, реформа привредног система, реформа тржишта рада*

## Пуна и недовољна запосленост (незапосленост)

**Р**адну снагу чини укупан број становника радног узраста, тј. број радно способног становништва. Израчунава се као збир броја запослених (са пуним радним временом) и броја незапослених који активно траже посао, али још увек не обављају ниједан плаћени посао. Има се у виду број одраслих, радно способних који су вољни да раде и активно траже посао. У тај број укључују се и млади који по први пут желе да дођу до посла, као и старији који су остали без посла. Незапослени који су без посла али га не траже, не спадају у категорију радне снаге:

Радна снага = Број запослених + Број незапослених

**Стопа незапослености** представља учешће незапослених у радној снази. Израчунава се као проценат од укупног броја становника радног узраста:

$$\text{Стопа незапослености} = \frac{\text{Број незапослених}}{\text{Радна снага}} \times 100$$

**Стопа запослености** представља проценат запосленог, од укупног броја радно способног становништва. Утврђује се као количник:

$$\text{Стопа запослености} = \frac{\text{Број запослених}}{\text{Радна снага}} \times 100$$

Ефикасно коришћење расположивих ресурса остварује се, поред осталог, уз пуну запосленост радне снаге. Стопа пуне запослености подразумева да је укупан број запосленог становништва, са пуним радним временом, једнак броју радно способног становништва. Висока стопа запослености иде уз висок ниво искоришћености ресурса и високу ефикасност производње. Међутим, носиоци макроекономске политике, као ни економисти, не залажу се за стопу пуне запослености (од 100%).

Одређен степен незапослености је природан и неопходан, због чега је немогуће да стопа незапослености буде нулте величине. У свакој савременој тржишној економији увек постоји неки број незапослених људи, који траже посао по први пут или зато што су изгубили посао. И онда када се не остварује 100% запосленост, стање у друштву се квалификује као стање пуне запослености. У друштву постоји пуна запосленост ако је број слободних радних места једнак или већи од броја незапослених, а стварна производња једнака потенцијалној производњи, док недовољна запосленост постоји уколико је број слободних радних места мањи од броја незапослених и када су расположиви ресурси делимично незапослени.<sup>1</sup>

Стању пуне запослености одговара природна стопа незапослености. То је одређена, за сваку земљу различита стопа незапослености која се сматра пожељном, нормалном и нужном.

У економској теорији разматрају се различите врсте незапослености, којима се настоје објаснити узроци њиховог настанка, као што су: фрикциона, структурна и циклична незапосленост.

<sup>1</sup> М. Милановић, *Основи економије*, скрипта (ауторизована предавања), Београд, 2007, стр. 147.

*Фрикциона незапосленост.* Настаје као последица природне тежње људи за проналажењем одговарајућег радног места, када не долази до промене занимања. Упражњених радних места има и до посла се може брзо доћи, али се не прихвата посао који не одговара укусу и умећу оних који га траже. Фрикциона незапосленост је последица тражења одговарајућег посла, а не недостатка радних места. У структури фрикционе незапослености доминирају млади. Они по први пут, након дипломирања, улазе у радну снагу и у потрази за боље плаћеним послом желе да промене и место пребивалишта. Овој категорији незапослених припадају и жене док су на породилском одсуству, које се по завршетку боловања враћају у радну снагу. Известан обим фрикционе незапослености је неизбежан, јер тражење новог посла захтева одређено време. Услов за смањење овог облика незапослености је формирање базе података о слободним радним местима.

*Структурна незапосленост.* Узрок ове врсте незапослености је неусклађеност понуде и тражње радне снаге са структурним променама у привреди. За разлику од фрикционе незапослености, до које не долази услед недостатка радних места, већ због тражења одговарајућег посла, структурна незапосленост настаје због потребе чекања да се отворе нова радна места. Технолошке промене нису истовремене у свим гранама производње (гасе се старе, а развијају нове привредне делатности), као што ни производни капацитети нису подједнако распоређени у свим регионима земље. Под дејством тих промена у одређеном временском периоду повећава се тражња за једном врстом посла, а опада тражња за другим врстама послова; повећава се тражња радне снаге у једном региону, а опада у осталим регионима итд. Отклањање неравнотеже између понуде и тражње радне снаге може се извршити: а) повећањем зарада дефицитарних, а смањењем зарада суфицитарних занимања и б) изградњом система образовања према потребама рада. Међутим, стање неравнотеже на тржишту рада не се може брзо отклонити: зараде немају особину брзог прилагођавања односу понуде и тражње радне снаге, а и систем образовања не показује способност брзог адаптирања према потребама зарада. Зато структурна незапосленост има карактеристике дуготрајне незапослености.

*Циклична незапосленост.* Циклична незапосленост доводи се у везу са рецесијом, као једном од главних фаза привредних циклуса. У овој фази долази до опадања привредне активности, што има за последицу смањење тражње радне снаге и повећање незапослености. Насупрот томе, у фази експанзије или интензивног оживљавања производње ниво запослености расте, као резултат пораста тражње радне снаге. Рецесија у развијеним тржишним економијама је најчешће краткотрајна, због чега циклична незапосленост у овим земљама не представља већи друштвени проблем. Незапосленост у земљама са стопом већом од природне стопе незапослености (око 6%) има карактер цикличне незапослености. Циклична незапосленост у растућим економијама траје дуже јер рецесија траје дуже време, када отпуштени радници, као и лица која први пут конкуришу за радна места, не успевају да се запосле. Незапосленост се тада испољава као кључни макроекономски проблем који захтева неодложно решавање, с обзиром на његове импликације на незапослено лице, породицу и друштво у целини.

## Краткорочна Филипсова крива

Групи најзначајнијих показатеља стања сваке националне економије, којима се на најбољи начин одсликавају поједини делови економске стварности, припадају: стопа привредног раста, стопа инфлације, стопа незапослености, однос прихода и расхода у буџету, ниво спољног дуга и стање трговинског и платног биланса. Индикатори стања често немају аутономну линију кретања већ су у односима тесне узрочно-последичне зависности на кратак и на дуги рок. Економисти, како би умањили губитке друштва, интензивно су се бавили односом између појединих показатеља, насталим поправљањем једног, а погоршавањем положаја другог макроекономског агрегата. Однос између инфлације и незапослености од кључног је значаја за сваку националну економију. Овај однос објашњава **Филипсова крива**. Економиста Џорџ Акерлоф је након добијања Нобелове награде за економију 2001. године рекао да „Филипсова крива вероватно представља најзначајнији макроекономски однос”. Енглески економиста Албан Филипс, рођен на Новом Зеланду, професор на Економском факултету у Лондону, објавио је 1958. године чланак у британском часопису *Economica* под насловом *Однос између незапослености и стопе промене новчаних зарада у Великој Британији, 1861–1957. године*. У овом чланку, који га је прославио, Филипс је указао на негативну повезаност стопе незапослености и стопе инфлације зарада. На хоризонталној оси криве је процентуални износ (стопа) незапослености, а на вертикалној годишња стопа промене зарада. Филипс је утврдио да је инфлација зарада расла када је незапосленост опадала. Због повећања тражње радне снаге све више се испољавају захтеви радника за повећањем зарада, јер имају могућност избора радног места. И обрнуто, уз високу стопу незапослености иде ниска инфлација. Тада је мања тражња радне снаге и мање су могућности алтернативног избора радног места, због чега је притисак радника за повећање зарада слаб.

Резултате Филипсове анализе користили су многи економисти, јер је то било најпознатије емпиријско истраживање о међусобној вези инфлације зарада и незапослености. На темељу овог истраживања, две године након његовог објављивања амерички економисти Пол Семјуелсон и Роберт Солоу, добитници Нобелове награде за економију, објавили су чланак у часопису *American Economic Review* под насловом **Аналитика антиинфлаторне политике**, у којем су указали на негативну корелацију између незапослености и инфлације цена, на основу емпиријских података за САД. Они су потврдили исправност Филипсове анализе о односу незапослености и инфлације зарада јер су дошли до истог закључка до кога је дошао Филипс: да би се смањила стопа инфлације, стопа незапослености мора да порасте, и обрнуто. Веза између незапослености и инфлације цена приближна је односу између незапослености и инфлације зарада, с обзиром на то да се оба показатеља инфлације обично крећу заједно. Зато су Семјуелсон и Солоу негативну везу између инфлације цена и незапослености назвали **Филипсова крива**. Она представља модификовану оригиналну Филипсову криву утолико што је на вертикалној оси годишња стопа промене зарада (инфлација зарада) замењена годишњом стопом промене цена производа и услуга (инфлацијом цена). Семјуелсон и Солоу су сматрали да Филипсова крива може помоћи креаторима



макроекономске политике да избором било које тачке на Филипсовој кривој изабери једну од две опције: висока стопа незапослености и ниска стопа инфлације или ниска стопа незапослености и висока стопа инфлације. Изабрану опцију влада и централна банка потом ће реализовати спровођењем одређене монетарне и фискалне политике. Тачка А нуди високу незапосленост а ниску инфлацију, док тачка Б нуди ниску незапосленост а високу инфлацију. Прва опција биће изабрана уколико носиоци економске политике желе да смање инфлацију. У том случају они се морају помирити са одређеним процентом пораста незапослености. Друга опција ће бити изабрана уколико друштво тежи смањењу стопе незапослености. Ради тог циља влада и централна банка мораће да пристану на одређени пораст незапослености, иако најчешће желе оба циља: ниску стопу инфлације и ниску стопу незапослености. Међутим, Филипсова крива показује да је таква комбинација неостварива.

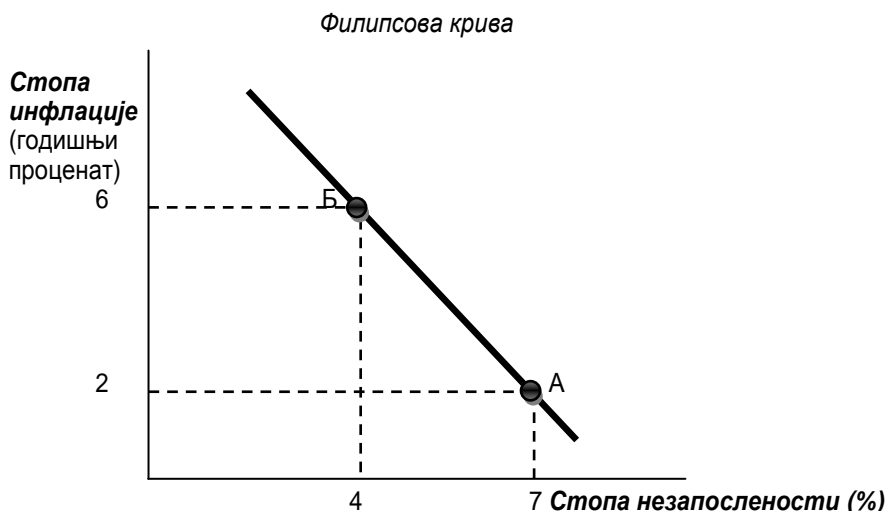

Управо у овом (модификованом) облику Филипсова крива је шездесетих година прошлог века годинама коришћена као основа за вођење економске политике у већини тржишно оријентисаних (развијених) земаља. Влада и централна банка користиле су је за предвиђање запослености и инфлације и за дефинисање инструмента и мера чија примена води остваривању жељених стопа

Амерички економисти Семјуелсон и Нордау извели су Филипсову криву<sup>2</sup> која указује на међусобну повезаност инфлације, незапослености и зарада. На хоризонталној оси графичког приказа је стопа незапослености, на левој вертикалној оси нанесен је ниво инфлације, док је на десној вертикалној оси приказан годишњи раст зарада.

<sup>2</sup> Paul Samuelson, William Norhaus: *Економија*, Мате, Загреб, 2000, стр. 587.

## Филипсова крива

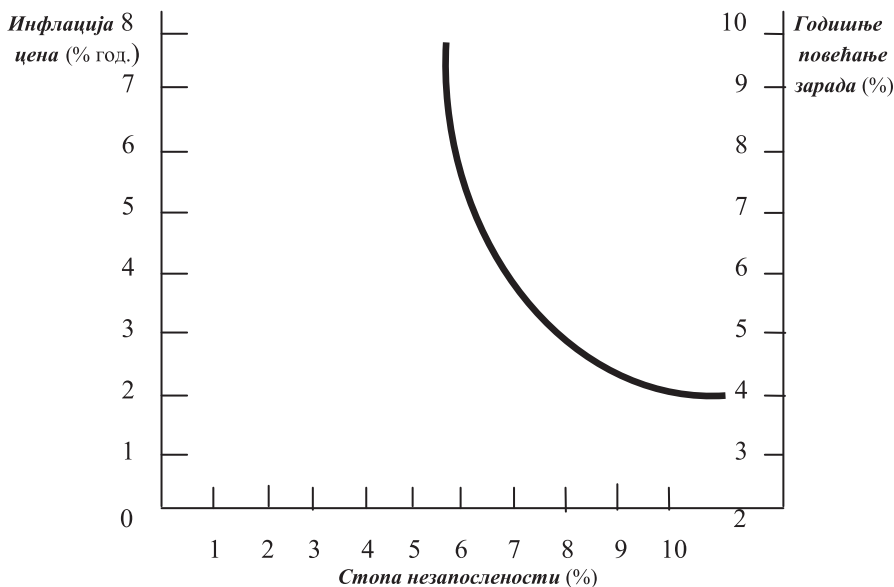

Ако се крећемо по Филипсовој криви с десна улево, уочићемо супротна кретања у друштву: незапосленост се смањује, док инфлација и зараде имају супротна кретања. Веза између инфлације и раста зарада дата је једначином:

Стопа инфлације = Стопа раста зарада + Стопа раста прод. рада

Претпоставимо да стопа раста просечне продуктивности рада износи 2% сваке године, а стопа раста зарада 6% годишње. Ако претпоставимо и да предузеће одређује цене производа на бази просечних трошкова рада по јединици производа, можемо израчунати раст просечних трошкова рада:

Стопа раста просечних трошкова рада = 6% - 2% = 4%

У условима када стопа раста просечних трошкова рада износи 4%, пораст цена ће такође износити 4%. Однос између стопе инфлације и стопе зарада јасно се види из нагиба Филипсове криве. Филипсова крива, са нагибом опадајуће криве с лева удесно, приказује краткорочну везу између незапослености и инфлације. Као таква, корисна је за анализу привременог кретања инфлације и незапослености. На бази ове криве, влада може да изврши избор на кратак рок између ниже стопе незапослености и високе стопе инфлације, или обрнуто. Међутим, за изабрани циљ макроекономске политике она мора бити спремна да „плати“ одређену цену, изражену вишом стопом инфлације или незапослености. Зато се ова крива назива *краткорочна Филипсова крива*. Објашњење за комбинацију инфлације и незапослености искључиво у краткорочном периоду даје модел агрегатне понуде и агрегатне тражње робе. Повећање агрегатне тражње

узрокује пораст општег нивоа цена (инфлацију), а стварни раст цена доводи до повећања производње. Повећање производње подразумева пораст запослености, односно снижење стопе незапослености. Повећање агрегатне тражње доводи до померања краткорочне криве агрегатне тражње из положаја А у положај Б. Ово померање привреде врши се дуж краткорочне криве агрегатне понуде.

Комбинацију раста стопе инфлације и снижења стопе незапослености, објашњене путем краткорочне криве агрегатне понуде и тражње, можемо пратити и на краткорочној Филипсовој криви. Разматрање ћемо илустровати конкретним примером, уз упоредно коришћење графичког приказа модела краткорочне агрегатне тражње и понуде, с једне, и краткорочне Филипсове криве, с друге стране.

(а) Модел агрегатне тражње и агрегатне понуде

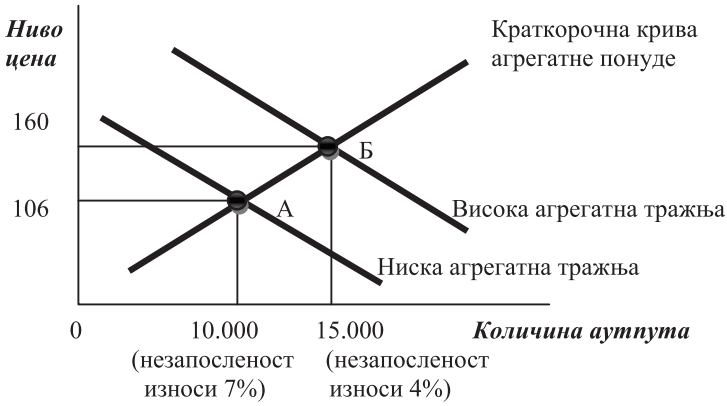

(б) Филипсова крива

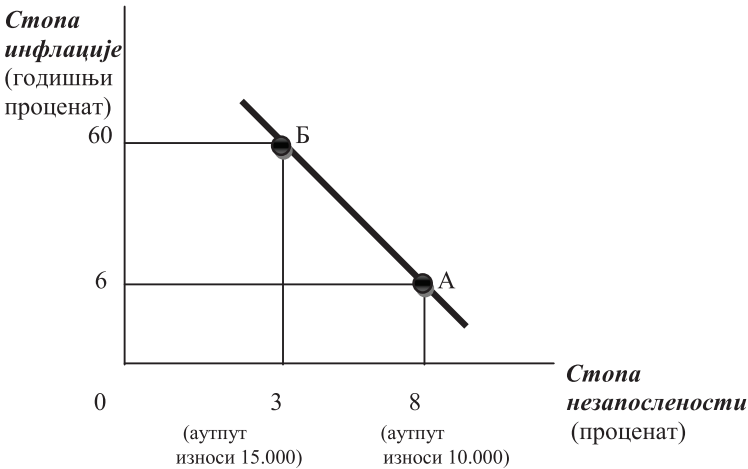

Претпоставимо<sup>3</sup> да ниво цена мерен дефлатором бруто домаћег производа износи 100 у прошлој години. На претходним сликама приказана су два могућа исхода у текућој години помоћу: а) модела краткорочне агрегатне понуде и краткорочне агрегатне тражње и б) краткорочне Филипсове криве.

**На слици а)** пратимо промене у моделу краткорочне понуде и тражње у текућој години, у смислу укупне производње и нивоа цена (инфлације). Ако је агрегатна тражња робе релативно ниска, привреда достиже тачку А. У овој тачки, укупна вредност производње изражена бруто домаћим производом износи 10.000 евра, а ниво цена износи 106. Ако је, пак, агрегатна тражња релативно висока, привреда се налази у тачки Б, у којој укупна вредност производње износи 15.000 евра, док ниво цена износи 160. У оба могућа исхода успоставља се равнотежа између производње и нивоа инфлације. При првом исходу, када је ниска агрегатна тражња, равнотежа са агрегатном понудом ће бити успостављена на мањем аутпуту (10.000 евра) и нижем нивоу цена (106). При другом исходу, када је висока агрегатна тражња, равнотежа са агрегатном понудом ће бити успостављена на вишем аутпуту (15.000 евра) и вишем нивоу цена (160).

**На слици б)** пратимо оба могућа исхода помоћу краткорочне Филипсове криве. Исоходе не пратимо са становишта производње и инфлације, већ незапослености и инфлације. Ако би се дефлатор бруто домаћег производа из прошле године, када је износио 100, повећао у текућој години на 106 (при првом исходу), односно 160 (при другом исходу), стопу инфлације у текућој години израчунали би из разлике дефлатора у текућој и претходној години:

$$\text{Стопа инфлације} = D_{\text{БДП(тр)}} - D_{\text{БДП(пр)}}$$

Ако ниво цена у претходној години износи 100, стопа инфлације у текућој години износила би  $106 - 100 = 6\%$ , при првом исходу. При другом исходу ниво цена би се у односу на претходну годину повећао за  $60\%$  ( $160 - 100$ ). При првом исходу, када је агрегатна тражња ниска, имамо високу незапосленост ( $8\%$ ) и ниску инфлацију ( $6\%$ ). Предузећима је за производњу мањег аутпута потребно мање радника, што подразумева и већу незапосленост. При другом исходу, када је агрегатна тражња висока, имамо ниску незапосленост ( $3\%$ ) и високу инфлацију ( $60\%$ ). Предузећима је за производњу већег аутпута потребно више радника, па је незапосленост мања. При првом исходу привреда је у тачки А, у којој већој стопи незапослености ( $8\%$ ) одговара нижа стопа инфлације ( $6\%$ ). При другом исходу, привреда је у тачки Б, у којој нижу стопу незапослености ( $3\%$ ), друштво мора да „плати” већом стопом инфлације ( $60\%$ ).

Померање криве агрегатне тражње робе из положаја А у положај Б може да се изврши применом експанзивне монетарне (повећањем нивоа новчане масе) и рестриктивне фискалне политике (смањењем пореза). Овим путем долази и до померања привреде из тачке А у тачку Б на Филипсовој кривој. Носиоци економске политике би се, у том случају, определили за краткорочно смањење незапослености, али уз високу цену изражену порастом инфлације за  $60\%$  у односу на претходну годину. Уколико се, пак, жели да се краткорочно смањи агрегатна тражња и ниво инфлације, по цену пораста незапослености, креатори макроекономске политике спроводиће рестриктивну монетарну политику (смањење количине новца у оптицају) и експанзивну фискалну политику (повећање поре-

<sup>3</sup> Разматрање аналогно приступу у: Mankiw Gregory, Taylor Mark, *Ekonomija*, Data status, Beograd, 2008, str. 737.

за). И у том случају долази до померања привреде у ону тачку на Филипсовој кривој у којој имамо већу незапосленост и мању инфлацију. Дакле, Филипсова крива нуди бројне комбинације нивоа инфлације и незапослености, према којима влада и централна банка прилагођавају мере и инструменте монетарне и фискалне политике.

## Дугорочна Филипсова крива

Противници Филипсовог модела истичу да он не важи на дуги рок, а оспорава се и у условима стагфлације, када са повећањем незапослености истовремено расте инфлација. Сматрају да се креатори економске политике могу ослонити на Филипсову криву у погледу избора између инфлације и незапослености само на кратак рок.

На критици и допуни краткорочног Филипсовог модела концептом природне стопе незапослености конструисана је *дугорочна Филипсова крива*. Идеју о природној стопи незапослености први је обзнанио Милтон Фридман, прослављени амерички економиста и добитник Нобелове награде за економију, врстан познавалац и критичар Филипсовог модела. Фридман је 1968. године објавио рад у часопису *American Economic Review* под насловом „Улога монетарне политике”. То је по неким ауторима, попут Марка Блауга, најважније макроекономско дело након Другог светског рата.<sup>4</sup> Фридман је истакао да монетарна политика може само краткорочно да изабере комбинацију инфлације и незапослености на Филипсовој криви. Он је оспорио могућност алтернативног избора између инфлације и незапослености на дуги рок, на бази краткорочне Филипсове криве. Основа за ову тврдњу је сте непостојање везе између стопе инфлације и стопе незапослености на дуги рок.

Модел дугорочне Филипсове криве настао је као производ краткорочних Филипсових крива из више узастопних (краткорочних) временских периода. Да би конструисали ову криву, посматрајмо однос незапослености и инфлације у четири године у континуитету, са различитим инфлацијским очекивањима:

1. година. Претпоставимо друштво које у текућој години има стопу инфлације од 0%. Људи не очекују промене које би могле да резултирају општим растом цена, због чега антиципирана инфлација такође износи 0%. Остварени ниво производње одговара потенцијалној производњи. Економија остварује равнотежу и налази се у тачки А на краткорочној Филипсовој кривој, у којој је стварна (актуелна) инфлација једнака очекиваној, а стварна незапосленост једнака природној стопи незапослености од 5%. Однос између инфлације и незапослености ће бити стабилан уколико се не мења очекивана стопа инфлације. Са променом очекиване стопе инфлације долази до померања краткорочне Филипсове криве, када престаје да важи однос између инфлације и незапослености, изражен на Филипсовој кривој из претходног периода

2. година. Носиоци економске политике донели су одлуку да се смањи стопа незапослености са 5% (колико је износила претходне године) на 4%. Повећање стопе запослености остварује се експанзивном монетарном политиком, чијим провођењем настаје пораст агрегатне тражње. Због тога се повећава стопа инфлације на 4%, у складу са циљаном (жељеном) стопом инфлације централне банке. Међутим, становништво није сагледало намере банке нити је могло да предвиди очекујући пораст

<sup>4</sup> Блауг М, *Економическая мисль в ретроспективе*, Москва, Дело, Лтд, 1994. с. 631.

инфлације (за њих још увек антиципирана инфлација износи 0%). Због тога се не мења положај краткорочне Филипсове криве. Са повећањем стопе инфлације убрзава се раст производње и повећава степен искоришћености капацитета. Достигнути ниво производње већи је од потенцијалне производње. Економија се креће горе и улево, дуж исте краткорочне Филипсове криве  $ФК_{(0)}$ , премештајући се у тачку Б. Ако је стварна инфлација већа од очекиване, стварна незапосленост смањује се испод природне стопе незапослености. У овом раздобљу смањује се ниво незапослености на 4%, који је испод природне стопе (повећава се запосленост), али уз високу цену: повећана је стварна стопа инфлације, мада је очекивана инфлација и даље 0%.

Насупрот повећању, пад општег нивоа цена може наступити због пада агрегатне тражње, узроковане применом рестриктивне монетарне политике. Ако јавност није била информисана о намерама централне банке, антиципирана инфлација (дефлација) износиће 0%. Положај Филипсове криве се не би променио, а на истој кривој економија би се спустила у тачку Л. Стопа незапослености у тој тачки износи 6,5% и већа је од природне стопе незапослености. У истој тачки, стварна стопа инфлације (дефлације) од - 4%, узрок је пораста незапослености. У условима када је стварна инфлација (- 4%) мања од очекиване (0%), стварна незапосленост расте изнад природне стопе незапослености.

3. година. Током друге године централна банка извршила је примарну емисију, за коју је предвидела циљану стопу инфлације од 4%. Међутим, стварна инфлација износи 10%, на коју се јавност привикла у току ове године. Али у трећој години, под притиском запослених и синдиката, јачају захтеви за повећање зарада. Повећане зараде морају бити укалкулисане у продајне цене робе, због чега се убрзава пораст цена. На тој основи, јавност очекује даљи раст цена од 10% у наредној години. Очекиване промене у кретању инфлације условљавају транслацију претходне, у нову краткорочну Филипсову криву, у положај према горе (Филипсова крива  $ФК_{(10)}$ ). Дуж ове криве долази до померања економије у одговарајућу тачку. Равнотежа се успоставља на овој кривој у тачки Ц.

4. година. У овој години настаје пад привредне активности, услед чега се смањује обим производње до нивоа потенцијалне производње. Смањење производње прати пад тражње радне снаге, што условљава пад зарада. У условима раста незапослености и смањења зарада смањује се притисак на цене, што последично доводи до смањења стварне инфлације. Економија се премешта дуж криве  $ФК_{(10)}$  удесно у тачку Д. У овој тачки, стварна инфлација изједначена је са очекиваном, док се стварна незапосленост враћа на ниво природне стопе (стопа стварне незапослености једнака је природној стопи незапослености).

Примећујемо да су у другој и трећој години стопе незапослености биле једнаке, на нивоу испод природне стопе незапослености. Међутим, оба раздобља се разликују по стопи стварне инфлације. Већа стопа очекиване инфлације у трећој години резултирала је и већом стопом стварне инфлације у тој, у односу на ниво инфлације у другој години. Ако би укупна вредност производње била номинално изражена, номинални БДП у трећој години био би знатно већи од истог агрегатног показатеља у другој години због инфлаторног раста производње. Мерена реалним БДП-ом, вредност производње у другој, једнака је вредности производње у трећој години. „Ако монетарне и фискалне власти покушавају да задрже стопу незапослености која је испод природне стопе, оне морају непрекидно одржавати стопу инфлације изнад антиципиране стопе инфлације. Инфлација ће се убрзавати све док је стопа

незапослености испод природне стопе. Процес убрзавања инфлације приказује се сталним померањем нагоре краткорочне Филипсове криве”.<sup>5</sup>

Примећујемо и да се са променом антиципиране стопе инфлације и променом положаја криве успоставља одговарајућа статистичка корелација између инфлације и незапослености. То значи да однос између инфлације и незапослености, успостављен на Филипсовој кривој из претходног периода, постаје неважећи у наредном периоду. Вратимо се Филипсовој кривој  $\Phi K_{(0)}$ . Она показује да стопи незапослености у друштву од 4% одговара стопа инфлације од 4%. Претпоставимо да влада жели да сагледа цену коју би друштво морало да „плати” у будућности уколико би се определило за:

1. одржање достигнутог нивоа незапослености од 4%, без обзира на ниво инфлације који тај ниво незапослености подразумева. Наредна крива  $\Phi K_{(10)}$  показује да се стопа незапослености од 4% може постићи, али се мора платити висока цена изражена стопом инфлације од 14%. Ако крива  $\Phi K_{(15)}$  одражава актуелне услове, незапосленост се може одржати на нивоу од 4%, али уз прихватање инфлације од 18%.

2. одржање оствареног нивоа инфлације од 4%, без обзира на ниво незапослености. Крива  $\Phi K_{(10)}$  показује да се достигнути ниво инфлације од 4% може одржати, али уз цену пораста незапослености – стопа незапослености износи 8%. Трећи положај криве -  $\Phi K_{(15)}$  показује да земља мора да „плати” знатно већу цену од претходне уколико жели да смањи стопу инфлације са 18% на 4%. У том случају незапосленост у друштву повећала би се на 16%.

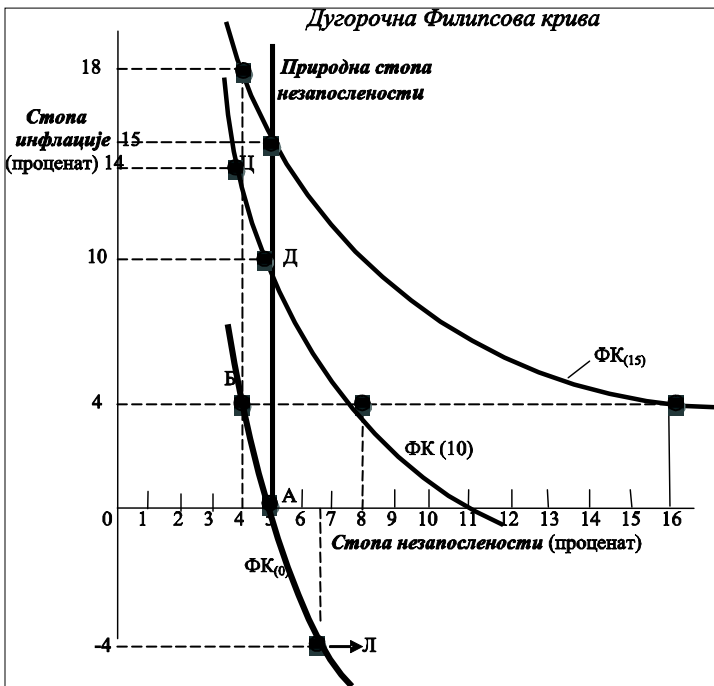

<sup>5</sup> Бајец Ј, Јоксимовић Љ, *Савремени привредни системи*, Економски факултет, Београд, 2006, стр. 166.

Слика дугорочне Филипсове криве показује транслацију краткорочне Филипсове криве дуж вертикалне линије, из положаја  $\Phi K_{(0)}$  у положај  $\Phi K_{(10)}$  и положај  $\Phi K_{(15)}$ . До померања краткорочне криве навише дошло је због повећања очекиване (антиципиране) инфлације. Ако антиципирана стопа инфлације порасте, крива се помера према горе, а ако се инфлаторна очекивања смањују, она се помера надоле. Тако се за очекивану стопу инфлације од 0% формира крива  $\Phi K_{(0)}$ ; за очекивану стопу од 10% –  $\Phi K_{(10)}$  итд. Могли бисмо рећи да „постоји цела фамилија краткорочних Филипсових криви – једна за сваку антиципирану стопу инфлације. Дугорочна Филипсова крива је крива која повезује сваку од краткорочних криви у тачки где се актуелна (стварна) инфлација изједначава са антиципираном инфлацијом. Дугорочна Филипсова крива је вертикална линија која показује да на дуги рок стопа незапослености је независна од стопе инфлације.”<sup>6</sup>

Дакле, при промени очекиване инфлације долази до померања краткорочне Филипсове криве. Све краткорочне Филипсове криве пресецају дугорочну Филипсову криву у тачки очекиване инфлације. У тачки пресека стварна стопа инфлације једнака је очекиваној инфлацији (инфлација је стабилна), док се стварна стопа незапослености изједначава са њеном природном стопом. Природној стопи незапослености одговара раст зарада идентичан расту продуктивности рада. Природна стопа незапослености јесте једина стопа незапослености са којом се остварује стабилна инфлација. Све док је стопа стварне незапослености на нивоу природне стопе, понуда радне снаге поклапа се с тражњом. Само у тим условима нема очекиваног раста инфлације, а стварна инфлација нема узлазну ни силазну тенденцију

Ако стварна стопа незапослености одступа (навише или наниже) од природне стопе, промениће се стопа инфлације. Примера ради, ако је природна стопа незапослености 6%, а стварна стопа незапослености износи 5%, инфлација ће расти из године у годину. Све док је стварна незапосленост мања од природне стопе, инфлација ће имати узлазни раст. Инфлација ће се зауставити тек када се стварна незапосленост врати на природну стопу незапослености. Ако је стварна стопа незапослености већа од природне стопе незапослености, инфлација ће падати из године у годину. Тако ће остати све до враћања стварне стопе незапослености на природну незапосленост.

Борба против незапослености, тј. за повећање запослености, може се водити **експанзивном монетарном политиком**. Повећањем понуде новца, повећава се агрегатна тражња, али тиме би се подстакло раст инфлације. Ако централна банка примењује инфлациону, експанзивну монетарну политику, агрегатна тражња се постепено повећава, а привреда се помера уз краткорочну Филипсову криву, из тачке А у тачку Б, у којој је инфлација већа а незапосленост мања. На дуги рок очекивана инфлација расте, због чега се краткорочна Филипсова крива помера навише и удесно. Економија се помера у тачку Ц, у којој се, због утицаја веће очекиване инфлације, повећава ниво стварне инфлације. У даљем току привреда се помера из тачке Ц у тачку Д, у којој је мања инфлација, а већа незапосленост

<sup>6</sup> Бајец Ј., Јоксимовић Љ.: *Савремени привредни системи*, Економски факултет, Београд, 2006, стр. 146–147.



Дугорочна Филипсова крива

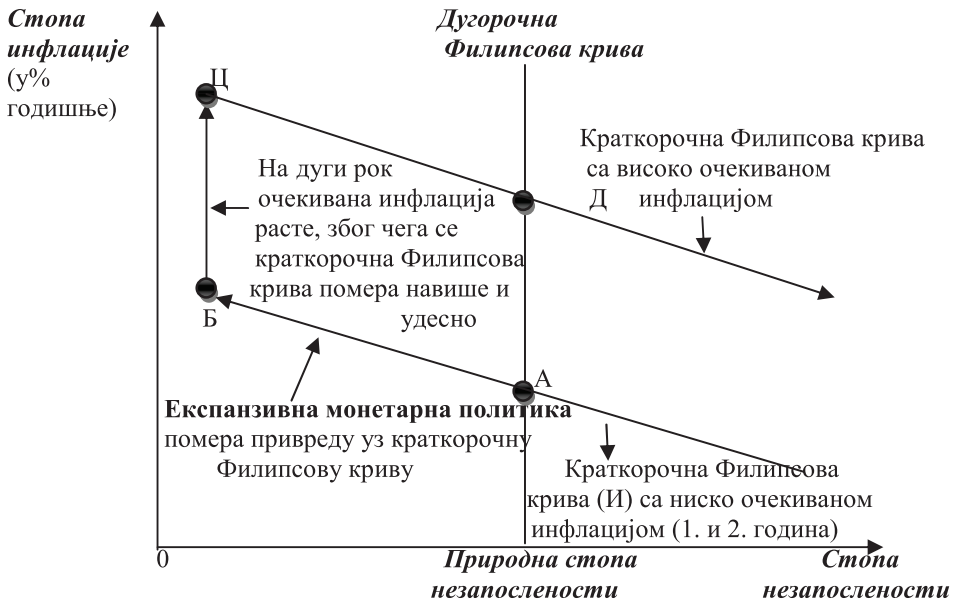

Смањење инфлације се може извршити успоравањем стопе раста понуде новца од централне банке, тј. вођењем **рестриктивне монетарне политике**. Овим путем смањила би се агрегатна тражња, након чега би предузећа била приморана на смањење производње. Трошак смањења инфлације изражен падом производње назива се **стопа жртвовања** (sacrifice ratio). То је проценат изгубљене годишње производње због смањења инфлације за 1%. Најчешће се користи стопа жртвовања од 3–5%. То значи да се за сваки проценат смањења инфлације мора смањити нереалан БДП за 3–5% годишње. Пад производње, пак, доводи до отпуштања радника и до пораста незапослености.

Када централна банка примењује дефлациону, рестриктивну монетарну политику, инфлација се постепено смањује, по цену пораста незапослености, а краткорочна Филипсова крива се помера наниже. Привреда се помера дуж ове криве наниже, из тачке А у тачку Б, у којој је мања инфлација, а већа незапосленост. Јавност ће се временом уверити да цене расту спорије, што доводи до пада очекиване инфлације. Пад очекиване инфлације постаје узрок померања краткорочне Филипсове криве наниже. Привреда се помера из тачке Б у тачку Ц, у којој је стварна инфлација нижа (на нивоу очекиване инфлације), а стварна незапосленост на нивоу своје природне стопе. Према томе, ако се креатори економске политике одреде за обарање инфлације, морају преузети одговорност и убеди јавност да је пад производње и пораст незапослености краткорочан. Уколико држава процењује да би пад инфлације на кратак рок био поезан са различитим врстама ризика, борба против инфлације неће се водити рестриктивном монетарном политиком у току једне, већ

више година. Тада би пад производње био спорији, па би и жртвовање запослености (пораст незапослености) било мање. Међутим, пораст незапослености може подразумевати високе друштвене трошкове. Истраживања у САД су показала да је за снижавање инфлације за 1% потребан раст од 2% незапослености изнад природне стопе за једну годину, што нацију кошта између 2–4,5% једногодишњег БДП. То су губици производа и услуга које би незапослени могли произвести када би радили. Ако трошкове дезинфлације, односно снижавања инфлације, новчано изразимо (уместо процената), стиже се до износа од 100–225 милијарди долара по једном проценту опадања инфлације. И друга истраживања о губицима друштва као цени снижења инфлације такође су висока и у складу су са Окуновим проценама.

### Дугорочна Филипсова крива

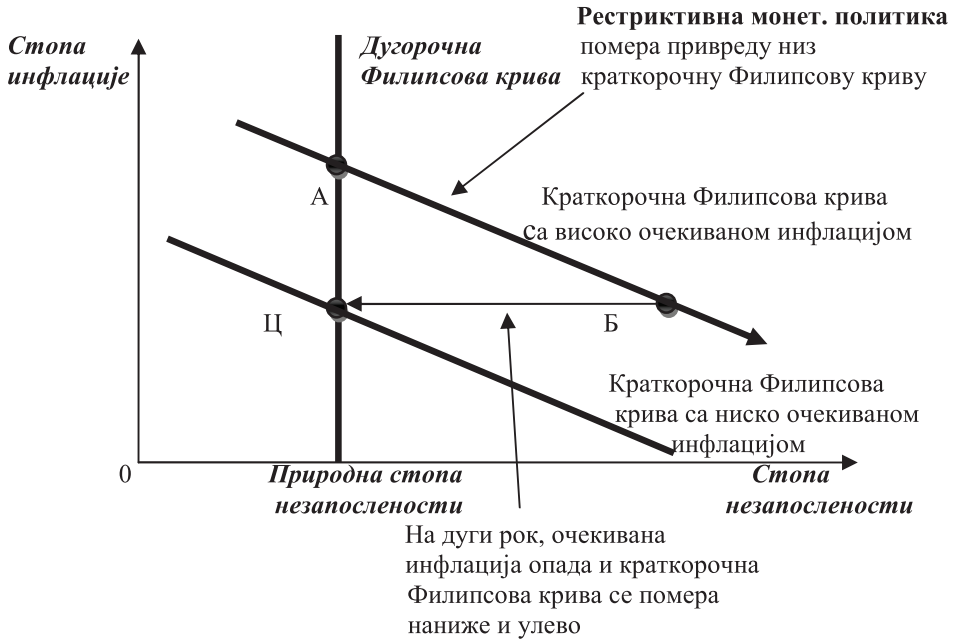

На основу дугорочне Филипсове криве креатори макроекономске политике не могу извршити избор између незапослености и инфлације, као дугорочних циљева земље. До смањења инфлације као стратешког циља не долази по аутоматизму са повећањем незапослености. И обрнуто, незапосленост се не мора смањити у дугом року уколико се повећа инфлација. И поред тога вертикална дугорочна Филипсова крива има значајну аналитичку вредност. Она показује да на дуги рок незапосленост (запосленост) не зависи од повећања количине новца у оптицају и нивоа инфлације. Ако се централна банка определи за експанзивну монетарну политику на дуги рок, вођену споријим растом понуде новца, стопа инфлације би била ниска.

Ако се определи за брзо повећање понуде новца, стопа инфлације ће бити висока. Без обзира на кретање стопе инфлације у дугом року, стопа незапослености ће тежити ка природној стопи незапослености, као нормалном нивоу незапослености. Вертикална дугорочна Филипсова крива показује да се монетарном политиком централне банке може утицати на кретање инфлације, али не и на незапосленост, јер је незапосленост на дуги рок на нивоу природне стопе.

Пут за смањивање стварне стопе незапослености на дуги рок води преко смањивања природне стопе незапослености. Природна стопе се не може смањити путем монетарне политике, због чега носиоци економске политике „треба да се окрену политикама које унапређују функционисање тржишта рада. Закони о минималној заради, закони и колективни преговори, осигурање у случају незапослености и програм обуке за посао, утичу на природну стопу незапослености. Промена политике која смањује природну стопу незапослености померила би дугорочну Филипсову криву улево. Затим, пошто нижа незапосленост значи да више радника производи добра и услуге, понуђена количина добара и услуга била би већа при било ком нивоу цена, а дугорочна крива агрегатне понуде померила би се удесно. Привреда би тада могла да бележи нижу стопу незапослености и већи аутопут при било којој стопи раста новца и инфлације”.<sup>7</sup>

Готово у исто време када и Фридман, исто мишљење о краткорочној Филипсовој криви изнео је (1968. године) у свом (одвојеном) истраживању и амерички економиста Едмунд Фелпс, добитник Нобелове награде за економију. Фридман и Фелпс сматрају да на дуги рок не постоји могућност избора између инфлације и незапослености. Они заступају мишљење да држава и централна банка могу да покушају да искористе Филипсову криву да, бирајући већу инфлацију, смање незапосленост. Али тај покушај био би узалудан јер би смањење незапослености трајало само привремено. „То становиште – да се незапосленост напослетку враћа на ниво своје природне стопе без обзира на стопу инфлације – назива се **хипотеза природне стопе**”.<sup>8</sup>

Фридман и Фелпс су у својим анализама указали на узроке померања краткорочне Филипсове криве. Објаснили су да ниску стопу незапослености прати висока инфлација, и обрнуто, само ако не постоје очекивања у вези са кретањем инфлације. Уколико се мења антиципирана стопа инфлације, Филипсова крива се помера навише удесно или наниже улево. Са увођењем очекиване стопе инфлације, Фридман и Фелпс направили су разлику између краткорочне и дугорочне Филипсове криве. Краткорочна (оригинална) Филипсова крива показује однос између инфлације и незапослености када се антиципирана инфлација не мења (износи 0%). Дугорочна Филипсова крива показује везу инфлације и незапослености када се очекивана инфлација мења и изједначава са стварном (актуелном) стопом инфлације. Група арапских шеика указала је и на улогу шокова понуде робе у моделовању Филипсове криве. Управо, све три детерминанте имају кључни значај у конструкцији краткорочне, а тиме и дугорочне Филипсове криве:

1. природна стопа незапослености;
2. очекиван пораст општег нивоа цена (инфлације) и
3. шокови понуде робе.

<sup>7</sup> Mankiw Gregory, Taylor Mark: *Ekonomija*, Datastatus, Beograd, 2008, str. 740–741.

<sup>8</sup> Isto, str. 744.

## Детерминанте положаја Филипсове криве

### *Природна стопа незапослености*

Природна стопа незапослености је најнижа стопа незапослености са којом се постиже стабилност (нулта стопа) инфлације. „Природна стопа је 'златна средина' између сувише ниског и сувише високог нивоа незапослености, односно нивоа који не угрожава пожељну стопу инфлације”<sup>9</sup> На нивоу природне стопе незапослености инфлација је стабилна јер су зараде стабилне. Стабилност зарада настаје као резултат неутрализације притиска: притиску запослених да им се зараде повећају супротставља се притисак незапослених да добију посао уз ниже зараде. Природна стопа незапослености постоји само уколико у друштву има слободних радних места у броју довољном да се за краће време запосле сви они који су тренутно незапослени и који траже посао. Зато је природна стопа незапослености толерантна стопа незапослености.

### *Природна стопа незапослености и инфлација*

Природна стопа незапослености сматра се нормалном, минималном стопом незапослености, прихватљивом са становишта националне економије јер овај ниво незапослености не доводи до пораста инфлације. Односно, то је стопа незапослености потребна за одржавање инфлације константном (стабилном). Ова стопа се често назива *стопа незапослености која не убрзава инфлацију* – *НАИПУ* (nonaccelerating inflation rate of unemployment). Ако је стварна стопа незапослености виша од природне стопе, инфлација се смањује. У супротном, када је стварна стопа незапослености мања од природне, инфлација расте. Према грубој процени, природна стопа незапослености одговара просечној стопи незапослености у свакој земљи посебно, мереној током дужег временског периода, уз услов да се са том просечном стопом остварује стабилна инфлација (нултог износа). Природна стопа незапослености формира се у зависности од читавог низа фактора: демографских тенденција, промена на страни понуде и тражње радне снаге, лошег вођења макроекономске политике итд.

Природна стопа незапослености разликује се од земље до земље, а различита је и у истој земљи у различитим периодима развоја. Најнижу стопу имају земље са најнижом просечном стопом незапослености. У САД просечна стопа незапослености седамдесетих година износила је око 6%; осамдесетих година око 7%; деведесетих година око 5% и 2000. године око 4%. Инфлације скоро да није ни било, због чега су то, истовремено, природне стопе незапослености у посматраним периодима. Дотле европска стопа незапослености (природна стопа незапослености) износи 10% (осамдесетих и деведесетих година) и 8% (2000. године). Због ових разлика ни економисти немају јединствено мишљење по питању природне стопе незапослености, али најчешће оперишу стопом од око 6%.

<sup>9</sup> К. Јосифидис, Ђ. Ђукућ: *Макроекономија*, Савез економиста Војводине, Нови Сад, 1994, стр. 239–240.

Треба рећи и да висока стопа стварне незапослености у некој земљи не мора да одражава високу природну стопу незапослености. Ове стопе ће бити приближно једнаке само ако је инфлација стабилна. Само у тим условима висока стопа незапослености значи да је и природна стопа незапослености такође висока. У супротном, висока стопа стварне незапослености разликује се од природне стопе незапослености. Висока стопа незапослености може одражавати велико одступање стварне од природне стопе незапослености уколико инфлација брзо опада. То је доказ да је стварна стопа незапослености далеко изнад природне стопе незапослености.

### *Природна стопа незапослености и потенцијална производња*

Појам природне стопе незапослености или пуне запослености одговара категорији потенцијалног бруто домаћег производа. Макроекономија остварује потенцијални производ ако функционише на нивоу пуне запослености, односно у условима природне стопе незапослености. У таквом друштву незапосленост је на веома ниском нивоу, расположиви капацитети се максимално користе, а цене су стабилне. Стварна незапосленост разликује се од природне стопе, због чега се последично разликује стварни производ од потенцијалног производа.

Производња која се може остварити на горњој граници коришћења расположивих производних фондова и при природној стопи незапослености, као најниже одрживој стопи незапослености, назива се **потенцијалном производњом**. Ако се у привреди једне земље остварује производња једнака потенцијалној производњи, рекли би да друштво у потпуности запошљава и ефикасно користи расположиве ресурсе. Међутим, ни када постоји подударност стварне и потенцијалне производње не закључујемо да је стопа незапослености једнака нули. Стање у привреди у коме је производња на самој граници коришћења укупних производних могућности земље и при природној стопи незапослености назива се **пуна запосленост**. На нивоу пуне запослености постоји фрикциона и структурна незапосленост, док цикличне незапослености нема. Ако у друштву, осим фрикционе и структурне незапослености, има и цикличне незапослености, онда је реч о **недовољној запослености или незапослености**.

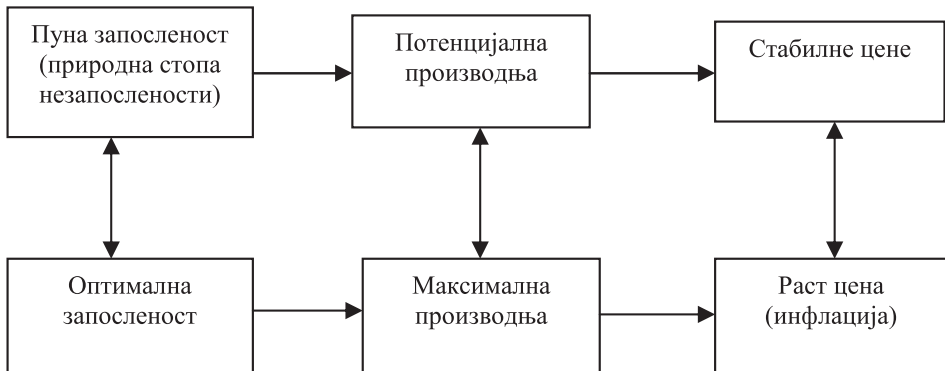

Потенцијална и максимална производња нису истог значења. За разлику од природне стопе незапослености, са којом се не постиже максимална већ потенцијална производња, максимални ниво производње кореспондира са **оптималном стопом незапослености**. Повећање реалног бруто домаћег производа (БДП) може се остварити смањивањем природне стопе незапослености. Због повећања тражње на тржишту рада расте ниво зарада, што последично убрзава инфлацију. То значи да се смањивање природне стопе незапослености може вршити, али уз ризик пораста инфлације. Инфлација расте све док је незапосленост испод природне стопе. Инфлација опада са порастом незапослености изнад природне стопе. Природна стопа незапослености има изузетан значај за формулисање макроекономске политике. Она се може посматрати као оријентациона тачка у дефинисању циљне инфлације.

Креатори економске политике подржавају природну стопу незапослености као најнижу стопу незапослености, иако она није и оптимална стопа незапослености. Због шокова на страни производње и понуде (неуспешна жетва, повећање цене сирове нафте из увоза и сл.), предузећа могу производити знатно изнад или испод потенцијалне производње. У време рата, због интензивирања потрошње одређених врста производа, остварује се максимална производња која је већа од потенцијалне производње. У условима када економија премашује границе капацитета и пословања знатно изнад потенцијалне производње долази до наглог раста инфлације (ратна инфлација), док се фактори производње троше убрзаном динамиком. Стварна производња може бити и мања од потенцијалне производње (као што је у време рецесије), када долази до пораста незапослености и недовољног коришћења осталих расположивих ресурса. Обе крајности се превазилазе уколико се производња остварује на нивоу потенцијалне производње, а незапосленост на нивоу природне стопе незапослености, као најнижој стопи незапослености.

### *Формирање природне стопе незапослености*

Природна стопа незапослености одражава ниво равнотеже незапослености, који се формира у пресеку крива агрегатне понуде и агрегатне тражње за радом. Ове криве имају супротан смер кретања, због чега је логично претпоставити да се морају сећи у одређеној тачки. То се може видети у графичком приказу агрегатног тржишта рада, насталог обједињавањем графика обе криве. У пресеку крива понуде и тражње радне снаге успоставља се равнотежни ниво зарада ( $W_E$ ) и равнотежни ниво запослености ( $L_E$ ). „Овај ниво запослености је природни ниво запослености, односно пуна запосленост”.<sup>10</sup> На нивоу равнотежне зараде ( $W_E$ ) количина понуђеног рада једнака је количини траженог рада (износи  $L_E$ ).

<sup>10</sup> Olivier Blanchard, *Макроекономија*, Mate, Zagreb, 2005, str. 169.

*Равнотежа на агрегатном тржишту рада*

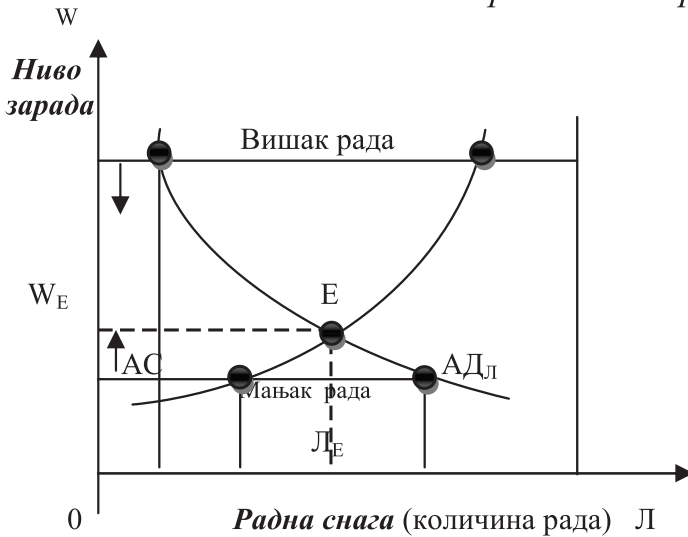

Ако се из било ког разлога реална зарада одржава на нивоу изнад равнотежне зараде, повећава се количина понуђеног рада, а смањује количина тражене услуге рада (у односу на равнотежни ниво). Тада се јавља вишак рада или незапосленост. Више је људи без посла (припадника радне снаге) који желе да раде, него што има радних места. Незапослени неће моћи да продају услуге рада према тој цени, због чега оне имају силазни тренд (обележен стрелицом наниже).

У случају када су зараде испод равнотежног нивоа смањује се количина понуђене услуге рада, а повећава количина траженог рада, у односу на ниво равнотеже. Са порастом тражње долази до пораста нивоа зарада. У националној економији појављује се недостатак услуге рада, што је разлог пораста нивоа зарада (означено стрелицом навише) и кретања радне снаге из суфицитарних у земље које су дефицитарне радном снагом. Са приливом имиграната понуда рада се повећава, за разлику од матичне земље имиграната у којој се понуда рада смањује. То може бити пут за успостављање равнотеже у тржишним и растућим економијама, уколико нема административних ограничења у кретању радне снаге. При равнотежном нивоу зарада и равнотежном нивоу запослености, уравнотежене су тј. изједначене:

- жеље и куповне могућности субјеката (институционалних јединица) на страни тражње радне снаге, као купаца услуга рада и
- очекивања и производне могућности субјеката на страни понуде радне снаге, као продаваца услуга рада.

Треба рећи да тржиште рада показује сличност са осталим тржиштима које карактерише неподударност понуде и тражње. Успостављање равнотежног нивоа зарада и равнотежног нивоа запослености представља готово никад оствариву тенденцију, јер постоји стална неравнотежа између понуде и тражње радне снаге.

## Очекивана инфлација

Фридман и Фелпс су тврдили да негативан однос између инфлације и незапослености постоји само на кратак рок, због тога што се незапосленост, у дугорочном периоду, враћа на природни ниво. Отуда централна банка може да примењује експанзивну монетарну политику да би се у друштву само привремено смањила стопа незапослености. Примена експанзивне монетарне политике дуже време сигурно би водила ка већој стопи инфлације.

Да би објаснили однос између инфлације и незапослености на кратак и дуги рок, Фридман и Фелпс су у анализу увели нову детерминанту Филипсове криве: очекивану инфлацију која показује каква су очекивања људи у погледу промене општег нивоа цена. Уколико јавност не очекује повећање стопе инфлације, краткорочна Филипсова крива реално објашњава стварност. Међутим, ако постоји очекиван раст инфлације (по било којој стопи), краткорочна крива се не може користити као инструмент макроекономске политике. Очекивања се заснивају на расположивим подацима из прошлости и са знањима о мерама економске политике које ће влада и централна банка проводити у наредном периоду. Економски субјекти на страни понуде (инвеститори) и тражње (потрошачи) прилагођавају се очекиваној (предвидивој) инфлацији. Након што јавност прихвати нову стопу инфлације, која се помера дуж дугорочне Филипсове криве, незапосленост у друштву се враћа на ниво природне незапослености.

Очекивана или инерцијска инфлација не оствари се увек, што значи да се стварна инфлација на кратак рок може разликовати од очекиване. Она може бити једнака, мања или већа од инерцијске инфлације. Због тога се и стопа стварне незапослености може разликовати од природне стопе незапослености. Увек кад антиципирана стопа инфлације код људи порасте, краткорочна Филипсова крива се помера у нови положај према горе. Ако се инфлаторна очекивања смањују, Филипсова крива се помера надолу. Свака од тих крива одражава одређену очекивану стопу инфлације. Отуда не постоји стабилна краткорочна Филипсова крива. Свака од тих крива пресеца дугорочну Филипсову криву у тачки очекиване стопе инфлације. На дуги рок стварна инфлација је једнака очекиваној, док је стварна незапосленост на нивоу своје природне стопе незапослености.

Последице инфлаторних очекивања можемо посматрати из перспективе: а) учесника на тржишту рада – од исхода њихових преговора за закључивање уговора о раду зависи кретање запослености (незапослености); б) учесника на тржишту робе и услуга. У малим, уз то неразвијеним економијама, које карактерише концентрација понуде, кретање инфлације зависи од понашања предузећа (понуђача) при калкулативном формирању цена. У зависности од тога да ли се очекује виша или нижа стопа инфлације у односу на актуелну, тј. стварну инфлацију, настаје пораст инфлације и пад незапослености или пад инфлације и пораст незапослености.

1. *опција: не очекује се пораст инфлације.* На тржишту робе и услуга људи су се саживели са актуелном инфлацијом. Не очекују даљи раст цена, па антиципирана инфлација износи 0%. У тим условима будућа очекивана инфлација изједначава се са актуелном инфлацијом. На тржишту радне снаге нема промене у нивоу запослености (незапослености). Предузећа не желе да повећају обим производње јер не постоје било какви сигнали да ће се у будућности повећати обим тражње. Због тога што је нереално очекивати повећање обима реализације робе и услуга, стопа



незапослености остаје непромењена. У ситуацији када је стварна инфлација подударна са очекиваном, стварна незапосленост је на нивоу њене природне стопе.

*2. опција: очекује се пораст инфлације.* Ако се због пораста агрегатне тражње очекује пораст цена материјала, енергената, зарада и других трошкова, предузећа у калкулативне цене производа и услуга уграђују не само постојећу већ и очекивану инфлацију. Због тога се повећава ниво стварне инфлације. На тржишту услуга рада смањује се незапосленост радне снаге. Запослени имају уговоре о раду којима су утврђени номинални износи зарада. Зараде запослених се задржавају на затеченом нивоу, јер очекивани пораст цена (у будућности) није разлог за корекције зарада данас. Из бојазни да ће се сутра остварити очекиван пораст општег нивоа цена, послодавци су мотивисани да већ данас повећају број запослених, са којима ће закључити уговоре о зарадама на садашњем нивоу. Они знају да су већ сутра неповољнији услови за пријем у радни однос јер ће зараде бити утврђиване у износу који је већи од садашњег. По убеђењу у извесност продаје веће количине робе у будућности, по очекиваним (вишим) ценама, предузећа имају реално оправдање за повећање броја запослених. Ако су актуелне зараде и инфлација мање од антиципиране инфлације, незапосленост се смањује, тј. привреда се креће према стопи запослености која је мања од природне стопе запослености.

*3. опција: очекује се пад инфлације (дефлација).* Ако би, на супрот повећању, наступио пад агрегатне тражње, очекивао би се пад општег нивоа цена (дефлација). Предузећа не могу продавати робу по индивидуалним калкулативним ценама, већ по очекујућим тржишним ценама које се формирају под дејством конкуренције. Пад цена погађа све произвођаче робе, а првенствено оне чији индивидуални трошкови премашују друштвено признате трошкове. Предузећа чији су приходи од продаје недовољни да покрију трошкове пословања, принуђена су да смањују губитке тако што ће смањивати обим производње, што повлачи и смањење броја запослених. Пад очекиване и стварне инфлације праћен је порастом незапослености.

## *Шокови понуде*

За разлику од очекиваних промена, шокове понуде чине изненадни, за предузећа неочекивани догађаји. Шокови понуде се огледају у расту цена сировина и материјала из увоза (нафте, гаса и сл) због повећања (или смањења) њихових цена на светском тржишту, неуспешне жетве, нестабилности девизног курса, блокаде увоза и извоза од стране међународне заједнице, блокаде саобраћајница и сл. Шокови понуде изазивају смањење производње (на бази увозних сировина), што доводи до померања криве агрегатне понуде робе и краткорочне Филипсове криве, што је од утицаја и на позицију дугорочне Филипсове криве. На могућност таквог померања указала је група арапских шеика. Организација земаља извозница нафте (ОПЕЦ) са 12 земаља чланица, у којима се налази око две трећине светских залиха нафте, делује као картел како би се спречиле флукуације цена нафте на светском тржишту. У оквиру координације нафтне политике утврђене су квоте чланица за могућу производњу и извоз сировина. У периоду после 1970. године арапске земље произвођачи нафте су, с намером да изврше одређен политички утицај на развијени свет, увеле ембарго на извоз нафте у САД, земље западне Европе и Јапан. Остварен је драстичан раст цена енергената, што се

одразило не само на привредни раст ових земаља, већ и других земаља света увозница нафте – познато као нафтна криза. Предузећа увозници сирове нафте имају повећане трошкове производње деривата нафте. Она су принуђена да повећају продајне цене, али и да смање производњу (понуду) деривата нафте због несигурности њихове продаје. Смањење понуде доводи до померања криве агрегатне понуде улево, из положаја 1 у положај 2 (слика а), док се равнотежа помера из тачке А у тачку Б. Количине понуђених производа се смањују са 3 на 2, а ниво цена расте са 2 на 3.

Упоредо са померањем криве агрегатне понуде долази до померања краткорочне Филипсове криве (слика б). При смањеном обиму производње предузећа имају вишкове радне снаге коју не могу да запосле. Због тога расте незапосленост. Повећане цене деривата нафте постају узрок ланчаног раста цена (скоро свих врста производа), што узрокује пораст инфлације. Краткорочна Филипсова крива помера се из положаја  $ФК_1$  у положај  $ФК_2$ , који је неповољнији од положаја  $ФК_1$ .

(а) Модел агрегатне тражње и агрегатне понуде

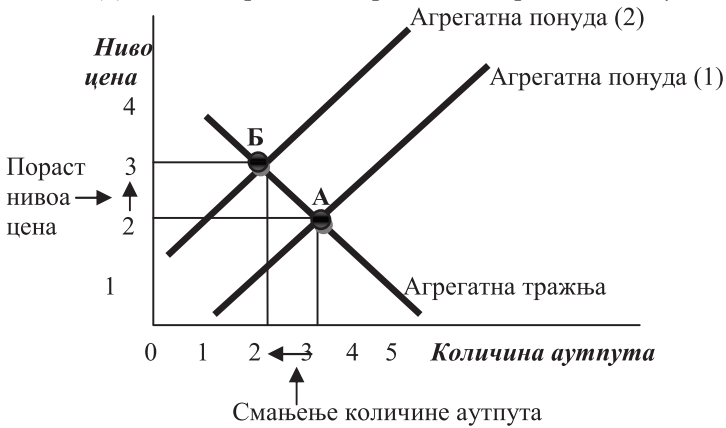

(б) Филипсова крива

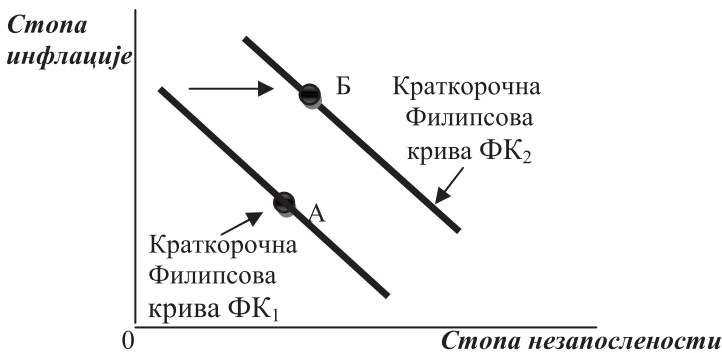

Неповољно померање криве агрегатне понуде, извршено због смањења производње и повећања нивоа цена производа и услуга, помера економију из тачке А у тачку Б. На краткорочној Филипсовој криви то је померање из тачке са мањом незапосленошћу и већом инфлацијом, у тачку са још већом незапосленошћу и још већом инфлацијом. Носиоци економске политике се, у положају Филипсове криве  $ФК_2$ , суочавају са још неповољнијим односом између инфлације и незапослености него што је то било пре померања ове криве. Они се морају помирити са неким од решења.

- остварити нижу стопу инфлације при датом нивоу незапослености или
- остварити вишу стопу незапослености при датој стопи инфлације или
- прихватити одређену комбинацију веће инфлације и веће незапослености.

Свако од могућих решења при положају Филипсове криве  $ФК_2$  нуди одређене позитивне помаке, али и одређене ризике у економској стварности земље. Последње решење за које се креатори економске политике могу одлучити јесте могућност нечињења. Препуштање економије стихијном развоју може бити изнуђено решење, из страха да лоша економска ситуација не постане још лошија. Да ли би померање краткорочне Филипсове криве из неповољног положаја  $ФК_1$  у још неповољнији положај  $ФК_2$  било трајно или привремено? Ако је померање трајно, последице равнотеже економије у тачки Б су познате – виши ниво инфлације и незапослености него у тачки А. Ако је померање криве у положај  $ФК_2$  само привремено, ова крива се може померити на један од два начина: враћањем на претходну позицију  $ФК_1$  или транслацијом удесно у нови положај  $ФК_3$ . Одговор на ово питање „зависи од тога како људи усклађују своја очекивања у погледу инфлације. Ако тај раст инфлације услед шока понуде људи посматрају као привремено одступање, онда се очекивана инфлација не мења, а Филипсова крива се брзо враћа на своју ранију позицију. Међутим, ако људи сматрају да ће шок произвести нову еру веће инфлације, онда очекивана инфлација расте и Филипсова крива остаје у својој новој, мање повољној позицији”.<sup>11</sup>

## Окунов закон

Ретки су примери земаља које функционишу на нивоу пуне запослености. Повећање незапослености најизраженије је у време рецесије, када се отпушта постојећа, а смањује тражња нове радне снаге. Друштво које не функционише на нивоу пуне запослености, односно у коме је стварна незапосленост већа од природне стопе незапослености, има друштвени трошак радне снаге у висини губитка бруто домаћег производа. То су губици добара и услуга које би незапослени могли произвести када би радили. Везу незапослености и губитка производње први је идентификовао амерички економиста Артур Окун, а позната је као *Окунов закон*. По овом закону повећање стопе незапослености од 1% изнад природне стопе незапослености утиче на опадање бруто домаћег производа, у односу на потенцијални, за 2%. Друкчије речено, у земљи у којој се производња смањи 2% испод потенцијалног БДП, стопа незапослености повећа се за 1% изнад природне стопе незапослености. Већа стопа незапослености кореспондира са већом стопом пада производње.

<sup>11</sup> Mankiw Gregory, Taylor Mark, *Ekonomija*, Data status, Beograd, 2008, str. 749.

Значај Окуновог закона је у предвиђању стопе незапослености и из ње изведеног пада производње. Ако би се с повећањем потенцијалног БДП повећао и стварни БДП, незапосленост би остала на истом нивоу. Незапосленост се може снизити само ако стварни БДП расте брже од потенцијалног БДП. Незапосленост ће се повећати у друштву у коме потенцијални БДП надвисује стварни БДП.

## Филипсов модел избор макроекономских циљева, с освртом на Р. Србију

### *Могућност коришћења краткоричне Филипсове криве у избору макроекономских циљева*

Макроекономска истраживања везе између инфлације и незапослености, објављена у радовима више економиста, првенствено Фридмана, Акерлофа, Семјуелсона, Солоуа и Фелпса (сви су добитници Нобелове награде за економију), могу бити од значајне користи за заустављање инфлације и смањење незапослености, а потом обарање и очување одрживе стопе инфлације и незапослености. Филипсова крива пружа могућност избора између инфлације и незапослености само привремено, али не и на дуги рок јер на дуги рок не постоји веза између ових појава. Експанзивна монетарна и рестриктивна фискална политика неприменљиве су на дуги рок: прва би била снажан генератор инфлације, док би са другом био остварен драматичан пораст незапослености. Примера ради, стање незапослености на кратак рок може се остварити експанзивном монетарном политиком на бази контролисане (дозиране) експанзије новца. Ако би монетарна власт, мотивисана потребом повећања запослености, примењивала експанзивну монетарну политику у дужем временском периоду, штете од њене примене биле би веће од користи. Због погоршања инфлационих очекивања, инфлациона спирала добила би на убрзању, док би се запосленост само привремено повећала. Ако по завршетку процеса краткорочне примарне емисије не уследи примена дугорочно одрживих мера, којима би се подржало започето повећање нивоа запослености, незапосленост би се вратила на своју природну стопу

Креатори економске политике могу се определити за заустављање раста инфлације, уместо опредељења за заустављање раста незапослености. Овај циљ ће настојати да реализују краткорочном применом рестриктивне фискалне политике (смањењем пореза и доприноса). Неодржива је њена примена у дужем временском периоду јер је смањење буџетске потрошње повезано са отпуштањем запослених у јавном сектору, што би резултирало повећањем броја незапослених у друштву.

Ограничене могућности примене експанзивне монетарне и рестриктивне фискалне политике проистичу из негативног кретања запослености и кретања општег нивоа цена у нашој земљи. Стопа запослености је ниска и показује тренд вишегодишњег смањења, док стопа незапослености континуирано расте. То потврђују и најновији индикатори тржишта рада у Србији (2012. године): стопа запослености лица радног узраста (15–64 године) износи око 44%, док стопа незапослености износи око 26%. Слика економске стварности Србије није ништа боља ни са становишта инфлације

(преко 13% у 2012. години). То су највише стопе незапослености и инфлације у региону југоисточне Европе, знатно веће него у развијеним земљама западне Европе. Последице таквог стања исказују се у ниској стопи раста или паду БДП, дефициту трговинског и платног биланса, паду инвестиција, расту државне потрошње итд.

Заустављањем раста инфлације и незапослености на кратак рок створила би се погодна клима за примену мера које би водиле успостављању дугорочне стабилности цена и одрживе запослености.

### *Смањење незапослености – стратешка опција на дуги рок*

Краткорочна Филипсова крива пружа могућност (краткорочног) избора између ниске стопе инфлације и високе незапослености, и обрнуто. Међутим, на дуги рок алтернативни избор се не може тражити у крајностима једне и друге опције, већ у њиховој одрживости. Након привременог заустављања инфлације и незапослености, може се приступити реализацији макроекономских циљева у дугом року, изражених као: повећање запослености, тј. смањење незапослености (приоритетни циљ) и постепено смањење инфлације.

Из угла економске стварности наше земље, избором опције незапослености не занемарују се последице садашње инфлације, јер се оне не могу избећи. Из досадашње праксе наше земље могли смо научити да се ограничени ресурси не могу расипати на реализацију неселективних циљева. И не само то. Креатори макроекономске политике већ годинама успевају да одрже инфлацију у размерама средње (умерене) инфлације. Ако би се покренула спирала раста запослености, остварио би се реалан раст БДП, што би додатно утицало на смиривање узрока пораста цена. Незапосленост је највећи проблем са којим се суочава не само Србија, већ и ЕУ и безмало све земље света. Хватање корака Србије са ЕУ, чији члан жели да буде, зависи и од способности наше земље да најпре заустави, а потом значајно смањи ниво незапослености. Једна од највећих суштинских препрека прикључиву јесте разлика у стопама запослености становништва радног узраста (20–64 године), која 2010. године износи 16 процентних поена (Србија 52%, ЕУ 68%). Однос ЕУ према земљама у процесу европских интеграција битно ће зависити од прихватања и реализације циљева политике запошљавања за коју се определила ЕУ, с обзиром на то да незапосленост постаје кључни фактор развоја, јединства, па и опстанка ове интеграције. Цела ЕУ има стопу незапослености већу од 10%, што је више од 26 милиона мушкараца и жена. Међу чланицама, највишу стопу незапослености има Грчка (25%), а најнижу Аустрија (4%) и Немачка (5%). Тренд пораста незапослености у ЕУ се наставља, без видљивих знакова могућег побољшања. Унија настоји да помогне оснивање и рад малих и средњих предузећа на територији интеграције, будући да преко 20 милиона ових предузећа у земљама чланицама запошљава две трећине укупне радне снаге. То чине променом или ублажавањем прописа који највише ометају рад и успешно пословање, првенствено у области ПДВ, безбедности производа, третирања отпада и тржишта рада.

У марту 2010. године лидери ЕУ усвојили су стратегију одрживог раста и запошљавања под називом „Европа 2020”. Она дефинише низ повезаних циљева, које

земље чланице морају уградити у националне циљеве економске политике. Из групе ових циљева издваја се повећање стопе запослености становништва старости 20–64 године, са садашњих 68% на 75%. Циљеви ове стратегије не представљају додатне критеријуме за чланство у ЕУ, али све земље чланице, као и земље које су у процесу интеграције (нпр. Србија), треба да прихвате и реализују циљеве Уније. Да би остварила конвергенцију са чланицама ЕУ, наша земља треба да смањи разлике у стопама запослености за различите категорије радне снаге. Националном стратегијом запошљавања Србије за период 2010–2020. године предвиђено је повећање стопе запослености становништва радног узраста 20–64 године са 52% (2010) на 66% (2020. године). Процењује се да очекивано повећање запослености може настати са повећањем броја радних места, а делом и као резултат смањивања броја становника радног узраста. Ако се оствари пројектована стопа раста запослености до краја ове деценије, смањио би се јаз између индикатора тржишта рада у Србији и ЕУ, са 16 (2010. године) на око 9 процентних поена (2020. године).

### *Реформа привредног система – претпоставка смањења незапослености на дуги рок*

Проблеми незапослености не могу бити решени без увећања инвестиција, остваривања бржег привредног раста и повећања конкурентске способности домаћих предузећа на домаћем и светском тржишту. Међутим, кључна претпоставка смањења незапослености на дуги рок јесте реформа привредног система, а највећи значај у томе има реформа тржишта рада.

Увиђајући значај реформе привредно-системских решења у области рада и радних односа, Влада Р. Србије усвојила је Националну стратегију запошљавања за период 2011–2020. године. Стратегијом су утврђени циљеви и приоритети које је потребно реализовати до краја 2020. године, као одговор на изазове са тржишта рада. Основни циљ Стратегије је успостављање ефикасног, стабилног и одрживог тренда раста запослености и усклађивање националног тржишта рада са тековинама ЕУ. Смањење разлика у индикаторима тржишта рада у нашој земљи и ЕУ претпоставља један од приоритета у периоду реализације Стратегије.

Стратегија се оперативно разрађује путем годишњих националних акционих планова за запошљавање. Ради остваривања услова за повећање запослености предвиђене су бројне мере и активности за побољшање инвестиционог амбијента, подршку развоја малих и средњих предузећа и предузетника, повећање сигурности страних директних инвестиција и др. За отварање нових радних места предвиђена су давања државе у виду субвенција, дугорочни кредити привредним субјектима, бесповратна средства по новоствореном радном месту, издавање гаранција итд.

Један од приоритетних задатака је реформа институција тржишта рада, пре свега унапређење радног законодавства. Реформа мора бити остварена уз респектовање интереса свих субјеката које тангира регулатива о радним односима:

– интерес запослених – већа сигурност уговора о раду у погледу радног времена, одмора, редовности исплате зарада, заштите од свих видова дискриминације и сл.,

– интерес послодавца – пословање предузећа у равноправним, тржишним условима и већа флексибилност уговора о раду при смањивању броја запослених из конјунктурних и структурних разлога,

– интерес незапослених – једнаке могућности у погледу остваривања права на запослење.

Полазећи од потребе остваривања регулаторне реформе, односно унапређења нормативних решења и на тој основи повећања нивоа ефикасности макроекономске политике, у јануару 2011. године покренут је Пројекат за боље услове пословања који финансира Америчка агенција за међународни развој (USAID). Циљ пројекта је пружање консултантске подршке Влади Србије ради успостављања повољног економског амбијента кроз унапређење законске регулативе, креирање и спровођење одговарајуће макроекономске политике, ефикасно управљање јавним финансијама и развојем финансијског тржишта. Крајњи циљ пројекта је успостављање динамичног и одрживог привредног раста, како би се повећала конкурентност домаће економије и убрзало укључивање наше земље у европске интеграционе процесе. Слични пројекти, реализовани у Бугарској и Хрватској, знатно су побољшали привредни систем, унапредили ефикасност економске политике и подигли ниво конкурентности привреда ових земаља.

## Закључак

Инфлација и незапосленост припадају групи најзначајнијих показатеља стања сваке националне економије, јер на најбољи начин одсликавају економску стварност било које земље. Економисти су се интензивно бавили односом између појединих показатеља како би умањили губитке друштва, настале поправљањем једног, а погоршавањем положаја другог макроекономског агрегата.

Однос између инфлације и незапослености објашњава Филипсова крива. Енглески економиста Албан Филипс објавио је 1958. године чланак у којем је указао на негативну повезаност стопе незапослености и стопе инфлације зарада. Резултате Филипсове анализе користили су многи економисти, јер је то било најпознатије емпиријско истраживање о међусобној вези инфлације зарада и незапослености. На темељу овог истраживања амерички економисти, добитници Нобелове награде за економију Пол Семјуелсон и Роберт Солоу указали су на негативну корелацију између незапослености и инфлације цена, на основу емпиријских података за САД. На тај начин потврдили су исправност Филипсове анализе о односу незапослености и инфлације зарада – да би се смањила стопа инфлације, стопа незапослености мора да порасте, и обрнуто.

Противници Филипсовог модела истичу да он не важи на дуги рок, а оспорава се и у условима стагфлације, када са повећањем незапослености истовремено расте инфлација. На критици и допуни краткорочног Филипсовог модела концептом природне стопе незапослености конструисана је дугорочна Филипсова крива. Фридман је истакао да монетарна политика може само краткорочно да изабере комбинацију инфлације и незапослености на Филипсовој криви. Он је оспорио могућност алтернативног избора између инфлације и незапослености на дуги рок, на бази краткорочне Филипсове криве.

Ограничене могућности примене експанзивне монетарне и рестриктивне фискалне политике проистичу из негативног кретања запослености и кретања општег нивоа цена у нашој земљи. Креатори макроекономске политике већ годинама успевају да

одрже инфлацију у размерама средње (умерене) инфлације. Хватање корака Србије са ЕУ, чији члан жели да буде, зависи и од способности наше земље да најпре заустави, а потом значајно смањи ниво незапослености. Однос ЕУ према земљама у процесу европских интеграција битно ће зависити од прихватања и реализације циљева политике запошљавања за коју се определила ЕУ, с обзиром да незапосленост постаје услов развоја, јединства, па и опстанка ове интеграције. Кључна претпоставка смањења незапослености на дуги рок јесте реформа привредног система наше земље. Највећи значај у томе има реформа институција тржишта рада, пре свега унапређење радног законодавства. Реформа мора бити остварена уз респектовање интереса свих субјеката које тангира регулатива о радним односима.

### Литература

1. Бајец, Ј., Јоксимовић, Љ.: *Савремени привредни системи*, Економски факултет, Београд, 2006.
2. Бурда, М., Виплош Ч.: *Макроекономија*, ЦИД и Економски факултет, Београд, 2004.
3. Blanchard, O.: *Макроекономија*, Mate, Zagreb, 2005.
4. Блауг, М.: *Економическая мисль в ретроспективе*, Москва, Дело, Лтд, 1994.
5. Деветаковић, С, Јовановић Гавриловић, Б., Рикаловић, Г.: *Национална економија*, ЦИД и Економски факултет, Београд, 2005.
6. Димитријевић, Б., С.: Повратак Филипсове криве – веза инфлације и незапослености код развијених земаља у периоду 1970–2000. године, *Пословна економија* бр. 2/2011.
7. Драгутиновић Д, Филиповић М, Цветановић С: *Теорија привредног раста и развоја*, ЦИД, Економски факултет, Београд, 2005.
8. Јосифидис, К., Ђукућ, Ђ.: *Макроекономија*, Савез економиста Војводине, Нови Сад, 1994.
9. Mankiw, G., Taylor, M.: *Економија*, Data status, Београд, 2008.
10. Милановић, М.: *Основи економије*, скрипта (ауторизована предавања), Београд, 2007.
11. Миљковић, Д.: *Национални макроекономски рачуни*, Економски факултет, Београд, 2001.
12. Мурић, М.: Инфлација и привредни раст, *Финансије*, бр. 1–6/2011.
13. Петровић, Ј., Јовановић, М., Мнџукоћ, Љ.: Остваривање макроекономских циљева у новој економији, *Економика*, бр. 2/2013.
14. Ranković, M., Vasković, V., Simović, V.: Impact of inflation on the macroeconomic indicators in transition economies, *Industrija*, br. 2/2012.
15. Samuelson, W., N.: *Економија*, Mate, Zagreb, 2000.
16. Стојановић, И.: *Економија*, Мегатренд, Београд, 2002.
17. Вукосављевић, Д.: *Монетарна политика у Србији 1981–2006*, Задужбина Андрејевић, Београд, 2008.
18. Живковић, А., Кожетинац, Г.: *Монетарна економија*, ЦИД и Економски факултет, Београд, 2006.



СУИЦИДНИ БОМБАШКИ НАПАДИ  
ИСЛАМИСТИЧКИХ ТЕРОРИСТИЧКИХ  
ОРГАНИЗАЦИЈА<sup>1</sup>

Зоран Крстић

Универзитет у Београду, Факултет политичких наука

Овај рад се бави емпиријско-експликативном анализом савременог глобалног феномена који је познат под називом суицидни бомбашки тероризам. Самоубилачки бомбашки напади представљају један од начина борбе у условима асиметричног ратовања од стране исламистичких терористичких организација. Суицидни напади јесу највирулентнији и застрашујући облик тероризма у савременом свету. Поред анализе припреме, реализације и директних последица тих напада, предмет проучавања овог рада усмерен је на незаобилазну теолошку, али и психо-социјалну димензију актера у самоубилачким активностима. Рад обухвата подробну анализу и других узрока који младе муслимане наводе на одлуку да прибегну извршењу тих врста терористичких активности, дајући им при том нову димензију у односу на њихове историјске претходнике.

Кључне речи: *тероризам, терористичке организације, ислам, суицид, политика, метод, борба, фанатизам, политичко насиље*

## Увод

Једна од првих асоцијација на помен савремених исламистичких терористичких организација јесу самоубилачки бомбашки напади. То, наравно, не значи да су ове организације једине које посежу за овом праксом, нити да су управо ове организације праксу самоубилачких напада установиле као акт тероризма. Самоубилачки напад као чин жртвовања са циљем унапређења политичких и војних циљева једне заједнице датира од вајкада и има различите појавне облике. Међутим, управо су исламистичке терористичке организације, чија је активност предмет овог истраживања, оне које су својом праксом самоубилачких напада направиле крупан искорак у односу на своје историјске претходнике, дајући овим нападима једну нову димензију. Отуда се често појам самоубилачких напада у модерном смислу везује управо за ове организације. У периоду од 2000. до 2004. године било је 472 самоубилачка напада у 22 земље, у којима је убијено више од 7.000, а рањено више од 10.000 људи.<sup>2</sup> Када

<sup>1</sup> Рад је резултат истраживања на пројекту *Цивилно друштво и религија*, евиденциони број 179008, који финансира Министарство просвете, науке и технолошког развоја Републике Србије

<sup>2</sup> Atran, Scott, „The Moral Logic and Growth of Suicide Terrorism”, *The Washington Quarterly* (2006), 29 (2): p. 1.

се посматра природа и карактер политичког система, односно државе у којој се изводе самоубилачке акције, посебно треба обратити пажњу на релацију, тј. природу односа између типа режима и модела самоубилачких акција. Неки теоретичари сматрају да нема каузално-корелативне везе између демократских држава, које се, углавном, сматрају жртвама потенцијалних напада и самоубилачко-бомбашких акција терориста.<sup>3</sup> Али ово питање захтева посебну истраживачку студију.

## Историјска генеза самоубилачких напада

Хронолошки гледано, самоубилачки напади, као акти усмерени на реализацију политичких и војних циљева, а у недостатку адекватних средстава, присутни су у војној и политичкој историји од давнина. Први познат пример самоубилачких напада у историји налазимо код старих Јевреја. Реч је о политичко-верској секти Сицарли, која је била активна у првом веку нове ере, након римске окупације Палестине. Десет векова касније овој пракси прибегавали су припадници шиитске секте под називом Хашишини, који су потекли од Исмаелићана,<sup>4</sup> који су били активни у Персији, Сирији и Палестини. Ту врсту напада припадници ове секте користили су као своју стратегију у оквиру борбе за ширење ислама. Ову врсту терористичког акта активно су током 18. века користили и азијски народи, који су за овом праксом посезали у оквиру борбе против колонијалних освајача. Посебан печат овој врсти напада дали су јапански пилоти-самоубице (камиказе), који су током Другог светског рата терорисали непријатељске бродове користећи авионе пуне експлозива или бродове прављене у те сврхе. О јапанској традицији и култури политичког и војног жртвовања и самоубиства посебно је писао теоретичар Хасан Риаз.<sup>5</sup> Године 1983. свет је био сведок самоубилачких бомбашких напада које је у Либану извршила либанска шиитска терористичка група Хезболах. У нападима на две касарне француског и америчког контингента мировних снага у Бејруту погинуо је 241 амерички маринац и 58 француских падобранаца.<sup>6</sup> Пажња коју су ови напади изазвали, а пре свега њихов ефекат који се огледао у повлачењу мировних снага из Либана, учинио је ове нападе више него атрактивним када су у питању бројне терористичке групе које карактерише запаљива идеологија. Ова констатација поткрепљена је чињеницом да се од напада у Бејруту 1983. број организација које посежу за овом праксом значајно

<sup>3</sup> Wade, Sara Jackson, Dan Reite: „Does Democracy Matter? Regime Type and Suicide Terrorism“, *The Journal of Conflict Resolution*, Vol. 51, No. 2 (Apr., 2007), pp. 329–348.

<sup>4</sup> „Исмаилити, шиитска секта која је добила име по Исмаилу, најстаријем сину 6. имама Џабар Б. Мухаммада, којим се ова секта и завршава, као 7. имамом у низу ... Њихово главно учење јесте да Бог нема никаквог атрибута и да је недостижан за мисао, неухватљив. Он влада читавим светским умом и не може се доћи до сазнања бога, већ само до сазнања светског ума помоћу разума (акл.). Овај светски ум представља светску душу чији је суштински атрибут живот, док је атрибут интелекта знање. Поред интелекта постоје још два феномена: време и простор. Појава човека објашњава се потребом светске душе за *стицањем* потпуног *знања* како би природу светског интелекта око себе подигла. Постизањем овог циља престаје свако кретање. Отелотворени интелект је *натик* (говорећи), а отелотворена душа је *асас* (фундамент, темељ). Мухамед је био натик, а његов асас је био Алија (ИВ ортодоксни халифа)“. Раде Божовић, Војислав Симић, *Појмовник Ислама*, Народна књига, Београд, 2003, стр. 65–66.

<sup>5</sup> Hassan, Riaz (2011). *Suicide Bombings*. Routledge: London, p. 10.

<sup>6</sup> Радослав Гађиновић, *Тероризам*, Драслар партнер, Београд, 2005, стр. 153–155.

умножио, тако да се поред Хезболаха самоубилачким бомбашким нападима данас користе следеће терористичке организације: палестински Исламски џихад, Хамас, египатски Исламски џихад, Џама ислаимија из Египта, оружана Исламска група из Алжира, Тигрови ослободиоци Тамилског Елана са Шри Ланке, Курдска радничка партија и Ал Каида. Међутим, и поред чињенице да поменути примери недвосмислено спадају у групу терористичких аката који се означавају као самоубилачки напади, пожељно је у обзир узети и опсервацију Волтера Лакера, који упозорава на извесне тешкоће када је у питању идентификација једног акта као самоубилачког. По његовом мишљењу, постоји опасност да поједини акти који на површини не одају утисак да је реч о самоубилачким суштински то заправо јесу. У прилог овој тврдњи он наводи пример руских анархиста из 19. века чије су акције биле такве природе да починиоцу нису остављале никакве шансе да се спасе, а да је он тога претходно био сасвим свестан. Исти је случај и са терористичком традицијом руских револуционара који су на смрт, без обзира да ли је последица експлозије њихове бомбе или смртне казне због почињеног злочина, гледали као на част.<sup>7</sup> Поменута констатација Лакера сугерише опрез када је у питању сагледавање природе једног терористичког чина и истовремено упућује на богатство појавних облика самоубилачког тероризма.

## Специфичности самоубилачких напада које су извршили припадници исламистичких терористичких организација

Управо су исламистичке терористичке организације, о којима је овде реч, својом праксом дале печат овој врсти напада. Оно што самоубилачке нападе исламистичких терористичких организација издваја у односу на њихове историјске претходнике јесу сам циљ и карактер акције. Аутор Швајцер ову дистинкцију објашњава на следећи начин: „починиоци ових аката ипак задржавају шансу – међутим минималну – да преживе; њихово преживљавање не умањује њихов успех приликом извршења напада. Међутим, 'модерни' самоубилачки тероризам је јединствен и различит од својих претходника. У последње две деценије самоубилачки напади се врше од стране једне или више особа које су свесне да су 'људске темпиране бомбе'. Бомбаш самоубица носи експлозив на свом телу или у возилу које сам вози, и својим личним избором и при пуној свести, лично, у складу са тренутним околностима, бира време и место за активирање експлозива, не би ли узроковао максималну штету мети. Дефиниција терористичког акта, као самоубилачког бомбашког, зависи првенствено од тога да ли је бомбаш убијен. У случају да није, то није самоубилачки бомбашки напад. Смрт извршиоца је кључ успеха извршиоца напада, и он зна унапред да успех у потпуности зависи од његове смрти”.<sup>8</sup> На овом месту се уочава кључна разлика између самоубилачких на-

<sup>7</sup> Walter Laquer, *The New Terrorism-Fanaticism and the Arms of Mass Destruction*, London and New York: Oxford University Press, 1999, pp. 140–141.

<sup>8</sup> Yoram Schweitzer: „Suicide Bombing, The Ultimate Weapon”, доступан на <http://www.ict.org.il/apa-ge/5355.php>, (12. 11. 2012).

пада у прошлости и оних које су извели исламистички терористи. Док се код првих смисао акције огледао у реализацији циља који је у складу са неком идеологијом, било да је она левичарска, националистичка, десничарска или нека друга, код модерних бомбаша самоубица смрт сама по себи постаје смисао подухвата, дајући једном таквом самоубилачком акту нову димензију. Дакле, први напади без обзира на идеализам нападача, његову храброст, став према животу или смрти, спадају у нападе са преовлађујућим утилитарним карактером, док је друга врста напада карактеристична захваљујући првенствено својој мистичној природи. Ова друга врста самоубилачких напада, чија је пракса започела почетком осамдесетих година у Либану и чији су идеолози и реализатори, у складу са својом духовном мисијом, генерисали посебну технологију и технику извођења ове врсте напада, била је за свет нешто сасвим ново и застрашујуће. Међутим, за поједине терористичке организације напади изведени на овај начин представљали су извесну врсту открића, наравно, по њиховом мишљењу у позитивном смислу, што је допринело прихватању ове праксе од терористичких организација широм света, без обзира на разлике у идеолошким провенијенцијама.

## Тактичко-стратешка преимућства самоубилачких бомбашких напада

Основни потицај за све шире прихватање праксе самоубилачких бомбашких напада првенствено се састојао у предностима које је једна оваква врста акта носила. Сама доктрина асиметричног рата, која на самоубилачке бомбашке нападе гледа као на резултат неравнотеже моћи, у којој групе са малом војном моћи прибегавају самоубилачким бомбашким нападима као реакцији на акције и политику групе са већом војном моћи, објашњава корене атрактивности ове врсте ратовања за мноштво девијантних група војно инфериорних у односу на свог непријатеља, а које у својој идеологији носе велики потенцијал запаљивости, острашћености и фанатизма. Ту тезу најбоље потврђују речи Ајмана-Ал Завахирија: „Метод мученичке операције је најуспешнији начин у покушаја наношења губитака непријатељу, и најјефтинији за муџахедине када су у питању укупни губици.”<sup>9</sup> Наиме, ову врсту напада, са аспекта преимућстава, карактерише извештан број тактичких предности у односу на друге врсте борбених метода. На првом месту треба истаћи могућност бомбаша самоубице да, попут људског навођеног пројектила, до танчина одреди време и место активирања експлозива. Активирање експлозива на одређеном месту, у тачно одређено време, у многоме доприноси прецизности, а самим тим и високом степену смртности изазване једним таквим нападом. Истовремено, бомбаш самоубица лишава своју групу опасности од било какве издаје, јер је у могућности да уколико буде уочен у тренутку активира бомбу. Такође, за овај метод је карактеристичан и висок степен флексибилности на пољу технологије напада. Неки аутори, попут Ариелија, сматрају да „најкомплетнија бомба икада измишљена, и која ће вероватно икада бити измишљена је човек; то је једина бомба која се еластично прилагођа-

<sup>9</sup> Wikipedia, the free encyclopedia, "Suicide Attacks", доступан на [www.en.wikipedia.org/wiki/suicide\\_bomber](http://www.en.wikipedia.org/wiki/suicide_bomber) (12.04.2013).

ва промени ситуације.”<sup>10</sup> Наиме, док се приликом извођења самоубилачких бомбашких напада Хезболах користио аутомобилима и камионима са експлозивом у нападу на добро утврђена постројења, Хамас и палестински Исламски џихад прибегавали су и прибегавају слању међу цивиле својих бомбаша самоубица, који су опасани експлозивом. Напади терориста Ал Каиде на Светски трговински центар и друге циљеве широм САД само су још једном указали колики је дијапазон могућности који са собом носе напади ове врсте. Последњих година, тачније од 2000, палестинске исламистичке терористичке организације палестински Исламски џихад и Хамас за извођење својих самоубилачких бомбашких напада ангажовали су жене.<sup>11</sup> Жене-самоубице показале су се као врло ефикасна тактичка иновација јер је жене због своје нежне појаве и непретећег изгледа обично не изазивају много сумње код израелских безбедносних снага, као што је то случај са мушкарцима.<sup>12</sup> Поред поменутих тактичких, вредно је поменути да ови напади носе извесна стратешка преимућства. Као један од примера ове врсте преимућства може се навести повећан осећај рањивости и страха групе или заједнице која је била изложена нападу бомбаша самоубица.<sup>13</sup>

Чињеница да у оквиру припрема самоубилачких бомбашких напада извршених од терористичких исламистичких организација наилазимо на низ детаља и појединости, упућује на закључак да је реч о једном веома комплексном процесу, у оквиру кога су поред самог процеса психичке припреме потенцијалног бомбаша самоубице садржани и бројни поступци техничке природе. На првом месту уочава се да је реч о операцијама које захтевају висок степен тајности. Елеменат тајности је у овом случају кључни предуслов изненађења, толико важног за успех операције овог типа. Поред тајности, темељно извиђање мете омогућава групи детаљно планирање акције. На трећем месту треба издвојити детаљну пробу акције, која бомбашу омогућава да акцију изведе брзо и неопажено.<sup>14</sup> Поменути аутор Швајцар, такође, наглашава ва-

<sup>10</sup> Gil Arieli, “Knowledge: Thermonuclear Weapon for Terrorist in Information Age”, доступан на <http://www.ict.org.il/apage/5540.php>

<sup>11</sup> Rajan, V.G. Julie (2011). *Women Suicide Bombers: narratives of violence*. New York: Routledge, p. 25. Појава жена самоубица довољно говори о константним променама и у оквиру овог аспекта терористичких активности исламистичких терористичких организација.

<sup>12</sup> Почев од септембра 2000. па до јануара 2004 палестинске жене су извршиле седам самоубилачких бомбашких напада у Израелу у којима је погинуло 37 Израелаца док је преко 280 рањено. Од поменутих седам напада четири су била организована и координирана од стране Фатаха, два од стране палестинског исламског Џихада, док је терористичка организација Хамас била организатор једног оваквог напада. Када су у питању мотиви за овакво понашање појединих палестинских жена често се наводи жеља за искупљењем због почињених грехова. Наиме, добро је познато да је понашање жена у крутом и конзервативном палестинском муслиманском друштву прописано строгим правилима понашања. Сматра се да су жене које су посегле за извођењем самоубилачких бомбашких напада прекршиле та правила улазећи у ванбрачне или предбрачне сексуалне односе са појединим мушкарцима. Кроз извршење самоубилачких бомбашких напада оне су тражиле шансу за искупљење од грехова, постајући мученице и стичући славу и вечни живот у рају. Као један од мотива помиње се и жеља за осветом њихових вољених мушкараца, браће или рођака, такође оперативаца поменутих терористичких организација који су страдали у сукобима са израелским оружаним снагама. Intelligence and Terrorism Information Center at The Center for Special Studies, “The Involvement of Women in Suicide Bombing Attacks”, доступан на: [www.intelligence.org.il/eng/sib/6\\_o4/woman.htm](http://www.intelligence.org.il/eng/sib/6_o4/woman.htm), 05.09.2005).

<sup>13</sup> Economist, “Suicide Terrorism: Martyrdom and Murder”, доступан на: <http://www.tau.ac.il/jcss/economist0801.htm>, (03.08.2013).

<sup>14</sup> Janes Intelligence Review, “Suicide Terrorism: Global Threat”, доступан на: [www.janes.com/security/international\\_security/news/usscole/jir001020\\_1\\_n.shtml](http://www.janes.com/security/international_security/news/usscole/jir001020_1_n.shtml) (18. 8. 2013).

жност детаљне припреме и у овом контексту разликује два нивоа активности за које су задужене две групе људи. Полазећи од модела припреме акције којом је прибежавала терористичка организација Хезболах и који је дуго био модел на који су се угледале остале терористичке групе на Блиском истоку, он наводи: а) групу људи чија активност подразумева извиђање мете, избор метода напада, обезбеђивање оружја и сваке друге врсте логистичке подршке и њих назива „професионалцима” и б) групу чији се задатак састоји у изолацији потенцијалног бомбаша самоубице и његовој психолошкој припреми за извршење самоубилачког акта кроз процес темељне индоктринације. Ову групу Швајцера назива „сахидском групом”.<sup>15</sup>

Међутим, пример Ал Каиде и самоубилачких напада које су њени оперативци извели 11. септембра 2001. године, када су мете били циљеви широм САД, указују на извесно одступање у односу на претходно поменуто праксу припреме самоубилачких бомбашких напада. Реч је о томе да је успешно извођење једног самоубилачког напада дуго подразумеваало просторну близину потенцијалног бомбаша и групе за психолошку припрему, као и што краћи временски размак између психолошке припреме и предвиђеног напада. Разлог томе је што извесна временска дистанца, с једне стране, и просторна дистанца између будућег извршиоца и психолошке групе, с друге, бомбаша-самоубицу враћају у нормалан психолошки ток, чиме се вероватноћа напада драстично умањује.<sup>16</sup>

Начин на који су деловали Ал Каидини оперативци пре напада 11. септембра 2001. по много чему излази из поменутог клишеа. Ти терористи Ал Каиде, за разлику од својих сабораца са Блиског истока, добар део животног века провели су интегрисани у западно секуларно друштво, добар део њих стекао је високо образовање на европским универзитетима, а ниво мотивације ни у ком случају није био у каузалном односу са просторном близином психолошке групе и условљен њеним техникама *brein-washing*-а. Наиме, као што је већ речено у делу који се тиче њихове организационе структуре, исламистичке терористичке организације, за разлику од других првенствено традиционалних терористичких група са Блиског истока, за које је било карактеристично функционисање под строгим хијерархијским надзором, по угледу на предузеће у информатичкој ери које функционише по принципу самоуправних група, аутономни по питању радног времена и производње, установиле су хоризонталну, лабаву инфраструктуру, која се састоји од низа ћелија, расутих широм света, способних да самостално преузму акцију. Наравно, прва помисао на промене овог типа, нарочито код терористичких организација претходно вертикално хијерархијски устројених, била би та да ће ове промене, које на првом месту узрокују географску дисперзију ових организација, утицати на слабљење њихове унутрашње кохезије и јединства. Истовремено, изолованост и удаљеност ћелија једних од других, слабљење њихове међусобне комуникације, неадекватна информисаност чланства, по правилу увек асоцира на слабљење вољног момента и мотивације терориста када је у питању извршење сваког, нарочито самоубилачког терористичког напада. Када су у питању исламистичке терористичке организације то није био случај. И поред корених и драматичних промена на плану њихове орга-

<sup>15</sup> Навод из: Џонатан Вајт, *Тероризам*, стр. 366–367.

<sup>16</sup> *Исто*, стр. 367.

низационе структуре, што се одразило на њихов *modus operandi* на свим пољима активности, ниво унутрашњег јединства и повезаности, међу само на први поглед изолованим ћелијама, а тиме и ниво мотивисаности чланова ових терористичких организација остао је на истом нивоу.

Приликом давања адекватног одговора на ово прилично контроверзно питање требало би узети у обзир неколико фактора који би могли допринети расветљавању проблема. Ту се, пре свега, мисли на савремене комуникационе технологије захваљујући којима је била анулирана просторна удаљеност међу само на површини изолованим ћелијама, затим личне мотиве извршиоца напада итд. Међутим, по мишљењу аутора, кључ за разумевање високог степена мотивације код ових терориста неопходно је потражити пре свега у њиховој идеологији, тј. религији, која је захваљујући пуританском карактеру успела да код ових верски фанатизованих појединаца одржи висок степен мотивације и дисциплине, чиме је на најбољи начин замењена потреба за психолошком групом. Швајцер сматра да је кључ успеха у одржању високог степена мотивације код оперативаца Ал Каиде који су извршили самоубилачке бомбашке нападе 11. септембра 2001. у њиховој припреми кроз рад у паровима. Захваљујући овом моделу припреме и рада извршиоци се међусобно охрабрују и подржавају, остајући верни својим идеалима. Према Швајцеру, овакав начин припреме штити извршиоце од мисли које би могле да их поколебају приликом покушаја реализације предвиђених акција. Такође, кроз искуство рада у паровима и пружања обостране подршке код оперативаца се појачава осећај о сопственој вредности, што, с друге стране, олакшава њихову изолацију која је резултат идеје о самоубиству и потребе да се процес припреме чува у тајности.<sup>17</sup>

## Профил личности бомбаша самоубица

Чињеница да су самоубилачки бомбашки напади које су извршиле исламистичке терористичке организације специфични у односу на нападе исте врсте изведене од других група и појединаца, пред аналитичаре и истраживаче овог феномена, коначно и свеобухватно портретисање личности бомбаша самоубице поставља као један од императива. Проблем је, међутим, у чињеници што се и приликом утврђивања тог профила личности јављају извесне потешкоће, у великој мери аналогне тешкоћама које се тичу проблема дефинисања појма тероризма. Разлог је то што су и око покушаја профилисања личности исламистичких бомбаша самоубица присутне расправе у више теоријских равни, као и чињеница да сваки покушај давања свеобухватне дефиниције овог типа личности у кратком временском интервалу постаје дезавуисан практичним примером који излази из понуђеног теоријског оквира. Према Волтеру Лакеру, једна од специфичности проблема је та да ниједан покушај установљивања универзалног профила личности бомбаша самоубица из исламистичког кампа није успео да задовољи критеријум „свеобухватности“. У том контексту он истиче да тврдња да на мотивацију потенцијалног самоубице нема утицаја

<sup>17</sup> Yoram Schweitzer: „About suicide terrorism and Al-Qaeda“, Agentura.Ru Studies and Research Centre (ASRC), доступан на: [www.agentura.ru/english/experts/schweitzer/](http://www.agentura.ru/english/experts/schweitzer/), (19. 9. 2013).

ни образовање, ни социјални статус, ни брачно стање, у емпирији остаје ипак неодољива, јер је пракса показала да највећи број регрута за ове врсте напада потиче управо из сиромашних слојева друштва и да је међу њима мали број ожењених. Истицање, с друге стране, дубоке религиозности и заосталости, као и ниског степена интелигенције, као предуслова за доношење одлуке о извршењу самоубилачког чина, проблем такође не објашњава до краја. Лакер наводи да у исламском свету постоји велики број младих људи са овим карактеристикама, при чему само један мали број њих има идеју о самоубилачким – бомбашким нападима или посеже за њима.<sup>18</sup> Међутим, треба имати у виду да постоји јака корелативна веза између економских услова и карактеристика терориста-самоубица, као и мета које они нападају. Висок степен незапослености и низак ниво економске развијености омогућава терористичким организацијама да регрутују образованије, зрелије и знатно искусније терористе-самоубице, који нападају важније мете.<sup>19</sup>

Марк Харисон уочава да се извесне анализе, извршене у различитим временским периодима и различитим географским контекстима, по много чему не подударају, што такође води закључку да потпуно одређеног и фиксираниог профила личности још увек нема. Из тог разлога он наводи Мараријеву анализу 36 бомбаша самоубица који су своје акције вршили у Либану у периоду 1983–1986. године, на основу које закључује да је код ових терориста преовладавала првенствено секуларна и националистичка а не верска мотивација. С друге стране, Ганор Боаз је, кроз анализу личности Хамасових бомбаша самоубица, уочио извесне карактеристике заједничке за већину ових терориста. Он наводи њихову младост, нерешен брачни статус, незапосленост и сиромаштво. Боаз, такође, уочава да су сви завршили средње школе и ангажовали се у верским студијама, што у извесном смислу указује и на религиозност као компоненту личности која је значајно допринела доношењу одлуке о учешћу у овим активностима.<sup>20</sup>

Џонатан Вајт истиче да су кандидати за самоубилачке нападе на Блиском истоку у дугом временском интервалу били виђени као млади и сиромашни људи код којих је присутна јака жеља да постану мученици. Међутим, као и на пољу припреме и организације самоубилачких напада, Ал Каида је изашла из устаљеног оквира и по питању профила личности терориста самоубица. Реч је о зрелим, финансијски добростојећим и чак у неким случајевима факултетски образованим људима, који осим религиозне компоненте својих личности немају друге заједничке именоване са саборцима из Хезболаха, палестинског Исламског џихада и Хамаса.<sup>21</sup> И у тексту под називом „Самоубилачки тероризам: мучеништво и убиство”, објављеном у *Економисту*, Вајт на основу примера палестинских бомбаша-самоубица уочава извештај број особина које карактеришу таквог терористу. У питању је, према овом

<sup>18</sup> Walter Laquer: *The New Terrorism-Fanaticism and the Arms of Mass Destruction*, London and New York: Oxford University Press, 1999, p. 142.

<sup>19</sup> Benmelech Efraim, Claude Berrebi, Esteban F. Klor: „Economic Conditions and the Quality of Suicide Terrorism”, *The Journal of Politics*, Vol. 74, No. 1 (January, 2012), p. 126.

<sup>20</sup> Mark Harrison: „An Economist Look at Suicide Terrorism”, доступан на: [http://209.85.135.104/search?q=cache:eXQcus4vtkMJ:www.securitymanagement.com/library/Suicide\\_Harrison0803.pdf+Mark+Harrison](http://209.85.135.104/search?q=cache:eXQcus4vtkMJ:www.securitymanagement.com/library/Suicide_Harrison0803.pdf+Mark+Harrison) (21. 8. 2013).

<sup>21</sup> Џонатан Вајт; *Тероризам*, стр. 366–369.



аутору, млад, нежењен, религиозан и незапослен мушкарац који у себи носи велику нетрпелјивост према Израелу. Поред тога истиче се његова нада да ће кроз свој поступак, поред небеске, обезбедити и земаљску награду у виду финансијске подршке ближњима, као и у случају израелске одмазде над његовом породицом, нову кућу својим родитељима и члановима породице.<sup>22</sup>

Понуђени профил бомбаша самоубица, захваљујући нападима од 11. септембра 2001. године, као и великом броју Палестинаца који су вршили нападе ове врсте у току друге Интифаде која је почела 2000, није издржао пробу времена. Добра финансијска ситуација, солидан ниво образовања и стабилно брачно стање били су оно на основу чега су били препознатљиви.<sup>23</sup> Из тога произилази закључак да извесне премисе попут брачног стања и социјалног статуса, од којих се и полазило приликом одређења профила личности бомбаша самоубица, захваљујући бројним изузецима, нису успеле да задобију статус непроменљиве константе.

Слична ситуација може се уочити и ако се у обзир узме полна припадност бомбаша самоубица. Од самог успостављања праксе самоубилачких бомбашких напада од исламских терориста, жене-самоубице су биле само ретки изузеци. Међутим, ново време донело је промене и на овом плану. Учесталост самоубилачких бомбашких напада извршених од жена, нарочито на територији Израела, с правом указује на опасност да ова пракса постане саставни део терористичке кампање коју воде радикални исламисти.<sup>24</sup> Младост се, међутим, показала релевантнијим параметром приликом покушаја профилисања личности самоубице. Разлог томе је и чињеница да је огроман број бомбаша самоубица вршио акције у младости, неки чак и у периоду старије адолесценције. Према Харисону, извор психичке склоности младих људи ка акцијама екстремног карактера овога типа може се потражити у незаобилазној кризи идентитета код младих људи у одређеном животном добу, када у тежњи да дефинишу себе постављају бројна питања. Наравно, Харисон психичко стање „кризе идентитета” не ограничава само на потенцијалне терористе из исламистичког кампа. Напротив, он то стање сматра универзалним када је у питању млад човек, без обзира на његов културни образац. Суштинску разлику између младих људи са Блиског истока и, на пример, њихових вршњака из западних земаља, он види у могућности избора када је у питању испуњење њиховог животног садржаја, а тиме и стицање будућег животног оријентира. У том контексту Харисон истиче : „Шта значи када је човек предестиниран, када друштвом доминирају старији људи тако да се млади не поштују. Када је свакодневни живот контролисан и зачињен понижавајућим сценама војне окупације, а велика незапосленост гаси сваку наду да ће се једног дана стећи могућност за вођење нормалног породичног живота. Све ово доприноси да борбеност и мучеништво буду тако привлачни у очима ове омладине”.<sup>25</sup>

Криза идентитета као извор психичке нестабилности, у вези са инхибираношћу на пољу културне и професионалне самореализације, била је извор инклинације ка нај-

<sup>22</sup> Израелске одбрамбене снаге често у знак одмазде и опомене будућим терористима самоубицама, уништавају домове породицама из којих ови терористи потичу. (Прим. аут.)

<sup>23</sup> Economist, „Suicide Terrorism: Martyrdom and Murder”.

<sup>24</sup> Shalom Jerusalem Family: "Female Suicide Bombers and Palestinian Arab Terrorism", [www.shalomjerusalem.com/mohammedism/mohammedism15.html](http://www.shalomjerusalem.com/mohammedism/mohammedism15.html), (12. 11. 2013).

<sup>25</sup> Mark Harrison: „An Economist Look at Suicide Terrorism”.

екстремнијим идејама и ставовима када су у питању и млади муслимани широм Европе. Управо та два момента данас су почетне тачке приликом покушаја идентификације склоности младих људи муслиманске вероисповести ка идејама панисламизма, које често на крају резултирају вршењем самоубилачких терористичких аката.

## Религијска позадина самоубилачких бомбашких напада

Личност бомбаша самоубице који жртвује свој живот, одузимајући истовремено живот што већем броју невиних људи, првенствено цивила, ради награде кроз вечни живот и благодатање на другом свету, феномен је који изазива, а изазиваће сигурно и у будућности, позорност кругова из свих области друштвених наука. Међутим, сама комплексност феномена и његов више него јасан еволутивни карактер показатељ су да свеобухватне и универзалне дефиниције када је у питању личност терористе који потиче из исламистичког терористичког кампа у скорије време неће бити. Ипак, без обзира што до данас ниједна дефиниција која се тиче овог феномена није успела да задовољи критеријуме адекватног теоријског димензионирања и задобије статус универзално прихватљиве, приметно је да је у највећем броју дефиниција које се тичу овог проблема присутан један елемент који се, без сумње, може сматрати заједничким именитељем појединаца који су посегли за праксом самоубилачких бомбашких напада. У питању је религиозна димензија личности свих ових терориста. Схватање суштине ове димензије њихових личности може, у доброј мери, помоћи у схватању поступака ове врсте. Из тог разлога вредно је навести констатацију Волтера Лакера, који у књизи *Нови тероризам* истиче: „Пре двадесет до тридесет година, глобални тероризам је био претежно секуларне оријентације и инспирације, тј. екстремно националистички, левичарски или десничарски. Од тада, присутна је широм света појава радикалних, верских покрета, и овај развој има значајан утицај на савремени тероризам”.<sup>26</sup>

Овај утицај одразио се и на појаву самоубилачких бомбашких напада. Схватање односа религије и тероризма, као и насиља уопште, мора се узети са опрезом и парцијално. Посматрање односа религије и насиља као генерално узрочно-последичног је сасвим погрешно, а разлог томе је што све веће религије, при чему ни ислам није изузетак, као своју квинтесенцију имају учење о љубави, миру и толеранцији међу људима. Проблем је у томе што вође савремених исламистичких терористичких организација у оквиру свог деловања не полазе од ових принципа, већ као руководство за праксу узимају она учења која се, у извесној мери, разликују од поменутих теолошких концепата и свет перципирају такорећи „биполарно”, тј. као свет ислама (Дар Ал-Ислам) и свет јереси (Дар Ал-Харб). По њима, верници живе у перманентном стању рата са неверницима, у које спадају како неискламске земље и народи, тако и оне исламске земље које владају по секуларним законима а не по шеријатском праву, а стање ће се променити тек када „неверници и пагани” прихвате учење које фундаменталисти виде као једино истинито виђење и тумачење света, тј. када више не буде конкурентске религије исламу. У питању су радикална,

<sup>26</sup> Walter Laquer, *The New Terrorism-Fanaticism and the Arme of Mass Destruction*, p. 127.

фундаменталистичка учења вехабизма од кога полазе лидери Ал Каиде, затим Шизам Хезболаха, као и идеологија Муслиманске браће која представља духовни темељ Хамаса и палестинског Исламског џихада.

Наравно, склоност ка одступању и модификовању филозофско-религијског основа једног теоријског концепта утицала је на преиначење схватања многих других аспеката у оквиру истог учења, при чему ни схватање самоубиства није било изузетак. Ради потпунијег сагледавања и разумевања овог проблема пожељно је усмерити пажњу на више фактора. На првом месту мора се нагласити димензија верског заноса и фанатизма потенцијалних бомбаша самоубица, тј. она својства која карактеришу религијску структуру душе ових појединаца. Реч је о догматизму, аскетизму, спремности на самоодрицање и подношење патње и жртве, као и тежња ка трансцедентном, које је окренуто ка другом свету. У питању, дакле, није појединац који своју верску опредељеност схвата традиционално, као извор свог националног, духовног или културног идентитета, већ о појединцу у склопу чије личности се читав један спектар унутрашњих духовних и интелектуалних покрета одвија у складу са прописаном духовном парадигмом која постаје детерминанта свих његових поступака. Овај степен верске заслепљености има порекло у процесу темељне индоктринације, који обично почиње у једном деликатном периоду живота појединца за који је карактеристичан недостатак животног искуства, наивност и идеализам. „Деца у овом добу уче да мрзе немуслимане. Могу се видети деца обучена као самоубице са лажним појасом око струка. Она су изложена учењу Курана на тај начин што њихови учитељи карикирају поједине делове, похађају школе где уче да су јевреји подљуди или чак мајмуни и да морају бити уништени, играјући се истовремено, уместо каубоја и индијанаца, мученика и јевреја. Овај позив на џихад производи култ мучеништва где деца расту у вери да је сасвим нормална ствар дати свој живот као мученик уколико они који говоре у име ислама то захтевају или издају фатву.“<sup>27</sup> Наравно, овај начин индоктринације је претежно заступљен у оквиру школских система и џамија земаља Блиског и Средњег истока. Ситуација са европским муслиманима, без обзира о којој је генерацији реч, када је у питању процес индоктринације нешто је другачије природе, о чему је већ било речи у делу који се тиче регрутног процеса. За нас је најважнија чињеница да се из поменутих процеса индоктринације, без обзира о ком животног добу се ради и на ком простору се одвијају, профилишу појединци спремни да почине најбезумније поступке у име ислама.

„Наоружаност“ појединца дозом верског заноса ма по себи није довољна да би се посегло за извршењем самоубилачких бомбашких напада. Разлог за ову тврдњу је у чињеници да сам акт самоубиства у исламу није дозвољен и спада у ону групу грехова због којих је починилац осуђен на вечни живот у паклу. Сам појам *мартира* или мученика односи се на верника који је свој дао живот за божију ствар у борби против неверника, али који је пао од туђе руке. Наравно, исламистички идеолози су и на овом месту демонстрирали склоност и вештину у реинтерпретацији и реформулацији појединих појмова и делова Курана. За разлику од званичне уleme и највиших верских ауторитета из њених редова, који су сваки покушај самоубиства дефинисали као грех, самим тим противан божијој команди, исламистички идеолози повукли су разли-

<sup>27</sup> Fabienne A. Laughlin, "Martyrdom Operation and Their Apocalyptic Imagery", [www.jjay.cuny.edu/terrorism/apocsuicide.pdf](http://www.jjay.cuny.edu/terrorism/apocsuicide.pdf), (29.09.2013).

ку између чина самоубиства самог по себи, који спада у групу најтежих грехова и, с друге стране, чина жртвовања или мучеништва, тј. давања свог живота у склопу борбе за божију ствар. Један од најутицајнијих идеолога борбеног ислама шеик Јусуф ал-Кардави је ради афирмације ове врсте акта истакао да ментални склоп вршилаца мученичких операција нема ништа заједничко са менталним склопом обичних самоубица. О озбиљности намере исламистичких вођа и идеолога да овој врсти акта обезбеде верски легитимитет најбоље говори пример Муслиманске конференције која је одржана у Бејруту 9. марта 2002. године, у присуству муслиманских свештеника из шест земаља Средњег истока и Северне Америке, као и палестинских власти и свештенства и студената из 30 других земаља. На овој конференцији озваничено је пружање подршке самоубилачким нападима против Израела и истакнута је чињеница да они нису противни исламу. Давањем подршке оваквој врсти терористичког акта и на тај начин слањем поруке појединцима наоружаним већ поменутих фаталистичким ставом према животу и свету, самоубилачки бомбашки напади у оквиру борбе против вишеструко надмоћнијег непријатеља постају незаобилазни део праксе усмерене ка реализацији политичких циљева исламистичких терориста.

## Закључак

Ова анализа показала је да узроке и последице суицидних бомбашких напада исламистичких терористичких организација треба сагледавати и разумети у ширем спектру контекстуалних и контингентних варијабли, које постоје и делују у одређеним земљама и регионима. Учињен је напор да се на историјско-дескриптиван и аналитички начин расветли права природа и позадина суицидних бомбашких напада исламистичких организација које подржавају тероризам као вид и метод политичке борбе. Истраживачки фокус у овој анализи усмерен је првенствено на две димензије суицидних терористичких бомбашких напада: социјално-психолошку и религијску. Природа, карактер и структура исламистичких терористичких организација у значајној мери предетерминишу њихове методе и средства деловања. Скуп бројних фактора ендogene и екзогене природе, попут образовног нивоа, финансијске ситуације, психолошког профила, верско-идеолошког опредељења, преко карактера политичке власти и државе до међународног и регионалног утицаја чини феномен суицидно-бомбашког тероризма веома дифузним и комплексним за разумевање и сагледавање његове праве природе и суштине.

## Литература

1. Arieli Gil: „Knowledge: Thermonuclear Weapon for Terrorist in Information Age”, <http://www.ict.org.il/apage/5540.php>
2. Atran, S.: „The Moral Logic and Growth of Suicide Terrorism”, *The Washington Quarterly* 29 (2): 127–147, 2006.
3. Benmelech Efraim, Claude Berrebi, Esteban F. Klor: „Economic Conditions and the Quality of Suicide Terrorism”, *The Journal of Politics*, Vol. 74, No. 1 (January 2012).
4. Божовић, Р., Симић, В.: *Појмовник Ислама*, Народна књига, Београд, 2003.

5. *Economist*. „Suicide Terrorism: Martyrdom and Murder”, <http://www.tau.ac.il/jcss/economist0801.htm>
6. Laughlin, F. A.: „Martyrdom Operation and Their Apocalyptic Imagery”, [www.jjay.cuny.edu/terrorism/apocsuicide.pdf](http://www.jjay.cuny.edu/terrorism/apocsuicide.pdf)
7. Feffer, J.: „Our Suicide Bombers: Thoughts on Western Jihad”, [www.truthout.org/080609K](http://www.truthout.org/080609K)
8. Gaćinović, R.: *Terorizam*, Draslar partner, Beograd, 2005.
9. Riaz, H.: *Life as a Weapon: The Global Rise of Suicide Bombings*, Taylor & Francis, 2010.
10. Riaz, H.: „What Motivates the Suicide Bombers?”, *Yale Global*, Yale Center for the Study of Globalization, 2012.
11. Riaz, H.: *Suicide Bombings*, Routledge, London, 2011.
12. *Janes Intelligence Review*. „Suicide Terrorism: Global Threat“, [www.janes.com/security/international\\_security/news/usscole/jir001020\\_1\\_n.shtml](http://www.janes.com/security/international_security/news/usscole/jir001020_1_n.shtml)
13. Laquer, W.: *The New Terrorism: Fanaticism and the Arms of Mass Destruction*, Oxford University Press, London and New York, 1999.
14. Lankford, A.: Do Suicide Terrorists Exhibit Clinically Suicidal Risk Factors? A Review of Initial Evidence and Call for Future Research, *Aggression and Violent Behavior*, 15, pp. 334–340, 2010.
15. Lankford, A.: *The Myth of Martyrdom: What Really Drives Suicide Bombers, Rampage Shooters, and Other Self-Destructive Killers*, Palgrave Macmillan, New York, 2013.
16. Pape, R., Feldman, J., K.: *Cutting the Fuse: The Explosion of Global Suicide Terrorism and How to Stop It*, University of Chicago Press, 2010.
17. Rajan, V.G. Julie: *Women Suicide Bombers: narratives of violence*, Routledge, New York, 2011.
18. Shalom Jerusalem Family, „Female Suicide Bombers and Palestinian Arab Terrorism”, [www.shalomjerusalem.com/mohammedism/mohammedism15.html](http://www.shalomjerusalem.com/mohammedism/mohammedism15.html)
19. Takeda, Arata: „Suicide bombers in Western literature: demythologizing a mythic discourse”, *Contemporary Justice Review*, Volume 13, Issue 4, pp. 455–475, 2010.
20. Wade, Jackson, S., Reiter, D.: „Does Democracy Matter? Regime Type and Suicide Terrorism”, *The Journal of Conflict Resolution*, Vol. 51, No. 2 (April), pp. 329–348, 2007.
21. Schweitzer, Y.: „About suicide terrorism and Al-qaeda”, Agentura.Ru Studies and Research Centre (ASRC), [www.agentura.ru/english/experts/schweitzer](http://www.agentura.ru/english/experts/schweitzer)

## ТЕРОРИЗАМ У ВАЗДУШНОМ ПРОСТОРУ

Витомир А. Станковић

Универзитет одбране у Београду, Војна академија

Горан Г. Стојаковић

Генералштаб Војске Србије, Управа за обуку и доктрину

Пораст претњи у ваздуху од терористичких дела значи да су безбедност путника, летелица, чак и постројења на земљи, угрожени и дефинишу се као намерни чиновни. Претња „Renegadom” (цивилна летелица употребљена као оружје) појављује се као најопаснији сценарио: са прецизношћу високог нивоа, летелица постаје вектор за транспорт и експлозију товара (гориво, конвенционално или оружје масовне деструкције) против циља.

Тероризам у ваздушном простору као део општег међународног тероризма може да се испољи у различитим облицима: отмицом ваздухоплова; постављањем минско-експлозивних, радиолошких, хемијских и биолошких средстава и агенаса у ваздухоплов или на њега или њиховим избацивањем (у смислу бомбардовања) из ваздухоплова на одређене циљеве; самоубилачким нападом лица која су у ваздухоплову или ваздухопловом на одређени циљ (мету); ракетирањем ваздухоплова са земље. Тероризам је постао дело видљивих руку – организовани пројекат, стратешки избор, завера с циљем убиства и застрашивања.

Кључне речи: *тероризам, ваздушни простор, безбедност, међународне конвенције у сузбијању тероризма*

### Увод

Услед неслућене социјалне динамике, брзих и радикалних промена, ужасних ризика и претњи о којима нисмо могли ни да сањамо, данашње друштво, иза кога су остале пропуштене шансе за боље сутра, у периоду 20. и 21. века суочавало се и суочава се са бројним и разноврсним облицима угрожавања безбедности који су отклањани са различитим степеном успешности. Један од таквих облика угрожавања безбедности јесте и тероризам, који је постао једно од најактуелнијих политичких, правних, психолошких, социолошких, војних и других питања у свим земљама света. У времену када се опасност од тероризма увећава и када терористи на располагању имају најсавременија оружја и методе, борба против ове појаве представља велики изазов који тражи неопходан одговор и решење.

У свету свака држава проблематику тероризма посматра из свог угла и предузима мере за које процењује да ће имати дугорочније ефекте и тиме допринети решавању околности које су условиле ескалацију тероризма. Сва досадашња сагледа-

вања проблема тероризма указују на то да до оптималног модела заштите од тероризма није лако доћи, јер је то исто толико сложено и деликатно питање као и сама суштина и карактер тероризма са којим се суочавамо.

Наиме, носиоци насиља познатог као тероризам преовлађујуће су недржавни терористички колективитети, који се одликују високом организованашћу и чињеницом да се у њиховим редовима налазе високообразоване особе које поседују знања из области информатике, хемије, технологије обраде материјала, биологије, ваздухопловства и слично.

Управо овакво поседовање знања, терористичким колективитетима дало је широк спектар способности, намера и могућности да та своја знања употребе у извођењу напада на циљеве било на земљи, води (рекама, језерима, морима и океанима) у ваздушном простору или да нападају из ваздушног простора. Као један од таквих примера је и терористички напад на Сједињене Америчке Државе 11. септембра 2001, где је поред стратегијског изненађења исказаног у времену и избору циља дејства, остварено и највеће изненађење које се огледа у коришћењу до тада невидених средстава у терористичким активностима, која се често називају и „средства рата у рукама недржавних субјеката”.

На основу до сада изнетог, увиђамо да терористи за реализацију прокламованих циљева користе разноврсна расположива средства, чиме показују јасну намеру да противнику желе да нанесу што већи број жртава, чија је суштина да свако, свугде може да постане потенцијална мета. Нажалост, те жртве најчешће су обични грађани који нису ни у каквој вези са прокламованим циљем терористичког напада. Сама помисао да терористи у реализацији својих намера користе чак и напад на циљеве у ваздушном простору или нападају из ваздушног простора, ствара слику која може имати катастрофалне последице по човечанство, јер тиме погађа виталне интересе малих и недовољно развијених, али и великих, најразвијенијих и војно најсупериорнијих земаља.

## Дефинисање појма тероризма

Сведоци смо и учесници времена када се у глобалном свету, преко медија, заплъскујући масе, пласира огромна количина информација о пошастима модерног света. Историја не познаје време и околности у којима се толико говорило о тероризму. Узрочно-последичне везе су замршене у, чини се, неразмрсиво клупко насиља и смрти хиљада недужних. Где је почетак, а где крај том виртуалном, затвореном ланцу?

Иако постоје многобројне дефиниције тероризма, свет не познаје консензус у практичном валоризовању тих дефиниција. Оно што је за неке легитиман чин одбране за друге је насилнички чин терора. Оно што једнима даје славу, одобравање и назив борца за слободу другима даје лик омражености и осуде терористичког деловања.

Наиме, у данашње време чини нам се да је тероризам као један од видова насиља, постао најзначајнији изазов како за државу и њене органе заштите, тако и за међународну заједницу. Напади на Светски трговински центар, у Мадриду и догађаји који се данас дешавају на Косову и Метохији, представљају не само личну трагедију несагледивих размера за породице и пријатеље жртава, већ и велику несрећу, која ремети саме темеље грађанског друштва.

Жртве терористичких напада су обични људи. Не постоји неки одређени разлог зашто су баш они постали мете. Напад је недискриминативан, усмерен на читав слој људи. Терористи су као подивљале убице које пуцају свуда око себе, ослањајући се на начело „Иза нас на десетине убијених, осакаћених и киднапованих а испред нас на стотине хиљада и милиона застрашених”.<sup>1</sup> То је зло које тероризам ствара: то није само убијање невиних људи, већ за собом повлачи и продирање страха у свакодневни живот, ремећење приватних планова, несигурност на јавним местима и присилу да се стално буде на опрезу. Тероризам је постао дело видљивих руку – организовани пројекат, стратешки избор, завера с циљем убиства и застрашивања.

Први изговор гласи да је тероризам последња могућност. Његови актери нуде слику угњетеног и огорченог народа који нема више никаквог избора. Пробали су све легитимне облике политичке акције, исцрпili су сваку могућност, ни у чему нису успели и не остаје им друга алтернатива осим зла тероризма. Други изговор јесте да су слаби и да ништа друго не могу да учине, али овде бисмо могли говорити о две слабости: слабости терористичке организације у односу на непријатеља и њена слабост у односу на народ у чије име наводно делују. Та друга врста слабости састоји се у немогућности терористичког колективитета да мобилише „свој” народ за своје циљеве. Трећи изговор заснован је на становишту да тероризам није ни последња опција, нити једини могући избор. Сви то раде; политика (или државна политика) је таква; једино је тероризам делотворан. Четврти изговор игра на појам невиности. Наравно, погрешно је убијати невинне, али те жртве баш и нису потпуно невинне. Они су ти који имају користи од угњетавања других, они уживају у плодовима туђе муке. И тако, не може се оправдати то што су убијени, али „може се разумети”. Последњи изговор је тврдња да су сви очигледни и конвенционални одговори на тероризам на неки начин гори од самог тероризма.

Без обзира на то што се сви слажу да је тероризам опасна друштвена појава, изражена у различитим формама кроз историју људског друштва, ни до данас нису изграђени или усклађени јединствени ставови о овом питању. Чак и у оквиру једне земље постоје забуне око јединствене дефиниције тероризма. У Сједињеним Америчким Државама влада те земље (Министарство спољних послова – State Department) тероризам дефинише као: „Унапред смишљено политички мотивисано насиље против неборбених мета, које спроводе субнационалне групе или кландестини, углавном са намером да се утиче на публику”.<sup>2</sup> Са друге стране, Федерални истражни биро (FBI – The Federal Bureau of Investigation) користи другачију форму при дефинисању тероризма: „Тероризам се одређује као незаконита употреба силе или насиља против лица или имовине да би се застрашила или присилила влада, цивилно становништво или било који њихов сегмент ради промоције политичких или социјалних циљева”.<sup>3</sup>

Оваква разлика између разних агенција или тела исте владе могу се објаснити различитим оквирима деловања или надлежности. Али, разлике постоје и између земаља. Оне нису само производ другачијих схватања појма тероризма, већ и промена других чинилаца који доводе до појаве модерног тероризма или схватања тероризма у савременим условима.

<sup>1</sup> Мијалковски Милан: *Тероризам*, ФЦО, Београд, 2004, стр. 5

<sup>2</sup> Симеуновић Драган: *Тероризам*, Правни факултет Универзитета у Београду, Београд, 2009, стр. 43.

<sup>3</sup> Исто.



Анализом садржаја дефиниција тероризма може се закључити да су у већој или мањој мери заступљени следећи појмови: претња; насиље; сила; страх; политички аспект – ефект – циљ; психолошки ефект и неконтролисана реакција; неселективан избор мета и жртава; намерно испланирана и систематски организована акција; начин борбе и противправни акт. Из наведених кључних елемената тероризма може се закључити да је реч о намеравању употреби силе, при чему се тероризам користи као начин борбе за остварење поменутих политичких циљева.

Све постављене дефиниције морају да разграниче и следећа питања: односа тероризма и других облика насиља, односа између тероризма посебно и герилског начина ратовања у смислу ослобађања од окупације, те питања разграничења тероризма од обичног криминала. Питања разграничења тероризма и личности терористе од питања борбе за ослобођење и бораца за слободу преместила су покушаје дефинисања тероризма из правне области на поље политике. Дебате које су вођене у Уједињеним нацијама око покушаја дефинисања тероризма по правилу су завршаване безуспешно, јер су државе имале различите позиције и схватања не само у односу на дефинисање појма, већ и кад је реч о изложеним примерима који би требало да послуже као модел.

Први озбиљан покушај био је предлог експерата из Швајцарске и Босне и Херцеговине (Република Српска) да се питању утврђивања општеприхваћене дефиниције тероризма приступи на начин који је карактеристичан за сва друга кривична или међународно-правно кривична дела.<sup>4</sup> Посреди је принцип дефинисања појма тероризма на основу којег ће се водити рачуна не према починиоцу (да ли је то терориста или борац за слободу), већ према жртви, како је то уобичајено и код других кривичних дела. Тероризам, иако по неким својим карактеристикама издвојен од других злочина и кривичних дела, са њима има заједничке следеће црте: дело је човека; постоји друштвена опасност учињеног дела; виност учињеног дела; противправност и одређеност кривичног дела у закону.

Такође, узимајући у обзир радњу кривичног дела тероризма, централно место у дефинисању и разграничењу појма тероризма од других кривичних дела и злочина има објекат. Под објектом кривичног дела тероризма сматра се јавни мир и сигурност, при чему се ова правна добра појављују као конкретне и реалне категорије које одговарају стварном животу у друштву – држави, односно међународној заједници држава и која се штите или треба да се штите од кажњивих радњи терористичког карактера.<sup>5</sup> Поред објекта, посебно место у дефинисању тероризма заузима и субјект или лице које је учинило кривично дело или злочин. Строго правно гледано, терориста или борац за слободу, без разграничења ова два појма, а у ситуацији када су злочин или кривично дело почињени, налазе се у истом положају, јер постоје радња, намера, објект и субјект кривичног дела. Мотиви извршења могли би се разматрати само као олакшавајуће или ублажавајуће околности приликом одмеравања казне. Зато је битно нагласити четири главна елемента тероризма: циљ активности је увек или по правилу политичке природе, без обзира на то да ли је реч о смени режима, смени лица на власти, сецесији одређене територије или делова; употреба насиља или претње употребом насиља; жртве су по правилу недужни грађани или представници

<sup>4</sup> Трифуновић Дарко: *Нови облици тероризма у БиХ*, докторска дисертација, Универзитет у Београду – Факултет безбедности, Београд, 2007, стр. 28.

<sup>5</sup> Јаковљевић Душан: *Тероризам с гледишта кривичног права*, Службени лист СРЈ, Београд, 1997, стр. 184.

држава; и непостојање директне везе између терориста и жртве – то јест, напад није усмерен према жртви или жртвама појединачно, већ се терористичким чином жели упутити порука једној широј заједници (држави, друштву).

Набројаним елементима треба придодати још два. Традиционално се верује како терористи у извођењу својих акција желе да на себе скрену што је могуће већу пажњу. Елемент „јавности” довео је до тога да многи експерти који се баве тероризмом верују како терористи, заправо, хоће да, поред велике штете, спектакуларношћу извођења акције привуку велику пажњу јавности. Други, такође важан елемент свакако је идеологија, било да су на делу варијанте политичког екстремизма или верски фанатизам. Посебно опасну ситуацију представља појава када се тероризам користи као начин борбе одређених верских и фанатичких група, при чему се религија користи као мотив за остварење извесних политичких циљева.

Сагледавши све ово, тероризам као један вишедимензионални политички феномен најопштије можемо одредити као: „Сложени облик организованог групног, и ређе индивидуалног или институционалног политичког насиља обележен не само застрашујућим брахијално физичким и психолошким, већ и софистицирано-технолошким методама политичке борбе којима се обично у време политичких и економских криза, а ретко и у условима остварене економске и политичке стабилности једног друштва, системски покушавају остварити 'велики циљеви' на морбидно спектакуларан начин, а непримерено датим условима, пре свега друштвеној ситуацији и историјским могућностима оних који га као политичку стратегију упражњавају”.<sup>6</sup>

## Класификација тероризма

Класификација тероризма, због његове комплексности, динамизма и обиља појавних облика, може се извршити према различитим принципима деобе. Према проф. Милану Милошевићу са Полицијске академије, тероризам је могуће класификовати према:<sup>7</sup>

- елементу иностраности на: унутрашњи (домаћи), транснационални и међудржавни;
- средствима терора на класични у које спада: конвенционални, импровизовани, хемијски, биолошки и нуклеарни;
- номиналним циљевима активности на: идеолошки ( квазиреволуционарни или леви попут акција анархистичких и прокомунистичких организација; nihilистички; реакционарни или десни попут акција неофашистичких и сличних организација; верско-политички и етнички), сепаратистички, иредентистички и унитаристички;
- објекту непосредног насиља на: индивидуални и масовни;
- начину избора жртве на: селективни и неселективни;
- локацији напада насиљем на: урбани (градска герила) и рурални;
- пројектованим циљевима и политичким последицама на: антидржавни и продржавни /прорежимски ( Под антидржавним тероризмом подразумева се онај који

<sup>6</sup> Симеуновић Драган: *Тероризам*, Правни факултет Универзитета у Београду, Београд, 2009, стр. 80.

<sup>7</sup> Милошевић Милан: *Одбрана од тероризма*, Свет књиге, Београд, 2005, стр. 14.

примењују противници одређеног државног апарата, односно политичког режима, док под подржавним/прорежимским подразумева се онај који непосредно или посредно подржава органе конкретног државног апарата.);

- степену подршке страних земаља на: аутохтони (либерални) и покровитељски (постмодерни).

На овај начин, будући да су класификације бројне, могуће је класификовати тероризам по различитим критеријумима. Међутим, овакве и сличне класификације тероризма нису методолошки прецизне, јер његово класификовање отежавају управо ти разни мешовити облици тероризма. Ово можемо видети из примера терористичке организације ОВК (Ослободилачка војска Косова), која је у почетку деловала у руралним подручјима и представљала облик руралне варијанте тероризма, пошто није имала подршку становништва, није носила јавно оружје и није имала територију, али је уједно била и етносепаратистички оријентисана јер је тежила отцепљењу територије. Као следећи пример оваквог отежаног и методолошки непрецизног класификовања јесте и то што нека терористичка организација може имати и етносепаратистички циљ, а уједно бити и левичарски оријентисана, попут терористичке организације IRA (Ирска републиканска армија) или ЕТА (Euskadi ta Askatasuna – Баскија и слобода), којима су идеје попут марксизма деценијама блиске.

Управо због оваквог шароликог класификовања најцелисходнија, најпрецизнија и најсвеобухватнија класификација тероризма јесте она коју је дао проф. Драган Симеуновић са Факултета политичких наука у Београду.

Према проф. Драгану Симеуновићу, класификација тероризма јесте она која се врши према: главним циљевима, односно програмско-циљној оријентацији; средствима и методама деловања; и према типу актера – субјекта тероризма. Уопште, класификација је могуће направити само ако се поштује начело претежности и установљавања неког својства као најбитнијег, а не ако се трага за чистим моделима тероризма.<sup>8</sup>

Тероризам према главним циљевима, односно програмско-циљној оријентацији најбоље можемо сагледати ако га посматрамо као облик политичког насиља. Насиље није проста употреба силе, већ је оно њен рад као облик људске делатности у којој се директно или индиректно користи сила.<sup>9</sup> Оно се површно тумачи као примена силе јачег над слабијим. Али, да ли је увек баш тако? Насилне методе могу користити и слабији против јачих (нпр. када их изненаде или уколико се јачи не брани на адекватан начин), па је то у ствари питање избора средстава у решавању конфликта.<sup>10</sup>

Свако политичко насиље као делатност, па и тероризам, захтева постојање одређених политичких циљева на које се оно позива. Један од кључних елемената у дефинисању појма тероризма јесте циљ који терористи желе да постигну, а који је увек политичке природе, без обзира на то да ли је реч о смени режима, смени лица на власти, промени друштвеног уређења, сецесији одређене територије или делова територија.

<sup>8</sup> Симеуновић Драган: *Тероризам*, Правни факултет Универзитета у Београду, Београд, 2009, стр. 82-85.

<sup>9</sup> Симеуновић Драган: *Увод у политичку теорију*, Институт за политичке студије, Београд, 2009, стр. 102.

<sup>10</sup> Опширније видети у: Симеуновић Драган: *Теорија политике I део – Основи политичких наука - практикум*, Наука и друштво, Београд, 2002, стр. 151–159.

Према својим главним циљевима тероризам се може поделити на следеће врсте:

- идеолошки мотивисан тероризам:
  - левичарски и
  - десничарски тероризам;
- етно-сепаратистички тероризам и
- верски фондиран тероризам:
  - тероризам фондиран на интерпретацијама великих религија и
  - тероризам секти.

Према средствима и методама деловања на:

- средствима:
  - класични (конвенционални),
  - биохемијски и
  - нуклеарни тероризам;
- методима:
  - класични (конвенционални),
  - самоубилачки,
  - сајбер тероризам (употреба интернета у терористичке сврхе) и
  - наркотероризам.

Класификација тероризма према актерима – субјектима тероризма је најцелисходнија када је урађена према више повезаних критеријумима: њиховој бројности, степену организационе повезаности и институционалној димензији. Тако, примењена на савремене и могуће појавне облике тероризма ова подела изгледа овако:

- индивидуални,
- тероризам организација и илегалних група и
- институционални тероризам (државни и сл.).

На овај начин могуће је одређену терористичку организацију прецизно и свеобухватно класификовати. Ако као пример узмемо терористичку организацију ЕТА, видећемо да је она по програмско-циљној оријентацији етносепаратистичка, класична према средствима, методама деловања, а према типу актера – субјекта тероризма тероризам организација и илегалних група. Или, ако као пример узмемо терористичку организацију РКК (Parti Karkaren Kurdistan – Курдистанска радничка партија), видећемо да је она по програмско-циљној оријентацији етносепаратистичка, према средствима класична, методама деловања класична и самоубилачка и према типу актера – субјекта тероризма тероризам организација и илегалних група.

## Тероризам у ваздушном простору

Појава ваздухоплова представљало је за човечанство догађај од прворазредног значаја. Да би „освојили небо” људи су најпре направили летеће справе лакше од ваздуха, познатије као аеростати или балони. Први балон конструисали су браћа Жозеф и Жак Монголфје и њиме полетели 5. јуна 1783. године. Балон је направљен од хартије, у облику лопте пречника 16 метара и напуњен топлим ваздухом. Након браће Монголфје, Француз Жифар успео је да изгради ваздушни брод са парном машином, дири-

жабл и њиме први пут полетео 24. септембра 1852. године.<sup>11</sup> Како је кретање балона зависило од правца и снаге ветра, што је ограничавало његову употребу и безбедност, трагало се за начином управљања летећим справама. Први успешан лет справом тежом од ваздуха са сопственим погоном названом аероплан или авион, извела су браћа Орвил и Вилбур Рајт 17. децембра 1903. године у Сједињеним Америчким Државама.<sup>12</sup> То је почетак ере авиона, који постепено, а у Првом светском рату и потпуно потискује балоне и дирижабле. Поред њих, конструисане су и употребљаване и друге летеће справе теже од ваздуха са сопственим погоном попут хеликоптера и летећег змаја. Проналаском летећих справа почела је велика трка у смислу – летети што дуже, што више, што брже, са већим теретом, безбедно и за људе који лете и за оне који су на земљи. Међутим од тих до данашњих дана, ваздухоплови су поред неоспорне користи у служби човека, људском роду донели и одређене проблеме јер су омогућили терористичких колективитетима да спроводе терористичке акте у ваздушном простору.



Слика 1 – Први лет авионом браће Рајт

Терористичка претња у ваздушном простору као феномен нарочито у последње време, побуђује повећано интересовање шире јавности, стручних и научних радника и тиме је постала незаобилазна тема стручних расправа и анализа снага противтерористичких система држава, као реална претпоставка могућих убојитих дејстава терористичких колективитета. Ово посебно произилази из чињенице да, услед изузетне могућности које пружају ваздухоплови у смислу брзог пребацивања из једног места у друго и сензационалних ефеката који се постижу претњом безбедности ваздухоплова и путницима, представљају ваздушни саобраћај као све интересантнију и чешћу мету напада терориста и интересантну област других криминалних и незаконитих активности.

Ако тероризам у ваздушном простору сагледавамо као појаву у целини, онда се овде не може подразумевати само угроженост ваздушног простора, а тиме и ваздушног саобраћаја, већ се у обзир морају узети и људи, објекти и средства који су у непосред-

<sup>11</sup> Грујић Златомир: *Авијација Србије и Југославије 1901–1994*, Новинско-издавачка установа Војска, Београд, 1997, стр. 7.

<sup>12</sup> Исто. стр. 8.

ној вези са ваздушним саобраћајем. Из наведеног можемо рећи да је терористичка криминална активност у ваздушном саобраћају комбиновани и мотивисани облик насиља, чији је циљ наношење страха, панике и притисака ради ослобађања политичких затвореника и изнуђивање финансијских средстава у замену за таоце и ваздухоплов<sup>13</sup> или тероризам у ваздушном саобраћају јесте примена насиља и испољавање моћи над недужним таоцима, који су привремено лишени слободе, односно које застрашују ради изнуђивања некакве користи за онога ко терорише или за некога ко иза њега стоји.<sup>14</sup>

Тероризам у ваздушном простору као део општег међународног тероризма може да се испољи у различитим облицима: отмица ваздухоплова; постављање минско-експлозивних, радиолошких, хемијских и биолошких средстава и агенаса у ваздухоплов или на њега или њихово избацивање (у смислу бомбардовања) из ваздухоплова на одређене циљеве; самоубилачки напада лица која су у ваздухоплову или ваздухопловом на одређени циљ (мету); ракетирање ваздухоплова са земље.

Мада је сваки од ових облика тероризма у ваздушном простору изузетно опасан, издвојио бих онај у коме се примењују минско-експлозивна средства (бомбе) јер подметањем експлозива унутар ваздухоплова или на њему може да однесе „више“ живота него подметнута експлозивна направа у аутомобилу. Иако постоје ригорозне мере контроле уласка у путничке ваздухоплове, деси се да терористи применом нових метода подметања бомби, посебно подметањем пластичног експлозива у техничке уређаје, воду, намирнице и слично, успеју да остваре намеравани план и тиме угрозе велики број људских живота и нанесу огромну материјалну штету. Наиме, пластични експлозиви су без мириса, немају металну садржину која се као код других експлозива и направа открива помоћу металног детектора, те их је тако лакше и прокријумчарити. Мада у данашње време авио-компаније користе савремене уређаје и средства за детекцију свих врста експлозива и даље постоји велики број оних који у потпуности нису технички опремљени, те је и откривање оваквих направа отежано.



Слика 2 – Детектор за контролу путничког пртљага

<sup>13</sup> Пејановић Љубо: *Угрожавање безбедности ваздушног саобраћаја*, Милирех, Београд, 2008, стр. 28.

<sup>14</sup> Пејановић Љубо: *Тероризам и противтерористичка дејства у ваздушном саобраћају*, Војноиздавачки завод и ЈАТ – Медиа центар, Београд, 2003, стр. 25.

Ради спречавања оваквих покушаја уношења и постављања експлозивних направа у ваздухоплове, аеродромске објекте и уређаје, већина авио-компанија донела је и одређене прописе у смислу шта је дозвољено и на који начин носити од пртљага. Тако је и Директорат цивилног ваздухопловства Републике Србије на основу Закључака Комитета за вршење послова везаних за безбедност цивилног ваздухопловства Републике Србије, а с циљем испуњавања препорука међународне организације цивилног ваздухопловства (ICAO – International Civil Aviation Organization) усвојио ограничења и услове за дозвољен пренос течности, гелова и аеросола у ручном пртљагу као и начин обављања безбедносног прегледа ручног пртљага. Ова ограничења ступила су на снагу 10. марта 2007, и како се каже у информатору који се сваком путнику даје, примењују се с циљем спречавања могућих терористичких активности у цивилном ваздухопловству употребом експлозива у течном стању. Ова ограничења односе се на све путнике који почињу путовање или су у трансферу са аеродрома у Републици Србији и гласе:<sup>15</sup>

Течним артиклом сматрају се следећи производи:

- вода и друге врсте пића, супе и сирупи,
- парфеми,
- маскаре, спрејеви, креме, лосиони и уља,
- гелови, укључујући и гелове за косу и туширање,
- пасте, укључујући и пасте за зубе,
- артикли који су у бочицама под притиском, укључујући креме за бријање, остале пене и дезодорансе и
- остали артикли сличне густине, чврстине и конзистенције.



Слика 3 – Начин преноса течности, гелова и аеросола

Изузетно се дозвољава:

- пренос течности, гелова и аеросола купљених у duty free shop-у у безбедносно-рестриktivној зони аеродрома, које су упаковане у провидну кесу, која је запечаћена и која не сме бити отворана до крајње дестинације; у кеси, запечаћеној у

<sup>15</sup> Unos течности u avion, <http://www.aerogaga.com/Unos-tecnosti-u-avion-110.html>, 25. октобар 2011.

duty free shop-и, мора да се налази фискални рачун за купљену робу, искључиво са датумом дана путовања (слика 4);

- у случају да путник слеће на неки аеродром у ЕУ или Швајцарској и треба да пут настави неким другим летом, неће моћи да унесе у ваздухоплов у ручном пртљагу течности, аеросоле и гелове појединачне запремине преко 100 мл, купљене на аеродрому ван ЕУ или авиону JAT-а;

- путници са бебама пренос хране за бебе у течном или кашастом стању и млека у одговарајућој количини у зависности од дужине трајања лета;

- пренос лекова у облику течности, гелова или аеросоли путницима који их користе искључиво уз лекарски налаз издат од надлежне медицинске установе или овлашћене лекарске ординације;

- пренос медицинских апарата као што су инсулин, крвна плазма и слично путницима искључиво ако поседују потврду надлежне медицинске установе или овлашћене лекарске ординације;

- сви електрични уређаји са кабловима (notebook рачунари, дигиталне камере, фотоапарати и слично) морају се издвојити из ручног пртљага да би се прегледали и

- у случају да се путник не придржава овог поступка, садржај ће бити одузет приликом безбедносне контроле.



Слика 4 – Удар једног од авиона у зграду WTC

Сем класичне примене постављања минско-експлозивних средстава на ваздухоплове или у њега, као софистицирани модел терористичког акта у задње време терористи (самоубице) користе и саме ваздухоплове као „авион-бомбу” на напад на одређене циљеве. Као један такав класичан пример јесте и терористички акт 11. септембра 2001 у коме су по званичном извештају Комисије 9/11 нападачи припадници Ал Каиде, отевши авионе извршили најубитачније нападе икад почињене против Сједињених Америчких Држава, у коме је страдало близу 3.000 људи.<sup>16</sup>

Први напад се одиграо у 8.45 часова по локалном времену у Њујорку, авионом боинг 767 (лет 11 American Airlines), брзином од 785 km/h, који се забио у северну кулу Светског трговинског центра (WTC – World Trade Center) између 94. и 98. спрата.

<sup>16</sup> The 9/11 commission report, <http://govinfo.library.unt.edu/911/report/911Report.pdf>, 25. октобар 2011.



У првом часу догађај се сматрао трагичном несрећом. Међутим, када се у 9. 3 још један авион *боинг* 767 (лет 175 United Airlines) забио у јужну кулу WTC-а брзином од 950 km/h између 78. и 84. спрата, било је већ јасно да се радило о терористичком нападу. Следећи напад догодио се у 9.37, такође авионом *боинг* 757 (лет 77 American Airlines) који се забио у западно крило Пентагона, зграду Министарства одбране у главном граду Вашингтону, да би у 10. 3 још један авион *боинг* 757 (лет 93 United Airlines) пао југоисточно од Питсбурга у Пенсилванији крај места Шенксвил, након што су како се претпоставља, сами путници пружили отпор отмичарима.

**Лет 11 American Airlines**



Satam M. Al Suqami    Abdulaziz Alomari    Waleed M. Alshehri    Wail M. Alshehri    Mohamed Atta

**Лет 175 United Airlines**

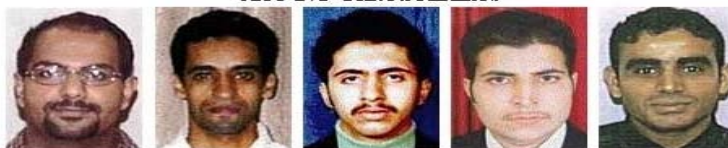

Marwan Al-Shehhi    Ahmed Alghamdi    Mohand Alshehri    Hamza Alghamdi    Fayez Rashid Ahmed Hassan Al Qadi Banihammad

**Лет 77 American Airlines**



Khalid Almuhdhar    Majed Moqed    Nawaf Alhazmi    Salem Alhazmi    Hani Hanjour

**Лет 93 United Airlines**

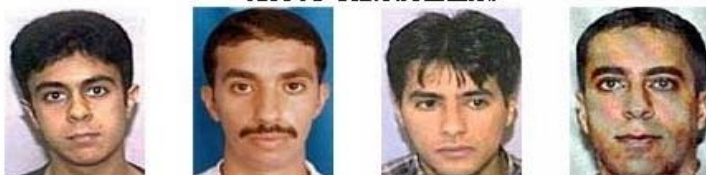

Saeed Alghamdi    Ahmad Ibrahim A. Al Haznawi    Ahmed Alnami    Ziad Samir Jarrah

Слика 5 – Осумњичени терористи за напад на WTC

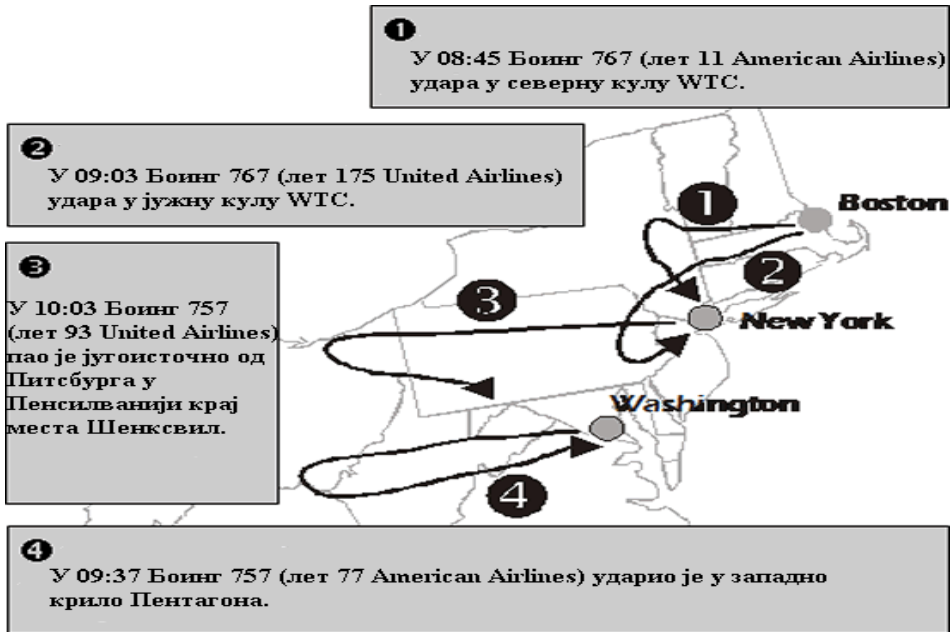

Слика 6 – Шема летова и места удара

## Међународне конвенције и организације у сузбијању тероризма у ваздушном простору

Довођење у опасност безбедности цивилног ваздушног саобраћаја, добиле су шире и озбиљније размере одмах после Другог светског рата. Ово се посебно односило на ситуацију отмице ваздухоплова у коме су ваздухоплов, посада и његови путници жртве неке особе која је одлучила да насилно преузме недозвољену контролу над летелицом да би је скренула са нормалног правца лета ка једном, њој жељеном одредишту или када се угрожава безбедност лета ваздухоплова актима који представљају употребу насиља, диверзију, саботажу или какву другу интервенцију у ваздухоплову или повреду неког лица које се налази у ваздухоплову. Учесталост и територијална распрострањеност ових појава довели су до тога да се ова проблематика, нарочито после 1969. године, налази на дневном реду многих међународних скупова. Овде се посебно издвајају активности Организације уједињених нација, која је својим резолуцијама од 12. децембра 1969. и 28. септембра 1970. снажно осудила све акте отмице ваздухоплова и друге врсте напада на цивилни ваздушни саобраћај, истичући да се тако угрожавају животи и безбедност путника и чланова и крше њихова људска права.<sup>17</sup> Међутим, Организација уједињених наци-

<sup>17</sup> Јаковљевић Душан: *Тероризам с гледишта кривичног права*, Службени лист СРЈ, Београд, 1997, стр. 111.

ја, тачније Генерална скупштина Уједињених нација није улазила у проблематику конкретног регулисања питања везаних за отмицу ваздухоплова и друге противправне нападе на цивилни ваздушни саобраћај. Овај задатак препуштен је Међународној организацији за цивилно ваздухопловство (ICAO – International Civilian Aviation Organization), под чијим окриљем су припремљене Токијска, Хашка и Монреалска конвенција. Ове конвенције регулишу читав низ правно-техничких питања којима треба да се побољша сигурност путника, особља и ваздухоплова. Међутим, оне немају експлицитне законе, већ само пружају могућност државама чланицама да предузимају потребне мере. Поред донетих Конвенција, значајну улогу у сузбијању кривичних дела у цивилном ваздушном саобраћају, поред Међународне организације за цивилно ваздухопловство, имају и организације попут Међународне криминалистичко полицијске организације (INTERPOL – International Criminal Police Organization), Удружење превозилаца у међународном ваздушном саобраћају (IATA – International Air Transport Association) и Међународна федерација удружења саобраћајних пилота (IFALPA – International Federation of Airline Pilots Associations).

## Токијска конвенција

Токијска конвенција усвојена је 1969. године и односи се на кривична дела предвиђена кривичним законима и на акте који без обзира на то да ли представљају кривична дела или не, могу да угрозе или угрожавају безбедност ваздухоплова или лица и добара у њему или у њему ремете добар ред и дисциплину.<sup>18</sup> У Конвенцији је први пут утврђен оквир правног односа полиције и вође ваздухоплова у односу на извршиоца кривичног дела и других противправних аката који угрожавају безбедност ваздушног саобраћаја, али није на најбољи начин решено питање саме отмице ваздухоплова као посебног и тешког кривичног дела. Наиме, Конвенцијом су конкретније регулисана питања у вези са отмичарима, отетим ваздухопловом, правом вође ваздухоплова, правом државе чији је ваздухоплов, затим право државе чији су грађани отмичари и слично, док на друге облике терористичких аката у авио-саобраћају попут оних који су изведени док се ваздухоплов креће по стајанци, рулној стази до полетања, као ни после слетања у правцу ка стајанци, конвенција не примењује.

Тако у глави III Овлашћења заповедника ваздухоплова члан 6. каже се да „Кад заповедник ваздухоплова има основа да поверује да је неко лице починило или извршило или да ће непосредно извршити у ваздухоплову, док је овај у лету, кривично дело или акт он може да предузме против учиниоца разумне мере, подразумевајући и ту и принудне мере које су потребне ради гарантовања безбедности ваздухоплова или лица ван добара у њему; одржавања доброг реда и дисциплине у ваздухоплову или омогућавања предаје учиниоца надлежним властима или његовог искрцавања према одредби ове главе. Заповедник ваздухоплова може захтевати помоћ других чланова посаде или их на то овластити, а такође може, без права на захтевање замолити за помоћ или овластити на то путнике ради примене принудних мера које има право да пре-

<sup>18</sup> Стајин Данило: *Збирка ваздухопловних прописа и издање на цд-у – Књига II*, Финансијски водич, Београд, 2005, стр. 695–705.

дузме. Сваки члан посаде као и сваки путник може, такође и без тог овлашћења предузети све разумне превентивне мере, ако има основа за веровање да су оне хитно потребне ради гарантовања безбедности ваздухоплова или лица или добара у њему.”<sup>19</sup>

Одредбе Конвенције се не примењују на политичка кривична дела као ни на дела верске и расне дискриминације, што значи да се препушта свакој држави да природу кривичних дела у вези са отмицама ваздухоплова одреди сама својим кривичним законом. Та одредба добра је основа за доношење позитивних норми у националним кривичним или противтерористичким законима, али само за државе које осуђују тероризам. Међутим, владе које организују или подржавају тероризам опет имају могућност да овај проблем реше како њима одговара.

## Хашка конвенција

Уверивши се да Токијска конвенција само парцијално регулише проблем отмице авиона на међународном плану, Међународна организација за цивилно ваздухопловство иницирала је доношење нове Конвенције о сузбијању незаконитих отмица авиона, која је усвојена 1970. године у Хагу. За разлику од Токијске, Хашка конвенција има универзални карактер јер је отворена за приступање и других држава, без обзира на чланство у Организацији уједињених нација, односно у специјализованим организацијама за ваздушни саобраћај. Овом конвенцијом учињен је значајан помак, јер су иза ње стаале велике државе са највећим ваздухопловним флотама и ауторитетом у својим регионима. Оно што је веома битно јесте да је тим актом дефинисан проблем отмице авиона као деликт међународног права и подвргнут принципу репресија, јер правно регулише проблем отмице ваздухоплова којом се доводи у питање безбедност особа и имовине.

Члан 1. Хашке конвенције регулише да кривично дело врши свако лице које на ваздухоплову у лету незаконито и насилно или под претњом насиља заплени ваздухоплов или врши контролу над њим или покуша да изврши један од ових аката или је саучесник неког лица које врши или покуша да изврши један такав акт.<sup>20</sup>

Како би се санкционисала кривична дела која су изведена док се ваздухоплов креће по стајанци, рулној стази до полетања, као и у фази после слетања у правцу ка стајанци, у члану 3. конвенције одређено је да се ваздухоплов сматра у лету када су по завршетку укрцавања сва спољна врата затворена, па све до тренутка када једна од ових врата буду отворена ради искрцавања. Међутим, ова конвенција се примењује само ако се места узлетања или места стварног слетања ваздухоплова на коме је учињено кривично дело налази ван територије државе регистравања тог ваздухоплова, било да се ради о ваздухоплову у међународном или у унутрашњем саобраћају.<sup>21</sup>

На основу наведених чланова Хашке конвенције произилази да се кривично дело може извршити само „у ваздухоплову у лету”, то јест у оквиру одређеног простора, што аутоматски искључује примену Конвенције на кривична дела извршена са земље (на пример, могући случајеви саучесништва од службе контроле летења)

<sup>19</sup> Исто. стр. 697–698

<sup>20</sup> Исто. стр. 721.

<sup>21</sup> Исто.

или отмице извршене захваљујући употреби других, рецимо војних ваздухоплова (с обзиром на то да се Конвенција на примењује на случајеве отмице када је ваздухоплов употребљен у војне, царинске или полицијске сврхе).

Из овога видимо да је и Хашка као и Токијска конвенција некомплетна и да има доста недостатака, те и овај докуменат даје основу за различите анализе, примедбе и коментаре.

## Монтреалска конвенција

Доношењем Монтреалске конвенције о сузбијању незаконитих аката уперених против цивилног ваздухопловства учињен је покушај да се заокружи једна правна целина која се односи на безбедност међународног цивилног ваздушног саобраћаја. Будући да је Хашка конвенција била ограничена само на нападе извршене у самом авиону (отмице авиона), проистекла је потреба да се изради још једна конвенција која би покрила и неке друге нападе на цивилни ваздушни саобраћај. Тако је настала Монтреалска конвенција, усвојена 23. септембра 1971. године.

Члан 1. Монтреалске конвенције сматра да свако лице чини кривично дело ако незаконито и намерно изврши акт насиља усмерен против лица на ваздухоплову у лету и тиме доведе у опасност безбедност ваздухоплова; ако уништи ваздухоплов у саобраћају или проузрокује штету која доводи до тога да ваздухоплов не може да лети при чиме такође доводи у опасност безбедност његовог лета и ако постави или проузрокује да се на ваздухоплову који је у саобраћају на било који начин постави справа или супстанца која би могла да уништи ваздухоплов или проузрокује штету која би такође довела у опасност безбедност његовог лета. Члан 1. такође за кривична дела терети и лица који су саучесници, а који покушавају да учини таква кривична дела.<sup>22</sup>

Монтреалска конвенција такође сматра у члану 2. да је ваздухоплов у саобраћају од започињања његових претполетних припрема које обавља земаљско особље или чланови посаде за одређени лет, па све до истека 24 часа после било ког слетања.<sup>23</sup>

Поред свега изложеног, примећујемо да Монтреалска конвенција, после Токијске и Хашке, представља потврду даљег напретка билатералне међународне интервенције и сарадње у борби против аката међународног тероризма у области ваздушног цивилног саобраћаја.

## Међународна криминалистичка полицијска организација

Међународна криминалистичка полицијска организација (INTERPOL – International Criminal Police Organization) ради на спречавању и сузбијању свих облика кривичних дела међународног карактера, укључујући и кривична дела у цивилном ваздушном саобраћају.

---

<sup>22</sup> Исто. стр. 707.

<sup>23</sup> Исто.

## Удружење превозилаца у међународном ваздушном саобраћају

Удружење превозилаца у међународном ваздушном саобраћају (IATA – International Air Transport Association) је правно међународно удружење које окупља националне ваздухопловне и друге компаније, које обављају међународни и унутрашњи ваздушни саобраћај, а основано је 1945. године, у Хавани (Куба). Заинтересованост IATA-е за проблем отмице ваздухоплова је непосреднија, израженија и отворенија. То је неполитичка организација која више води рачуна о свом трговачком интересу и угледу, па се ослања на правна документа ICAO, важна за чињење кривичних дела у ваздушном саобраћају.<sup>24</sup>

## Међународна федерација удружења саобраћајних пилота

Међународна федерација удружења саобраћајних пилота (IFALPA – International Federation of Airline Pilots Associations) настала је са задатком да се заштите права и обавезе саобраћајних пилота. На својој конференцији у Амстердаму, марта 1969. године, IFALPA је усвојила посебну резолуцију која се односи на отмице авиона под називом „Слобода транзита – отмице цивилних ваздухоплова”. У уводу резолуције наводи се да недостатак акција влада света може да доведе до катастрофе. Резолуција иде даље и предвиђа да уколико државе пропусте да предузму казнене мере према отмичарима авиона, надлежни службеници IFALPA-е овлашћени су да покрену одговарајуће акције, које могу да укључе обуставу читавог саобраћаја за државу која се сматра кривцем и успостављање сарадње са другим организацијама како би се ограничило кретање ваздухоплова за такву државу.<sup>25</sup>

## Закључак

У времену честих, брзих и непредвидивих глобалних промена, које се манифестују све већом међузависношћу држава, међукултуралним утицајем, порастом сиромаштва и појавом јаза међу друштвеним класама, оживљавањем и јачањем националног и верског идентитета у појединим државама и неизвесне људске перспективе, у свету је све заступљенија појава друштвених сукоба. Актери тих сукоба, су поред држава, све више недржавни субјекти, организовани у форми група, покрета и организација које одговор и облик отпора поменути глобалним променама виде у предузимању радикалних активности. Оне су у супротности са позитивним, друштвено прихваћеним и цивилизацијски достигнути вредностима, а међу њима посебну пажњу завређује тероризам.

<sup>24</sup> Пејановић Љубо: *Угрожавање безбедности ваздушног саобраћаја*, Милпирех, Београд, 2008, стр. 73.

<sup>25</sup> Исто.

Сама помисао на реч тероризам и могућности употребе терористичких активности у ваздушном простору и из њега, уноси страх и неку врсту друштвене узнемирености, реметећи при томе и наш осећај друштвене сигурности, те су због тога особе или групе људи које су спремне да за постизање политичких циљева користе страх, заиста ужасне у правом смислу те речи.

У извесном смислу, сваки акт тероризма доноси две врсте жртава. Прву врсту жртава чине они који страдају приликом терористичког злочина и чланови њихових породица и пријатељи. Али, постоји и она друга врста жртве, а то смо ми, ми који смо изгубили осећај сигурности и поверења у друштвени поредак. Сви ми постајемо жртве страшног чина наизглед бесмисленог насиља против непознатих људи, а у политичке сврхе, јер видевши те злочине морамо се запитати куда иде људско друштво и да ли се оно у неком смислу распада.

Сагледавши данашње друштво, видећемо да у савременом свету готово да се не може наћи држава чија безбедност није угрожена споља или изнутра. Свака држава је посебна и аутентична, односно државе се међусобно разликују по свом војностратегичком и геополитичком положају, унутрашњим друштвеним односима, економској и војној снази. У складу са тим опасности које угрожавају безбедност држава нису универзалне. Свака држава има своје интересе, а у суштини то су опстанак, мир и развој. Опстанак представља приоритетан интерес сваке државе, мир је основни услов за даљи развој и просперитет, а развој је интерес да држава јача у сваком погледу (економском, културном, војном, политичком итд.).

Из свега овога видимо да су терористичке активности веома сложене и још нису довољно разјашњене, нарочито када је реч о њиховим носиоцима и уопште, разлозима за њихово постојање. Сем тога, објекти напада и методи који се примењују подлежу сталним променама, а у то се светска заједница и уверила након терористичких напада 11. септембра, у којима је употребом путничких авиона изведен незапамћени терористички акт.

Само постојање могућности употребе терористичких активности у ваздушном простору и из њега за собом повлачи и правилно и правовремено ангажовање снага и средстава с циљем заштите и безбедности целокупног система одбране и виталних државних интереса. За њихову саму заштиту стварају се снаге које поседују такву моћ да њене технолошке могућности, ниво увежбаности и бројно стање материјалних и људских ресурса надмашују све потенцијале противника.

Ако се вратимо у прошлост, видећемо да ниједна империја није достигла такав степен моћи какав данас имају моћне силе попут САД или Русије, а која се посебно огледа у ангажовању снага (било цивилних, војних или полицијских структура) у заштити сопственог ваздушног простора, који као амбијент даје могућност остварења слободе маневра и снагама и средствима.

Ово је посебно од значаја јер време у коме живимо је време наглог развоја ваздушног саобраћаја и време напретка у погледу перформанси цивилних и војних ваздухоплова који пред систем безбедности ваздушног саобраћаја и заштите ваздушног простора намећу озбиљне проблеме на усклађивању различитих захтева у смислу безбедности и заштите ваздушног простора.

## Литература

1. Грујић, З.: *Авијација Србије и Југославије 1901–1994*, Новинско-издавачка установа Војска, Београд, 1997.
2. Јаковљевић, Д.: *Тероризам с гледишта кривичног права*, Службени лист СРЈ, Београд, 1997.
3. Мијалковски, М.: *Тероризам*, ФЦО, Београд, 2004.
4. Милошевић, М.: *Одбрана од тероризма*, Свет књиге, Београд, 2005.
5. Пејановић, Љ.: *Тероризам и противтерористичка дејства у ваздушном саобраћају*, Војноиздавачки завод и ЈАТ – Медиа центар, Београд, 2003.
6. Пејановић, Љ.: *Угрожавање безбедности ваздушног саобраћаја*, Милпирех, Београд, 2008.
7. Симеуновић, Д.: *Теорија политике I део – Основи политичких наука – практикум*, Наука и друштво, Београд, 2002.
8. Симеуновић, Д.: *Тероризам*, Правни факултет Универзитета у Београду, Београд, 2009.
9. Симеуновић, Д.: *Увод у политичку теорију*, Институт за политичке студије, Београд, 2009.
10. Стајин, Д.: *Збирка ваздухопловних прописа и издање на цд-у - Књига II*, Финансијски водич, Београд, 2005.
11. Трифуновић, Д.: *Нови облици тероризма у БиХ*, докторска дисертација, Универзитет у Београду – Факултет безбедности, Београд, 2007.
12. Станковић, В., А.: *Незаконито ометање и угрожавање безбедности у цивилном ваздушном саобраћају*, Приручник, Војна академија, Београд, 2012.
13. *Skyway magazine*, summer 2012.
14. *Hindsight 15*, Emergency and unusual situations in the air, summer 2012.
15. *Unos tečnosti u avion*, <http://www.aerogaga.com/Unos-tecnosti-u-avion-110.html>
16. *The 9/11 commission report*, <http://govinfo.library.unt.edu/911/report/911Report.pdf>
17. [www.eurocontrol.int/safety](http://www.eurocontrol.int/safety)
18. [www.lockheedmarti.co.uk](http://www.lockheedmarti.co.uk)



## ПРВИ СВЕТСКИ РАТ И РЕВИЗИОНИЗАМ (У ФОКУСУ ИСТОРИОГРАФИЈЕ И ПРОПАГАНДЕ)

Мирјана Зорић\*

Универзитет одбране у Београду, Војна академија

Ове године навршава се сто година од Сарајевског атентата и избијања Првог светског рата, или Великог рата (*Der Große Krieg – The Great War – La Grande Guerre*), који је заувек променио геополитичку карту Европе и одредио судбину народа и држава на старом континенту. Како се у таквим ситуацијама, када су у питању велики јубилеји, анализирају искуства и извлаче поуке из прошлости и праве историјски пресеци, обележавање ове годишњице у свету већ више од годину дана прате бројне расправе о узроцима, поводу и кривици, односно одговорности за рат.

Расправе о Првом светском рату, додуше, старе су колико и време које нас дели од тог рата. Ако изузмемо њихову стручну (научну) и идеолошку позадину, не можемо се отети утиску да оне данас све више попримају политичку и пропагандну димензију. За разлику од ранијих годишњица, ову карактерише покушај да се реинтерпретира улога Балкана, посебно Србије, у кључним сегментима везаним за почетак тог рата и скине, пре свега, одговорност са Немачке за његово избијање. Велики број књига које су се последњих пар година појавиле у англосаксонском и немачком говорном подручју представљају својеврсну ревизију историје, којом се кривица за рат пребацује на Русију и Србију. Циљ је да се покаже да су Русија и Србија трајне тачке геополитичке нестабилности у свету: Русија на глобалном плану, а Србија на Балкану. Шта ће на то рећи домаћи историчари остаје да видимо у овој години великог јубилеја.

Кључне речи: *атентат, рат, узроци, повод, кривица, одговорност, ревизионизам, историографија*

### Сарајевски атентат 1914 – велика енигма Првог светског рата

Историјска наука одавно је „утврдила“ чињенице о узроцима Првог светског рата; упркос томе, данас медијском сценом у свету доминирају пропагандисти иза којих стоји јака политичка воља за ревизијом историје и пласирањем „нових погледа“ о узроцима и одговорности за избијање рата. Као „жртва“ најновијег реви-

\* Ван. проф. др Мирјана Зорић предаје Војну историју на Војној академији.

сионистичког таласа, Србија треба, једногласни су домаћи историчари, да „заигра“ на карту враћања на чињенице, на историјске изворе, објављивањем дипломатске грађе из домаћих архива,<sup>1</sup> да подржи резултате историографије која је на трагу истраживања немачког историчара Фрица Фишера (који је доказао немачку кривицу за избијање рата) и нашег историчара академика Андреја Митровића. У својим студијама *Продор на Балкан. Србија у плановима Аустро-Угарске и Немачке 1908–1918* (издање 1981. и 2011) и *Србија у Првом светском рату* (1984)<sup>2</sup> професор Митровић је јасно указао на узроке рата; ослањајући се на обимну и разноврсну грађу из домаћих и страних архива (претежно немачких и аустријских), он је „утврдио“ да су околности које су довеле до рата, супротно најновијим ненаучним тумачењима, много дубље и свеобухватније и да иза њих стоје ратни циљеви и дуго припремани планови двеју централноевропских монархија, које су биле спремне да ризикују рат глобалних размера ради сопствених интереса.<sup>3</sup>

Препознатљивом крилатицом **DRANG NACH OSTEN**, чији се корени могу пронаћи већ у последњим деценијама 19. века, у време када се уобличавао Тајни савез, Немачка царевина и Хабзбуршка монархија отворено су најављивале своје империјалне планове о *продору на исток*, односно *југоисток* Европе (преко Балкана), с тенденцијом ширења (бар кад је Немачка у питању) ка Блиском истоку, средњој Азији и северној Африци. Њени протагонисти у Немачкој, као водећој чланици овог савеза, били су највиши носиоци власти, племство, бирократија, индустријски и трговачки кругови и интелигенција, дакле савез елита, о чему је 1961. и 1979. године писао велики немачки историчар Фриц Фишер у својим студијама: *Griff nach*

<sup>1</sup> Наставља се рад (у организацији САНУ) на реализацији пројекта око издавања српске дипломатске грађе из периода који је претходио рату. Едиција (*Документи о спољној политици Краљевине Србије 1903-1914*), чије је објављивање отпочело 80-их година прошлог века, планирана је најпре у 14 томова, а до сада су објављени I, II, V, VI и VII том, сваки у више књига (издање САНУ 1980, 1981, 1982, 1984, 1986, 2004, 2006, 2008, 2009).

<sup>2</sup> Књига о *Србији у Првом светском рату* (1984) доживела је у Лондону 2007. и енглеско издање – *Serbias' Great War 1914–1918*. Осим ове књиге и књиге Владимира Дедијера, *The Road to Sarajevo*, London 1966, српска и југословенска историографија немају значајније дело на енглеском или неком другом светском језику о Првом светском рату.

<sup>3</sup> После радова Андреја Митровића (*Продор на Балкан, Србија у плановима Аустро-Угарске и Немачке 1908-1918*, и *Србија у Првом светском рату*), у српској историографији од средине 80-их година у тој мери нису отворана питања повода и узрока Првог светског рата и, у складу с тим, евентуалне српске одговорности у припреми и извршењу Сарајевског атентата 1914. Капитални резултати професора Митровића нису само плод ослањања на радове Фрица Фишера, Емануела Гајса и других немачких и аустријских научника, већ су се темељили и на властитим истраживањима у бечким и немачким архивима, али и на грађи која се чува у српским и другим светским архивима. Митровићеве радове и радове академика Милорада Екмечића (*Стварање Југославије 1790–1918*, Београд, 1989; *Ратни циљеви Србије 1914*, Београд, 1973/1990) значајно су допунили и превазишли Владимира Дедијера и његову, у свету одавно познату, студију о *Сарајеву 1914*. Јавности је 1992. постала доступна и књига Владимира Ћоровића *Односи између Србије и Аустро-Угарске у XX веку*, која је 1936. у Краљевини Југославији била забрањена. Када је реч о нашој историографској заоставштини, на првом месту треба навести изузетно вредну едицију из међуратног периода: *Велики рат Србије за ослобођење и уједињење Срба, Хрвата и Словенаца: 1914–1918*, Историјска грађа, књ. I–XXXI, издање Главног генералштаба југословенске војске, Београд, 1924–1939. Ова едиција је генерацијама потоњих историчара, пре свега војних, служила као непресушни извор за писање историје о Првом светском рату, посебно за детаљне реконструкције операција и битака које је српска војска водила на балканском бојишту 1914–1918. године.

*der Weltmacht: Die Kriegszielpolitik des Kaiserlichen Deutschland 1914/18 (Посезање за светском моћи: Ратна политика Царске Немачке 1914/1918) и Bündnis der Eliten: Zur Kontinuität der Machtstrukturen in Deutschland, 1871–1945 (Савез елита: О континуитету структура моћи у Немачкој 1871–1945).*

У немачком усмерењу ка југоистоку Европе и намерама Аустроугарске да се на Балкану докаже као једна од водећих сила у Европи, Србија је требало да буде прва и највећа жртва. Поучена искуством из Царинског рата, Анексионе кризе и балканских ратова, за аустроугарску дипломатију „уклањање” Србије, која се налазила на путу остварења њене балканске политике и представљала велику опасност за интегритет саме монархије, био је најважнији задатак. Одлучност Берлина и Беча да се – како су Митровићева истраживања убедљиво показала – сукоб Хабзбуршке царевине са Србијом разреши војним путем и потпуним сломом ове балканске земље, непосредно је проистекла из међународне кризе настале око анексије Босне и Херцеговине 1908. године.<sup>4</sup> У том контексту анексија је била само предигра даљим освајањима на Балкану, при чему ће Сарајевски атентат, како тврди професор Митровић, за Аустроугарску бити само повод и добродоша „демагошки изговор”. Сарајевски атентат ће и Немачкој пружити изговор да започне рат са Антантом, а Хабзбурзима ће дати прилику да, уз пуну подршку Немачке, остваре своје намере и оружаном акцијом дефинитивно рашчисте рачуне са Србијом, у складу са плановима из 1908–1909. године.

\*

Узроци Првог светског рата, дакле, не могу се везивати за једну одређену личност, догађај или конкретан случај, као што се данас убиство аустроугарског престолонаследника Франца Фердинанда покушава довести у контекст узрока за избијање рата. Његово убиство аустроугарски војни врх је, заправо, искористио као повод да отпочне дуго планирани рат против Србије, а историјска наука га је као таквог и прихватила. Према академику Милораду Екмечићу, када су у питању историјски догађаји, поводи су увек подређени узроцима и у тој међузависности треба их посматрати, пре свега, као однос случајности и закономерности. Наиме, идеја о организовању атентата на водеће личности Аустроугарске монархије, која је била присутна у југословенском омладинском покрету (међу протагонистима југословенске идеје), имала је заправо дубљу историјску позадину. Постала је нешто много

<sup>4</sup> Питање које се у вези с тим логично наметало односило се на модалитете интегрисања српског простора унутар монархије. Током анексионе кризе 1908–1909. настајали су и сасвим одређени обриси планова о начину спровођења те „српске саставнице” балканске политике Централних сила, којима ће се средњоевропске монархије касније, током самог рата, често враћати. Професор Митровић пише о три варијанте тог плана: према првој варијанти, Србију је требало „уклонити” поделом између Аустроугарске и Бугарске, односно између Аустроугарске, Бугарске и Румуније; по другој, смањивањем Србије путем уступања њених делова Бугарској, односно Бугарској и Румунији, а касније и Албанији, док би остатак, лишен могућности да самостално опстане, требало да чини државу која би нужно тражила ослонац и заштиту моћне Аустроугарске; трећа варијанта подразумевала је анексију Србије, која би се могла спровести у оквиру решавања југословенског питања унутар монархије, о чему се у Бечу размишљало у контексту реформи државе на тријалистичком принципу. Међутим, анексији се одлучно успротивио угарски део монархије, јер се мађарско вођство бојало да ће повећањем броја словенског становништва бити створени услови за преуређење монархије, где би мађарска аристократија изгубила утицај и моћ коју је имала унутар дуалистички уређене државе. (А. Митровић, *Продор на Балкан. Србија у плановима Аустро-Угарске и Немачке 1908–1918*, Београд, 1981, стр. 429).

више од политичке завере; то је, како наглашава историчар Екмечић, било „стање духа” који су сви савременици очито примећивали.<sup>5</sup>

На другој страни, данашње предимензионирање Сарајевског атентата, као повода за избијање светског рата, па чак и настојање да се овај чин доведе у контекст узрока или разлога за отпочињање рата, не може се другачије тумачити него као део кампање, осмишљене у појединим центрима моћи, да се ревидира, превреднује улога Балкана, посебно Србије, у појединим кључним сегментима везаним за почетак овог рата. Из угла домаћих историчара Сарајевски атентат се може сврстати у догађаје који представљају „случајност историје”, они нису могли битно да утичу на појаве и процесе дугог трајања, као што су узроци и припреме за изазивање рата оваквих размера. Професор Екмечић пише како „светски ратови нису догађаји који би се рађали, или окончавали, малим поводима који се виде на површини и које је лако изложити греху да се прогласе узроцима тако великих универзалних ломова. Светски рат 1914–1918. не би био светски да је зависио од тога који је недовршени јужнословенски песник први потегао ороз. За светски рат су морали постојати и светски разлози. Време пред 1914. годину оптерећено је општим расположењем да би велики ратни обрачун донео више користи сваком европском друштву, него штете...”, коментарише Екмечић.<sup>6</sup>

И најпознатији аустријски војни историчар Манфред Раухенштајнер, аутор студије *Der Erste Weltkrieg und das Ende der Habsburgermonarchie*, Böhlau, Wien 2013. (*Први светски рат и крај Хабзбуршке монархије*), тврди да је Гаврило Принцип само случајно име у синергији Великог рата. Фердинанда је могао убити и неко други из „Младе Босне”, могао је у аутомобилу седети и неки други представник царевине, Поћорек, на пример. Раухенштајнер описује атмосферу збуњености и шока у монархији, при чему нису сви били подједнако збуњени и шокирани: Чеси су се радовали, Мађари ионако нису подносили „арогантног” Фердинанда, Хрвати још нису били сигурни да ли је то за њих добро или лоше, муслимани су и даље патили за турским царством тако да нису приметили да у међувремену пропада још једно.<sup>7</sup>

У том контексту, на хипотетичке упите да ли би до рата дошло да је Гаврило Принцип промашио аустроугарског престолонаследника, или да је српска влада прихватила све услове јулског ултиматума из 1914. године, историјска наука нуди реалан и на аргументима (документима) утемељен одговор: свакако, пронашао би се неки други повод за започињање рата који су Берлин и Беч планирали и припремали годинама. Цитираћемо поново професора Екмечића, који тврди да се, на основу истраживања грађе које је обавио у сарајевском Државном архиву, данас поуздано зна који би био други повод Првом светском рату, да Сарајевски атентат којим случајем није успео. Реч је о планирању и припремању побуне (устанка) Албанаца на јесен 1914, која је режирана из Беча, као Трећи балкански рат, или о ин-

<sup>5</sup> Милорад Екмечић, *Стварање Југославије, 1790–1918*, књ. 2, Београд, 1989, стр. 681.

Анексиона криза 1908. разбуктала је српски и југословенски национализам, у чему је предњачила омладина, а балкански ратови (1912–1913) направили су прекретницу у овом правцу. Омладинци у Сарајеву јавно су 1913. писали да је победом над Турском „Србија извршила часно и херојски један део српског уједињења. Она треба сада да се оснажи, подигне и окрепи јер је чекају још увек велики задаци”. Том приликом отворено се говорило да је на реду Босна (*Исто*).

<sup>6</sup> Милорад Екмечић, „Истина о Сарајевском атентату”, *Нови Стандард*, 26. новембар 2013.

<sup>7</sup> Интервју са Раухенштајнером, пренео *Нови Стандард*, 25. новембар 2013.

дукованом незадовољству Бугара, односно могућој војној реакцији српске државе на упаде качачких и комитских чета на њену територију, што би могло да буде искоришћено као повод за рат, о чему говоре и други историчари.

Сарајевски атентат је био само питање „згодног избора“ повода за отпочињање рата; он је плод, како пише Екмечић, „смесе система и случаја“<sup>8</sup> и у том контексту тешко да би „промашај“ Гаврила Принципа значајно променио токове историје на глобалном плану. Да је само у питању повод који се у Бечу тражио за предузимање војне кампање „доказују“ и чињенице да је Србија била мета превентивног рата који је аустроугарски генералштаб више пута захтевао још од анексионе кризе 1908. године. Један од непобитних материјалних доказа за то је и писмо које је гувернер Босне и Херцеговине Оскар Поћорек послао аустројском министру финансија Леону Билинском 28. маја 1913, чији се препис чува у Архиву Србије (писмо је почетком јануара 2013. представљено српској јавности). Из њега се јасно виде намере и припреме монархије за рат, дакле 14 месеци пре него што је формално и отпочео. У аустроугарско-српским односима било је напретек кризних ситуација. Још се у време последњег Обреновића, династије која је важила за пријатеља Беча, у угарској радикалној штампи (1896. године) могу наћи претње о бомбардовању Београда са реке. Касније су се низале кризе, попут Царинског рата 1906–1911, у виду економског притиска, балканских ратова, када је Беч захтевао да се српска војска повуче са приморја и напусти опсаду Скадра, било је и пушкарања на граници између цариника и граничних трупа 1913. и 1914. године, уз бројне шпијунске афере.

Посебно од 1908. године у Бечу је била веома активна ратна струја, окупљена око начелника Генералштаба Конрада фон Хецендорфа, која је захтевала да се сви проблеми са Србима реше превентивним ратом. Могућност рата са Србијом била је присутна у сваком тренутку, али је за њега требало пронаћи – изговор.

<sup>8</sup> За прво се побринула српска омладина у Босни, помогнута од српске обавештајне службе и вођства официрске завере „Уједињење или смрт“. Случају припада сијасет малих околности, полицијска траљавост и одбијање одговорних политичара да не изазову утисак народног незадовољства пред престононаследников долазак, због чега нису предузимали одговарајуће обезбеђење. (М. Екмечић, *Стварање Југославије 1790-1918*, књ. 2, стр. 690-691). Намерно је одабран тренутак око поднева, на Видовдан, кад Срби иду у цркву на молитве поводом Косовске битке 1389. Енглески историчар Алан Тејлор, у својој књизи о борби за господство у Европи 1848-1918. (*The Struggle for Mastery in Europe 1848-1918*), тврди да би се исто десило кад би енглески краљ одлучио да посети Даблин у Ирској на ирски национални празник Светог Патрика. Случај је такође хтео да су се престолонаследникова отворена кола погрешно упутила у једну уличицу, па је шофер морао да их успорава, заустави и враћа назад. То је било довољно Гаврилу Принципу да успе у својој намери... Најбољу оцену политичке позадине Сарајевског атентата 1914. дао је један од учесника у њему: „То је било без икаква размишљања, као кад вода налети, без икакве суставности“ (Војислав Боггићевић, *Сарајевски атентат. Изворне стенографске биљешке са главне расправе против Гаврила принципа и другова*, стр. 200, саслушање Николe Форкапића).

„Иако се фактор помоћи у оружју од стране српских официра не сме игнорисати, сви судски процеси омладини између 1914. и 1917. су открили не једну организацију, него моћан покрет који стоји иза атентата. Поред главног процеса атентаторима у Сарајеву 1914, било је још шест других ђачких процеса. На њима је изведено 180 окривљених омладинаца, неки по два пута, а било је неколико пута више сведока и осумњичених који су пуштени пре коначне пресуде. Ти бројеви приказују један масован омладински покрет, на широј основи и знатно већој социјалној дубини него што се претпоставља. Цела је покрајина била испрететена мрежом конспирација и ђачких завера. У тај осинак је дошао, као поручен, један монарх, самоуверен да се ту не треба да понаша као балкански политичар, него да издалека посматра како Балканци један другоме расецају лобање.“ (М. Екмечић, *Стварање Југославије 1790–1918*, књ. 2, стр. 690–691).

И аустријски војни историчар Манфред Раухенштајнер (иначе дугогодишњи директор Војног музеја у Бечу, где се још увек чува аутомобил у којем су убијени Франц Фердинанд и његова супруга Софија, њихова крвава одећа и други експонати везани за атентат) у поменутој књизи тврди да је Беч хтео рат и пре атентата. По њему, „права невоља за Беч настала би да је Београд, којим случајем, прихватио услове из ултиматума”. Начелник Генералштаба царске армије хтео је рат – „на сваки могући начин, свим могућим средствима требало је краљевски Београд довести у ситуацију да се сети шта су Обреновићи обећали на Берлинском конгресу 1878 (трговина: Босна за статус Србије као Краљевине), а Карађорђевићи од 1903. систематски газили”. Монархија је патила под „дефицитом рата”, тврди Раухенштајнер, објашњавајући овом формулом понашање Хецендорфа и осталих „јастребова” из војних и државних кругова тадашњег Беча.<sup>9</sup> Отуда је Хецендорф користио сваку погодну прилику (анексиону кризу 1908; балканске ратове 1912–1913) да прети („Уосталом, сматрам да Србију треба напасти”) и позива у напад, али је тада у Бечу имао против себе престолонаследника Франца Фердинанда који, како тврди Раухенштајнер, није хтео рат и није подносио Хецендорфа, па га је у једном моменту чак и сменио са положаја у Генералштабу.<sup>10</sup> Сматрало се да је једино Фердинанд био у стању да Хецендорфа држи далеко од Франца Јозефа и овог на тај начин поштеди ратнохушкачке политике аустријског генерала. Међутим, Фердинандово убиство у Сарајеву послужило је начелнику аустроугарског Генералштаба као добар повод за почетак „дуго намераваног рата” против Србије: „Трагедија у Сарајеву представља објаву рата Србије Аустроугарској”, а одговор се мора дати „само ратом”, претио је Конрад фон Хецендорф у јулу 1914. године.<sup>11</sup>

Књигом *The Sleepwalkers: How Europe Went to War in 1914. (Месечару: Како је Европа кренула у рат 1914)*, која се појавила 2012. године, а 2013. је преведена на француски и немачки језик, британски историчар Кристофер Кларк, професор модерне европске историје на Универзитету у Кембриџу и стручњак за немачку историју, подигао је велику прашину у нашој јавности, између осталог, тврдњама да се после Сребренице (1995) о Србима не може писати као раније и да се мора поново преиспитати право биће њиховог националног покрета, у чему је налазио основе за разноврсне ревизије, па и оне везане за почетак Првог светског рата. Кларку се у домаћој научној јавности приписује намера да је желео да окриви Србију за избијање рата. За њега атентат у Сарајеву није био само изговор или *pretext*, већ и разлог за рат: „... Начелник генералштаба Конрад фон Хецендорф зазива рат сваком приликом. Али политичка хемија у Бечу знатно се променила тек након Сарајевског атентата. Најмоћнији заговорник мира управо је Франц Фердинанд, а он не може више да говори јер је мртав. Мислим да је убиство имало дубоке и драматичне последице по аустријску елиту. Цар је био веома стар и знало се да ће Фердинанд ускоро наследити престо. Иако престолонаследник није био омиљен, он је предста-

<sup>9</sup> Од аустро-пруског рата 1866, у коме је пруска војска однела победу, аустријска војна машинерија је „радила у празно”. Од те године Аустроугарска није ратовала, па се отуда период од 48 година (1866–1914) у њеном војничком жаргону називао „дефицитом у рату”.

<sup>10</sup> *Нови Стандард*, 25. 11. 2013.

<sup>11</sup> *Feldmarschal Conrad, Aus meiner Dienstzeit 1906-1918*, 1–5, Wien, 1925.

вљао будућност монархије, која у том тренутку има сијасет проблема. Аустријска штампа није ни мало претерала кад је известила да Принципови меци нису убили само мужа и жену, него потресли и хабзбуршку државну идеју. Атенатор је погодио у центар. И зато мислим да то убиство није само изговор, него и разлог за рат”<sup>12</sup>.

Описујући период између атентата и почетка рата, Кларк покушава да разлоге за рат смести у један шири контекст; тврдећи да је Сарајево после атентата веома брзо заборављено, наводи извештај једног америчког дипломате упућено Вашингтону из Брисела, који се метафорички изразио како је „пре само неколико дана Србија била у главној улози”, али да је сада „нестала негде иза сцене”: „Атентат јесте покренуо кризу, али онда у игру ускачу разни други разлози. Половином јула британски министар спољних послова Едвард Греј јасно каже – нећемо ваљда у рат за српски рачун! За њега је то било гротескно. Британци не гаје симпатије према Србији, овдашња штампа у то време чак и расистички пише о Србима. Једноставно, сви прорачунавају ризик од рата и могућу добит, и сви се одлучују за рат”.

Негирајући оптужбе да је наведеном књигом желео да оптужи Србију за избијање рата, Кристофер Кларк открива своје „праве” намере, а то је „покушај да се одмакнемо од приче о кривици и потраге за кривцима. Треба да схватимо да је Европа 1914. била опасно место, а да та опасност није долазила само из једног или два центра, рецимо Беча и Берлина, него се крила свуда. На Балкану је постојала озбиљна регионална криза осликана у два балканска рата. Србија ту има своју улогу, али било би апсурдно и смешно Србију кривити за рат. У намери да прошире националну територију, ако треба и насилно и ратом, Срби нису поступали ништа другачије од Немаца и Италијана. Све су то Европљани знали и понашали су се европски за оно време”. Иза овог стоји јасна намера аутора да се немачка кривица за избијање Првог светског рата релативизује (иако тумачи да је немачка политика 1914. била „изузетно агресивна”, ризикујући општи рат) и одговорност подели између свих зараћених страна, између осталог и тенденциозним тумачењем догађаја који су претходили Првом светском рату, као што су балкански ратови. Они су, по њему, представљали озбиљну регионалну кризу у којој је Србија, слично Немачкој или Италији, настојала да прошири своју територију, „ако треба насилно и ратом”!<sup>13</sup>

\*

У историјској науци непосредно по завршетку Првог светског рата постављало се питање одговорности за Сарајевски атентат 1914. и последице убиства аустроугарског престолонаследника. Прву систематизацију разних теорија о кривици за овај атентат поставио је француски историчар Пјер Ренувен 1928. године у књизи *Les Origines immédiates de la guerre (28 juin – 4 août 1914) – Непосредно порекло рата (28. јуни – 4. август 1914)*. Ренувен је писао о три завере (полицијској завери, мађарској завери и политичком злочину), у оквиру којих је историјска наука после њега решавала питање одговорности за убиство престолонаследника Франца Фердинанда у Сарајеву 1914. и последице које ће потом уследити.

<sup>12</sup> Интервју Кристофера Кларка, *Deutsche Welle*, 14. новембар 2013.

<sup>13</sup> Исто.

„Полицијска завера” се изводила из одређених оптужби које су се појавиле одмах након атентата на рачун генерала Поћорека, шефа Земаљске владе у Сарајеву, који је окривљен за недовољну полицијску заштиту престолонаследника. Генерал Поћорек је, као организатор те посете, наводно више полагао на њену политичку него безбедносну страну. Србији је требало послати упозорење да су планирани маневри, који су послужили као разлог Фердинандовог доласка у Сарајево, могућа претходница рата против ње.<sup>14</sup> Британски војни аташе из Беча тим поводом је известио да се маневри 1914. одржавају под пуном ратном спремом и да представљају упозорење Србији да до рата заиста може доћи.

Поћореку се, као највећа оптужба, приписивала и лакомисленост у одбијању многих упозорења која је добијао да до атентата реално може доћи. Међутим, постоји и претпоставка да полиција из политичких разлога није у Сарајеву предузела све неопходне мере заштите, како се не би дао повод гласинама о широком незадовољству у народу. У децембру 1914. мађарски председник владе гроф Тиса оптуживаће Поћорека да је крив за смрт престолонаследника; на другој страни, грофа Тису су кривили да није дозволио већа финансијска средства за полицијску заштиту престолонаследника, јер није био склон његовим политичким реформама. Познато је да Мађари нису подржавали тријалистичку формулу о реорганизацији Хабзбуршке монархије, која је за њих била неповољнија од постојеће дуалне државе.

„Мађарска завера” се у историјској литератури проналазила у неспоразумима и растућим тензијама унутар саме Двојне монархије, које су биле очигледне не само када су у питању односи између бројних народа и покрајина у њој, већ првенствено око разних концепција о њеном преуређењу и даљем проширењу на исток према Солуну (као темељу балканске политике Беча), на једној, а нарастајућих амбиција мађарске политичке елите и мађарског племства, које је тежило јачању позиција Угарске у заједничкој држави, на другој страни. Историјско искуство указује да генезу мађарске политике треба пратити све до идеје о осамостаљењу, која се, пре свега, темељила на снажном демографском расту мађарског становништва у годинама пред почетак Првог светског рата.

У заједничкој држави, како је Аустро-Угарска била дефинисана Нагодбом из 1867. године, односи између Аустријанаца и Мађара око бројних питања постајали су све компликованији. Евидентно је неслагање и око питања којем делу монархије припада Босна и Херцеговина, која је у средњем веку добрим делом егзистирала у саставу Угарске краљевине. Беч је такође зазирао од могуће узајамне сарадње

<sup>14</sup> Ови маневри су несумњиво имали одређену функцију у припремању евентуалног рата против Србије. Генералштаб хабзбуршке војске већ је заузео становиште да би одустајање од војне акције против Србије имало за последицу: „1) коначно губљење ранга велике силе; 2) доказ неспособности као савезника и 3) трајну угроженост југословенскихседа Монархије од стране ојачалих балканских држава”. Сам избор српског националног празника, Видовдана, и пролазак престолонаследникове поворке око поднева кроз центар града били су свима упадљиви, као намеравана демонстрација моћи, а с друге стране, да се докаже да је српски значај у Босни и Херцеговини далеко мањи него што се мисли, а оданост већине становништва монархији знатно већа. (А. Митровић, *Продор на Балкан. Србија у плановима Аустро-Угарске и Немачке 1908–1918*, стр. 106).



„мађарске и јужнословенске стране”, која би била ван његове контроле. Описујући Мађарску која изгледа „као да ће почети да гори због унутрашњих атентата на државне и јавне достојанственике”, професор Екмечић тврди да је „атмосфера повећења у атентате била значајнија на мађарској него јужнословенској страни, али да се два биљна организма хране на невидљив начин заједничким подводним соковима”.<sup>15</sup> У том контексту Екмечић полемиче и о сарадњи мађарских и српских масонских организација и њиховој могућој умешаности у Сарајевски атентат: „У Београд је дошао француски масон, као учитељ мачевања и француског језика. Атентаторима из Младе Босне је он прибавио револвер из белгијске фабрике којим је убијен у Сарајеву хабзбуршки престолонаследник. Сарадња са масонским средиштем у Паризу нуди више странпутица него исправних решења. Те тајне организације не откривају свој рад на површини, па су историчари склони да га прецењују”. У српској дипломатској грађи, тврди Екмечић, постоји документ „неког лица изван Министарства иностраних дела, да су у време анексије 1908. године представници мађарског масона тајно долазили у Београд и споразумевали се о заједничком наступу у односу на политику владе у Бечу (...) Ова блиска сарадња није јасна за време од 1909. до 1914. Каже се да је она престала у међувремену, али у сваком случају нема документа да су пред атентат српски и мађарски масони имали неки сусрет, који би водио до атентата у Сарајеву.”

„Мађарска теорија”, истиче Екмечић, иде на руку закључцима појединих историчара да је преко ових веза српска влада крива за атентат, а после српске владе и француска, са својим „концима до масонских средишта”: „Ово је време кад у српској омладини доминира љубав према Француској. Према Русији је она константна, али је на првом месту Скерлићев савет да је Русија аутократска, Немачка капларска, Аустроугарска клерикална и Британија плутократска. Остаје само Француска, као узор демократске државе који треба следити. Тај *закон живота*, како га је Скерлић називао, осећа се свуда у свим јавним и тајним порамма српског друштва. А ту почиње и црта иза које стоје историчари, да су преко српске и руске владе за избијање рата 1914. криве и остале силе Антанте...”<sup>16</sup> Силе Антанте, наравно, нису водиле масони, већ интереси сваке чланице (Француске, Русије, Велике Британије), да се морају ујединити против све моћније и агресивније Немачке. Отуда оваква теза о наводној масонској завери пада пред много дубљим и озбиљнијим разлозима за конфронтирање међу европским силама.

За Пјера Ренувена (1928) „политички злочин” је представљао једну од три завере у оквиру којих је светска наука проналазила корене одговорности за атентат на хабзбуршког престолонаследника и избијање рата 1914. године. Политички злочин, по дефиницији, подразумева личну жртву зарад ослобођења сопственог народа и због тога није обичан злочин. Он се индивидуално кажњава, али у свим ослободилачким покретима атентатор се сматра националним херојем и као такав слави. Историјска наука је, тврди Екмечић, дала мандат националним и ослободилачким покретима да своје јунаке славе као хероје пале у подухвату тираноубиства, а „од

<sup>15</sup> Милорад Екмечић, Одговорност за сарајевски атентат, *Фонд стратешке културе*, 5. 12. 2013.

<sup>16</sup> Исто.

пепела данашњих дебата о Сарајевском атентату и одговорности за његове последице у рату, остаће само оно што спада у заверу 'политички злочин' Пјера Ренувена 1928.<sup>17</sup>

Иза убиства аустријског престолонаследника и његове супруге стајала је, пре свега, група српских националиста из Босне и Херцеговине („Млада Босна“); радило се о младим људима који још нису били пунолетни, а који су по политичким убеђењима били српски и југословенски револуционари, како се у литератури најчешће квалификују, „леве, анархистичке и анархистичко-комунистичке оријентације“. Непосредна, индивидуална акција (која је укључивала и насиље) представљала је основни метод њихове борбе. Појам револуције се по њима сводио на могућност појединачног ангажовања и давања личне жртве ради остварења виших циљева.<sup>18</sup> У ондашњој Европи то није био никакав изузетак. Атентату у Сарајеву претходиле су десетине атентата у Италији, Мађарској, тајна друштва која су део европске стварности, то су национални револуционари. Професор Екмечић пише о омладини, о страху који постоји од те деце у европским престоницама. Ти млади људи нападали су се идејама Младе Италије, Мацинија, Гарибалдија. Читали су текстове руских анархиста и социјалиста. Знали су за начине којим су се њихови генерацијски другови у Европи разрачунавали с тиранима и тиранијом. То нису биле идеје рођене у Босни, већ идеје које су постојале, у исто време, у читавој Европи.<sup>19</sup>

\*

Иако се „младобосанцима“ приписује кључна улога у Сарајевском атентату, историјска наука је доказала да они у овом подухвату нису били сами. Ако се фокусирамо, пре свега, на њихове везе са „црнорукцима“, подршку и помоћ српске војнообавештајне службе, посебно њеног шефа пуковника Драгутина Димитријевића Аписа и организације „Уједињење или смрт“, у случају Сарајевског атентата, из угла савремене историографије, ова питања још увек представљају велику енигму. Мало је поузданих извора који би са сигурношћу потврдили стварну меру њихове умешаности у

<sup>17</sup> Исто.

<sup>18</sup> Сви учесници у Сарајевском атентату истицали су на суђењу (које је отпочело 12. октобра 1914) да им је био циљ – **револуционарно уништење Аустроугарске монархије и ослобођење и уједињење Јужних Словена**. Наглашавали су да су желели, осим Франца Фердинанда, да убију и друге великодостојнике монархије, али је надвојвода био најмоћнији војни фактор у њој, а непријатељ Словена. Своју одлучност темељили су на револуционарним идејама за које су били спремни и живот да дају. **Кључни мотив** који је покренуо атентаторе да осмисле и изведу атентат, како је потврдио и један од бранилаца оптужених, било је **право на устанак** и тиме **право на убиство тиранина**. Рудолф Цистлер, један од адвоката одбране, тврдио је да оптужени нису извршили дело велеиздаје, с обзиром на државно-правни статус Босне и Херцеговине. Позивао се на одлуку Берлинског конгреса из 1878. по којој је Аустроугарска добила само мандат да окупира ову покрајину, док је анексија представљала узурпацију тог права и кршење одлуке Берлинског конгреса. Босна и Херцеговина није могла бити саставни део Аустроугарске монархије, јер је суверенитет над њом и даље имао султан, па се атентаторима није ни могла приписати намера њеног „отргнућа“ из Монархије. Самим тим тај чин није представљао велеиздају и кажњиво дело (Наведено према: Милан Мијалковски, Душко Томић, *Гаврило Принцип – енигма српско-аустријских шпијунских битака*, Београд, 2014, стр. 45–46).

<sup>19</sup> М. Екмечић, *Стварање Југославије 1790–1918*, књ. 2, стр. 523–546.

помагању и охрабривању припадника „Младе Босне” или пак у самосталном организовању Сарајевског атентата.<sup>20</sup> Један од ретких докумената који о томе сведоче је

<sup>20</sup> Како су тврдили оснивачи тајне организације „Уједињење или смрт”, познатије као „Црна рука”, та организација је (1911) образована првенствено ради заграничне делатности, тј. револуционарног рада у српским земаљама које су се налазиле под туђинском влашћу, њиховог ослобођења и уједињења у јединствену државу. То је подразумевало деловање у две велике царевине – Отоманској и Аустроугарској. У прво време активност организације била је окренута углавном према Турској, што се поклапало и са правцем политике званичне Србије. У балканским ратовима црнорукци су се веома истакли, иако нису били на кључним командним положајима (сам Алис је рат провео у болесничкој постели). Храброст и способност које су показали донели су им велики углед по завршетку ових ратова. Нарочито су се истакли они који су се борили у четничким одредима и који су, својим познавањем терена и становиштва, помагали регуларној војсци. Многи од њих су изгинули, између осталих и председник Врховне Централне управе Илија Радивојевић Чича.

После ослобођења српских земаља које су биле под турском влашћу, тајна организација „Уједињење или смрт” обратила је пажњу на, до тада мало запостављене, српске крајеве под влашћу Хабзбурговаца. Они су у тој активности користили „Народну одбрану” (српска патриотска организација у Босни и Херцеговини, која је после анексије Босне и Херцеговине била принуђена да сведе свој рад на културну делатност), њене позиције и везе међу Србима у Аустроугарској, иако су били незадовољни њеним методама деловања. (Владимир Ђоровић, *Односи између Србије и Аустроугарске у 20. веку*, Београд, 1992, стр. 585) Успели су да убаце своје људе у руководство те организације (пре свих капетана Милана Васића), али је никада нису ставили под своју контролу. Оваква камуфлажа црнорукаца довела је до тога да је у аустроугарском јулском ултиматуму Србији, за организовање Сарајевског атентата оптужена „Народна одбрана”, која са тим делом није имала никакве везе. Пуковник Алис (члан Централне управе организације „Уједињење или смрт”), као шеф српске војнообавештајне службе, организовао је мрежу агената у Аустроугарској на чијем је челу био Раде Малобабић, Србин из Хрватске. Алис је успео да на положаје пограничних официра убаца своје људе (Љубу Вуловића, Чедомира Поповића, Косту Тодоровића и др). Они су се бавили обавештајним радом, али су пребацивали и оружје и агитовали међу Србима с оне стране Дрине. Драгутин Димитријевић је био у вези и са неким угледним српским политичарима у Хабзбуршкој монархији, пре свега са др Срђаном Будисављевићем. (Светозар Прибићевић, *Диктатура краља Александра*, Београд, 1953, стр. 251) Међу Алисовим агентама био је и Херцеговац Мустафа Голубић, четник Војислава Танкосића и будући совјетски обавештајцац.

Циљ ових активности била је припрема за револуцију, која је планирана у јужнословенским крајевима Аустроугарске. Међу Србима у Хабзбуршкој монархији, пре свега у Босни и Херцеговини, овакве идеје најлазиле су на велики одзив. Нарочито је борбено била распложена омладина. У то време у Европи су били актуелни револуционари, тајна друштва и атентати. У Далмацији и Босни и Херцеговини се по таквим узорима оснивају бројна тајна ђачка удружења, национално-револуционарног карактера. Најозбиљније и најбројније друштво било је „Млада Босна” (добила је име по Мацинијевој „Младој Италији”). Њени чланови, под утицајем руске револуционарне литературе коју су читали, закључили су да се до националног ослобођења може доћи само насилним путем. Атентат који је Богдан Жерајић, студент из Невесиња, извршио 1910. на земаљског поглавара Босне и Херцеговине генерала Варешанина, постао је пример за друге омладинце и они су у више наврата планирали убиства високих аустроугарских функционера. Путујући у Србију, која је за све њих, нарочито после балканских ратова, представљала идеал, они су наилазили на своје истомислџенике. Као припадници четничких одреда и добровољци у балканским ратовима ови младићи се сусрећу са члановима „Црне руке”, који су истицали револуционарну активност као прави пут ка ослобођењу и уједињењу Српства. Неки од најистакнутијих међу њима (Владимир Гађиновић, Данило Илић, Оскар Тартаља) били су годинама под утицајем и у вези са организацијом „Уједињење или смрт”. (В. Ђоровић, *Односи између Србије и Аустроугарске у 20. веку*, стр. 595–596) Група младобосанаца на школовању у Београду (Гаврило Принцип, Трифко Грабеж и Недељко Чабриновић) сазнали су почетком априла 1914. да се планира посета надвојводе Франца Фердинанда Сарајеву. Наводно, Чабриновић је добио из Босне писмо, адресовано на кафану „Златна моруна” у Београду где су најчешће свраћали ђаци из Босне и Херцеговине, у коме се налазио исечак из новина („Хрватског дневника” од 17. марта 1914) – вест о Фердинандовом доласку у Босну. То им је пружало прилику да своју мржњу према Аустроугарској искажу на најефектнији начин – убиством њеног престолонаследника. Да би дошли до неопходног оружја, обратили су се свом земљаци, бившем четнику Милану Цигановићу. Он их је повезао са војводом Војиславом Танкосићем, који је о намерама младића обавестио Алиса, а овај одобрио њихов план и пружио им сву неопходну помоћ. Младобосанци су били снабдеве-

тајни (поверљиви) рапорт који је Апис у писаној форми поднео Војном суду у Солуну 28. марта 1917. и у коме је „признао“ да је ангажовао Рада Малобабиха да организује атентат на Франца Фердинанда у Сарајеву. Документ који садржи исповест пуковника Димитријевића о мотивима за атентат није ипак коришћен на суђењу, јер је његов подносилац 25. априла 1917. одустао од намере да исказ употреби за своју одбрану пред судом. Сматра се да су организатори Солунског процеса, из спољнополитичких разлога (како се не би нанела штета националним интересима Србије у рату који је био у току),<sup>21</sup> утицали на ухапшене, нарочито на Димитријевића, мајора Вуловића, Рада Малобабиха и Мухамеда Мехмедбашића, да не говоре о свом заграничном (обавештајном) раду и спољним акцијама, апелујући на њихово родољубље и патриотску свест. Документ је широкој јавности постао доступан тек 1953. године, када је обновљен процес пред Врховним судом Србије, а особе које су 1917. биле осуђене на смрт и погубљене тада су рехабилитоване.

Аписов рапорт често се узима као поуздан доказ о кључној улози црнорукаца у Сарајевском атентату;<sup>22</sup> међутим, многе чињенице у вези са атентатом и садржајем овог рапорта указују на то да је његов аутор само делимично саопштио истину, укључујући и могућност да га је тако срочио како би трајно затајио ко је иницирао и организовао атентат у Сарајеву. Треба нагласити да је Апис пре подношења рапорта два пута на суђењу негирао ангажованост у Сарајевском атентату, што доводи у сумњу истинитост онога што је трећи пут „добровољно“ саопштио у поверљивом рапорту. Осим тога, искази у рапорту, сматрају поједини аутори, у великом су несагласју са осталим релевантним чињеницама о атентату који је изведен у Сарајеву 28. јуна 1914.<sup>23</sup> Аписово наводно признање да је он организовао Сарајевски

---

ни пиштољима и бомбама, организована им је обука у гађању и илегалан прелазак преко границе. Све ове акције водио је Танкосић, који је био једини црнорукац са којим су атентатори контактирали. Он је организовао и њихову обуку у гађању револвером, а инструктор је био Драгиша М. Стојадиновић, у то време један од најбољих стрелаца у земљи и учесник у четничким акцијама 1905. и 1907. године. Крајем маја младобосанци су прешли Дрину и стигли у Сарајево, где је њихов колега – младобосанац Данило Илић организовао још неколико завереника – Мухамеда Мехмедбашића, Васу Чубриловића и др.

Поред ове верзије, по којој је идеја за атентат потекла од младобосанаца, а Аписови људи су пружили само логистичку подршку атентаторима, постоји још једна. По њој је у организовању атентата Апис одиграо кључну улогу. У сведочењу које је оставио у свом Поверљивом (тајном) рапорту за Војни суд у Солуну 28. марта 1917, Апис је тврдио да је лично он дошао на идеју да се убије Фердинанд. По њему, Раде Малобабих је пронашао Принципа и другове које је ангажовао да изврше атентат, за шта им је наводно исплатио и хонорар. Највероватније је да је Апис овде преувеличао своју улогу, у нади да ће му то спасити живот на суђењу. Постоји и тумачење да је преузимањем одговорности на себе Апис желео да спречи осуду Радета Малобабиха и Мухамеда Мехмедбашића, својих обавештајаца који су радили на територији Босне. За Малобабиха су српске власти 1914. сумњале да је аустроугарски шпијун и ухапсиле га. (Милан Ж. Живановић, *Пуковник Апис, Солунски процес хиљаду деветсто седамнаесте*, Београд, 1955, стр. 556–560).

<sup>21</sup> О околностима у којима је настао овај рапорт видети напомену 59.

<sup>22</sup> У време припрема и извршења атентата пуковник Драгутин Димитријевић Апис био је шеф Обавештајног одсека српског Главног ђенералштаба, а истовремено тајно (без знања претпостављених), члан Врховне централне управе тајне организације „Уједињење или смрт“, познатије као „Црна рука“.

<sup>23</sup> М. Мијалковски, Д. Томић, *Гаврило Принцип – енигма српско-аустријских шпијунских битака*, стр. 214–215; Супротно Аписовој тврдњи да је он наложио Малобабиху (поверенику српске војнообавештајне службе) да организује атентат на Фердинанда у Сарајеву, аутори наведене студије указују на чињенице да су младобосанци-црноруци у Лозани иницирали атентат у Сарајеву, а одлуку су донели у Тулузу. Затим, део посредних припрема за атентат реализовали су црноруци у Београду, који су у ту сврху формирали посеб-

атентат, тврде М. Мијалковски и Д. Томић, нема никакву вредност, јер не постоји ниједна чињеница која би га поткрепила. Он се само надао да ће овим „признањем“ извући живу главу.<sup>24</sup> Међутим, без поузданих доказа, утемељених на релевантним изворима, тешко је о томе доносити коначан суд.

Руски историчар А. Ј. Писарев писао је 1993. како су Аустроугари у време окупације Србије у Првом светском рату запленили документе Министарства спољних послова Краљевине Србије и све до почетка Другог светског рата су их објављивали у „стилизованој“ и „обрађеној“ верзији, са циљем да докажу умешаност Србије и Русије у убиство Франца Фердинанда.<sup>25</sup> Познато је, иначе, да су део грађе у време окупације (1916–1918) запленили Аустријанци у манастиру Љубостиња, где је у повлачењу српске војске 1915. била закопана архива, а део Бугари. У Београду су заплене архиве Николе Пашића, Момчила Нинчића, Божидара Јанковића, Јована Скерлића, Милорада Павловића и других. Селекционирани документи су убрзо коришћени, најчешће ван контекста, за немачку Белу књигу (1919), судске процесе у Сарајеву и Бањалуци и прве радове српског дисидента Милоша Богљевића, који је између два рата живео у Немачкој. Југословенски посланик у Бечу Цинцар Марковић скренуо је пажњу, 30. јануара 1929, аустријском министру спољних послова на проблем са отуђивањем грађе из Србије, архива Босне и Херцеговине, као и црногорских архива и ургирао да се она врати, али без успеха.<sup>26</sup>

О великој пљачки српских архива у време Првог и Другог светског рата, када су комплетни фондови из Архива Србије (током Другог светског рата) паковани у сандуке и вагонима пребацивани у Беч, писао је и др Војислав Јовановић Марамбо у књизи *Потрага за изгубљеном историјом*.<sup>27</sup> У оба случаја циљ је био исти – манипулисање документима и „доказивање“ српске кривице за Велики рат. Први покушај да се помоћу фалсификованих докумената пребаца кривица на Србију и оправда евентуални „превентивни рат“ против ње, према Јовановићу, датира још из периода анексионе кризе 1908. године.<sup>28</sup> Игром судбине др Јовановић је у својој књи-

---

ну тајну организацију „Смрт или живот“. Непосредни извршиоци атентата и њихови саучесници били су младобосанци који су били и чланови патриотског друштва „Народна одбрана“, неки, чланови тајне организације „Уједињење или смрт“, а неки, чланови тајног друштва „Смрт или живот“. (Исто, стр. 201–215).

<sup>24</sup> Сматра се заправо да је ово признање од Аписа на превару изнуђено, како би се искористило као доказни материјал за његову ликвидацију, у време када су се (1917) између Антанте и Централних сила водили преговори о сепаратном миру. Види напомену бр. 59.

<sup>25</sup> А. Ј. Писарев, *Наша деца ће ходати Бечом...* – Сарајевско убиство 28. јуна 1914. и „Млада Босна“, *Родина*, 8-9/1993, стр. 16-22).

<sup>26</sup> Више о томе: Миле Бјелајац, Нови (стари) заплети око узрока Првог светског рата пред обележавања 100. годишњице, *Токови историје*, Часопис Института за новију историју Србије, бр. 1/2013, стр. 33.

<sup>27</sup> Др Војислав Јовановић-Марамбо је био дипломата Краљевине Југославије, начелник архива МИП-а до 1950 године, професор књижевности Универзитета у Београду и научни саветник САНУ. Књига „Потрага за изгубљеном историјом“, која је написана да би се обелоданило избегавање Беча да врати опљачкану документацију, у чему су директно учествовали и бивши нацистички сарадници, била је 1958. припремљена за штампу, али се из непознатих разлога одустало од њеног објављивања. Превод рукописа на енглески језик је, како тврди њен приређивач Владимир Давидовић, нестало. Међутим, захваљујући академику Младену Лесковцу, Јовановићев рукопис на српском језику је спасен, да би тек 2010. године био објављен и брзо распродат, без икакве рекламе и помоћи од стране државе.

<sup>28</sup> Јовановић пише да су том приликом биле изнете тешке оптужбе против српске владе, на основу тобожњих српских службених докумената, за које се од аустријских судова накнадно утврдило да нису ништа друго, до најгрубљи фалсификат.

зи описао пут (од Београда до Беча) и Поћорековог писма аустроугарском министру финансија Леону фон Билинском из маја 1913. године, у коме је аустроугарски генерал и гувернер БиХ пожуривао припреме монархије за рат против Србије. Писмо је српска војска пронашла 1918. у згради бивше аустроугарске Земаљске владе у Сарајеву и донела га у Београд, да би оно, у поновљеној пљачки српских архива током Другог светског рата, коначно завршило у Бечу.

Јовановић открива да су међу првим окупаторским јединицама које су 1941. ушле у Србију били специјалисти за архиве, који су трагали за документима везаним за Први светски рат. У потрази за документима средства нису бирана. Др Голдингер, службеник бечког Рајхсархива, славodobитно је 1942. године извештавао свог шефа др Битнера да је откривено „обиље материјала“ из аустроугарских тајних архива бивше Земаљске владе за БиХ у Сарајеву. Голдингер нарочито истиче да се у њему налази „врло важан“ материјал из такозване приватне архиве заједничког министарства финансија из тог времена Леона фон Билинског, са својеручним писмима тадашњег „земаљског поглавара“ за БиХ „feldcajg-majstera Oskara Potioreka“ и других, који датирају све до пред сам ултиматум Аустроугарске Србији јула 1914. године.<sup>29</sup> После Другог светског рата, упркос међународним уговорима и обавезама, као и после Првог светског рата, Беч је упорно избегавао да врати украдене архивалије. Тек је у периоду 1976–1989. посебна мешовита југословенско-аустријска комисија обавила 11 примопредаја докумената, чиме је само део грађе враћен у Београд. Рад је прекинут почетком деведесетих година, у време распада СФРЈ, и до данас није настављен.

У таквој ситуацији историчари су у истраживању позадине Сарајевског атентата били принуђени да се ослоне на разне теорије и тврдње „из друге руке“, иза којих су најчешће провејавале пропагандне потребе оног времена (пре свега, Немачке и Аустроугарске), али и лични односи, па и међусобне омразе, посебно када је српска страна у питању. Неке од тих „теорија“ односе се, између осталог, и на наводну умешаност званичне Русије у Сарајевски атентат.<sup>30</sup> О Русима као виновницима атентата писали су између два светска рата, међу осталима, и српски дисидент Милош Богићевић<sup>31</sup> у књигама *Процес (Le Procès de Salonique, Paris, 1927)*; *пуковник Драгутин Димитријевић Апис (Le Colonel Dragoutine Dimitriévitch Apis, Paris, 1928)* и совјетски историчари М. Н. Покровски и Н. П. Полетика у часописима *Пролетерска револуција* и *Историк-марксист* (1929). Покровски и Полетика су тврдили „да постоје јаки разлози за сумњу да је неколико представника руске владе,

<sup>29</sup> *Новости*, 18. јануар 2014.

<sup>30</sup> Миле Бјелајац, Нови (стари) заплети око узрока Првог светског рата пред обележавање 100. годишњице, стр. 28–32.

<sup>31</sup> Др Милош Богићевић је 1915. године напустио српску дипломатску службу (био је отправник послова од 1907. до 1914) и, одлазећи најпре за Швајцарску, а потом за Немачку, највероватније је са собом понео грађу српске владе коју је скупио док се налазио на функцији. Противник Пашићев из личних разлога, овим чином је издао своју земљу и ставио се у службу Немачке, у којој је боравио све до смрти 1938. године. О Богићевићу је писао и Милош Црњански када се, као аташе за штампу у посланству Краљевине Југославије у Берлину, сусрео са његовим деловањем (*Исто*, стр. 36–37). За Црњанског је Богићевић био немачки агент, јер су у његовим књигама немачка дипломатија и штампа имале драгоцену помоћ како би „кривицу за рат пребациле на Србију и српски народ“ (*Исто*; Милош Црњански, *Ембаха-де*, I–III, књига прва, Нолит, Београд, 1983, стр. 89–90).

Хартвиг и Артамонов поуздано, а Сазонов и Генералштаб вероватно”, знало за припрему атентата. Полетика је у сличном тону о томе писао и у књизи *Сарајевско убиство* (1930), наводећи да је атентат био „организован под покровитељством српске обавештајне службе, а по налогу Русије”.<sup>32</sup> Међутим, сам генерал Виктор Артамонов је после рата ово негирао као измишљотину наводећи да је за Русију, као и за Србију, то била несрећа јер ниједна од њих, након искушења претходних година, није била спремна за нове ратне напоре.<sup>33</sup>

О Сарајевском атентату и Гаврилу Принципу написано је на хиљаде страница, али ни на једно од суштинских питања нема поузданих одговора. И после сто година од Првог светског рата недоступне су архиве савезничких тајних служби и аустроугарске војнообавештајне службе Евиденц-бироа, која је имала разгранату мрежу и огроман број агената у Србији и на читавом Балкану. Ко су, заправо, иницијатори и организатори атентата и ко све стоји иза убиства аустроугарског престолонаследника? О томе постоје разне верзије, које се крећу од оптужби на рачун немачког Генералштаба (верзија која се данас у литератури одбацује због недостатка доказа) и пангерманских (антихабзбуршких) кругова у самој Немачкој, затим царске Русије (руске владе, тајних служби и Генералштаба), Мађарске (председника владе Иштвана Тисе), Француске и Британије (масона, тајне полиције), до званичне Србије (српске владе и регента Александра), српске војнообавештајне службе, моћне официрске организације „Уједињење или смрт”, њеног неформалног вође Драгутина Димитријевића Аписа<sup>34</sup> и, свакако, „младобосанаца”.

Када је реч о Апису, чак ни аустријски извори не повезују га директно са атентатом. Балкан је иначе у то време био подручје на коме су обавештајне службе великих сила усавршавале методе своје делатности. Све док се у потпуности не открију њихови тајни архиви, док аустроугарска страна, пре свега, не учини доступним документа о обавештајном раду Евиденц-бироа против Србије у периоду од анексионе кризе до краја Првог светског рата, Сарајевски атентат 1914, сагласни су историчари, неће бити у потпуности истражен. Доказано је, тврди М. Екмечић, да је аустријска обавештајна служба била упозната са завером „црнорукаца” који су

<sup>32</sup> О томе опширније: М. Бјелајац, *Нови (стари) заплети око узрока Првог светског рата пред обележавање 100. годишњице*, стр. 29–30.

Објашњавајући одакле се у делу историјске науке, а аустријској у целини, заговара теза о одговорности српске и руске владе за избијање рата 1914, професор Екмечић тумачи да је та оптужба пренета из кампање коју су бечке новине пре избијања рата и атентата водиле против Русије. И он се позива на руског историчара Полетику (*Сарајевско убиство*, Лењинград, 1930) који је, поред руске, оптужио и српску владу за атентат. Пре њега је водећи руски историчар тога времена Покровски објавио на немачком језику (Берлин, 1925) да руски историјски извори упућују на закључак да је само пуковник Апис у име српских завереничких официра давао такав савет. Државни секретар Немачке Јагов изјавио је британском посланику у Берлину, само пар дана пре почетка рата, да је Аустроугарска решена да објави рат Србији и да јој то не треба онемогућити. Он изричито наводи да српска влада није умешана у атентат, али сноси делимичну одговорност, јер није зауздала српску радикалну штампу... (М. Екмечић, *Одговорност за сарајевски атентат, Фонд стратешке културе*, 5. 12. 2013).

<sup>33</sup> V. Artamonov, „Erinnerungen an meine Militärattachezeit in Belgrad”, *Berliner Monatshefte*, 7–8, 1938. (наведено код: Велибор Буха, *Србија у немачком и аустријском тумачењу кривике за Први светски рат 1919–1941*, магистарски рад, Београд, 2010, стр. 87, нап. 231).

<sup>34</sup> Владимир Дедијер, *Сарајево 1914*, књига II, Београд, 1978, стр. 21.

1903. убили српски краљевски пар; њени представници у Београду и Земуну знали су унапред да се убиство спрема, али о томе нису никога обавестили. Зашто? Исти официри које ће Беч 1914. године оптуживати да стоје иза Сарајевског атентата стајали су иза овог београдског убиства 1903. године. „Немогуће је да наука“, коментарише Екмечић, „не уврсти ову чињеницу међу оне факторе који су из 'историјске дубине' припремили Сарајевски атентат 1914. године.“<sup>35</sup>

Аустроугарска је имала веома организовану обавештајну службу у српској престоници. Била је у ситуацији да открије чак и виталне тајне српске владе и њених органа. Њени агенти су прибављали обавештајне податке на основу увида у многе документе српског Министарства спољних послова, који су им били доступни захваљујући поверљивим људима у овом министарству или кроз непосредан контакт са српским политичарима и јавним радницима. Шпијуна је било свуда,<sup>36</sup> на двору, у војсци, откривени досијеи Евиденц-бироа о српским официрима показују да су Аустроугари имали доушнике и у врху српске војске.<sup>37</sup> Из садржаја извештаја агентуре аустроугарске обавештајне службе у Београду непосредно пре и после Мајског преврата евидентно је да је она била у току о завери која је имала за циљ да се убије српски краљевски пар. Треба напоменути да је 1901/1902. године, посредством својих људи у окружењу краља Александра Обреновића, та служба сазнала да се он окреће против Аустроугарске и приближава Русији и да се с Бугарском и Грчком договара о наступу против Турске. Тешко је одгонетнути шта је Аустроугарска очекивала од Мајског преврата у Србији, али је индикативна сугестија њеног агента који је био у току ових збивања: „Кад би дошао у Србију паметан владар, Србија је златна руда, која би могла учинити много чуда“.<sup>38</sup> С Петром I Карађорђевићем у двор су дошли и његови саветници, међу којима је било агената Евиденц-бироа. Један од њих, Живојин Балугџић, према писању М. Мијалковског, био је краљев стари пријатељ и лични секретар.

Поједини аутори који се баве Сарајевским атентатом из угла шпијунско-субверзивне делатности, с правом се питају како се могло догодити да је аустроугарска обавештајна компонента (намерно, промишљено, или случајно) била неопрезна у откривању и третирању чињеница везаних за атентат у Сарајеву?<sup>39</sup> Бечки шпијуни су посебно били присутни у кафани „Златна моруна“ у Београду, где су се окупљали младобосанци, међу њима и будући сарајевски атентатори, као и бивше комите пореклом из Босне и Херцеговине. Агентима Евиденц-бироа у Србији нису могли промаћи главни извођачи планираног атентата у Сарајеву, Недељко Чабриновић, Гаврило Принцип и Трифко

<sup>35</sup> М. Екмечић, Аустроугарска обавештајна служба и Мајски преврат у Србији 1903. године, *Историјски часопис*, год. XXXII, Београд, 1985, стр. 215.

<sup>36</sup> Посебно је био опасан бечки агент Ђорђе Настић, који је био међу младобосанцима у Сарајеву, инфилтрирао се међу студенте Београдског универзитета и представљао као револуционар, попут младобосанаца, проповедајући тероризам. Црногорске студенте, незадовољне политиком кнеза Николе, наоружао је бомбама за атентат, а онда кнезу најавио њихов долазак рекавши да их шаљу српске власти. У Будимпешти 1908. он је издао брошуру у којој се представља као бивши члан „југословенских револуционара с Теразија, који припремају општу револуцију која ће почети у Босни и Херцеговини и Хрватској“ (М. Мијалковски, *Новости*, 8. 3. 2014).

<sup>37</sup> Исто.

<sup>38</sup> Милорад Екмечић, Аустроугарска обавештајна служба и Мајски преврат у Србији 1903, стр. 214; М. Мијалковски, Д. Томић, *Гаврило Принцип – енигма српско-аустријских шпијунских битака*, стр. 137–138.

<sup>39</sup> М. Мијалковски, Д. Томић, *Гаврило Принцип – енигма српско-аустријских шпијунских битака*, стр. 54.



Грабеж, јер су били регистровани као „сумњиве и опасне особе”, па су њихово кретање и окупљање, посебно у поменутој кафани, помно регистровани.<sup>40</sup>

Каква је улога аустроугарске званичне политике, њене тајне дипломатије и обавештајних служби око атентата, да ли се и у којој мери о њој у овом контексту може говорити, питање је о коме се до сада недовољно расправљало у историографији. Оно се с правом и све интензивније намеће, поготово ако се зна да је атентат у Сарајеву био само један од сегмената у вишегодишњем шпијунском рату који се водио између обавештајних служби многих земаља, посебно између аустроугарске и српске обавештајне службе. Руководени субјективном проценом, аустроугарски обавештајци, за које се претпоставља да су могли знати за планирање и припрему атентата, својим „нечињем”, односно непредузимањем неопходних корака да се он предупреди тежили су прибављању ваљаног аргумента који ће острашћеним поборницима рата против Србије у Хабзбуршкој монархији омогућити покретање војне кампање у циљу дефинитивног уништења тог Пијемонта уједињења свих Срба и осталих Јужних Словена.<sup>41</sup> С друге стране, српски обавештајци су убиство Фердинанда повезивали са

<sup>40</sup> Отуда ауторима наведене студије делује сумњиво како није идентификован пошиљалац писма које је из Босне (са поште у Зеници) упућено особи познатој аустроугарској полицији (Чабриновићу) и адресовано на „Златну моруну” у Београду? У писму се налазило обавештење о Фердинандовом доласку у Босну. Да ли су аустроугарски обавештајци знали за то писмо и какву информацију оно садржи? Ако су знали, зашто су дозволили да она буде прослеђена до примаоца и да код Принципа и Чабриновића побуди идеју о атентату на аустријског престолонаследника? Да ли је то намерно урађено? Овде се отвара неколико дилема, међу којима је кључна следећа: Да ли је Принцип договорио атентат са Чабриновићем на основу сопствене одлуке, или по нечијој сугестији? То је остала тајна до данашњих дана. Ако његова одлука није самостална, поставља се питање, ко иза ње стоји? Аустроугарски ултиматум Србији од 23. јула 1914. идентификује Србију као инспиратора и организатора атентата у Сарајеву и ту оптужбу монархија је искористила као аргумент да јој објави рат. Уосталом, утврђено је да је главни организатор атентата био Данило Илић, а иза њега није стајала Србија. Намера да се Србији тенденциозно припише кривица за Фердинандову смрт, објашњава и занемаривање сазнања да је Принцип за време боравка у Сарајеву, „у јануару 1914, преко младобосанаца који су живели у Швајцарској и Француској био обавештен да треба да учествује у атентату”. (Владимир Дедијер, *Сарајево 1914*, Књига I, Просвета, Београд, 1978, стр. 374–375). Та компонента је у истрази атентата запостављена, док се Беч определио да искористи „сумњичаве” везе које су Принцип, Чабриновић и Грабеж имали са појединим комитама на територији Србије и оптужи је да стоји иза убиства надвојводе Франца Фердинанда. Колико су те комите (међу којима су идентификовани Ђулага Буковац, муслиман из Љубушког и Ђуро Шарац из Босне) могле утицати на Принципа у вези са доношењем одлике о атентату? Принцип је у истрази био категоричан да на њега није нико утицао у вези са том одлуком. Накнадно је признао да је са атентатом упознао Буковца, коме је изложио проблем са набавком оружја, а он га је повезао са Миланом Цигановићем. Цигановић их је упутио на мајора Танкосића, од кога су атентатори добили оружје – четири револвера и шест бомби, да би потом наставили са припремама за извођење атентата. Уз помоћ и инструкције Цигановића обучили су се да рукују оружјем, набавили новац за пут од Београда до Сарајева и израдили план како да са оружјем, неприметно пређу српско-аустроугарску границу. (М. Мијалковски, Д. Томић, *Гаврило Принцип – енига српско-аустријских шпијунских битака*, стр. 54–58).

<sup>41</sup> На основу одговарајућих извора о деловању аустријских шпијуна у Србији, које су консултовали, Милан Мијалковски и Душан Томић тврде да је аустроугарска обавештајна служба располагала „респектабилним” фондом информација, посредно и непосредно повезаних са атентатом на Фердинанда у Сарајеву 28. јуна 1914, које су, претпоставља се, биле доступне и хабзбуршкој политичкој елити. Стога, велика је непознаница зашто аустроугарске власти нису адекватно користиле расположива сазнања да спрече атентат, с једне стране, и кад се атентат догодио, да допринесу утврђивању истине, с друге стране. Међу бројним претпоставкама у вези с наведеним, ови аутори сматрају највероватнијом следећу: спектакуларан трагичан догађај какав је био атентат у Сарајеву, представљао је повољан моменат (ванред-

отклањањем опасности од војне агресије Аустроугарске на Србију, као и препреке српском и југословенском уједињењу. На тај начин, тврде поједини аутори, конспиративно чињење и нечињење аустроугарских и српских обавештајаца резултирало је атентатом у Сарајеву и убиством надвојводе Фердинанда.<sup>42</sup>

Спорења историчара око тога ко је све стајао иза атентатора и који су били мотиви за убиство Фердинанда често су у прошлости имала и политичку позадину, јер је доказана кривица за атентат повлачила и одговорност за избијање рата. Познато је да је полиција предузела врло слабе мере обезбеђења у Сарајеву, иако је знала да је оно препуно непријатеља династије, који су нарочито били огорчени што надвојвода долази на највећи српски празник. Из тога се често закључује да је Фердинанд намерно препуштен својој судбини, јер је био омражен у високим круговима монархије, па и на самом двору.

За заверу против Фердинанда, додуше на основу претпоставки, оптуживани су и масони, мађарске званичне структуре, енглеска и француска тајна служба, али о њима нема валидних доказа. Чак се и Алис, такође без доказа, оптужује да је Сарајевски атентат организовао у договору са пангерманским круговима у Немачкој. Алис је, иначе, био означаван као германофил, током рата он и његова организација сумњичени су од српске владе да одржавају везе са немачким агентима и официрима.<sup>43</sup> Чињеница је да је Алис у три наврата боравио у Немачкој, као и да је *Пијемонт* (гласило „Црне руке“) често истицао и хвалио пруски милитаризам и немачку чврсту унутрашњу политику.

Тезе о одговорности за атентат званичне Србије и Русије ослањају се, углавном, на аргументацију да је Франц Фердинанд био једини који је могао да спасе Хабзбуршку монархију од распада и то својом подршком идеји тријализма, тј. стварања треће, јужнословенске јединице. То би, наводно, решило национално питање које је разједало државу, а истовремено биле би развезане и панславистичке идеје и „велико-српске“ тежње Београда. За тврдњу да је Русија (односно, поједини њени кругови и личности, које смо поменули) била умешана у организовање Сарајевског атентата ипак не постоје поуздани докази. У време Солунског процеса 1917. Алис је одлучно негирао да му је помоћ пружио руски војни аташе у Београду пуковник Виктор Артамонов, који се, иначе, у време атентата налазио на лечењу у Швајцарској.<sup>44</sup> Додуше, у свом поверљивом рапорту 1917. Алис се дотиче сарадње са руским војним аташем, али децидирано наводи да је та сарадња била искључиво у функцији обавештајног рада и узајамне помоћи, а не по питању организовања атентата.<sup>45</sup> Професор Ек-

---

ну прилику) за екстремни део хабзбуршке политичке елите да своју акумулирану агресорску нестрпљивост у периоду после 1903. године испољи у остваривању животног циља („заштита монархије је могућа само обрачуном са Србијом“), јер се руководила проценом да, изнурена у два балканска рата, Србија није способна да брани своју политичку независност. (*Исто*, стр. 286).

<sup>42</sup> *Исто*, стр. 176.

<sup>43</sup> Дејвид Мекензи, *Алис*, Горњи Милановац, 1996, стр. 155.

<sup>44</sup> Ни у мемоарима Василија Штрандмана (2009), некадашњег првог секретара руског посланства у Београду, а потом отправника послова после Хартвигове смрти у јулу 1914, ни у документима из тог времена које је Штрандман представио у својим мемоарима, нема информација о уделу пуковника Артамонова у атентату. Из њих, напротив, сазнајемо да се пуковник у то време налазио на двомесечном одмору у Швајцарској и на Јадрану, а да га посланик Хартвиг није пожуривао да се врати на дужност после атентата (Василиј Штрандман, *Балканске усломене*, књига I, део 1–2, Жагор, Београд, 2009, стр. 244, 250–251, 334).

<sup>45</sup> Руски историчар Ј. В. Вишњаков објавио је 1999. у руском војноисторијском часопису нова документа о везама царске владе са српском официрском завером „Уједињење или смрт“. У једном од њих је војни ата-

мечић у својој студији *Стварање Југославије 1790–1918*. наглашава континуирану и „невидљиву везу” официрске групе окупљене око „Црне руке” и руске политике још од мајског преврата 1903, која је, по њему, много значајнија од сукоба између српске владе и ове тајне завереничке групе, о чему извештава Артамонов у документима које је 1999. објавио руски историчар Ј. В. Вишњаков.<sup>46</sup>

Међутим, веза између организације „Уједињење или смрт” и пуковника Драгути-на Димитријевића Аписа са незваничном Русијом и руском обавештајном службом у историографији није до краја расветљена. Поуздано се зна да је Апис од лета 1913, када је постао шеф Обавештајног одељења српског Главног Ђенералштаба, одржавао редован контекст с руским војним аташеом у Београду, пуковником Артамоновим и његовим помоћником, капетаном Верховским. Они су размењивали обавештајне информације о аустроугарској војсци, односно Апис је Артамонову давао поверљиве информације које је добијао од својих агената у Аустроугарској, а Артамонов Апису поверљиве информације о Аустроугарској и финансијску помоћ за функционисање Аписове агентурне мреже у суседној монархији.<sup>47</sup>

Остају, ипак, недовољно јасни мотиви пуковника Аписа да се ангажује у организовању Сарајевског атентата. По свему судећи, он није очекивао да ће убиство Фердинанда изазвати рат. Аустријски престолонаследник је у то време у јавности важио за вођу „ратне струје” у Бечу, па је Апис вероватно мислио да ће његовим уклањањем уклонити и ратну опасност од Србије.<sup>48</sup> Могуће је да се прибојавао и

---

ше В. А. Артамонов известио да је за формирање Црне руке најпре сазнао из новина. Циљ официра је био да формирају партију. Тајну организацију створио је пуковник Д. Д. Апис са намером да се супротставља српској владајућој Радикалној партији. Кад је председник те организације дошао руском војном аташеу, тражећи руску званичну подршку, био је наводно одмах одбијен. Значајан је и извештај Артамонова од 17. јануара 1912, где има више појединости о српској официрској завери и њеним циљевима. У њему се каже да су у прво време тој организацији давали подршку принц регент (Александар), митрополит Српске цркве и неки чланови владе, али су одустали када су чули да организација не сарађује са Русијом. (Наведено према: М. Екмечић, Одговорност за сарајевски атентат, *Фонд стратешке културе*, 5. 12. 2013).

<sup>46</sup> М. Екмечић, *Стварање Југославије 1790–1918*, књига 2, стр. 776.

М. Екмечић пише да „од 1903. постоји трајни сукоб између српске владе и ове тајне завереничке групе и да никада није скинут са дневног реда. То је уско везано за политички нерешено питање учешћа ових официра у убиству српског краљевског пара 1903. и аустријског престолонаследника 1914. године. Далеко значајнија од тога је невидљива веза руске политике и ове официрске групе. Смена династија на српском престолу увек је била метод руског одлучивања правца српске будућности. Након 1903. присталице ривалске династије у Србији више не постоје и династију почиње да замењује тајно организована завера у војном и државном врху. Она је од 1903. остала држава у држави.” (*Исто*).

<sup>47</sup> М. Мијалковски, Д. Томић, *Гаврило Принцип – енигма српско-аустријских шпљунских битака*, стр. 281–282.

<sup>48</sup> В. Ђоровић, *Односи између Србије и Аустроугарске у 20. веку*, стр. 630.

У свом поверљивом (тајном) рапорту за Војни суд у Солуну Апис је у марту 1917. о томе писао: „Осећајући да се Аустрија спрема за рат са нама мислио сам, да ће нестанком престолонаследника аустријског Фердинанда војничка странка и струја, којој је он на челу био, изгубити своју јачину и да ће на тај начин ратна опасност бити од Србије отклоњена или ће бар за нешто бити одложена, те сам због тога ангажовао Малобабиха да приликом заказаног доласка Фердинандовог у Сарајево да организује атентат на њега. На ово сам се решио дефинитивно, тек онда када ми је Артамонов дао уверење, да нас Русија неће оставити без заштите ако нас Аустрија нападне. Г. Артамонову овом приликом нисам саопштио ништа од мојих намера за атентат... Малобабих је извршио мој налог, организовао и извршио атентат. Главни учесници његови били су у мојој служби и имали су мали хонорар, који сам ја преко Малобабиха слао. Неке од њихових признаница налазе се у руским рукама, пошто сам паре за тај рад добијао од г. Артамонова, јер Главни Ђенералштаб није имао још кредита за овај увећани рад.” (Милан Ж. Живановић, *Пуковник Апис, Солунски процес хиљаду деветсто седамнаесте*, Београд, 1955, стр. 556, 557, 559, 560).

Фердинандове концепције тријализма која би ојачала Аустроугарску и оклонила незадовољство и спремност на револуцију међу Јужним Словенима. Постоје и гледишта да се Апис бојао да маневри аустроугарске војске у Босни, којима је Фердинанд присуствовао, представљају камуфлажу за концентрацију трупа за напад на Србију, што је он мислио да ће спречити атентатом у Сарајеву.<sup>49</sup> Неубедљиво делује Аписова тврдња из поверљивог рапорта да се на предузимање атентата дефинитивно одлучио тек када му је Артамонов дао уверење да ће Русија узети Србију у заштиту уколико буде нападнута од Аустроугарске. Њему је свакако морало бити јасно да, чак и да је Артамонов нудио било какве гаранције, оне немају потребну тежину, јер њих суверене државе званично (тајно или јавно) регулишу једино путем уговора на највишем нивоу.

О наводној Артамоновој подршци атентату писао је и Виктор Серж на основу информација које је добио од Божица Симића. Када је Апис обавестио руског аташеа о припремама за атентат, неколико дана касније, овај му је одговорио: „Само напред! Ако будете нападнути, нећете бити сами”. Обећање је дато наводно на основу инструкција које је руски пуковник добио од својих претпостављених.<sup>50</sup> И пољски писац Тридар-Барзански је тврдио да је атентат припремљен са подршком руског војног аташеа у Београду: „Капетан Верховски, који је био помоћник војног аташеа и доцније министар војни у влади Керенског, млад човек кога сам годинама врло добро познавао као и целу његову фамилију, рекао ми је сасвим искрено истину о пореклу, припремама и извршењу завере”.<sup>51</sup>

<sup>49</sup> Као начелник Обавештајног одељења српског Генералштаба, Апис је по природи своје службе морао пажљиво да прати сва обавештења о намерама Аустроугарске према Србији. А она су, између осталог, сугерисала да званична Аустрија има озбиљну намеру и спрема се да нападне Србију, тражећи ма какав претекст за рат, будући да је Србија у то време била најслабија. Најава да ће се у Босни одржати велики маневри, како пише пуковник Чеда Поповић (Ч. Поповић, „Сарајевски атентат и организација 'Уједињење или смрт'”, *Нова Европа*, књ. XXV, бр. 8, 26. јули 1932, стр. 407–408), као и најава да ће њима руководити сам надвојвода Фердинанд, озбиљно је узбудила Аписа, док је омладина у Босни, с друге стране, доживела то као врхунску провокацију. У својим белешкама поводом сусрета који је имао са Аписом 1915, Поповић бележи изјаву пуковника Димитријевића: „Био сам убеђен да је пројектовани маневар у Босни претекст за упад Аустрије у Србију, на челу са главнокомандујућим аустријске војске, престолонаследником Францом Фердинандом. И ја сам у души страховито страховао од тог... Каква је била наша војничка ситуација, то ти је било познато: могли су пустити само једну-две коњичке дивизије у Србију, па не би имао ко да их заустави. Док би наше трупе пристигле из јужних крајева, Србија би била прегажена. Цео свет, па и сами ми нашли би се пред свршеним чином. И зато када је код мене дошао једнога дана у канцеларију Танкосић и рекао 'Има неких младића Босанаца, досадише ми молећи да им допустим да оду у Босну – хоћу ли да их пустим?' – ја сам, доиста, тога тренутка, не размишљајући даље, казао: 'Па, пусти их!' Танкосић ми је тада рекао, да ти младићи, по договору са друговима, из Босне, хоће да покушају нешто против Фердинанда. Право да ти кажем, тога сам тренутка помислио, да је немогуће да такав атентат успе, и да можда неће доћи до њега. Претпостављао сам да ће Аустријски Престолонаследник бити тако чуван и осигуран да му се не може ништа догодити. У сваком случају, нисам могао претпоставити ни у сну да такав атентат може бити поводом за рат против Србије... Ипак, када сам после неког времена, размислио мало више о тој ствари, решио сам да покушам да се пребачени младићи врате, и да се на сваки начин спречи атентат. Било је доцкан. Атентатори, као ова двојица што су отишли из Србије, тако и они који су се затекли у Сарајеву, нису хтели да чују за то.” (*Исто*).

<sup>50</sup> Victor Serge, *La vérité sur L'attentat de Sarajevo*, Clarte, Paris, Mai 1925.

<sup>51</sup> Драгослав Љубибратић, *Млада Босна и Сарајевски атентат*, Музеј града Сарајева, Сарајево, 1964, стр. 163.

Важне податке о Аписовим мотивима за атентат у Сарајеву оставио је и пуковник Анто Антић (Аписов пријатељ): „...У Конопишту су се (14. јуна 1914 – прим. М.З.) састали Виљем и Фердинанд. Артамонов, руски аташе, рекао му је (Апису – прим. М.З.) да су ова двојица разговарали о заузимању Србије, и да је то требало да буде приликом маневра у Босни. Русија још није спремна за рат. Она ће то бити тек 1916. године, па зато не би требало изазивати Аустрију дотле. Међутим, Малобабић, главни Аписов агент за Аустрију, дође и рекне Апису да се у официрским круговима Аустрије говори о скором одласку у Србију. Апис је закључио да ће ово бити тачно и зато је хтео да то предупреди на тај начин што ће Фердинанд бити убијен. Апис је известио о томе Путника, а овај Пашића. Али Пашић није то схватио озбиљно. Путник је и по други пут известио Пашића, али је овај прелазио преко тога. Онда је Апис предузео кораке за убиство Фердинанда, кријући то од владе, и верујући не само да то неће изазвати рат, већ да ће Аустрију и уплашити. Толико ми је о томе Апис рекао”.<sup>52</sup>

Ипак, М. Мијалковски и Д. Томић, аутори студије о Гаврилу Принципу, као енигми српско-аустријских шпијунских битака, Антићево казивање сматрају неуверљивим. Наиме, под претпоставком да је војвода Радомир Путник био упознат са припремама за атентат на Фердинанда засигурно не би ишао на лечење у аустријску бању, где га је рат затекао. Искључују могућност да је и Пашић био упознат са планираним атентатом на Фердинанда, будући да је његова ангажованост након почетних оперативних сазнања Министарства унутрашњих дела Србије о атентату, била у правцу његовог спречавања. Осим тога, Пашић је почетком 1914. године боравио у Петрограду, где је добио информацију да Русија још није била спремна за рат, односно сазнао је „како Русија настоји да избегне сваку ратну компликацију, и како неће бити спремна бар још за две-три године”.<sup>53</sup> На очиту неспремност Русије за рат 1914, а тиме и наведено симптоматично уверавање Артомонова Апису, указује и записник са седнице руске владе од 24. јула 1914, када Русија још није била одлучила да ли ће бранити Србију. На тој седници одлучено је да се изврши мобилизација руских војних округа према Аустроугарској, као акт упозорења Хабзбуршкој монархији да не напада Србију. Међутим, током расправе о томе какав савет Русија може дати Србији, у вези са њеним одговором на аустроугарски ултиматум, влада је уважила предлог руског министра спољних послова Сазонова: „У случају да ситуација Србије постане таква да се она не може бранити од евентуалног напада Аустроугарске, саветовати српској влади да српске трупе не дају отпор никаквој оружаном пенетрацији, а да се у исти мах изда декларација да се Србија предаје пред вишом силом и да жели да своју судбину преда у руке великих сила”.<sup>54</sup>

Коначно, и сам Артамонов је тврдио да није имао инструкције из Петрограда, нити је на своју руку предузимао активности у вези са атентатом на Фердинанда у

<sup>52</sup> Радован М. Драшковић, *Преторијанске тежње у Србији*, Жагор, Београд, 2006, стр. 205.

<sup>53</sup> Наведено према: М. Мијалковски, Д. Томић, *Гаврило Принцип – енигма српско-аустријских шпијунских битака*, стр. 284.

<sup>54</sup> XI, Записници руске владе вођени у лето 1914; у: В. Дедијер, *Сарајево 1914*, књига II, Београд, 1978, стр. 135.

Сарајеву.<sup>55</sup> Он је у часопису *Berliner Monatshefte* за јули-август 1938. објавио да није имао никакво учешће у атентату, као и да Русија 1914. није желела рат. Доказивао је да у доба атентата није ни био у Београду, међутим није објаснио зашто је 19. јуна, пред сам почетак аустроугарских војних маневара у Босни, којима командује надвојвода Франц Фердинанд, напустио своју дужност и отпутовао у Швајцарску на одсуство, са кога се вратио тек на дан објаве рата Србији 28. јула 1914. године. Симптоматично је и то да је руски војни аташе у Србији отишао на одсуство у тренутку када су почели велики војни маневри Аустроугарске у Босни, будући да је његов најважнији задатак био да прибавља обавештајне информације о оружаном сили моћног српског суседа. Како маневри једне војске представљају највишу проверу њену способност, они дају велику могућност обавештајцима да сазнају многе тајне о томе.<sup>56</sup>

Постоји још једна, додуше недовољно уверљива верзија око Аписовог ангажовања у Сарајевском атентату: како је прилично аматерски припреман, неки су чак Аписову мотивацију стављали у контекст сукоба између његових људи и радикала, који је у то време у Србији био у пуном јеку. Наиме, Апис је могао очекивати да ће атентатори бити откривени, а њихове везе са Србијом требало је да доведу до компромитовања и пада Пашићеве владе.<sup>57</sup> По неким подацима, Апис се из одређених разлога предомислио и покушао да заустави атентаторе, али је већ било касно, или они нису хтели да га послушају.<sup>58</sup> Могуће је да је разлог за то било противљење атентату осталих чланова вођства организације „Уједињење или смрт“, о чему су их Апис и Танкосић обавестили тек непосредно пред само извршење. У сваком случају, Сарајевски атентат је Србији донео рат који јој у том тренутку ни најмање није одговарао, а Апису је највероватније баш тај догађај потписао смртну пресуду у Солунском процесу 1917. године.<sup>59</sup>

<sup>55</sup> После рата Артамонов је упутио писмо Драгиши Стојадиновићу, у коме је навео да са Аписом и његовим повереницима није имао никакве друге везе осим што је примао обавештења, зашто је Апису давао новац и фото-апарате. (Исто, стр. 221).

<sup>56</sup> М. Мијалковски, Д. Томић, *Гаерило Принцип – енигма српско-аустријских шпијунских битака*, стр. 285.

<sup>57</sup> В. Дедијер, *Сарајево 1914*, Београд, 1966, стр. 679.

<sup>58</sup> Исто, стр. 676.

<sup>59</sup> Уз унутрашњополитичке разлоге, одлука да се Апис ликвидира имала је за српску владу и Врховну команду 1917. дубоку позадину и на спољнополитичком плану. У то време силе Антанте (Француска и Велика Британија) отпочеле су тајне преговоре о склапању сепаратног мира са Аустроугарском, односно новим аустроугарским царем Карлом (након смрти Фране Јосифа), који је важио за поборника политике мира. У име Антанте преговоре са Карлом водио је његов рођак, француски официр принц Сикст Бурбонски. Једно од спорних тачака било је и питање Србије. У почетку је Карло тражио да она уђе у састав Аустроугарске, у склопу југословенске јединице која би се формирала, али је касније од тога одустао и чак јој признавао право да добије излаз на море у Албанији. Међутим, захтевао је да Србија апсолутно прекине сваку непријатељску активност против његове царевине и да распусти све организације које су се тиме бавиле (Васа Казимировић, *Црна рука*, Крагујевац, 1997, стр. 742–744.) На другој страни, српска влада (са Крфа) је током читаве 1917. године водила према савезницима дипломатску офанзиву за спас и опстанак Солунског фронта, без кога на крају крајева не би било ни Србије, нити њене позиције (као савезника Антанте), у којој се нашла захваљујући опстанку Солунског фронта и победоносној офанзиви своје војске у пробоју овог фронта.

Српска влада је наслутила или је сазнала за преговоре Антанте са Аустроугарском, па је дошла на идеју да Солунски процес искористи како би обезбедила сопствени опстанак у случају таквог завршетка рата. Наиме, одмах по изношењу друге оптужнице Апис је суду поднео тајни рапорт о Сарајевском атентату. Надао се да ће процес бити прекинут пошто он обзнани своје заслуге, јер нико неће смети да осуди убицу Франца Фердинанда. Могуће је да је њему тако нешто и наговештавано. У сваком случају, Аписов рапорт је добро дошао власти у време када се очекивао сепаратни мир или чак пораз Антанте. Па-

Што се званичне Србије тиче, Владимир Дедијер је још 1966. године у својој студији о *Сарајеву 1914*, на основу релевантних извора, доказао да она ни на који начин није била укључена у припрему и извршење атентата. Штавише, када је обавештена да наоружани људи прелазе Дрину у организацији Аписа, српска влада је наредила да се такве активности одмах спрече и покренула истрагу о томе. Постоје чак индиције да је она тајним каналима упозорила аустроугарске органе да се спрема убиство у Сарајеву.<sup>60</sup> После атентата влада је и сама спровела истрагу, а била је спремна да удовољи већини захтева наведених у аустријском ултиматуму од 23. јула 1914 (између осталог, притворила је мајора Воју Танкосића). Ти поступци били су сасвим разумљиви ако се има у виду курс спољне политике Србије после балканских ратова. Искрпљеност земље после два тешка и крвава сукоба и неприпремљеност њене заштитнице (Русије) за рат налагали су јој да избегава било какве неспоразуме са Аустроугарском који би јој дали повода да предузме војну кампању против свог јужног суседа. Такву политику Србија је водила и у кризним ситуацијама 1908/1909, у време анексије Босне и Херцеговине и 1912. године када су велике силе одлучиле о стварању Албаније, дакле у ситуацијама које су много више погађале њене националне интересе него што је то чинила Фердинандова посета Сарајеву 1914. године.<sup>61</sup>

шић је сматрао да ће се Аустроугарска, када јој се предочи садржај рапорта, задовољити тиме што је организатор атентата погубљен и да неће тражити одлазак са политичке сцене или чак суђење њему и његовој странци. После процеса и Стојан Протић је потврдио да је Апис морао бити убијен због „једног тајног документа“, а регент је у једном писму забележио да Апис није могао бити помилован из „виших државних разлога“. Тако је Апису његов рапорт, уместо да му донесе ослобођење, заправо дошао главе. По изрицању смртне пресуде он је постао свестан тога и то је саопштио затворским чуварима. У својој „Последњој вољи“ исписао је следеће редове: „И ако осуђен од оба суда на смрт и лишен милости Круне, ја умирем невин и са убеђењем, да је моја смрт била потребна из виших разлога Србији. Нека Србија буде срећна и нека се испуни наш свети завет уједињења целог Српства и Југословенства, па ћу и ја после моје смрти, бити срећан и блажен, а бол, који осећам што ћу од српске пушке погинути, биће ми лакши, у уверењу, да је та пушка управљена у моје груди, ради добра Србије, ради оног добра Србије и Српског народа коме сам ја био посветио цео свој живот“ (М. Живановић, *Пуковник Апис, Солунски процес 1917*, стр 564). И поједини припадници Црне руке који су били осуђени на смрт па помиловани, Милан Гр. Миловановић Пилац, Велимир Вемић и други, сматрали су (њихову изјаву пренела је и штампа децембра 1923) да је Аписов поверљив рапорт био главни узрок извршења смртне казне над њим.

<sup>60</sup> Владимир Дедијер, *Сарајево 1914*, Београд 1966, стр. 665.

<sup>61</sup> После Првог светског рата вођена је јавна расправа између појединих министара и председника српске владе из 1914. године о томе шта је све влада знала уочи атентата у Сарајеву и какве је мере у вези с тим предузимао њен председник Никола Пашић. Полемiku је 1924. покренуо Љуба Јовановић, министар просвете 1914, изјавом да је Пашић крајем маја или почетком јуна 1914. упозорио министре „да се неки спремају да оду у Сарајево и убију Франца Фердинанда“, што значи да је влада била упућена у припреме атентата. У наредним годинама Пашић је демантовао ову тврдњу, демантовали су је и поједини министри у тој влади, а полемика је окончана тек 1931. године (Драгослав Љубибратић, *Млада Босна и сарајевски атентат*, Музеј града Сарајева, 1964, стр. 179–185; В. Дедијер, *Сарајево 1914*, књига 2, Београд, 1978, стр. 104–111). Полемика око овог питања привукла је тада велику пажњу непријатеља Србије, посебно оних који су изјаву Љубе Јовановића користили као аргумент да оптуже званичну Србију да је знала за атентат, није га спречила и да није правовремено сигнализирала на опасност аустроугарским властима. Најекстремнији у тим оптужбама били су немачки и аустријски извори око листа *Kriegsschuldfrage*, чија је тематика углавном била усмерена на ревизију Версајског уговора. На основу поменутих изјаве Љубе Јовановића, поједини аутори који су се оглашавали у овом листу безобзирно су оптуживали српску владу да је учествовала у завери против Франца Фердинанда, заступајући на тај начин исти став као и аустроугарске власти 1914. године. Како је Пашић игнорисао кампању која је у

Један од кључних докумената који негира умешаност званичне Србије у припрему и извршење атентата је извештај Фридриха Визнера, специјалног делегата аустроугарског министарства спољних послова, који је 13. јула 1914. из Беча послат у Сарајево, у време када је истрага око атентата дошла до одређених релевантних чињеница о непосредним учесницима и техничким припремама атентата. Његов задатак је био да, на основу разговора са судијом Леоном Пфефером, који је водио истрагу, прикупи потребне информације и проследи их Бечу. Судија Пфефер је том приликом предочио Визнеру резултате до којих је дошао у истрази: „Најпре сам га упозорио да је доиста са српске стране постојала непријатељска пропаганда против Аустроугарске монархије, која се ширила приватном иницијативом, а Српска влада је то трпела; исто као и Аустријска влада, која је од своје стране допуштала да се у новинама износе чак и погрдне слике о краљу Петру. О самом атентату навео сам, да се из истраге није могло установити, да би у

иностраној јавности тенденциозно вођена ради доказивања наводног учешћа званичне Србије у атентату у Сарајево, пријатељ Југословена Ситон-Вотсон је у писму „Тајмсу“ од 16. фебруара 1925. позвао Пашића и Јовановића да саопште праву истину. Убрзо се Љуба Јовановић (17. априла 1925) огласио једним интервјуом у београдској „Политици“, где је поновио своју изјаву из 1924, али је изнео и доказе да је влада Србије предузела мере „да спречи прелазак свих учесника у припремању атентата, за које се чуло да су у Београду набавили оружје и са њим пошли преко Дрине у Босну“. Осим наведене, регистроване су и друге мере које је председник српске владе Никола Пашић, у складу са непотпуним сазнањима о сумњичавим преласцима особа и преношењу оружја из Србије у Босну, предузимао да се спречи таква делатност. Наиме, наредио је грађанским властима да отворе истрагу на граници према Дрини, министар унутрашњих дела и министар војни издали су одговарајуће наредбе ради квалитетнијег обезбеђења државне границе, преко војних власти наредио је истрагу против шефа Извештајног одсека пуковника Димитријевића и учинио друге напоре да се зауставе особе које су већ биле прешле границу. Обавестио је и аустроугарску владу о ризичном путовању надвојводе Фердинанда у Босну. Пашић је 1925/26. упорно инсистирао да Љуба Јовановић повуче своју тврдњу из 1924. да је он (Пашић) знао за припремање атентата на аустријског престолонаследника у Сарајево. Говорио је да „он не зна ни за какве припреме за атентат, нити је шта о томе саопштавао појединцима, Министарском савету, или ма коме члану владе“. Расправа о „несрећном сећању“ Љубе Јовановића о атентату обновљена је 1931, када су двојица чланова српске владе из 1914 (Велизар Јанковић и Душан Стефановић) јавно изнели своје виђење о том питању.

Опечене интерпретације о томе шта је све знала српска влада уочи атентата у Сарајево 1914. и како је поступала са расположивим сазнањима о завери, потврђују ипак да је званична Србија имала, додуше оскудне, информације о преласку границе и кријумчарењу оружја преко Дрине, о припремама атентата и да је предузимала одређене мере како би га осујетила. У сваком случају, сва сазнања којима је српска влада располагала била су озбиљно схваћена од њеног председника и покренула су га да „узбуни“ Беч у вези са планираном посетом Франца Фердинанда Босни. О томе јасно сведочи и изјава пуковника Лешјанина, српског војног аташеа у Бечу, италијанском војном дописнику Лучијану Магринију из октобра 1915: „Од Пашића је дошао у Српско посланство у Бечу у првој половини јуна 1914. телеграм којим се тражи од Јована Јовановића да стави на знање аустријској страни, да српска влада, на основу примљене информације, има разлога за сумњу да се снује завера против живота надвојводином приликом његовог пута у Босну. Пошто та посета може да изазове непожељне инциденте од стране неких фанатика било би умесно сугерирати аустријској влади целисходност одлагања надвојводине посете“. Посланик Краљевине Србије у Бечу је наведену информацију проследио аустријском министру спољних послова Билинском, који је под својом контролом имао комплетну администрацију у Босни и Херцеговини. Ово је био један од доказа искрених намера српске владе да спречи угрожавање личне безбедности надвојводе Фердинанда, али је очевидно да аустријске власти нису показале (или нису желеле – прим. М.З.) потребну одговорност у том смислу (Наведено према: М. Мијалковски, Д. Томић; *Гаерлило Принцип – енигма српско-аустријских шпијунских битака*, стр. 183–191).



њега била уплетена и званична Србија; већ напротив, да из исказа осумњичених, те из припрема за атентат и начина како су атентатори путовали, јасно произилази да су се они скривали пред званичном Србијом (...) Највише су атентату допринеле лоше политичке прилике у Аустроугарској, поименце угњетавање Јужних Словена, које је изазвало и оне атентате у Загребу, па и овај у Сарајеву. Упозорио сам га и на националну организацију омладине, којој су припадали и омладинци-атентатори (...) На то је господин Визнер исправно известио Беч, **да се из истражног списка о атентату не може установити веза са званичном Србијом**".<sup>62</sup>

Фридрих Визнер је одмах послао депешу аустроугарској влади у Беч, са следећим садржајем: „Елементи из времена пре атентата не дају никакве доказе којима би се утврдила пропаганда вођена од стране Српске владе. Али сам факат, да је овај покрет подржаван од српске стране преко разних удружења, сачињава, иако слаб, ипак довољан основ (...) Нема апсолутно никаквих доказа, да би Српска влада знала за атентат, или за његову припрему, као ни зато да је она припремала оружје у ту сврху. Напротив, има много елемената којима би се могло утврдити немогућност тога (...) Бомбе су пореклом из српских војних магацина, то је ван сваке сумње; али се ничим не доказује, да су оне сада издате из тих магацина *ad hoc*, јер могу потицати и од наоружаних комита. Извесна истраживања после атентата упућују на пропаганду 'Народне одбране'; ту има доста драгоцен материјала који се даје употребити, али који још није проверен. У току су хитна ислеђења”.<sup>63</sup>

Упркос томе, у аустроугарском ултиматуму влади Србије од 23. јула 1914, између осталог, пише: „Из исказа и признања виновника атентата од 28. јуна 1914. види се да је злочин сарајевски скован у Београду, да су оружје и експлозиве, којима су убице биле снабдевене, њима дали српски официри и чиновници, чланови 'Народне одбране', и најзад, да је и само пребацивање злочинаца у Босну и њиховог оружја било припремљено и изведено од стране шефова српске пограничне службе”. У анексу ултиматума, односно шта је Србија требало да испуни, између осталог се захтевало распуштање „Народне одбране” и других тајних организација и друштава у Србији. Међутим, веома је загонетно да се у њему уопште не помиње тајна организација „Уједињење или смрт”, нити њен лидер. Зашто аустројске власти нису саопшtile влади Србије идентитет свих осумњичених лица и помогле јој да се похватају све нити око овог догађаја остало је непознато. Уместо тога, Аустроугарска је захтевала да њени органи врше истрагу у Србији, покушавајући на тај начин да доведе у питање њен суверенитет и понизи је пред светом. Примера ради, истрага у Сарајеву је помињала Војислава Танкосића (кога су српске власти по пријему ултиматума ухапсиле) и Цигановића, али конкретне доказе о њиховој кривици и сведочења атентатора аустројске власти нису учиниле доступним српским истражним органима. Уместо тога захтевано је да целокупну истрагу у Србији спроводе аустројски органи, а у супротном Србији се претиле оружаном агресијом!

<sup>62</sup> Лео Пфефер, *Истрага у Сарајевском атентату*, Нова Европа, Загреб, 1938, стр. 111.

<sup>63</sup> Исто, стр. 112.

\*

Да ли је Гаврило Принцип херој, терориста, револуционар, или, пак – жртва? Да ли је убиство Франца Фердинанда атентат, или примарно терористички акт? Ова питања годинама су представљала предмет бројних расправа не само међу историчарима, да би нарочито постала актуелна са приближавањем јубилеја који ове године славимо. Српски историчари су јединствени у осуди својих колега у свету који прошлост тумаче кроз савремене концепте, попут тероризма, у којима се Принцип поистовећује са Осамом бин Ладеном, а „Млада Босна” пореди са Ал Каидом, што је, пре свега, недопустиво из угла научне методологије.

Тероризам је релативно савремен појам, он се доскора није користио у научној терминологији, па самим тим и назив терориста није адекватан и аутентичан за Принципа и дух тог времена, када су се атентатори у Европи крајем 19. и почетком 20. века квалификовали углавном као анархисти или присталице анархиста. Још је чувени француски историчар Пјер Ренувен атентат у Сарајеву (1928) назвао „политичким злочиним” иза кога стоји национални покрет за ослобођење и уједињење југословенских народа, а који овакав чин узима као један од својих метода деловања.<sup>64</sup> Данас смо сведоци ненаучног превредновања историјског значаја националноослободилачких покрета широм Европе онога времена и етблирања нових аполигија давно несталих империја, као етнички и верски толерантних и просперитетних заједница као што је, на пример, била Аустроугарска монархија.<sup>65</sup> Аустроугарској је данас у колоквијалном смислу намењена улога некакве претече Европске уније, при чему се пренебрегава историјски контекст и „заборавља” да је она за оно време била држава коју је озбиљно растакало нерешено национално питање њених словенских народа (Чеха, Пољака, Хрвата, Словенаца, Срба и др), као и незадовољство мађарске политичке елите и аристократије, а да се рат са Србијом, који

<sup>64</sup> Бавећи се квалификацијом атентата у Сарајеву из угла међународног права, поједини аутори тумаче да између ослободилачког и терористичког акта постоји суштинска разлика. Тврдња да је реч о терористичком акту, коју пласирају протагонисти ревизионистичке школе у свету, иако он објективно не садржи таква обележја, у одређеној мери амнестира стварног изазивача Првог светског рата (Аустроугарску), што би у случају прихватања атентата као ослободилачког чина било немогуће (М. Мијалковски, Д. Томић, *Гаврило Принцип – енигма српско-аустројских шпијунских битака*, стр. 38).

<sup>65</sup> Академик Драгољуб Живојиновић, председник Организационог одбора за обележавање сто година од почетка Првог светског рата у Србији, који је уз академика Андреја Митровића наш најбољи познавалац овог рата, сматра да иза данашњих покушаја да се Србија означи као кривац за његов почетак стоји политичка кампања у Европској унији која „жели да међу њеним чланицама завлада мир, да се забораве неки сукоби из прошлости. Они тај успешан експеримент имају са Енглезима и Французима. Међутим, ако желите да помирите чланице ЕУ, онда морате да баците одговорност на некога – а кривци могу бити само Руси и Срби...” У том контексту, домаћи медији су средином прошле године објавили да један број чланова Европског парламента сматра да би Србија ову (2014) годину и јубилеј – век од почетка Првог светског рата морала да дочека са „јасно дефинисаним ставом о улози Гаврила Принципа, члана 'Младе Босне' и атентатора на аустроугарског престолонаследника у Сарајеву 1914, што је био и непосредни повод за избијање Великог рата”. Неки од ових парламентарца (из Велике Британије) незванично су изнели своје лично мишљење да би Србија требало и званично Гаврила Принципа да прогласи за терористу! (*Правда*, 18. јуни 2013.) Ако је веровати сарајевском професору Алену Зечевићу да су историографије у Босни и Херцеговини и Хрватској сагласне са европском историографијом у оцени да је Сарајевски атентат „примарно терористички акт” (*Magazin Diwan*, 17. 7. 2013), разумљив је притисак на српску историографију да и она промени свој став по овом питању.

је упорно заговарала све утицајнија ратна струја у Бечу, доживљавао као спасоносно решење за опстанак ове државе.<sup>66</sup>

У том погледу више него јасан био је начелник Генералштаба аустроугарске војске Конрад фон Хецендорф, када је после атентата у Сарајеву изјавио: „То није злочин само једног фанатика; атентат је објава рата Србије Аустро-Угарској... Ако пропустимо ову прилику, царство ће бити изложено новим експлозијама југословенских, чешких, руских, румунских и италијанских аспирација... Аустро-Угарска мора да води рат из политичких разлога”. Владимир Дедијер је у студији (*Сарајево 1914*) 1966. године записао: „Сарајевски атентат је био неочекивани дар бога Марса ратоборној бечкој страни, која је још од анексионе кризе 1908–1909. тражила било какав изговор да нападне Србију и умири Јужне Словене, проширујући хаџбуршку власт до самих врата Солуна”.

Историјска наука је одавно дала свој суд о Првом светском рату и улози Србије као победнице у том рату, па се данашња потреба појединих држава и њихових историчара да „оптуже” Србију као кривца за његов почетак повезује са њеном одговорношћу за кризу и ратове на Балкану од 1991. до 1995. и војну акцију НАТО-а 1999. године, која јој се имплементира од стране Запада. Тенденциозно се пореде историјске околности из 1914. и 1991. године, а прећуткују огромна страдања и жртве које су Србија и српски народ дали у Првом и Другом светском рату. Не постоје аналогije између 1914. и 1991, сем чињенице да су велике силе у оба случаја подстакле сукобе на Балкану. Како се фалсификује Први светски рат и улога Гаврила Принципа, том логиком следи и оптужба Србије за распад бивше Југославије и ратна збивања која су се одвијала у том контексту током последње деценије прошлог века. Све је то део пројектоване историје која треба да покаже да је Србија била и остала реметилачки фактор на Балкану.

Већ поменути британски историчар Кристофер Кларк Гаврила Принципа најпре сматра терористом, да би у немачком издању своје књиге *Месечари – како је Европа кренула у рат 1914* (2013) променио своју првобитну квалификацију, па га назива атентатором, објашњавајући да је термин терориста, који је првобитно употребио, постао прилично „прљав” и да би могао бити злоупотребљен: „Онај ко је за некога терориста, увек је за некога другог борац за слободу. Принцип и његове колеге нису желеле да убијају недужне људе и шире страх међу становништвом (што је, по дефиницији, квалификација тероризма – прим. М.З.). Истина, они су желели да створе климу страха у бечкој политичкој елити, али нису били терористи у данашњем пежоративном значењу речи”.<sup>67</sup>

Најдаље у том смислу отишла је канадска историчарка Маргарет Макмилан, када је на промоцији своје књиге *Спречавање новог Великог рата: Лекције из 1914* („Рат који је окончао мир: пут до 1914”), одржаној у Вашингтону новембра 2013, изјавила да је Србија из времена Првог светског рата била нешто налик на данашњи Иран, где делови власти спонзоришу терористичке активности, а да је Гаврило Принцип био фанатик који се послужио терористичким насиљем за остваривање својих циљева: „Први човек војне безбедности Србије пуковник Апис био је веома добро упућен у то шта завереници припремају у Босни. Оружје за атентат прошвер-

<sup>66</sup> Према подацима британског историчара А. Тејлора, Аустроугарска је имала 45% словенског становништва, док су 42% чинили Немци (23%) и Мађари (19%). (A. J. P. Taylor *The Habsburg monarchy, 1809–1918: a history of the Austrian Empire and Austria-Hungary*, London: Penguin Books in assoc. with Hamish Hamilton, 1964).

<sup>67</sup> *Deutsche Welle*, 11. 11. 2013.

цовано је из Србије уз помоћ српских граничара...” Према њеним речима, председник тадашње српске владе Никола Пашић „можда је нешто и сумњао, али одлучио је да не зна шта се дешава”. М. Макмилан је Принципа назвала терористом, рекавши да су терористи људи који користе насиље да постигну своје циљеве, а атентатор из Сарајева, према њеним речима, „није хтео да чека да се ствари реше дипломатским или уставним путем”: „У својој књизи сам га описала као човека из данашњег египатског друштва који је дошао из руралне и традиционалне средине. Он је веровао у своје идеје и био је фанатик”.<sup>68</sup>

Дакле, потез који ће Европу послати на последњу деоницу њеног путовања у сусрет Великом рату, према канадској историчарки, повукли су „млади словенски националиста (босански Србин Гаврило Принцип), младобосанци и њихови тајанствени спонзори из Србије...”. За њу су припадници „Младе Босне” били фанатици, неспособни за било какав компромис, у чему види елементе карактеристичне за данашње терористе и Ал Каиду: „Док су уместо својих традиционалних ношњи навлачили модерна одела и осуђивали конзервативизам својих предака, много тога у савременом свету за њих је било збуњујуће и узнемирујуће. Тешко је не упоредити их са екстремним групама исламских фундаменталиста попут Ал Каиде век касније”. Младобосанци су, по њеним схватањима, „идеалисти страствено посвећени ослобођењу Босне од иностране владавине и изградњи новог и праведнијег света. На њих су снажно утицали велики руски револуционари и анархисти, а младобосанци су веровали да могу остварити своје циљеве једино кроз насиље и, ако је потребно, жртвовање сопствених живота”. У томе их је, одлучна је Макмиланова, помогла Србија, јер је у њој „постојала значајна подршка Младој Босни и њеном деловању. Деценију и више делова српске власти охрабривали су активности квазивојних и завереничких организација на тлу непријатеља Србије – Отоманске империје или Аустроугарске. Војска је обезбеђивала новац и оружје за српске дружине у Македонији и шверцовала оружје у Босну, налик ономе што данас Иран ради са Хезболахом у Либану”.<sup>69</sup>

Европу са почетка 20. века канадска историчарка описала је као „скоро идилично друштво”, које близу сто година није било у већем сукобу (?) који је дошао са Првим светским ратом: „Европа је напредовала на свим пољима, али је то било и време када је доминација великих сила, попут Британије, почела да опада...” и када „Британци нису схватили да и друге земље желе ’свој део колача’”. Према њеним речима, немачка спољна политика коју је водио кајзер била је катастрофална, што је Британију навело да се приближи Француској и Русији, а што се сматрало незамисливим крајем 19. века: „Много фактора је утицало на почетак рата, од лидера држава, преко пораста национализма, до кризе на Балкану” (мисли на балканске ратове – прим. М.З.). Њен закључак је да је Немачка одлучила да уђе у рат и нападне Србију, јер се плашила да ће изгубити Аустроугарску ако то не учини.<sup>70</sup>

Да подсетимо, историјске чињенице непобитно говоре да је Аустроугарска објавила рат Србији 28. јула 1914. и напала је 12. августа, а Немачка је „погурала” Аустрију (о томе сведоче бројни документи) да крене у рат против Србије. Немачка

<sup>68</sup> Танјуг, 08. 11. 2013.

<sup>69</sup> Преузето из *Политике*, 12. 11. 2013.

<sup>70</sup> Танјуг, 8. 11. 2013.

је била та која је објавила рат Русији 1. августа 1914; Немачка је закључила да је неопходно да изврши инвазију на Луксембург, она је активирала свој ратни план „Шлифен”, урађен још 1905. године, о нападу на неутралну Белгију и Француску, који ће отпочети управо августа 1914. године. Каква је веза између атентата у Сарајеву, евентуалне кривице Србије за атентат и аустроугарски напад који ће на њу ускоро уследити са немачким нападом на Француску и ширењем рата у Европи 1914. године? Наиме, напад Аустроугарске на Србију августа 1914. требало је да буде један локални рат, који је немачком одлуком да нападне Белгију и Француску прерастао у европски. Додуше, претходно су чланице Антанте и Тројног савеза међусобно размениле објаве рата, што Немачкој може послужити као изговор, али је, такође, чињеница да је она Шлифеновим ратним планом из 1905. године недвосмислено промовисала своје империјалне ратне циљеве.

Покретачка сила која је стајала иза највећег покоља у историји који је задесио свет била је жеља немачког цара, немачке политичке, војне и економске елите да од своје државе направе велику европску силу, остваре престиж и међународни углед који долази са статусом империје.<sup>71</sup> Зато је Тирпиц стално повећавао немачку флоту – упркос напорима Британије да оконча трку у наоружању и зато су Немци, између осталог, покушали да застраше Француску слањем ратног брода у Агадир, у време мароканске кризе 1911. године.<sup>72</sup> Након ове кризе (која се завршила договором у марту 1912. којим је Француска остварила протекторат над Мароком, а Немачкој је заузврат уступила део своје колоније Конго), Немачка је наставила да јача своје поморске снаге и увећава армију. У томе су је, неизбежно, следиле и остале континенталне силе.

Приближавање стогодишњице избијања Првог светског рата дало је повода многим пропагандним виђењима његових узрока, у складу са новим политичким реалностима које су се одвијале у Европи после хладног рата. Поред поменутих студија Кристофера Кларка и Маргарет Макмилан, примери „нове” историје јесу и две књиге Шона Мекмикина *Руско порекло Првог светског рата* (*The Russian Origins of the First World War*, The Belknap Press, Harvard, 2011) и *Јули 1914: одбројавање до рата* (*July 1914: The Countdown To War*, 2013). Повод за избијање рата, по Мекмикину, био је „српски тероризам”, чија је прва жртва био принц Фердинанд. Настављајући Капланову тезу да је „историја 20. века почела на Балкану” и да највећа зла 20. века (тероризам, нацизам) имају балканске претече, и овај аутор у „Младој

<sup>71</sup> Само двадесет година након завршетка Првог светског рата појавио се нови немачки лидер који је одлучио да покуша да оствари у основи исти војно-политички циљ – снажну експанзију немачког утицаја у Европи и шире. Иако је Хитлер био већи милитариста од кајзера Вилхелма II, није случајност што је применио сличан план: прво да се елиминишу Француска и мање земље на западу Европе, а потом да се окрене Русији.

<sup>72</sup> Мароканску кризу (1905/1906. и 1911) изазвао је француско-немачки сукоб око Марока. Француска је покушала да претвори Мароко у свој протекторат, али се Немачка успротивила и запретила ратом. Када је 1911. избила друга мароканска криза, Немци су послали свој ратни брод Пантер у луку Агадир (отуда и назив – агадирска криза или Пантеров скок), чиме је формално ова криза и отпочела. Као што је у првој кризи (1905/1906) Аустроугарска дала формалну подршку Немачкој, овога пута је Велика Британија упутила подршку Француској, иако је актуелни министар спољних послова тада изјавио да оно што Французи раде није паметно, „али се ми не можемо уплитати због наших споразума” (мислећи вероватно на споразум из 1904, којим су ударени темељи војног савеза познатог под именом „Антанта”). Криза је коначно разрешена крајем марта 1912, договором по коме је Француска добила протекторат над Мароком, док је Немачкој уступила део своје колоније Конго.

Босни” види – претечу Ал Каиде. Укратко, у овим књигама се тврди да кривицу за рат сноси Русија, која није допустила Аустроугарској да казни Србију, чиме је увукла Европу у први од два велика оружана сукоба у 20. веку. У њима се оспоравају ставови историчара (пре свега Фрица Фишера) о узроцима Првог светског рата, који су доминирали у историографији до почетка деведесетих година прошлог века.<sup>73</sup> И немачка историчарка Аника Момбауер, која живи и пише у Великој Британији, у својој књизи *The origins of the First world war, Controversies and consensus* (Longman, 2002)<sup>74</sup> без дилеме Принципа назива терористом и подвлачи да је убиство надвојводе Фердинанда било окидач за Трећи балкански рат Аустроугарске против Србије, који је прерастао у Први светски рат.

Полемике у домаћој и страној јавности око Гаврила Принципа и његовог чина увелико излазе из историографског оквира и постају средство политичко-пропагандног дискурса, на локалном, регионалном и, нарочито, на глобалном плану. Француска је прошле године покренула иницијативу за обележавање годишњице атентата у Сарајеву, пројектом „Сарајево срце Европе”, по коме је Сарајево „препознато” као место на коме је започео светски рат (?). У овом граду ове године планирано је и одржавање централне свечаности, уз присуство државника, и тај догађај ће ову расправу о стогодишњици Првог светског рата извести из професорских кабинета и увести директно у политичку арену.<sup>75</sup> У организацији ове конференције учествују и бивше републике СФРЈ које су припадале табору поражених снага у Првом светском рату, уз присуство аустријских и немачких ментора, али без учешћа Србије и српских научника.

Јасна је намера да ће резултати и поруке са овог скупа бити на фону ревизије тумачења историјских чињеница везаних за почетак Првог светског рата и у функцији етаблирања кривице и криваца за кризу и ратове на Балкану од 1991. до 1995. године, што се може закључити из већ препознатљиве оријентације сарајевских историчара, који су се увелико приклонили ревизионистичкој историографској струји. Критикујући „српску историографију”, која Сарајевски атентат 1914. „велича као чин херој-

<sup>73</sup> Предраг Симић, *Политика*, 13. 9. 2013.

Мекмикину се приписује намера да окриви Русију, као што је Фишер 60-их година окривио Немачку за избијање Првог светског рата. У својој студији о „Руском пореклу Првог светског рата”, Мекмикин налази корене руске кривице у њеним тежњама да се прошири на рачун Османског царства, према Балкану и Медитерану. Да би то остварила, Русија је у 19. веку покренула низ ратова са Турском: 1811–1812, 1828–1829, 1853–1856, 1877–1878. године. Заслугом осталих европских сила, сматра Мекмикин, заустављен је руски експанзионизам ка Балкану и Медитерану који је, потом, покушао да пронађе компензацију у централној Азији, Сибиру, источној Азији и излазу на топла мора у Пацифику. То ће Русију увести у рат са Јапаном 1904–1905. Пораз који је доживела у том рату, затворио је Русији могућност даљег ширења на овај регион, тако да се руски експанзионизам после тога поново окренуо југоисточној Европи.

<sup>74</sup> Аника Момбауер, *Узроци Првог светског рата*, Клио, Београд, 2013.

<sup>75</sup> Иза ове идеје стала је Европска унија, а цео концепт, по речима академика Драгољуба Живојиновића, „гура немачка канцеларка Ангела Меркел, која је помогла да се и новац додели за скуп чије се одржавање планира у Сарајеву. Међутим, захтев је био да то раде Срби, Бошњаци и Хрвати заједно, а с обзиром на то да ту није било могуће направити договор, одустало се од тога и многи француски историчари, који су првобитно у томе учествовали, дигли су руке и повукли се, када су сазнали да Срби у њему не учествују. У интервјуу *Глас Српске* академик Живојиновић је крајем новембра 2013. изјавио како су „тај посао, по диктату из Берлина, сада преузели Аустријанци, који воде главни посао, јер су им Немци рекли да је све на њима, зато што су некада били господари у БиХ.” (*Глас Српске*, 30. новембар 2013)

ског подвига Гаврила Принципа", сарајевски историчар Ален Зечевић тврди да је „таква перцепција догађаја и историјских токова лишена сваке објективности”. Он се усудио да дели лекције српским колегама тврдњом како се „данас Сарајевски атентат изучава у новом светлу, у којем су меродавни само историјски непобитни факти” (?). „О природи Сарајевског атентата”, просуђује Зечевић, „децидно се одредила европска историографија, а самим тим и историографија у Босни и Херцеговини и Хрватској, које су сагласне у оцени да је то био примарно терористички акт!”<sup>76</sup>

Квалификујући такође „Црну руку” као терористичку организацију, професор Филозофског факултета у Сарајеву Един Радушић иде корак даље, указујући тенденциозно на оновремене националне поделе које, очито, нису лишене савремених пројекција: „Она је, такође, била и српска националистичка организација. То је било вријеме тзв. српско-хрватског јединства, односно југословенства, па је ‘Црна рука’ имала и неке југословенске претензије. Но, то је југословенство углавном подразумевало доминацију српства”, убеђен је Радушић. На овом питању се, по ко зна који пут, показало да историја није имуна од политике, идеологије, националних, конфесионалних, регионалних и глобалних подела и сукоба који су ове просторе пратили кроз читав 20. век. Мало је који догађај из прошлости на овим просторима исполитизован као Сарајевски атентат. Када се поређају чињенице о Сарајевском атентату, почев од 1914. године, преко Краљевине Југославије (у којој је почео да се ствара култ Гаврила Принципа и организације „Млада Босна”; на српском православном гробљу у Сарајеву 1920. отворена је Капела видовданских јунака, где су сахрањени Принцип и његови саборци), потом Независне државе Хрватске у Другом светском рату (која је збрисала помен на Принципа), његовог поновног оживљавања у социјалистичкој Југославији (у СФРЈ је име Гаврила Принципа било веома поштовано) до деведесетих година прошлог века, када су у Сарајеву уклоњене стопе постављене 1953. године, а Музеј видовданских јунака похаран и затворен, онда се сликовито може пратити употреба и злоупотреба историјских догађаја у политичке и идеолошке сврхе.

Како се Сарајево деведесетих година прошлог века понело према култу Гаврила Принципа, говоре и следеће чињенице: Латинска ћуприја у овом граду, поред које је извршен атентат, у социјалистичкој Југославији преименована је у Принципов мост, а после распада СФРЈ враћен јој је пређашњи назив. На том мосту налазила се меморијална плоча са ћириличним натписом: „Са овог мјеста 28. јуна 1914. године Гаврило Принцип својим пуцњем изрази народни протест против тираније и вјековну тежњу наших народа за слободом”. Та плоча је разбијена 1992, а на њеном месту појавила се друга, са другим натписом: „Са овог мјеста 28. јуна 1914. године Гаврило Принцип је извршио атентат на аустроугарског престолонаследника Франца Фердинанда и његову супругу Софију”. У новом тексту нема ни наговештаја о „народном протесту”, али се зато изражава својеврсно саосећање према престолонаследнику и његовој супрузи. Музеј видовданских јунака, отворен у Сарајеву 1953. и посвећен Гаврилу Принципу и организацији „Млада Босна”, похаран је и затворен 1991–1992. године. Капела видовданских јунака постоји и данас, али је и она (1996) вандализована. Зато ће вероватно од ове године на том месту стајати споменик – Францу Фердинанду!

<sup>76</sup> *Diwan* магазин, 17. 7. 2013.

## Одговорност за избијање Првог светског рата

Излазак Немачке на европску геополитичку сцену у последњим деценијама 19. века пореметио је равнотежу међу традиционалним европским силама (Велика Британија, Француска, Аустроугарска и Русија), успостављену на Париској конференцији 1856. године. Берлински конгрес 1878. најавио је крај дотадашњег концепта у решавању међународних проблема, а стварање Тројног савеза (између Немачке и Аустроугарске), само годину дана касније (1879), покренуће ново прераставање међу европским силама, које ће наметнути и питање прерасподеле колонија и интересних сфера у свету. У таквој ситуацији мале земље биле су жртве, јер су се „нашле на путу” ових глобалних интереса, попут Србије, Луксембурга, Белгије, или су биле у стању ишчекивања којој би се страни приклониле како би опстале.

Немачка је крајем 19. века силовито кренула (преко Аустроугарске и Балкана) у економски продор према Блиском и Средњем истоку; придобивши за себе Турску (1903. постигла је са њом споразум о изградњи железничке пруге Берлин – Босфор – Багдад), угрозила је интересе Енглеске и Русије у источном Средоземљу, на мореузима, у Африци и Азији, чиме је у истовремено запретила и поморским комуникацијама највеће поморске силе.<sup>77</sup> Ако се овим супротностима додају и оне које су биле евидентне између немачке савезнице (Аустроугарске) и Русије око Пољске, Буковине и Балкана, пре свега,<sup>78</sup> очљиво је да је оријентација двеју средњоевропских царевина (Немачке и Аустроугарске) према југоистоку Европе, препознатљива по чувеној крилатици *Drang nach Osten* (Продор на Исток), имала приоритет у њиховој спољној политици. У немачком усмерењу ка истоку и југоистоку Европе и намерама Аустроугарске монархије да се на Балкану докаже као водећа сила, Србија ће бити прва и највећа жртва. Да би се пред домаћом и светском јавношћу пребацила одговорност на Србију за изазивање евентуалног рата потребан је био само CASUS BELLI како би се потпалило балканско „буре барута”.

„Случај” је тео да пуцњи на обали Миљацке на Видовдан 1914. и убиство аустроугарског престолонаследника у Бечу и Берлину буду одмах прихваћени као добар повод за почетак „дуго намераваног рата” против Србије. Вест о атентату добродошла је аустроугарским моћницима да придобију светско јавно мњење и створе лажну слику пред страним дипломатима и државницима о провокацијама из Србије; у аустроугарској штампи, предвођеној високим католичким и војним круговима, атентат се квалификује као „злочиначко”, „анархистичко” и крваво дело, за које је одговорна Србија и зато је треба казнити. Дијапазон оптужби на рачун Србије и српског народа, уопште, веома

<sup>77</sup> Немачка је постепено потискивала Енглеску са тржишта Европе и Блиског истока, а планираном изградњом Багдадске железнице, непосредно угрожавала њене колонијалне поседе у Африци и Азији, нарочито у Египту и Индији. Програмом изградње тешких ратних бродова, која је отпочела 1905. године, Немачка је атаковала и на британску превласт на мору. Супротности између Немачке и Француске кулминирале су око Алзаса и Лорена, двеју богатих француских провинција које су Немци преотели у победоносном рату са Французима 1870/71. године. Између Немачке и Русије развиле су се оштре супротности око Балтика, Пољске и Блиског истока, где су немачки империјализам и руски царизам претендовали на турске поседе. Руси су се посебно занимали за мореузе (Босфор и Дарданеле), како би себи на тај начин осигурали поморску везу са „топлим морима”.

<sup>78</sup> Нагло слабљење Турске („болесник на Босфору”) крајем 19. века резултирало је заоштравањем односа између Аустроугарске и Русије око поделе њеног територијалног наслеђа и превласти на Балкану.



је широк: од кривице за великосрпску пропаганду која је угрожавала и саме темеље Хабзбуршке монархије,<sup>79</sup> до осуде за, ни мање ни више, подривање мира међу народима и државама и основних цивилизацијских вредности у Европи уопште.

У аустроугарским и немачким владајућим круговима одлука о рату донета је врло брзо након атентата (5. и 6. јула 1914), што указује да је она одраније била темељито припремана и стално присутна као главна детерминанта аустроугарских ратних циљева на Балкану. По речима Конрада фон Хецендорфа, „Аустрија је имала да бира или да остане целина, или да се распадне на националне државе. Она је извукла мач да чува целину, а не да казни Србију за убиство Франца Фердинанда”. Коначна одлука о миру и рату зависила је, међутим, од немачке владе. Начелник аустроугарског Генералштаба, који тих дана ватрено изјављује: „рат, рат и само рат”, свестан је да су Аустроугарској неопходне немачке чврсте гаранције и подршка. Беч не само да добија апсолутну подршку Берлина, већ немачки државници врше притисак да се не оклева са нападом. „Са Србијом треба рашчистити, и то уистину брзо”, изјављује кајзер Вилхелм II.<sup>80</sup> У Берлину су уверени да је за њихову личну безбедност важно да Аустрија преживи као велика сила, што је, по мишљењу кајзера и немачке владе, немогуће уколико се не реши питање Србије.

Престолонаследникова смрт је у немачкој престоници прихваћена као довољно драматична чињеница која је такође могла да послужи као добар изговор за велики политички или, чак, оружани обрачун Рајха са својим супарницима међу великим силама, наравно, уколико би Аустроугарска прва повукла потез нападом на Србију. Једном речју, средњоевропске царевине биле су једнодушне у одлуци да искористе ову прилику и употребе је као погодан изговор за обрачун Монархије са њеним јужним суседом, а Немачке за рат на истоку и западу Европе. У предвечерје војног конфронтирања са Србијом (након јулског ултиматума 1914), Аустроугарска и Немачка су се ипак надале да ће рат локализовати на Балкану, а у најгорем случају да ће се борити још против Русије и, евентуално, Француске. Међутим, врло брзо постало је јасно да рат Аустроугарске против Србије не може остати изолован...

\*

У контексту узрока, самим тим и одговорности, за избијање Првог светског рата неопходно је пре свега истражити његове корене у самој Немачкој. У Немачкој је шездесетих година прошлог века постојала јака научна струја, коју је предводио познати немачки историчар Фриц Фишер из Хамбурга, који је у својим књигама *Посезање за светском моћу: Ратна политика царске Немачке 1914/18 (Griff nach der Weltmacht: Die Kriegszielpolitik des kaiserlichen 1914/18)* и *Савез елита: О континуитету структуре моћи у Немачкој*

<sup>79</sup> Осим тога што је стајала на путу Аустроугарској, у њеној балканској експанзији, Србија се у Бечу доживљавала и као југословенски Пијемонт који прети да подрије саме темеље Монархије. Наиме, после балканских ратова нагло је порастао углед Србије код осталих народа на Балкану, посебно међу југословенским народима у оквиру Монархије. У Србији се све гласније говорило и о потреби да се настави борба за ослобођење српског народа која би довела до стварања јединствене српске државе. Истичале су се и идеје о потреби југословенског уједињења, односно уједињења Србије са осталим југословенским народима, пре свега, Хрватима и Словенцима.

<sup>80</sup> Наведено према: А. Митровић, *Продор на Балкан. Србија у плановима Аустро-Угарске и Немачке 1908–1918*, стр. 198.

1871–1945 (*Bündnis der Eliten: Zur Kontinuität der Machtstrukturen in Deutschland, 1871–1945*) убедљиво показао да је Немачка била покретач (изазивач) Првог светског рата, у намери да изврши прераспodelу утицаја и моћи, помогне се већег броја колонија и важних економских ресурса у свету. Првом студијом (*Посезање за светском моћи*), која носи симболичан назив, Фишер није само проблематизовао питање немачке одговорности за Први светски рат, већ је отворио и питање континуитета у спољнополитичким циљевима вилхелмовске и хитлеровске Немачке. Он се супротставио раније увреженом мишљењу које је националсоцијализам тумачило као неприродну деформацију у иначе позитивном историјском развоју Немачке, проналазећи у том развоју мноштво структурних елемената који недвосмислено указују на континуитет преднацистичке и нацистичке Немачке.

Истраживања која је шездесетих година 20. века обавио Фриц Фишер показала су да немачка тежња за светском моћи почиње малтене од уједињења Немачке и Бизмаркових времена; да је политика коју је водио немачки кјазер Вилхелм II, а која је на неки начин мењала Бизмаркову стратегију да увек има добру комуникацију са Русијом и остварује „равнотежу” у односима великих сила, имала свој континуитет од деведесетих година 19. века до 1914. године. Та политика је покушавала да „гурне” Русију даље на исток, да разреши питање доминације на западу Европе (оствари контролу над Француском), да закорачи не само на Балкан, већ овлада и колонијалним поседима у Африци и Азији, прокрчи и контролише путеве који ће Берлин повезати с Блиским истоком, где су откривена велика налазишта нафте. А ти су путеви делом водили и преко Балкана. То су, у основи, били прави разлози који су Русију, Француску и Велику Британију приморали да се удруже и супротставе Немачкој и Аустроугарској, онда када је оружани сукоб међу њима постао неизбежан.

Франц Фишер је (1979. године) тврдио<sup>81</sup> да су Први и Други светски рат резултат једне те исте политике, иза које стоји „савез елита” и њихова „тежња ка светској моћи”, чиме је додатно подрејао велику полемику у немачкој историографији, коју је претходно изазвала његова књига из 1961. године. То је био прави изазов за читаву светску науку, посебно немачку, у којој је и даље била јака струја која је упорно остајала при убеђењу да одговорност за избијање рата и атентат носе српска влада и савезничке земље Антанте, Русија, Француска и Велика Британија. Његова основна теза, да је Немачка главни кривац за избијање Првог светског рата и да је оно што се десило у Првом и Другом светском рату резултат једне те исте политике, а која ће поларизовати немачку и светску историографију, позната је у научној јавности под називом *Фишера конроверза*. Пратећи историју Немачке од Бизмарка (од 1871) до Хитлера, Фишер је доказао улогу савеза елита у немачкој тежњи ка светској моћи, као једном свеобухватном и дуготрајном политичком пројекту структура моћи. Наиме, амбиције које је гајио савез елита, а који су чинили немачко племство, крупни индустријалци, банкарни професори универзитета, крупно чиновништво, дипломате из редова племства, пресудно су утицале на формирање свести да Немачка треба да посегне за светском моћи и просто су гурале Немачку у рат. Тежње ка освајању простора, посебно артикулисане у последњим деценијама 19. века, водиле су почетком 20. века немачке политичке и војне делатнике у трагање за конкретним поводом који ће им послужити као добар изговор за рат.

<sup>81</sup> *Bündnis der Eliten: Zur Kontinuität der Machtstrukturen in Deutschland, 1871–1945*, 1979; *Савез елита: О континуитету структура моћи у Немачкој 1871-1945*, Београд, 1985.

И каснија истраживања немачких историчара (после Фишера), из седамдесетих и осамдесетих година 20. века, све док није дошло до ревизионистичког заокрета деведесетих година, показала су да постоји јасна веза између виновника и концепта који је довео до Првог светског рата, са оним што је Хитлер чинио у тридесетим и четрдесетим годинама, како на унутрашњем, тако и на међународном плану. Поједини историчари данас пишу и говоре о оба светска рата као о једном, који је имао паузу од 20 година; да Хитлер није био „девијација“ у немачкој историји, како то немачка пропаганда и данас настоји да прикаже, већ да је продукт једног процеса и једног циља, а то је посезање за светском моћи које је увело свет у два рата и две велике катастрофе, које су човечанство коштале више десетина милиона жртава и непроцењивих разарања. Ако се дубински посматрају процеси и суштински интереси савеза елита у немачком друштву које теже ка новим освајањима, запоседању колонија, посежу за економском моћи, за политичком контролом Европе, у том контексту снаге које су стајале иза Вилхелма II су оне исте снаге које ће довести и Хитлера на власт и које ће га протежирати у његовом походу ка светској моћи.<sup>82</sup>

Историчар Волкер Ролф Бергхан, професор модерне европске историје на Универзитету Колумбија, тврдио је почетком седамдесетих година<sup>83</sup> да је после много година расправа међу историчарима око одговорности за избијање рата у августу 1914, у току којих су немачки историчари или кривили Антанту или све подједнако за „склизнуће у понор“, Фишерово контроверзно произвела резултат који је данас широко прихваћен у научној заједници која се бави непосредним узроцима рата – Царска палата у Берлину гурнула је Европу преко руба провалије. „Ти људи су недељу дана пре 1. августа, заједно с јастребовима из Беча, својевољно погоршали кризу, иако су били у најповољнијој могућности да је примире и демонтирају“. По Бергхану, могло би се констатовати да је у његово време постојао широки консензус међу историчарима да се током критичних недеља (пред рат) најважнији конфликт одвијао између војних и цивилних структура Рајха. Круг око Молткеа (начелника Генералштаба) није хтео да пропусти прилику која се указала „да се среде рачуни са Антантом“. <sup>84</sup> Познато је да је његов аустроугарски колега у периоду од 1. јануара 1913. до 1. јуна 1914. 24 пута тражио рат против Србије.<sup>85</sup>

\*

Политичка инструментализација питања кривице за избијање Првог светског рата започела је још током самог рата, а посебну димензију добила је уношењем чланова о „кривици за рат“ у мировне уговоре у Версају (чл. 231) и Сен Жермену (чл. 177) 1919. године. Комисија за утврђивање ратне кривице под руководством Американца Роберта Ленсинга завршила је извештај марта 1919, са закључком: „Рат је испланиран од стране Централних сила као и од њихових савезница Бугарске и Турске и резултат је деловања остварених с предумишљајем и у намери да се исти учини неизбежним. У сагласности са Аустро-Угарском Немачка је свесно радила на

<sup>82</sup> Љубодраг Димић, *Недељник*, 26. децембар 2013 – 9. јануар 2014.

<sup>83</sup> V. R. Berghan, *Germany and the Approaching of War in 1914*, St. Martin Press, New York, 1973 (1993).

<sup>84</sup> Наведено према: Миле Бјелајац, *Нови (стари) заплети око узрока Првог светског рата пред обележавање 100. годишњице*, стр. 52.

<sup>85</sup> В. Дедијер, *Сарајево 1914*, стр. 238.

томе да на страну гурне бројне посредничке предлоге Антанте и осујети њена поновљена настојања да се рат спречи". По Ленсингу, покретачи освајачког рата морали су бити жигосани пред историјом.<sup>86</sup>

Немачка је двадесетих година прошлог века прихватила да сноси кривицу за започињање рата, као и да плаћа ратну одштету, али се никада с тим није помирила. Већ током постојања Вајмарске републике (1919–1933) чињени су напори да се питање кривице за рат обесмисли, што је допринело јачању снага деснице у немачком друштву, које су изнедриле и довеле на власт Адолфа Хитлера. Он ће 1937. дефинитивно повући потпис Немачке са уговора у Версају и тако формално показати да Немачка не признаје кривицу за започињање рата. То је био врхунац ревизије историје у међуратном периоду (између два светска рата), јер је Хитлер одбацио Версајски уговор, није признао немачку кривицу за рат, а његова влада је престала да исплаћује репарације. Истовремено, припрема и започиње нови светски рат, подржан од истих оних снага које су и 1914. маштале о светској моћи.

У Немачкој је већ 1919. отпочела вишегодишња, континуирана и систематска кампања (уз бројна прекрајања и фалсификовања докумената) око прикупљања, одабира и објављивања дипломатских извора, који су најпре били у функцији припрема немачке платформе за Мировну конференцију у Паризу, по питању кривице за рат, а потом, међународноправне експертизе о политици немачке владе у лето 1914, иза које су, у крајњој линији, стајали политички разлози – отварање питања ревизије чл. 231. Версајског уговора и преиспитивање ставова о немачкој одговорности за рат. У кампању су се укључили и немачки професори, а у јавности је по том питању остварен готово потпуни консензус.<sup>87</sup>

У августу 1919. у Рајхстагу је формирано једно тело које је требало да отвори питање ревизије члана 231. Версајског уговора, али због његове неоперативности, иницијатива око ревизије убрзо прешла под окриље Министарства спољних послова, где је формирано одељење – Реферат о ратној кривици (*Kriegschuldreferat*) – које је у почетку водио Бернхард фон Билон (предратни немачки канцелар, од 1900–1909). Оно је имало задатак да „среди” и „очисти” документацију Министарства у погледу узрока рата и да објави огромну грађу за период 1871–1914, са основним циљем да се покаже „немачка мирољубива политика” у овом периоду.<sup>88</sup>

У Министарству спољних послова још у мају 1919. спроведена је опсежна класификација и систематизација докумената из ратног периода, када је издвојен „потенцијално инкриминативни материјал” и враћен његовим творцима – канцелару Теобалду фон Бетман-Холвегу, секретару Јагову и другим функционерима у овом министарству, као њихови „приватни папири”. Немачки функционери су се међусобно повезивали и припремали тактику како да се бране уколико дође до судског процеса: она је подразумевала, између осталог, и склањање компромитујућих аката чији је садржај могао да буде оптужујући за Немачку. Из истог разлога припре-

<sup>86</sup> Велибор Буха, *Србија у немачком и аустријском тумачењу кривице за Први светски рат 1919–1941*, магистарски рад, Београд, 2010, стр. 14–15.

<sup>87</sup> М. Бјелајац, *Нови (стари) заплети око узрока Првог светског рата пред обележавање 100. годишњице*, стр. 39–47.

<sup>88</sup> Исто, стр. 40.

мала се и немачка јавност ширењем смишљених гласина да је питање о ратној одговорности уперено против државе у целини, да је потребно морално спасавати Немачку и да је то патриотска дужност сваког Немца.

Та рана фаза прикривања докумената била је договорена још 7. јануара 1919, када је председник комисије за примирје Ерзбергер сазвао представнике министарства спољних послова и војске да договоре активности око тога. Билон је тада био одређен за рад на дипломатским, а некадашњи Лудендорфов блиски сарадник мајор фон Харбоу за рад на војним документима. Њихов задатак је био да грађу одаберу тако да покажу да се „Антанта дуго и систематично припремала за рат против Немачке” и да она, а не Немачка, сноси директну одговорност за избијање рата 1914. године.<sup>89</sup>

Почетком двадесетих година у Немачкој је формирана „Централна служба за истраживање узрока рата” (на челу са Алфредом фон Вегерером, бившим официром и учесником рата), која ће радити до 1937. са превасходним задатком да делује према иностранству. Она је имала јасно одређен циљ: да се за немачке погледе придобију интелектуални кругови у САД, потом у Великој Британији, који су мање тврди према Немачкој од Француске. Прве акције ове службе имале су за циљ да се докаже да су Француска и Русија у лето 1914. биле спремне за рат.<sup>90</sup> Другу област деловања чинили су Сарајевски атентат и аустроугарско-српски односи пред рат. Интензивно се наставља и акција „прикривања” докумената, започета још за време дипломатске акције у јулу 1914, а потом, објављивањем немачке Беле књиге. У свим ситуацијама пласирана је теза да се радило о „опкољавању Немачке”, а у исто време Аустроугарска је подстицана на непомирљивост и први корак ка рату. Требало је доказати како је улазак у рат за ове две монархије била чиста изнуда, а не намера. За јавност су се смишљали и пуштали гласови да је кампања о ратној одговорности уперена против земље, цркве, отаџбине, да треба морално спасавати Немачку и да је то патриотска дужност сваког Немца.<sup>91</sup> За потребе намерног прикривања немачке улоге у покретању рата служили су и „стилизовани” мемоари Бетман Холвега (1919), фелдмаршала фон Хинденбурга (1920), генерала Молткеа (1922), адмирала Тирпица (1919), нешто касније Билова (1930), па и самог кајзера (1922), док је, на другој страни, невидљива „патриотска цензура” допринио сила да се поједини дневници и мемоари који нису били на тој линији не објављују.

Придобијање САД за ревизију Версајског уговора текло је различитим каналима. Тежиште је било на врбовању америчких научника, али једнако се радило и на придобијању политичких актера који би то питање отварао у институционалним оквирима и медијима. Посебна се пажња посвећивала радио-програмима, слању часописа и књига библиотекама, учешћу немачких стручњака на научним скуповима, утицају на објављивање изворне документације, библиографских издања и др. На овом послу радила је целокупна немачка конзуларна и дипломатска мрежа у САД. Немачке представнике нарочито је занимало да се промовишу виђења како су корени рата далеко старији и да иза њих, у првом реду, стоји руска тежња за

<sup>89</sup> Исто, стр. 41.

<sup>90</sup> Познато је да су немачки званичници суочи избијања рата 1914. рачунали са руском неспремношћу за рат, коју су тумачили као своју велику предност и желели су по сваку цену да је искористе.

<sup>91</sup> Андреј Митровић, „Фриц Фишер или немачко суочавање са историјом”, уводна студија, у: Фриц Фишер, *Савез елита*, Нолит, Београд, 1985, стр. 20.

контролом мореуза и француска намера за повратком Алзаса и Лорена. Требало је, по речима Вегерера, шефа „Централне службе за истраживање узрока рата”, отклонити „базичне грешке” о наводном „бланко чеку” који је Немачка дала Аустрији и важности покушаја посредовања Едварда Греја, затим инсистирати на позадини Сарајевског атентата (кривица Србије и Русије), те повезаности руске мобилизације са објавом рата. Према немачком министарству иностраних послова, придобијање и „просвећивање јавног мњења у бившим непријатељским и неутралним земљама био је суштински, базични задатак за постизање ревизије мировних уговора”. У немачкој политици према САД амбиције су досезале не само до професора, сенатора, локалних политичара, јавног мњења преко медија, популарних и научних књига, већ је постојала и евидентна амбиција да се утиче и на школске уџбенике, а самим тим и на образовање младих Американаца.<sup>92</sup>

Дакле, време између два светска рата имало је по питању ратне одговорности специфична обележја; њему ће главни тон давати немачка иницијатива да се Немачка ослободи терета кривице за избијање рата 1914. и она пребаци на Антанту, да се докаже како се Антанта „дуго и систематски припремала за рат против Немачке” или, у најгорем случају, та одговорност подели са Антантом. Нова „учитавања” овог питања уследиће током хладног рата (после Другог светског рата), када се тежило хомогенизацији западног блока – НАТО-а и када је конфронтирање са Немачком по питању кривице за светске ратове било контрапродуктивно. Након што су кривци за Други светски рат кажњени у Нирнбергу, а Немачка подељена на четири зоне под управом сила победница, идеолошки сукоб Истока и Запада и успостављање нових савезничких односа утицали су на релативизацију немачке кривице у Првом светском рату. Слика немачко-француских односа у овом рату почела је да се „умекшава”, да би цео покушај ревизије историје до деведесетих година пратио кривуљу односа између Велике Британије, Француске, Немачке и САД, на једној, и источног блока са СССР-ом, на другој страни. „И у тренутку кад се распада Југославија”, тврди историчар Љубодраг Димић, „кад пада Берлински зид, кад се завршава хладни рат, кад тај рат има свог победника, долазимо до нечег што је врло индикативно и везује се за причу о ревизији, а то је да та ревизија у пракси значи разбијање Југославије. Јер је она разбијана и 1941, кад је била извршена ревизија оног што је гарантовао мировни уговор из 1919/1920. године. А разбијање Југославије 1991. значи рушење поретка који је успостављен након Другог светског рата и рушење једне државе која је продукт 1918. године. У том великом удару из деведесетих пада и Чехословачка. Нестаје Југославија, настаје више држава на њеном темељу, на њеном наслеђу. И тај ревизионистички удар је ишао прво кроз сферу политике, а наравно потврђивала га је историографија, која је мењала чињенице, контекст, улогу актера, манипулисала је расположењима народа...”<sup>93</sup>

Дух немачко-аустријских настојања између два светска рата преживео је и после Другог светског рата, „као да се ништа у међувремену није десило” и као да тај

<sup>92</sup> Наведено према: М. Бјелајац, *Нови (стари) заплети око узрока Првог светског рата пред обележавање 100. годишњице*, стр. 44.

<sup>93</sup> *Недељник*, 26. децембар 2013 – 9. јануар 2014.

дух политичке ревизије првог није поновио несрећу новог (другог) светског рата. Србија је увек сматрана кривом за рат, питање је само у којој мери и у којим ситуацијама се та кривица читавала. Својевремено је историчар Димитрије Ђорђевић, на светском конгресу историчара у Риму 1964, био у ситуацији да аргументовано (на темељу веродостојних извора) брани Србију од искључиве одговорности за избијање рата. Истовремено је писао у којој мери је у САД био присутан интерес за историју Хабзбуршке монархије. Према подацима којима је располагао, „на универзитетима у Америци и Канади 175 научника излагало је курсеве из историје Аустроугарске; одбрањено је 77 докторских дисертација, а 55 је било у току израде. Много пре осталих научних друштава која су се бавила посебним народима Европе, у Америци је основан Комитет за развој студија Хабзбуршке монархије. У Њујорку је постојао Аустријски институт који је финансирала влада у Бечу. Невероватно је био привлачан тај спој прошлости и садашњости, идеја о стварању посебне Средње Европе као противтеже Совјетима, а било је и носталгије за 'старим добрим временима' и дивљења за богато културно, уметничко и научно наслеђе Царства. Ова околност”, писао је Ђорђевић, „била је и остала веома значајна за стереотипно схватање западне и америчке јавности о Балкану и Србији као некаквој тамној мрљи преживелог отоманског наслеђа. Хабзбуршка и немачка историографија, посебно она између два светска рата, нису могле заборавити српско подривање Хабзбуршке монархије ради уједињења српског и осталих југословенских народа. (...) Касније у време распада Југославије деведесетих година, размишљајући о узроцима ове србифобје у америчким и западним круговима, налазио сам њихове корене у историјском аустро-немачко-српском сукобу који је претходило Првом светском рату. Чак је и амерички председник Клинтон (или онај који му је писао говор) јавно бубнуо да су два светска рата избила на Балкану”.<sup>94</sup>

Традиционална немачка „школа прикривања” од шездесетих година суочиће се са новим храбрим трендовима које су наметнуле поменуте студије Фрица Фишера по питању немачке кривице за Први светски рат (тзв. „Фишеров контроверза”). Оне су представљале велики изазов за немачку, па и светску науку у целини, све до деведесетих година прошлог века, које ће изнедрити нов приступ балканском простору (посебно у интерпретирању улоге „српског фактора”), враћајући нас поново у нека времена када се више расправљало о „кривици за рат” него о историјском следу догађаја и дубоким коренима глобалних конфронтација које су се у једном историјском моменту претвориле у велики рат. Најупечатљивији израз тог новог политичког прилагођавања представљао је већ поменути говор америчког председника Клинтона, у коме је његов састављач написао да су оба светска рата започела на Балкану. Поново се на крају 20. века повампирила стара аустроугарска флоскула о „нецивилизованом” Балкану, где једна „цивилизована” велика сила треба да заведе ред. Ако стање и није било толико „нецивилизовано”, требало га је таквим представити. Поново су оживеле и све предрасуде расистичких корена према Балкану, које су култивисане у Немачкој у ранијим периодима.<sup>95</sup>

<sup>94</sup> Димитрије Ђорђевић, *Ожигљци и опомене*, књ. III, Београд, 2000, стр. 120.

<sup>95</sup> М. Бјелајац, Нови (стари) заплети око узрока Првог светског рата пред обележавање 100. годишњице, стр. 16; Момчило Селесковић, *Србија у немачком јавном мњењу 1914-1918*, Сорбона, 1919 (Београд, 1996); Милорад Екмечић, *Белешка о улози расизма у одређивању немачких ратних циљева 1914-1918*, у: *Огледи из историје*, друго издање, Службени лист СРЈ, Београд, 2002, стр. 273-284.

## Савремена историографија о узроцима и кривици за Први светски рат

Деведесете године прошлог века, заједно са распадом Југославије и грађанским ратом у њеним западним републикама, изнедриле су у свету нов приступ балканском простору у целини, који ће се у домену историографске литературе манифестовати кроз покушаје да се реинтерпретира улога Балкана, посебно Србије, у кључним сегментима везаним за почетак Првог светског рата. Расправљајући о кривици за рат који се деведесетих година одвијао на простору бивше Југославије, део те литературе трагао је за њеним коренима са почетка 20. века, проналазећи их, поред осталог, и у догађајима (од мајског преврата 1903. до Сарајевског атентата 1914) који су имплицирали одговорност „српског фактора“ за избијање Првог светског рата. У чему се, заправо, огледала кривица Србије и како се она читавала у савременој литератури? У својој *Историји Првог светског рата* британски историчар Марк Корнвол је (у првој половини деведесетих година прошлог века) тврдио је да је рат био добродошао српској влади, јер ју је решавао унутрашњих брига. Србија је, према његовим „доказима“, била далеко тврдоглавија и независнија „него што су историчари замишљали (...) У јулу 1914. Србија је била спремна да одбије аустријске захтеве који су били у супротности са статусом суверене и 'цивилизоване' државе (...) Због тога је влада срочила (по сопственом мишљењу) веома помирљив одговор, који је ипак био пун резерви (...) Краљевина је 25. јула била спремна да уђе у ризик локалног рата са Аустроугарском (...) До краја јула 1914. године Пашић је знао да се Велика Србија може остварити само кроз огањ свеевропског рата. Сама Србија помогла је да се тај рат догоди јер током јулске кризе није била спремна да се врати у положај аустроугарског сателита”.<sup>96</sup>

Британски историчар очито није знао, или није желео да прихвати, да се Србија у то време борила са озбиљним унутрашњим проблемима који су били последица њеног ангажовања, истрошености и великих људских и материјалних губитака у балканским ратовима (1912–1913). Србији је нови рат (1914) понајмање био потребан, јер за њега није била спремна.<sup>97</sup> За рат је било неопходно спремати се бар не-

<sup>96</sup> Наведено према: Миле Бјелајац, Србија је учинила све уступке, *Политика*, фељтон, 21. децембар 2013.

<sup>97</sup> Од завршетка балканских ратова до почетка Првог светског рата, Србија није стигла да набави и попуни неопходну опрему и наоружање за своју војску. Поред недостатка артиљеријског оружја и муниције, њена војска је оскудевала у пешадијском наоружању, савременим (брзометним) пушкама и митраљезима. Да би поправила стање у војсци и повећала њен борбени потенцијал, српска Народна скупштина је 14. јуна 1914. донела *Закон о ванредним кредитима за допуну наоружања и опреме војске*, којим је одобрен кредит од око 123 милиона динара „за потребе артиљеријске и пешадијске опреме и наоружања, набавку одеће (униформи), инжењеријске и санитетске опреме и прибора“, а 7. августа исте године и *Закон о ванредним кредитима за 1914. годину* о утрошку 60 милиона динара „за задовољење свих војних потреба изазваних мобилизацијом војске, издржавање војске и стоке до демобилизације“, као и осталих ванредних и државних потреба „које се јављају и које ће се јавити као последице мобилизације и рата“. (*Српске новине*, 2/14. јуни и 26. јули/7. август 1914). У таквој ситуацији, влада је пред рат била принуђена да се обраћа савезницима за помоћ, на првом месту Русији: „Молите најтоплије владу да нам помогне у овим тешким тренуцима и отвори кредит за три месеца од 90,000.000 динара јер нас је мобилизација затекла у најнезгоднијем времену кад се пореза тек прикупља, а новца имамо једва да изведемо мобилизацију“. Пашићев телеграм упућен 28. јула 1914. (истога дана када је Аустро-Угарска об-



колико година. Аустријски извештаји из тог периода говоре да ће Србија бити спремна за рат за једно две до три године. Она је преоптерећена француским кредитима, презадужена, због тога није могла да рачуна на додатну финансијску помоћ коју би употребила за модернизацију и преоружање своје војске. Када је Француска ушла у рат, прво је дала Србији кредит да набави оружје. Ови кредити биће враћани све до седамдесетих година прошлог века. У Србији је пред рат ескалирао и сукоб цивилне и војне власти,<sup>98</sup> што указује на непостојање сагласности између државног и војног врха која је била неопходна за почетак рата. Сукоб се окончао повлачењем краља Петра (1914) и регентством престолонаследника Александра. Пашић је већ на крају Другог балканског рата нагласио како Србији у наредном периоду не треба рат, већ окретање сопственој будућности.

Реакције које ће у европским метрополама уследити на јулски ултиматум Србији, а који су и сами Аустријанци и Немци означавали као „неприхватљив”, морале су ипак навести Корнвола на другачији закључак. По предаји ултиматума (23. јула 1914),<sup>99</sup>

---

јавила Србији рат) преко посланства Краљевине Србије у Русији, са молбом руској влади, јасно и недвосмислено изражава стање српске војске непосредно пред почетак рата. (Архив Србије, Министарство иностраних дела (МИД), Политичко одељење (ПО), МФ (микрофилм) 1914, ролне 411-412)

<sup>98</sup> Реч је о сукобу престолонаследника, од 1914. регента Александра Карађорђевића и Николе Пашића са завереничком официрском групом („Црна рука”), која ће 1911. прерасти у тајну организовану групу „Уједињење или смрт”, са одређеним политичким циљевима. Сукоб је достигао врхунац у пролеће 1914: скривајући се иза војног врха (ова тајна организација је, наима, чинила срж војне опозиције у тзв. „сукобу цивилних и војних власти”) и сарађујући са опозицијом, завереници су приволели, навели или присилили старог краља Петра да обори Пашићеву владу упркос њеној већини у народној скупштини; међутим, одлучна руска интервенција и притисак, изгледа уз интервенцију француског капитала, решили су ову кризу у корист Пашића, тиме и у корист очувања уставног поретка. Краљ Петар се морао повући, наводно због болести, а власт је предао престолонаследнику Александру који је ступио на чело државе у својству регента. Да би доказао снагу своје партије и прибавио нов демократски легитимитет цивилним властима, Пашић је тада расписао ванредне скупштинске изборе. У целој тој ситуацији, припадници „Црне руке” су се отели контроли уставних фактора, па су се од тада у Србији могли приметити знаци двовлашћа који су посебно долазили до изражаја у њеној политици према Аустроугарској. Александар је током рата био огорчени непријатељ Црне руке, која му је радила о глави и која се пре Првог светског рата претворила у неку врсту отуђеног центра моћи, посебно од када се наметнула војнообавештајним структурама у српској војсци.

<sup>99</sup> Аустроугарска је тражила од Србије да: 1) спречи издавање публикација које подстичу мржњу и непријатељство према Аустроугарској; 2) моментално распусти организацију Народна одбрана, и да исто поступи и са другим организацијама које учествују у пропаганди против Аустроугарске; 3) из јавног образовања уклони све што би могло да служи или служи за подстицање пропаганде против Аустроугарске; 4) из војске и администрације уопште уклони све официре који су криви за пропаганду против Аустроугарске, а имена тих официра доставила би власт Аустроугарске; 5) **прихвати учешће аустроугарских органа власти у сузбијању субверзивних делатности против Аустроугарске на територији Србије;** 6) **предузме судски поступак против саучесника Сарајевског атентата који су на српској територији, уз помоћ и упутства аустроугарских органа;** 7) моментално ухапси две именоване особе које су уплетене у атентат по истрази коју је прелиминарно спровела Аустроугарска; 8) ефикасним мерама спречи нелегални пренос оружја и експлозива преко границе; 9) путем Аустроугарској објашњења поводом изјава високих српских званичника у Србији и иностранству, који су изразили непријатељство према Аустроугарској; 10) без одлагања обавести Аустроугарску о испуњавању ових обавеза.

Добивши моралну подршку својих савезника, а по савету Француске и Русије, српска влада настоји да Аустроугарској не пружи прилику за оптужбе и решавање сукоба оружјем, али ни да „допусти нарушавање достојанства и независности државе”. У том смислу, прихватила је све захтеве из ултиматума, осим захтева из тачке шест, а захтев из тачке пет је прихваћен уз ограду, при чему је нуђена је и арбитража Хашког суда или великих сила. („Српска краљевска влада мора признати да јој није јасан сав значај и

аустроугарски амбасадори по европским метрополама могли су да чују оштре реакције да је то „најужаснији документ који је једна држава икада уручила некој другој држави“ (изјава сер Едварда Греја, британског државног секретара за спољне послове) и да је срочен само с једним циљем – да доведе до рата. Према томе, није тешко одглетнути његову праву природу и намену. Када су, пак, 26. јула у европским престоницама добили на увид садржај српског одговора, у њиховим реакцијама видело се поштовање српског напора да се сачува мир до крајњих могућих граница. Руски министар Сазонов коментарисао је да српски одговор „превазилази сва очекивања по умерености и жељи да се Аустроугарска задовољи. Ми не видимо какви би још захтеви могли бити... изузев ако бечки кабинет не тражи изговор за рат“. Бугарски премијер Радославов је изјавио „да се Србија у свом одговору на аустријску ноту показала врло помирљива и учинила је све уступке који су могући“. Из француског Министарства спољних послова аустроугарском амбасадору је пренето „да је по општем уверењу Србија ишла до крајњих граница, те с тим више има разлога надати се да Аустроугарска неће учинити ништа непоправно“.<sup>100</sup> Како онда објаснити да је српски одговор „најнеповољнији“ утисак оставио у дипломатским круговима у Берлину и Бечу, међу протагонистима рата, сем да се тако нешто очекивало и прижељкивало.

Стиче се ипак утисак да историчари који инсистирају на српској кривици за рат нису ни консултовали релевантна документа која готово из дана у дан прате развој догађаја у распону од месец дана, од Сарајевског атентата 28. јуна до аустроугарске објаве рата Србији 28. јула 1914, у време када се решавала судбина рата. Андреј Митровић (ослањајући се на бројне изворе из немачких и аустријских архива) пише о раскораку брзих одлука да се по сваку цену иде у рат, под изговором одговорности Србије, без обзира на извештаје који су пристизали из Сарајева,<sup>101</sup> а потом и од специјалног делегата Министарства спољних послова из Беча Фридриха Визнера, од 13. јула, да „нема доказа о учешћу српске владе у атентату, у његовој припреми, или обезбеђењу оружја“; напротив, „постоји много више разлога за тврдњу да је то искључено“.<sup>102</sup>

Објава рата Србији 28. јула 1914. имала је предисторију од неколико недеља, које су биле пресудне за доношење одлуке о рату. Конрад фон Хецендорф је већ 29. јуна увече пред грофом Бертолдом, министром спољних послова, одлучно захтевао: „Рат, рат, рат“ и већ том приликом наредио хитну „мобилизацију против Србије“ за 1. јули 1914. године.<sup>103</sup> И немачки кајзер Вилхелм II је поводом првих ве-

---

домашај захтева царске и краљевске владе да се Србија обавезе примити на својој територији сарадњу органа царске и краљевске владе, али изјављује да ће примити сарадњу која би одговарала међународном праву и кривичном судском поступку као и добрим суседским односима“).

<sup>100</sup> Наведено према: Миле Бјелајац, „Србија је учинила све уступке“, *Политика*, фељтон, 21. децембар 2013.

<sup>101</sup> Непосредно по убиству надвојводе Фердинанда, аустроугарске власти у Сарајеву спровеле су детаљну истрагу и на основу свега откривеног, могло се закључити да атентатори, организатори и сарадници ни су били професионални агенти, већ да је група националних револуционара замислила, организовала и извела атентат, вођена својим убеђењима, а да су им у томе помогли неки људи „Народне одбране“ у Србији. И поред све упорности истражних органа да открију траг који би бар у неколико доказивао да су били уплетени и меродавни органи и личности Србије, то им није пошло за руком. Напротив, све чињенице су говориле против такве сумње. (А. Митровић, *Србија у Првом светском рату*, стр. 11–13)

<sup>102</sup> Исто, стр. 12–13.

<sup>103</sup> Н. Hantsch, *Leopold Graf Berchtold*, Graz, 1963, стр. 558; А. Митровић, *Продор на Балкан, Србија у плановима Аустро-Угарске и Немачке 1908-1918*, Београд, 1981, стр. 32.

сти о ратоборним расположењима које поводом атентата преплављују Беч, на де-пеши свог посланика из Беча 30. јуна 1914, написао: „Сад или никад!“<sup>104</sup>

Када је одлука о рату коначно донета, показало се ипак да војска није била спремна, па је начелник Генералштаба затражио шеснаест дана за припрему мобилизације. Тако је добијено време за писање ултиматума Србији, који је требало да садржи убедљиве оптужбе и неприхватљиве захтеве, а да при том буде одмерен у форми.<sup>105</sup> Писање овог документа поверено је барону фон Мусулину, који је дуго и напорно радио на њему. Пошто није било доказа о одговорности Србије за атентат оптужбе су проширене, дакле промењене; садржај овог документа показује да су се оне сводиле на то „да у Србији постоји великосрпска пропаганда“, односно да је „великосрпска пропаганда преношена из Србије у Монархију“. Упркос свим наведеним подацима који је требало да поткрепе ову тезу, и поред све списатељске вештине барона фон Мусулина, били су то сувише слаби разлози за изазивање рата.<sup>106</sup>

Кључни моменат у хронологији јулских догађаја, везан је за долазак специјалног изасланика царско-краљевског министра спољних послова (грофа Александра Хојоса) у немачку престоницу 5. и 6. јула 1914, са задатком да, у име цара Фрање Јосифа I и аустроугарске владе, затражи од кајзера Вилхелма II и немачке владе одговор „да ли Немачка намерава да, у складу са својим савезничким обавезама најчвршће и потпуно стане уз Аустро-Угарску, уколико би се она одлучила за веома оштре и дале-косежне кораке према Србији“ коју је Беч оптужио за недавно убиство престолона-следника Франца Фердинанда.<sup>107</sup> Својим садржајем и интонацијом документа (лично писмо цара Фрање Јосифа за немачког кајзера и меморандум бечке владе за немачку владу), која је том приликом предао гроф Хојос, јасно су казивала да Монархија намерава да се најоштрије, тј. оружјем, обрачуна са малим јужним суседом и да су у

<sup>104</sup> А. Митровић, *Продор на Балкан*, стр. 177

У документима је забележено да је немачки цар, након што је прочитао помирљиви српски одговор на аустроугарски ултиматум, променио своје расположење према рату, па је немачком државном секретару за спољне послове написао: „Неке резерве које је Србија учинила уз поједине тачке могу, према мом убеђењу, да буду потпуно разјашњење преговорима. Али унутра је садржана капитулација најпонижавајуће врсте и објављена је *orbi et urbi*. Тиме је отпала свака основа за рат.“ (*Die deutschen Dokumente zum Kriegsausbruch*, Bd, 2, str. 18–19; Видети: Андреј Митровић, *Србија у Првом светском рату*, Београд, 1984, стр. 80) Међутим, кајзерове министре и генерале није много занимао садржај одговора. За њих је сада било још једино важно то да се криза крајње заостри аустроугарским нападом на Србију, па да се из тога изроди оружани обрачун Рајха са Русијом и Француском, али под условом да се добије бар некакав изговор да је Русија кривац за рат. (I. Geiss, *Die deutsche Politik gegenüber Serbien in der Julikrise 1914*, у: *Велике силе и Србија пред први светски рат*, уредио В. Чубриловић, Београд, 1976, стр. 57–80; Видети: А. Митровић, *Србија у Првом светском рату*, стр. 80) Зато су у Берлину с нестрпљењем чекали вест о општој руској мобилизацији. Ни у Монархији нису водили рачуна о садржају одговора; имали су изговор да српска влада није прихватила свако слово њиховог ултиматума и требало је само још да објаве рат.

<sup>105</sup> А. Митровић, *Продор на Балкан*, стр. 65.

<sup>106</sup> Исто.

<sup>107</sup> Већ у јуну 1914, током сусрета немачког цара Вилхелма II и Франца Фердинанда у Конопишту (од 12. до 14. јуна), расправљало се о немачкој подршци Аустроугарској у случају рата са Србијом. Том приликом су се два савезника сложила у процени да Русија није спремна за рат, што је била повољна околност да се удари на Србију. Немачки цар је истовремено пружио гаранције да ће, у случају да Русија прискочи у помоћ Србији, Немачка стати на страну Аустроугарске. Такво држање Немачке представљало је и подстицај Аустроугарској да појача провокативну делатност према Србији (Владимир Ћоровић, *Односи између Србије и Аустро-Угарске у 20. веку*, стр 588).

Бечу сматрали како је Немачка обавезна да у оваквом случају испуни своје савезничке обавезе.<sup>108</sup> Након обављених консултација међу највишим званичницима Рајха, немачки канцелар фон Бетман-Холвег и званично је 6. јула саопштио аустроугарском амбасадору грофу Сечењију и грофу Хојосу да Аустроугарска може са сигурношћу рачунати на потпуну подршку Немачке, уколико намерава да нападне Србију. Немачки канцелар је, том приликом, додао: „Кад је рат већ неизбежан, садашњи тренутак је повољнији од било ког каснијег“. То није био само „бланко чек“ Бечу од стране Берлина (уобичајен израз у историографији), већ „попуњени“ чек, издат строго наменски; важио је само за случај да Монархија искористи прилику и што пре зарати против Србије. Немачки Рајх је гурао свог савезника у рат и то – одмах. При том, његове најодговорније личности биле су свесне у какву катастрофу гурају свет, да акција против Србије, како се изразио и сам канцелар Рајха, „може одвести у светски рат“.<sup>109</sup> Тако је у Потсдаму пала коначна одлука о рату и, ма колико су наредни дани у јулу 1914. били својеврсни, изузетно испуњени, значајни и занимљиви, радило се само о спровођењу те одлуке и њеном превођењу у ратну стварност.

Лакоћа и брзина којом је постигнута сагласност између Берлина и Беча 5. и 6. јула реално није била заснована на Сарајевском атентату. На то указују и следеће околности: прво, сагласност је постигнута онда када је истрага убиства у Сарајеву тек започињала, дакле када она још није могла пружити доказе о одговорности Србије, чак и да их је и било; друго, у разговорима између немачких и аустроугарских представника није нико ни помињао доказе о одговорности Србије; треће, о убиству Франца Фердинанда није се ни разговарало, наиме оно је било само уопштено помињано,<sup>110</sup> да би се та тема убрзо напуштала ради договора о обрачуна са Србијом. Очевидно је да никог од учесника разговора у Потсдаму и Берлину није занимало ко је заиста испланирао тај атентат, већ само то да убиство престолонаследника пружа „погодну парољу“,

<sup>108</sup> Н. Hantsch, *Leopold Graf Berchtold*, стр. 567; Наведено према: А. Митровић, *Србија у Првом светском рату*, стр. 8.

<sup>109</sup> А. Митровић, *Србија у Првом светском рату*, стр. 10; А. Митровић, *Продор на Балкан*, стр. 48–54.

<sup>110</sup> Вест о престолонаследничковој погибији изазвала је у Хабзбуршкој монархији мало жалости за Францом Фердинандом као човеком, а много олакшања што је овај свет напустио такав будући цар. Принц-престолонаследник је у својој држави, могло би се рећи, био чак омражена личност. Разлози његове непопуларности били су бројни (о чему говоре и историјски извори, као и његови савременици, људи из врха политичке и војне власти), од особина везаних за његову личност (својеглавошћу, уображеност, егоизам и изузетна наглост) које су одбијале људе из његове околине, до страхова (што је било важније) шта би Франц Фердинанд могао учинити када постане владар. Његови политички планови нису били никоме јасни. Знало се да намерава да далекосежним, одлучним и брзим реформама обнови Монархију, али се није знало како ће то спровести и већ је због те неизвесности његов пројекат изазивао неповерење владајуће елите и у Аустрији и у Мађарској. Пошто је био изузетно конзервативан и клерикалан, од њега су такође стрепили сви иоле либералнији кругови, посебно социјал-демократи. Од престолонаследника се није очекивало ништа добро. То се нарочито односило на Мађарску. Знало се да Фердинанд сматра Мађаре одговорним за слабости извршне власти у монархији, да намерава да укине стање створено дуалистичким уређењем државе из 1867. године и на тај начин мађарском високом племству одузме привилегију да буде, уз аустријско племство, владајући слој у Монархији.

Ни на двору Фрање Јосифа није било ожалашћених због онога што се десило у Сарајеву. Наиме, однос између цара и престолонаследника били су крајње лоши. На вест о убиству Франца Фердинанда, коју му је саопштио његов ађутант, цар је најпре узвикнуо „Ужасно!“, а затим: „Свевишњи не дозвољава да га изазивају! Верховна моћ је поново успоставила онај ред ствари који ја на жалост нисам успео да одржим!“ (А. Митровић, *Продор на Балкан*, стр. 23–30).

добродошлу прилику за рат Аустроугарске против Србије. Вест о атентату дефинитивно је прихваћена у Бечу и у Берлину као погодан изговор за потезање оружја.<sup>111</sup>

Документи на основу који се могу реконструисати разговори и писмена комуникација најмеродавнијих личности и представника друштвене елите у Бечу током 29. и 30. јуна јасно указују да је већ тада у Монархији преовладавала она струја која је желела да се атентат „искористи за конструисање обрачуна са Србијом”.<sup>112</sup> Дакле, средњоевропске царевине биле су обострано и једнодушно заинтересоване да искористе пружену прилику (Сарајевски атентат) и употребе је као погодан изговор за обрачун Монархије са њеним јужним суседом. У том смислу 5. и 6. јула 1914. само су званично, формално и потпуно били усаглашени ратоборни ставови двеју сила према Србији. Период до 28. јула 1914, када је уследила формална објава рата Србији, искоришћен је за темељну припрему Монархије и њене војске да крене у кампању која се од Конрада фон Хецендорфа и Оскара Поћорекa, команданта аустроугарске Балканске војске, доживљавала као војничка шетња до Ниша.

Уместо планиране „шетње”, аустроугарска Балканска војска биће у првој години рата, после Церске и Колубарске битке, потучена до ногу, а највећи „јастреб” у Бечу, Хецендорф, како пише аустријски војни историчар Мафред Раухенштајнер, први је признао пораз: Што се њега тиче, рат је и за Аустроугарску монархију и за Србију био завршен, противник је победио, ривалство са Краљевином Србијом је коначно окончано српском победом. Као што је некад обијао царска и краљевска врата кукајући да му дају рат са Србијом, Хецендорф је сада од старог цара тражио дозволу да са њом склопи мир. Међутим, даља судбина рата на Балкану није више била у рукама Беча. Горине 1915. у рат на Балкану укључује се Немачка и она преузима иницијативу после аустријског пораза у зиму 1914. године. „Берлину је тек тада до рата”, тврди Раухенштајнер, „треба му Балкан, треба му Грчка да би протресао Бугарску и Румунију, увео их у рат на страни Централних сила и тако се „одоздо” приближио Русији.”<sup>113</sup> Потребне су му и слободне комуникације преко Србије, да би се преко Бугарске повезао са својом савезницом Турском, која контролише мореузе. Хецендорфа више нико ништа не пита, цар умире, а његов наследник Карл је бледа сенка свог претходника. Рат је тако ушао у друго „полувреме”, када ће Аустријанци на Балкану ратовати под немачком командом и за немачке интересе.

\*

Деведесетих година прошлог и у првој деценији 21. века историографију у свету обогатило је објављивање великог броја књига, чланака и тематских зборника у којима се третирају или преиспитују поводи, узроци и кривица за избијање Првог

<sup>111</sup> А. Митровић, *Србија у Првом светском рату*, стр. 18. (Проф. Митровић се овде позива на следећу литературу: F. Fischer, *Griff nach der Weltmacht*, Düsseldorf, 1971; F. Fischer, *Krieg der Illusionen*, Düsseldorf, 1969; F. Fischer, *Weltmacht oder Niederlage*, Frankfurt a. M., 1965; F. Fischer, *Der Erste Weltkrieg und das deutsche Geschichtsbild*, Düsseldorf, 1977; F. Fischer, *Juli 1914: Wir sind nicht hineingeschlittert*, Reinbek bei Namburg, 1983; I. Geiss, *Das Deutsche Reich und Vorgeschichte des Ersten Weltkrieges*, München, 1978; J. Droz, *Les causes de la Première Guerre mondiale*, Paris, 1973; L. C. Turner, *The Origins of the First World War*, London, 1970; V. R. Berghahn, *Germany and the Approach of War in 1914*, London, 1973; F. Stern, *The Failure of Illiberalism*, Chicago, 1975, 75-158).

<sup>112</sup> Наведено према: А. Митровић, *Србија у Првом светском рату*, стр. 19.

<sup>113</sup> Интервју са Манфредом Раухенштајнером, *Нови Стандард*, 25. новембар 2013.

светског рата.<sup>114</sup> Ова литература је, на једној страни, етаблирала већ утврђену тезу о империјалним коренима немачке и аустроугарске политике и тежњи да се изврши нова прерасподела моћи; друга врста ове литературе настоји да укаже на одређени степен угрожености Немачке и Аустроугарске, пре свега од Русије, које су, следствено томе, биле присиљене на „превентивни рат“; а трећа настоји да проблем избијања рата сузи и фокусира на Балкан, који је од деведесетих година по трећи пут у једном веку постао парадигма нових сукоба у региону и главна мета медијско-пропагандних сатанизација у свету које ће уследити тим поводом.<sup>115</sup>

У односу на историографију која се деценијама „етаблирала кроз полемике, али и увођење нових форми промишљања и рада на изворима“, ми смо данас сведоци, тврди историчар Миле Бјелајац, „да постоје и неки други трендови, мање научни, а више одраз свог времена. Рекли бисмо, дела са – политичком мисијом. Историчару са овог простора не могу да промакну дела намењена широј публици, код глобалних издавача, која оживљавају реторику међуратне (поражене) Европе. Након 'кратких историја' Босне и Косова, које су политичари делили новинарима и мање упућеним сарадницима, сада се, пред 100-годишњицу Првог светског рата, појављују дела која 'откривају' дуго скриваног кривца за рат – 'српски национализам', 'конспирацију' против једног уређеног и цивилизованог царства које је било носиоца прогреса и стабилности на Балкану. Открива се тако да је у корену свега Гарашиново *Начертаније* из 1844. године, пројекат 'Велике Србије', страст и склоност за убиством владара, где се повезују 1903. и 1914. година, итд., итд.“<sup>116</sup>

Бјелајац, пре свега, мисли на (већ поменуто) књигу професора Кристофера Кларка, у којој проналази бројне мањкавости, па и далеко крупније „стручне пропусте“ у садржајима, од којих ћемо овом приликом издвојити оне које се тичу намера аутора да српској влади припише кривицу за избијање рата. Поред Аписа, који је по Кларку главни дизајнер Сарајевског атентата, ту је и Пашић, потпуно упознат са

<sup>114</sup> R. J. W. Evans and Hartmuth Pogge von Strandmann (eds) *The Coming of the First World War*, Clarendon Press, Oxford, 1991; Samuel R. Williamson, *Austria - Hungary and the Origins of the First World War*, New York, 1991; John W. Langdon, *July 1914: The Long Debate, 1818–1990*, Berg, New York/Oxford, 1991; V. R. Berghan, *Germany and the Approaching of War in 1914*, St. Martin Press, New York, 1973 (1993); Holger H. Herwig, *The First World War Germany and Austrian - Hungary 1914–1918*, Arnold, 1997; Annika Mombauer, *The origins of the First world war, Controversies and consensus*, Longman, 2002; Ista, *Helmut von Moltke and the Origins of the First World War*, Cambridge University Press, 2001, 2003, 2005; Keith Wilson (ed.), *Decisions for War, 1914*, St. Martin's Press, New York, 1995; Keith Wilson (ed.), *Forging Collective Memory. Governments and International Historians through Two World Wars*, Berghan, Oxford, 1996; Richard C. Hall, *The Balkan Wars 1913–1913 Prelude to the First World War*, Routledge, 2002; Richard F. Hamilton, Holger H. Herwig (eds), *The Origins of World War I*, Cambridge University Press, 2003, 2007; Rut Henig, *The Origins of the First World War*, (3th ed.), Routledge, 2003, (1. izdanje 1993); David Fromkin, *Europe's Last Summer: Who Started the Great War in 1914?*, New York, 2004; James Joll & Gordon Martel, *The Origins of the First World War* (3th ed.) Longman, 2007; Jay Winter, Geoffrey Parker and Mary R. Habeck, *The Great War and the Twentieth Century*, Yale University Press, 2002; **Jay Winter, Antoine Prost**, *The Great War in History: Debates and Controversies, 1914 to the Present*, Cambridge University Press, 2005; Sean McMeekin, *The Berlin–Baghdad Express. The Ottoman Empire and Germany's Bid for World Power 1898–1918*, Penguin, London, 2010; Sean McMeekin, *The Russian Origins of the First World War*, The Belknap Press, Harvard, 2011; Christopher Clark, *Sleepwalkers: How Europe Went to War in 1914*, Allen Lane, Penguin, London, 2012. (Наведено према: М. Бјелајац, *Нову (стару) заплету око узрока Првог светског рата пред обележавање 100. годишњице*, стр. 50)

<sup>115</sup> Исто, стр. 50–51.

<sup>116</sup> Исто, стр. 53.

плановима о атентату. Ако је Пашић и био свестан да Србија мора да чува мир и да не изазива сукобе, он је „подсвесно” радио да рат што пре избије, како би заокружио свој национални пројект. За ово, по Кларку, нису били потребни ни извори ни докази, он то реално претпоставља. Кларк је такође представник оног историографског тренда, обновљеног деведесетих година, који је зачетак „малигног” великосрпског пројекта видео у појави *Начертанија*. Он при том прећуткује, или можда не зна, да је Србија већ крајем августа 1914. изашла пред савезнике са југословенским програмом као својим ратним циљем, да га је исте године у Нишу на заседању скупштине (7. децембра) озваничила и борила се за њега, да би 1917. године српска влада, заједно са представницима Југословенског одбора, потписала Крфску декларацију, која је дефинисала основна начела будуће заједничке државе Срба, Хрвата и Словенаца. Упркос томе, наглашава Бјелајац, за Кларка је Гарашаниново *Начертаније* „blueprint” за српске државнике све до 1918. године.<sup>117</sup>

Кристифор Кларк почиње своју књигу убиством српског краљевског пара 1903, успостављајући континуитет са атентатом на аустроугарског престолонаследника 1914. године. Починиоци убиства из 1903. усмеравају се 1914. године на подривање Аустроугарске, док њихов вођа Драгутин Димитријевић Апис постаје шеф српске војне обавештајне службе, са несумњивом улогом у стварању „Црне руке” и организовању терористичке мреже која стоји иза убиства аустројског надвојводе. Критикујући српски национализам који је, по њему, један од генератора и балканске кризе 1912–1913, аутор пренебрегава чињеницу да је Европа, готово униsono, прихватила ослободилачку мисију балканских савезника и да је она, изузев Аустроугарске, без противљења прихватила Букурешки мир из 1913, који је санкционисао резултате балканских ратова. Српски национализам је, према Кристоферу Кларку, стварни узрок и Првог светског рата. Уз Србију и Аустроугарску, за рат је највише крива и Русија, зато што Србију није пустила низ воду.<sup>118</sup>

Сличну тезу о руској кривици лансирао је и амерички професор Шон Мекмикин (са Универзитета у Истанбулу) у својој студији *Руско порекло Првог светског тата* (*The Russian Origins of the First World War*), објављеној 2011. године. Када се ради о одговорности за Први светски рат, Мекмикин тврди да „тренутни консензус (у светској историографији – прим. М.З.) око Првог светског рата (да је Немачка хтела превентивни рат из страха од нарастајућег руског војног потенцијала), не може преживети озбиљну анализу”. Супротно том веровању, он упире прстом на Русију као главног кривца за почетак рата, позивајући се наводно на резултате својих истраживања у царским руским архивима, доступним после пада Совјетског Савеза. Не амнестирајући ипак Немачку од оптужби због улоге коју је она имала у јулској кризи 1914 (у стилу да је „потребно двоје за танго”), он пише како је Русија, пре Немачке, искористила кризу у аустроугарско-српским односима након атентата у Сарајеву да намерно лансира рат са Аустроугарском и Немачком. Она је то урадила са таквом вештином, представљајући Француску као вољног савезника у овим плановима (аутор конструише тезу да су Французи Русима дали „blanc cheque”, приказује Сазонова као ратнохушкача и тврди да је одлука о рату донета 25. јула 1914, када је Русија отпочела делимичну, тајну мобилизацију своје војске, пет дана пре наредбе о општој мобилизаци-

<sup>117</sup> Исто, стр. 55–56.

<sup>118</sup> Исто.

ји), а на другој страни, задржавајући за себе симпатије преварених Британаца. Мекмикин тврди да је руско министарство спољних послова аустријски ултиматум Србији заправо искористило као димну завесу да Лондону одвуче пажњу од руских војних припрема. Мобилизација руске војске (најпре делимична, потом општа), по њему, била је „још један судбоносан потез” и, сама по себи, ратоборан акт, усмерена против обе немачке државе и неминовно је изазвала ангажовање Немачке.

Али, питамо се, зашто је Русија ушла у ризик великог европског рата? Овде долазимо до оне радикалне димензије у Мекмикиновој студији о руском пореклу Првог светског рата, која је недвосмислено сврстава међу оне књиге које настоје да промене (ревидирају) досадашње разумевање овог рата у целини. Са амбиција немачког царства, чије је појављивање објективно „уништило” дотадашњу европску равнотежу снага и немачко-француских односа (у којима је историографија проналазила корене узрока који су довели до избијања Првог светског рата), аутор пребацује фокус својих анализа на питања која су од краја 19. века доминирала у међународним односима, а то је *Источно питање*. Први светски рат, тврди Мекмикин, могао би да се назове „ратом о Отоманској сукцесији”, у преводу, „ратом за Отоманско наслеђе”, а за последицу је имао коначни пад великог турског царства. Циљеви Русије, по њему, били су не само уништење Аустроугарске већ и Отоманског царства, одузимање Цариграда, контрола мореуза и, што је било посебно амбициозно, доминација над Персијом. Избијање рата 1914. Мекмикин тумачи као успешни маневар руског министра спољних послова Сергеја Сазонова, који је организовао „најповољнију могућу милитантну коалицију” и на тај начин Русији омогућио одговарајућу стартну позицију. Према овом аутору, Немачка је починила фаталну грешку са инвазијом Белгије и на тај начин допринела да Велика Британија постане део те коалиције; учешће В. Британије у Првом светском рату било је, по њему, фундаментална грешка. Британија је током 19. века пружала подршку Османском царству у борби против руских претензија на мореузе и изласка на топла мора, али је 1914. увучена у неприродни савез, супротно својим основним интересима, дозволила да је руске амбиције на рачун Цариграда уведу 1915. у Галипољску кампању, у којој је изгубила своје бродове и животе хиљада британских војника, без икаквих резултата.

Мекмикинова студија је, заправо, пројекција руских империјалних тежњи и њиховог утицаја на изазивање великог рата и обликовање руског курса по питању територијалних аспирација (пре свега, Галиција, Кавказ, Блиски исток). По њему, Први светски рат је представљао кулминацију ривалства руског цара Николаја II и кајзера Вилхелма II и њихових експанзионистичких снова на рачун Отоманског царства. За руску трговину мореузи су били од виталног интереса. Прецизније, Мекмикин тврди да су руске амбиције, између осталог, довеле у искушење њихову војну и дипломатску елиту да ризикују рат зарад успостављања контроле над Цариградом и мореузима, чему је све друго било подређено. Зар то не подсећа на покушај да се реинтерпретира Фишера теза о савезу елита, овога пута у руској варијанти? Један од главних криваца који је био спреман да гурне Европу у амбис кризе у јулу 1914, по Мекмикину, био је заправо руски министар спољних послова Сазонов. Њега аутор приказује као глумца који је, у потрази за сопственим интересима, утицао на ток догађаја од јула 1914. па надаље. Мекмикин верује да су Немачка и Аустроугарска покушале да „локализују” балкански сукоб, али да су Русија и Француска



учиниле тај конфликт европским ратом, а уласком Британије и светским: „Рат у којем су Француска и Британија подржавале Србију и Русију против Централних сила, био је исход који је прижељкивала Русија, а не Немачка”, тврди овај аутор.<sup>119</sup>

Бавећи се својом главном тезом (руским пореклом Првог светског рата), Шон Мекмикин не запоставља Балкан. У магазину *History Today* крајем 2012. године подржао је Кларково дело, сматрајући да је његова књига обновила примат Балкана у отпочињању конфликта „упркос донедавном веровању многих историчара да је то питање било решено на добар начин, уз консензус да је Немачка хтела рат из свог страха од нарастајуће Русије”. За њега је то стерилна „немачкоцентрична ортодоксија”. Одаје признање Кларку да је српску заверу у Сарајеву базично коректно реконструисао, на супрот „историјама које су обојене ’руским контранаративом’”. Кларк је „показао”, сматра Мекмикин, „да је аустроугарски ултиматум био далеко блажи него онај који је НАТО дао Београду пре косовског рата 1999”, али „да српски одговор није ни најмање био помирљив, већ ’високо парфимисано одбијање’, припремљено да би се импресионирала Француска и Британија, док је Русија већ дала подршку за рат”.<sup>120</sup> Подршку Кларковом виђењу дао је на страницама *Daly Mail*-а и Симон Грифит, поручујући да ће после супериорне књиге, и аргумената који су у њој изложени, сав ранији консензус око апсолутне немачке одговорности бити бачен у канту за отпад. Усхићење којим се коментарише рушење „Фишерове ортодоксије”, пише М. Бјелајац, а да се при том није етаблирала нова ортодоксија”, дакле, није пратило само Кларкову књигу.<sup>121</sup>

И професор историје на Кембриџу Ричард Џеј Еванс уверен је да Србија сноси највећу одговорност за избијање Првог светског рата: „Српски национализам и експанзионизам били су најдубље реметилачке силе, а српска подршка терористима ’Црне руке’ била је крајње неодговорна. Аустроугарска сноси мало мању одговорност због паничне и претеране реакције на убиство наследника хабзбуршког трона”, сматра овај историчар. По Евансовом мишљењу, Француска је истовремено охрабривала „агресију Русије према Аустроугарској и Немачкој”, док је Британија пропустила да посредује, као што је чинила током ранијих балканских криза због страха од европских и светских амбиција Немачке. Еванс заборавља, намерно или случајно, да је Британија заправо нудила да помогне у изналажењу решења у конфликту између Аустроугарске и Србије, али је Немачка на сваки начин то саботирала.

Др Хедер Џонс главне кривце, пак, види у Аустроугарској, Немачкој и Русији, чији су ратоборни политички и војни лидери изазвали овај рат: „Убиства личности ’плаве крви’ била су прилично уобичајена пре 1914. и рат обично није био последица таквих догађаја. Али, аустроугарски војни соколови – главни кривци за конфликт – видели су сарајевско убиство надвојводе Франца Фердинанда и његове супруге, које је извршио босански Србин, као изговор да освоје и униште Србију, нестабилну суседну државу која је тежила да се прошири ван својих граница, на аустроугарске територије. Србија, исцрпљена после два балканска рата, 1912–1913, у којима је играла главну улогу, није желела рат 1914. године”. По њеним речима, „шири

<sup>119</sup> Sean McMeekin, *The Russian Origins of the First World War*, The Belknap Press, Harvard, 2011.

<sup>120</sup> S. McMeekin, Christopher Clark, "Sleepwalkers: How Europe Went to War in 1914", *History Today*, December 2012; Наведено према: М. Бјелајац, *Нови (стари) заплети око узрока Првог светског рата пред обележавање 100. годишњице*, стр. 57.

<sup>121</sup> Исто.

европски рат уследио је пошто су немачке политичке и војне личности подстицале свог савезника, Аустроугарску, да нападне Србију, што је „узнемирило Русију, која је подржавала Србију и која је ставила своју војску у борбени положај пре него што су исцрпене све могућности за постизање мира”.

Професор Универзитета у Сасексу Џон Рол као кривце за рат означава Немачку и Аустроугарску, наглашавајући да „Први светски рат није избио случајно, нити зато што је заказала дипломатија”, већ „као резултат завере империјалистичких влада Немачке и Аустроугарске, које су се надале да ће Британија остати изван сукоба”. Рол подсећа да је на трону у Немачкој већ 25 година цар Вилхелм II, аутократа који је био уверен да је „немачки бог” и који је са двадесетак сарадника проценио да је добар тренутак за рат, јер су постојећи *status quo* у Европи за њега, као и за аустроугарске савезнике, били „понижавајући и неодрживи”. „У пролеће 1914”, истиче овај историчар, „та мала група људи у Берлину је одлучила да 'скочи у мрак', јер су знали да ће подршка аустријском нападу на Србију скоро сигурно то значити”.

Одговорност за Први светски рат, према професору универзитета у Штутгарту Герхарду Хиршфелду, дели шест земаља: Аустроугарска, Немачка, Русија, Француска, Британија и Србија: „Много пре избијања непријатељства, пруско-немачке конзервативне елите биле су убеђене да ће европски рат помоћи испуњавању немачких колонијалних амбиција и амбиција за војним и политичким престижом у свету”. Одлука да се ступи у рат због „релативно мале међународне кризе каква је био сарајевски атентат” је, по њему, „била резултат кобне мешавине погрешних политичких процена, страха од губитка престижа и тврдоглаве посвећености на свим странама веома сложеном систему војних и политичких савезништава европских држава”.

Немачка историчарка Аника Момбауер сматра такође да су Аустроугарска и Немачка криве за рат. У том смислу она тврди: „Рат није био случајна незгода и могао се избећи јула 1914. године. У Бечу, владини и војни лидери желели су рат против Србије. Моментална реакција на убиство Франца Фердинанда 28. јуна 1914. била је да траже обештећење од Србије, за коју се сматрало да стоји иза завере за убиство и која је претила положају Аустроугарске на Балкану већ неко време. Кључно је то што је дипломатска победа сматрана безвредном, (...) почетком јула људи који су одлучивали у Аустрији, изабрали су рат”. За то им је, подсећа Момбауер, био потребан главни савезник, Немачка, која је одмах понудила безусловну подршку и извршила притисак на Беч да искористи своју „златну шансу”: „Обе владе знале су да је скоро извесно да ће Русија доћи да помогне Србији и да ће то претворити локални сукоб у европски, али били су спремни да преузму тај ризик”. Како примећује немачка историчарка, аустроугарски ултиматум Србији од 23. јула намерно је направљен тако да буде неприхватљив, пошто се Немачкој и Аустроугарској чинило да је „тренутак савршен” – иако се касније показало да је то био почетак њиховог пада.

Окривљујући такође Немачку и Аустроугарску, чији су лидери започели рат, професор Гари Шефилд пише како је „Беч искористио прилику која се указала убиством надвојводе да покуша да уништи свог супарника на Балкану, Србију. То је учињено иако су сви знали да ће заштитница Србије, Русија, тешко остати по страни и да би све могло да води општем европском рату”. Он тврди да су Русија, Француска и касније Британија само одбрамбено реаговале на могући почетак „експанзионистичког, освајачког рата”, иза којег су стајали представници немачке ели-

те, а да су немачки и аустријски лидери у јулској кризи 1914. „злочиначки ризиковали светски мир”. Занимљиво је тумачење др Катрионе Пенел да је „Немачка, која је патила од комплекса 'млађег детета' у породици европских империја, видела могућност да реконфигурише однос моћи у своју корист агресивним освајачким ратом”. Како наглашава, не сме се потценити ни улога Аустроугарске, јер је „ултиматум Србији од 23. јула био формулисан тако да је било практично немогуће прихватити га”. Аустроугарска је објавила рат Србији 28. јула, тачно месец дана после атентата, а Русија је дан касније наложила мобилизацију.

Жестока критика дела Кристофера Кларка потекла је и из пера британског историчара Макса Хејстингса, који у својој књизи (објављеној 2013) ефектног наслова *Катастрофа: Европа одлази у рат 1914 (Catastrophe: Europe goes to war 1914)*, нема дилеме око тога ко су лоши момци који су гурнули Европу у Први светски рат. То су, тврди Хејстингс, искључиво Немци и Аустријанци. По његовим речима, само је Немачка имала ту моћ да заустави „улазак у катастрофу” у јулу 1914. и то повлачењем подршке Аустрији за напад на Србију. Иако је овај историчар пре свега врстан познавалац Другог светског рата, са „Катастрофом” се, према многим оценама, доказао као један од највећих британских војних историчара. Он се противи било каквом амнестирању Берлина и Беча од одговорности и указује да је одлука Лондона да уђе у рат политички и морално била оправдана.

На другој страни, Хејстингс се обрачунава са поставкама историчара, попут Кларка, који на оптуженичку клупу стављају малу Србију, која је тобож била и те како свесна будућих последица Сарајевског атентата, а Аустрији дају за право да тражи одговарајуће обештећење. Он устаје против релативизације немачког империјализма, под изговором да су га имале и друге земље. Став „сви смо ми криви” код Хејстингса не пролази. По њему, Русија није желела рат 1914. године, јер су њени лидери рачунали да ће земља за две године (1916) бити у много јачој позицији за случај рата, кад оконча са програмом наоружања. Осврћући се на критике британског уласка у рат 1914, овај историчар уместо одговора нуди паралелу између Првог и Другог светског рата, па каже: ако се Британија оправдано укључила 1939. у рат због инвазије на Пољску, онда је по истом принципу било оправдано узети оружје и 1914. у одбрани Белгије.<sup>122</sup>

## Закључак

Историографска литература о Првом светском рату досеже цифру од преко 25.000 књига; та огромна библиографија у овој години јубилеја биће свакако премашена. Стиче се, ипак, утисак да су историчари у свету више него икада подељени по питању интерпретације узрока, повода и одговорности (кривице) за избијање овог рата, а да расправе о томе данас имају пренаглашену политичку и пропагандну интонацију. Снажан ревизионистички талас у светској историографији кренуо је

<sup>122</sup> Тумачења поменутих историчара (Ричарда Еванса, Хедер Џонс, Џона Рола, Герхарда Хиршфелда, Анике Момбауер, Гарија Шефилда, Катрионе Пенел, Макса Хејстингса) преузео је *Танјуг* од британског *Би-Би-Си*-ја 12. фебруара 2014. године.

с књигом Кристофера Кларка, која је 2013. године постала велики хит у Немачкој, САД, Француској, Великој Британији... У њој се кривица за Први светски рат пребацује са Немачке на Русију, Србију и делимично Француску, што је иначе својствено великом броју историографских наслова који су се протеклих пар година појавили у англосаксонском и немачком говорном подручју. Покушаји да се демонтирају резултати великог немачког историчара Фрица Фишера и обнове она тумачења која су у време Хитлера (између два светска рата) доминирала немачком историографијом, данас су увелико на сцени. Учитавају се тумачења која су у супротности са утврђеним историјским чињеницама,<sup>123</sup> али зато одговарају данашњим политичким потребама Европске уније: Немачку треба ослободити сваке кривице за избијање рата, будући да она данас предводи Европу.

Каква ће бити реакција српских историчара и научних институција остаје да видимо у овој години великог јубилеја. Ипак, не можемо се отети утиску да је пропуштено драгоцено време и прилика да се научним аргументима благовремено парира покушајима превредновања српске улоге у периоду који је претходио избијању Првог светског рата, а који су већ дуже време присутни у ревизионистичкој литератури у свету. Историчар Душан Батаковић је новембра 2013. године за *Глас Русије* коментарисао да се у Србији „најаве ревизије Првог светског рата доживљавају малтене као припрема за нову објаву рата”. Зато држава ове године мобилише своје научне потенцијале да на основу изворне документације несумњиво покаже који су прави узроци Првог светског рата и не дозволи, како истиче Батаковић, „да се Србија представља као једна мрачна балканска краљевина у којој живе терористи и атентатори (...), слика која је намерно створена како би се опет искористила прилика да се против Србије води један опасан медијски рат.”<sup>124</sup> Ради тога, у организацији Српске академије наука планира се у јуну ове године одржавање велике (централне) научне конференције, уз учешће великог броја страних и домаћих историчара, затим још једне конференције са међународним учешћем у организацији Института за стратегијска истраживања Војске Србије (његовог Историјског одељења) и Историјског института САНУ, за септембар 2014, као и низ других манифестација које ће бити у функцији не само обележавања овог великог јубилеја, већ и пласирања пуне истине о Првом светском рату. Надамо се да ће се том приликом уз српске историчаре сврстати и већина историчара у свету којима је ближа историјска истина од било каквих политичких и пропагандних интереса.

<sup>123</sup> Треба, пре свега, нагласити да актуелни ревизионизам у делу историографске продукције о Првом светском рату не почива на новим изворним сазнањима и промењеној фактографији, већ на новој интерпретацији већ познатих догађаја. У оваквим ситуацијама, важне чињенице се често занемарују, другачије акцентују, или намерно потискују; књиге старијих аутора који се не уклапају у нову реалност полако се прелуштају забораву; стасавају нове генерације историчара, а са њима и „нова” историја. Стиче се утисак да савремене историчаре све мање интересује мучно и досадно „копање” по архивима, већ се радије фокусирају на компилације, синтезе и реинтерпретације раније објављених радова. Мора се признати да су нове књиге занимљиво писане, довољно су информативне, а списатељски дар је на већој цени, него добро познавање теме о којој се пише. Овакав приступ свакако да доприноси популаризацији историје, али, на другој страни, ову науку чини подложнијом пропагандним манипулацијама и политичким злоупотребима.

<sup>124</sup> *Глас Русије*, 9. 11. 2013.

## Литература

1. Митровић, А.: *Продор на Балкан. Србија у плановима Аустро-Угарске и Немачке 1908–1918*, Београд, 1981.
2. Митровић, А.: *Србија у Првом светском рату*, Београд, 1984.
3. Екмечић, М.: *Ратни циљеви Србије 1914*, Београд, 1973/1990.
4. Екмечић, М.: *Стварање Југославије 1790–1918*, Београд, 1989.
5. Ћоровић, В.: *Односи између Србије и Аустро-Угарске у XX веку*, Београд, 1992.
6. Мијалковски, М., Томић, Д.: *Гаврило Принцип – енига српско-аустријских шпијунских битака*, Београд, 2014.
7. Живановић, М., Ж.: *Пуковник Апис, Солунски процес хиљаду деветсто седамнаесте*, Београд, 1955.
8. Бјелајац, М.: „Нови (стари) заплети око узрока Првог светског рата пред обележавање 100. годишњице“, *Токови историје*, Часопис Института за новију историју Србије, бр. 1/2013, стр. 15–60, 2013.
9. Дедијер, В.: *Сарајево 1914*, књига I–II, Београд, 1978. (прво издање 1966)
10. Екмечић, М.: „Аустроугарска обавештајна служба и Мајски преврат у Србији 1903. године“, *Историјски часопис*, год. XXXII, Београд, 1985.
11. Пфедер, Л.: *Истрага у Сарајевском атентату*, Нова Европа, Загреб, 1938.
12. Мекмикин, Ш.: *Руско порекло Првог светског рата (The Russian Origins of the First World War, The Belknap Press, Harvard, 2011)*.
13. Момбауер, А.: *Узроци Првог светског рата*, Клио, Београд, 2013.
14. Фишер, Ф.: *Bündnis der Eliten: Zur Kontinuität der Machtstrukturen in Deutschland, 1871–1945*, 1979; *Савез елита: О континуитету структура моћи у Немачкој 1871–1945*, Београд, 1985.
15. Раухенштајнер, М.: *Први светски рат и крај Хабзбуршке монархије (Der Erste Weltkrieg und das Ende der Habsburgermonarchie, Böhlau, Wien 2013)*.
16. Кларк, К.: *Месечари: Како је Европа кренула у рат 1914 (The Sleepwalkers: How Europe Went to War in 1914, немачко издање, 2013)*.

## ОГРАНИЧЕЊЕ ОПТИЦАЈА НОВЧАНИЦА У СРЕБРУ У КРАЉЕВИНИ СРБИЈИ ПРЕ И У ТОКУ ПРВОГ СВЕТСКОГ РАТА

Марко Д. Андрејић  
Универзитет одбране у Београду, Војна академија, Катедра логистике  
Снежана Љ. Крстић  
Универзитет одбране у Београду, Војна академија, Катедра за финансије  
Миодраг Н. Паспаљ  
Београдска пословна школа

Државни интервенционизам, који је био присутан у економској политици Краљевине Србије крајем 19. и почетком 20. века, знатно је угрозио реализовање основних задатака српске централне емисионе установе да се јефтиним кредитима развија привреда Србије. Мерама државне интервенције које су уведене 1894. године, ограничен је оптицај новчаница у сребру. Директна последица ограничења оптицаја новца крајем осамдесетих и почетком деведесетих година 19. века била је појава феномена ажије. После испољених супротности у ставовима краљевске владе и Народне банке по питању ажије, држава је законом ограничила висину оптицаја сребрних новчаница. Управо је циљ овог рада да укаже на последице које је произвео државни интервенционизам у пословању Народне банке, као и утицај који се на тај начин производио на привредну активност и макроекономску равнотежу.

Кључне речи: *биметализам, ограничење оптицаја новца, државни интервенционизам, ажија*

### Увод

Директна последица ограничавања новчаног оптицаја у Краљевини Србији, крајем осамдесетих и почетком деведесетих година 19. Века, јесте појава ажије. То је монетарни феномен који је изазивао највећу пажњу јавности, а и највише полемика. Ажија је представљала доплату у сребру за износ разлике између номиналне вредности злата и националне новчане јединице. Показивала је депресијацију националне валуте у односу на злато, као међународно признато средство плаћања.

Све већи развој активности Народне банке у Србији, које су се могле приметити после преброђених првих тешкоћа, резултирале су у порасту просечног оптицаја новчаница у сребру. Пораст оптицаја проширио је послове Народне банке (у даљем тексту Банка), али је све ово наишло на велику критику јавности, привредника и државе. „Како се услед читавог низа рђавих година, несређених финансија и периода великог

државног задуживања у иностранству, па и услед унутрашњих политичких прилика, појавила ажија на злато у висини у којој она до тога времена није никада била, почело се распростирати мишљење да је њена појава у вези са порастом оптицаја новчаница у сребру. Када се има на уму да је ажија увек уносила немир у пословни свет и несигурност у привредни промет, разумљиво је да је њена појава и овом приликом узнемирила јавност. Тврдило се тада да Народна банка из разлога чистог профита проширује новчани оптицај и да је он непотребно велики.”[1] Приговор се базирао на чињеници да знатан део оптицаја новчаница у сребру није био употребљен на привредне кредите, већ на банчине послове куповине и продаје злата.

## Улога привилеговане Народне банке Краљевине Србије у пословима емисионе активности

Емисионе установе имају задатак да створе домаћи новац, који нема унутрашње вредности, али на домаћем тржишту представља вредност. Да би тај новац могао да представља вредност, било је потребно да онај који га прима буде уверен да ће у сваком тренутку моћи упутницу која замењује новац заменити за вредности на које она гласи. До периода између два светска рата емисионе установе издавале су банкноте, упутнице на себе саме, којима су се обавезивале да у свако доба њихов ималац може добити на банчинима касама онолико вредности, колико оне представљају, тј. за колику се вредност Банка обавезује према имаоцу упутнице. Дакле, банкноте емисионе установе биле су кредит којим је „публика” кредитирала саме банке. Емисионе банке издавале су упутнице на ковани новац који се налазио у њиховим трезорима. Јавност је знала да новац постоји у банци и веровала у њену обавезу да ће готовином исплатити своје упутнице. То веровање било је тако јако, па грађани нису ни помишљали да упутнице размењују за ковани новац, него су их предавали за своја дуговања кредиторима, који су исто то чинили. Тако је новчаница [2] циркулисала из руке у руку и веома ретко долазила на касу банке ради размене.

Издавање новчаница био је један од најбитнијих пасивних [3] послова којима се бавила наша емисиона установа – Привилегована народна банка Краљевине Србије. Та повластица банке била је изражена чланом 7. Закона о Народној банци из 1883. године. „Из факта да се новчанице ретко размењују за ковани новац, наука и пракса су извели закључак, да није ни потребно да се увек у касама банчинима држи количина новца равна количини издатих новчаница, него се може много мања количина новца држати приправног за исплату банчинима обавеза, ако су новчанице сигурно пласиране и ако се обавезе банчинима дужника могу увек лако и брзо наплатити. Банка може два и три пута више издати новчаница него што има новца кованог у својим касама, али зато вишак издатих новчаница мора бити пласиран у краткорочне и сигурне зајмове.” [4] Према томе, на подлози кованог новца емисиона банка могла је издати два и три пута више новчаница. Новчаницу, да би остваривала своју економску функцију, требало је да без икаквих ограничења примају у промету приватна лица и држава. Због свега овога, емисионе установе морале су да се придржавају одређених принципа пословања јер су биле под државном контролом.

Међутим, без обзира на одличан одзив приликом уписа акција и уплата за акције, улазак саме банкноте у платни промет био је повезан са проблемима. Привреда и становништво тадашње Србије тешко су прихватили папирни новац. Народна банка, и пре него што је банкнота пуштена у оптицај као средство плаћања, предвиђала је одређене тешкоће, с обзиром на то да је банкнота била сувише нова појава за наш народ који се од давнина служио златом и сребром, тј. металним новцем. Неповећење грађана у папирни новац било је реално с обзиром на лоше искуство са аустроугарским новчаницама, које су емитовале аустријска држава и њена централна банка, водећи инфлаторну политику.

Привилегована народна банка Краљевине Србије отпочела је свој рад у најнеповољнијем времену. Банкнота од 100 динара била је сувише крупна за тадашње привредне прилике и куповну моћ становништва Србије. Са заменом банкнота у злато се журило, без покушаја да се новчаница пусти у даљи оптицај. Није само становништво било неспремно да прихвати прву српску новчаницу, већ и многи новчани заводи, као нпр. Управа фондова, па су правили проблеме око њеног пријема. „Мада се прва српска новчаница тешко пробијала у живот, она се зато иако емитована као привремена, одржала у оптицају дуго, практично до I светског рата. Од 50.000 комада, колико их је пуштено у оптицај, у току 30 година је из промета због оштећења повучено и поништено свега 1099 комада, што говори о ванредно добром квалитету ове прве банкноте Народне банке. Други доказ њеног доброг квалитета је чињеница да за три деценије њеног битисања у оптицају није забележен ни један фалсификат. Званично, ова прва новчаница Привилеговане народне банке Краљевине Србије, пуштена у оптицај 1884. године, повучена је из оптицаја и коначно застарела тек 5. фебруара 1921. године. Неповучено из оптицаја (заједно са тим новчаницама у исплаћеним деловима) остало је само 73 комада.” [5]

Новчанице Привилеговане народне банке које су пуштене у промет биле су осигуране златом, сребром и другим вредностима. Под златом и сребром подразумевала се сва метална готовина, која се налазила у касама банака. Том металном готовином банкноте требало је да буде покривено најмање 40% од целокупне вредности која је била у оптицају. Покриће метално 40%, усвојено Законом о Народној банци од 1883. године, представљало је јаче покриће. Вредности којима је била осигурана новчаница морале су према законском пропису бити сигурне и лако претвориве у злато и сребро. У почетку, Банка је издавала само новчанице у злату, али је убрзо почела са праксом издавања и новчаница у сребру. Док су у оптицају биле само новчанице у злату, Банка је тешко одржавала металну подлогу у законом одређеној сразмери, јер се овим новчаницама стално извлачило ковано злато из њених трезора. Касније, пуштањем сребрне новчанице, Управа банке је стабилно одржавала метално покриће за новчанице у злату на пуну суму, па су оне биле покривене металом 100 за 100 да би Банка била у могућности да у сваком моменту све златне новчанице исплати металом. Банка је увек могла да исплаћује новчанице у злату кованим златом, а да то није утицало на металну подлогу за новчанице у сребру.

Прву годину банчиног рада циркулисала је само новчаница у злату. Економске прилике нису биле такве да су се новчанице од 50 и 100 динара плативе у злату могле одржати у оптицају. Тек увођењем у оптицај новчанице у сребру, Банка почиње да одговара своме задатку.



Новчаница у сребру издавала се према чл. 11. Закона о Народној банци, на основу подлоге у кованом новцу и сигурним трговинским и финансијским вредностима. И за ову новчаницу постављен је исти однос између подлоге у новцу и оптицаја који је постављен и за златне новчанице. Међутим, издавање златних новчаница није се ограничавало законом, а сребрних јесте. По Закону од 1885. године, када је уведена новчаница у сребру, никаквих ограничења за издавање није било. Банка је могла издати два и по пута више тих новчаница од металне подлоге коју је у својим касама имала, било да је та подлога у злату или у сребру. Законским решењем из 1885. године, упркос противљењу Народне банке, уведен је биметализам. То је представљало базу новчаног система у Краљевини Србији до завршетка Првог светског рата.

Слобода издавања сребрних новчаница трајала је до 1893. године, када је законодавним тумачењем ограничено издавање сребрних новчаница на 10.000.000 динара. Касније се прешло на контингентирање, прво, 25.000.000 динара, а касније 30.000.000 динара. У последњем Закону о Народној банци од 15. марта 1908, оптицај новчаница у сребру био је ограничен тако што је максимум издавања везан за уплаћени капитал Банке. Банка је могла пустити у оптицај новчаница пет пута више од уплаћеног капитала.

Банка је новчанице од 10 динара у сребру пуштала у три издања (1885, 1887, и 1893. године), од којих су само новчанице другог и трећег издања биле у оптицају, а новчаница првог издања повучена је из оптицаја и поништена. Новчаница од 100 динара у сребру израђена је у Француској банци у Паризу, са датумом од 5. фебруара 1905, а пуштена у оптицај 1907. године.

„На крају 1884 – прве године рада Народне банке, укупна подлога за емисију новчаница износила је 1.317.680 динара, од тога: 875.534 динара у злату, 829 динара у сребру и 356.317 динара страних кореспондената (девизе са покрићем у злату). У оптицају је, у истом раздобљу, било 781.800 динара (у злату). Према томе, покриће је износило 168,54% што је за 128,54% више од законског минимума.” [6] Узевши у обзир све ове околности које су пратиле оснивање и почетак рада Народне банке, може се схватити овај опрез у емисионој политици. Поверење грађана у Народну банку потпуно би пољуљала немогућност замене новчаница за злато, чиме би банчина будућност већ на самом почетку била неизвесна. Управо да се то не би догодило, већ у првој години пословања издавању банкнота се приступило веома опрезно.

Централно место у вођењу новчане емисије било је засновано на начелима сигурности и ликвидности. Поштован је законом утврђен минимум о покрићу новчаница у оптицају са 40% у злату. У мирним временима остваривана је најнижа стопа покривености новчаница, и тада није било великог притиска на шалтере Банке ради замене за метални новац. Подаци из годишњих извештаја Народне банке показују да је на крају 1900. године покривеност новчаница износила 46,40%, а на крају 1894. године 45,38%. То је увек било изнад Законом прописане стопе. Међутим, у нестабилним и неродним годинама, нарочито ратним, покривеност новчаница била је доста већа него што је законом прописано. На пример, после Царинског рата са Аустроугарском, покриће је на крају 1906. износило 73,97%, за време Првог балканског рата 1912. године износило је 85,51%, а у првој години Првог светског рата чак 115,63%. [7] Банка је непрестано испуњавала своју обавезу вршећи неограничену замену папирног у златни новац. Само је у два случаја дошло до одступања. Први пут после избијања Балканског рата, Банка је имала право да новчанице које су јој

поднете ради замене за злато, исплаћује са 25% у сребру. Та пракса је трајала до 28. јануара 1914. године. По избијању Првог светског рата, Народна банка је по други пут суспендовала обавезу исплате злата доносиоцима банкнота.

Дакле, после почетних проблема, појачан оптицај банкнота интензивирао је све послове Банке: кредитирање привреде и државе, интервенције на тржишту злата и јачање металне подлоге. Највећи оптицај десетица оствариван је у јесен, у сезони пољопривредних активности. Годишњи пораст циркулације сребрних новчаница износио је око четири милиона динара годишње, а разлике у годишњим колебањима биле су двоструко више. Постојање двојакних новчаница, до којих је дошло услед тадашњих специјалних валутних прилика, јесте једна од најважнијих карактеристика банчиног емисионог посла пре рата. Оптицај новчаница у злату није био подвргаван никаквим законским ограничењима (за њих је увек остао на снази систем покрића од 40%). Удео златне новчанице у укупном новчаном оптицају за цео предратни период износио је свега око 5%, мада јој је држава увек била наклоњена. Главна мана новчанице у злату била је у томе што је она била стално подношена на замену за метал.

## Монетарни систем биметализма

Аристотел је још у своје време у Атини запазио да када се у промет пусти новац пуне вредности и новац чија је номинална вредност мања од стварне вредности, тада „рђав новац” потискује из оптицаја „добар новац”. Много касније овај феномен схватио је сер Томас Грешам, па је формулисао закон који је назван његовим именом: када у одређеној земљи циркулишу две врсте новца, новац који је мање вредан остаће у оптицају, а други ће се гомилати као благо или извозити, што опет значи да рђав новац потискује добар новац из оптицаја. Узроке описане појаве лако је објаснити: уколико се у промету користи монета чија је вредност мања од номиналне, упоредо са монетом чија је номинална вредност једнака стварној, сви ће настојати да обавезе плаћају лошијом монетом, док ће добру чувати што дуже. У новчаним системима где постоји биметализам, тј. истовремено циркулишу златна и сребрна монета, стално је постојала тежња да се утврди однос између вредности злата и сребра. Показало се да је то немогуће, јер је тржишна вредност сребра у прошлости често била подложна променама, због отварања нових рудника. По Грешамовом закону, у тим ситуацијама златни новац се повлачи из оптицаја и за њега се мора извршити одређена доплата (ажија) при размени за сребро. Државе које су имале биметализам, имају практичних искустава да је најбоље решење ако се избегне законско регулисање односа вредности између злата и сребра. [6]

Уколико се у оптицај пусти више папирног новца него што то потребе оптицаја захтевају, на основу закона понуде и тражње, његова вредност опада. По Грешамовом закону, папирни новац потискује из оптицаја златни, па је у размени за злато потребно доплатити ажију. Из Грешамовог закона проистиче Кингов закон: повећања цена злату доказ је нагомилавања папирног новца у новчаном саобраћају и његовој смањеној вредности, тј. депресијацији.

Појавом емисионог банкарства монетарни системи који су базирани на биметализму сусрећу се са проблемом биметалног покрића новчаница у оптицају. Златни

стандард био је на снази до Првог светског рата и није дозвољавао одступања, па је поверење у издаваоце новчаница било изузетно.

Ако се проблем депресијације националног новца из области монетарне теорије пренесе на терен Србије крајем прошлог столећа (19. век), може се закључити да су учињене грешке у новчаној политици. Оне су, уз потешкоће у одвијању привреде, довеле до нежељених последица и повећања ажије. Прво, показано је праксом да је избор златне новчанице од 100 динара био грешка, јер је промет тадашње Србије захтевао много мање апоене. Друго, још већа грешка настала је пуштањем у оптицај десетице у сребру.

Народна банка је у својој одбрани потенцирала расправу о томе која је подлога боља за издавање новчаница, запостављајући битније питање: колико је новчаница пуштено у оптицај у односу на потребну количину. Превеликим емитовањем новчаница на сребрној подлози потиснуте су златне монете из оптицаја, а појавиле се ажије. Интересантно је да је у другој половини године (због аграрне структуре српске привреде) привреда оживљавала, што је, успостављањем равнотеже између потребне и стварне количине новца, доводило до нестанка ажије. У првој половини године, супротно, долазило је до успоравања привредне активности.

## Појава ажије у финансијској политици Србије

Једна од кључних карактеристика новчаног оптицаја у Краљевини Србији била је ажија. Подаци показују да је ажија постојала у Србији и пре оснивања Народне банке и да је 1866. године износила 5–6%, 1875. године око 5%, а 1880. године 3–4%. У години оснивања Народне банке, дакле, 1884. износила је 4%. Њен врхунац био је између 1893. и 1903. године, када је потпуно у оптицају доминирала сребрна новчаница од 10 динара. Народна банка обављала је емисиону функцију, па су многи критичари сматрали да је баш она одговорна за пораст ажије. Интервенције на тржишту злата и оптицај сребрних новчаница довођени су у непосредну везу са слабљењем динара. Морале су уследити мере ограничења количине оптицаја новчаница са покрићем у сребру. Критичари политике Народне банке сматрали су да је сребрна десетица била основни узрок ажије. Народној банци се замерало што је велики део емисије новчаница плативих у сребру користила за куповине злата, а не за кредите привреди, у време када је ажија била ниска, а то злато је продавала за сребро када би ажија расла. Народна банка је објашњавала да је то радила не из „профитерских” разлога већ да би спречила спекулације око ажије.

Великим и наглим порастом оптицаја сребрних новчаница, почетком деведесетих година 19. века, повећала се и ажија на злато. У свим земљама које имају слабу продуктивност и које су задужене у иностранству, јавља се разлика у цени између вредности домаћег новца и новца којим се могу измирити обавезе на међународном тржишту. Уколико је тражња већа за тим међународним средством плаћања, и уколико га мање има у земљи, утолико је скупљи. Разлика коју је требало доплатити у националном новцу за међународни, у време примене златног стандарда била је ажија. Висина ажије зависила је од платног биланса сваке државе.

Велико нерасположење према новчаници у сребру потицало је отуда што је баш у то доба јако опадала вредност сребрном металу, па се веровало да пада и

вредност сребрної новчаници, чиме се повећава ажија. Међутим, ово није било тачно, јер новчаница у сребру није била везана за вредност сребрног метала, већ је била разменљива само за ковани сребрни новац, а не за полуге сребра.

После оснивања Народне банке и после пуштања у оптицај новчаница у сребру, ажија је скакала и достигала близу четири динара по наполеондору. Лоше економске прилике, мали извоз, велики увоз прерађевина, и са тим у вези извоз злата, неуређеност државних финансија и стални дефицит државног буџета, чинили су то да је ажија непрестано показивала тенденцију раста. Банчина управа објашњавала је да новчаница у сребру не утиче толико на ажију, колико негативан међународни биланс и рђаве државне финансије. Подаци су показали да је ажија била најмања када је новчаница у оптицају било највише. Уместо озбиљне полемике о ажији, Народна банка је често била без икаквих разлога нападана, што је касније утврђено приликом дебате измена Закона о Народној банци. Ова ситуација морала се брзо разрешити.

У току расправе о ограничавању оптицаја сребрних новчаница, затражено је законодавно објашњење новчане емисије на основу металног покрића. „Наиме, Банка је тумачила чл. 11. Закона из 1885. године, тако да за покриће сребрних новчаница може користити и злато. То је довело до ситуације у којој су метална подлога и новчани оптицај били у потпуно обрнутој сразмери: у структури подлоге доминирало је злато, док је у оптицају било 95% сребрних новчаница. Влада је имала потпуно другачије схватање поменутог законског решења: подлога у злату могла је да послужи само за емисију златних новчаница, док је издавање сребрних банкнота зависило од подлоге у сребру.” [6] Министар привреде обратио се писмом Народној банци (18. фебруар 1894), у коме је посебно истакао да новчанице које гласе на сребро могу да се издају само на основу подлоге 40% у сребру, али не и на основу подлоге у злату. Новчанице које гласе на злато могле су се издавати само на основу подлоге у злату. Законске одредбе које говоре о смањењу новчаница које гласе на сребро произишле су из претпоставке да управо у количини тих новчаница у оптицају лежи узрок високој ажији на злато. Обе стране биле су упорне у одбрани својих ставова, а сама Народна банка истицала је да би другачије спровођење спорног члана захтевало повлачење око 20 милиона динара сребрних новчаница из оптицаја. Како није могло да се дође до решења, формирана је мешовита комисија, коју су чинили представници ове институције, и то по паритетном принципу. С обзиром на то да се опет није могло доћи до решења, затражено је законодавно тумачење од Народне скупштине, која се 13. децембра 1893. изјаснила да подлога у злату служи само за емисију златних банкнота, а подлога у сребру за емисију сребрних новчаница. Ово решење одобрио је краљ, па је усвојено на заседању Народне скупштине.

На захтев Банке, министар народне привреде послао је 18. фебруара 1894. упутство о спровођењу законског тумачења одлуке да подлога у злату служи само за новчанице које гласе на злато, а подлога у сребру само за новчанице које гласе на сребро. Оваква дефлациона политика имала је негативне последице на кредитирање новчаних завода, па је привредна делатност изузетно опала. Међутим, упркос сталним продајама злата, ажија је достигла 19%, или износ од 3,80 динара по наполеондору. Пошто је увидео грешку, министар народне привреде предложио је Народној скупштини да повуче спорно тумачење, и то је учињено 6. фебруара 1896. године. Дакле, поново је враћена пракса да се за подлогу новчаница у сребру

може користити и сребро и злато, или оба метала. Такође, максимизиран је износ новчаница у сребру на 25.000.000 динара, без обзира на ниво подлоге.

„Последице које је Банка најавила одмах после усвајања Закона испољиле су се већ наредне 1897. године. Кредитирање јесењих радова прекинуто је у пуном јеку, пошто је новчани оптицај премашио 25.000.000 динара новчаница у сребру. Тако је у јулу 1898. године, слободан контингент повећан на 30.000.000 динара. Обустављање привредних активности утицало је на спорије пуњење буџета, а обавезе по отплати спољних дугова су стално пристизале. Зато је 22. марта 1898. године усвојен Закон који је омогућио исплату од 10.000.000 динара Главној државној благајни преко утврђеног лимита за оптицај. Враћање позајмице подразумевало је повлачење одговарајућег износа, тако да укупна сума у промету остане 25.000.000 динара и после повратка позајмљених средстава. Под истим условима, да новчанице у сребру издате по основу државне позајмице не улазе у утврђени контингент, 20. августа 1900. године је одобрен нови кредит држави од 2.000.000 динара, уз камату од 2% као и у претходном случају.” [6]

Свим овим мерама било је угрожено остваривање основног задатка Народне банке да се јефтиним кредитима трговина и занатство развијају у земљи. Решење је пронађено у уговорном регулисању односа Банке и државе, што је потврђено Законом 31. марта 1904. године. „Неуспех новчанице у злату најбоље се може објаснити ако се упореди кретање њеног оптицаја са кретањем ажије на злато. Упоређење јасно показује, да су те две појаве биле у међусобном односу. Ако се посматра кретање оптицаја новчаница у злату, види се да је он у десетогодишњем периоду од 1891 до 1900 године износио свега 1,48% од целокупног оптицаја, док се у идућем периоду, од 1901 до 1910 године, периоду ниске ажије, његов удео попео на 8,48%. Но највећи оптицај новчаница у злату забележен је у години 1911, када их је у саобраћају било за 17,7% укупног оптицаја; те године су услед новог трговинског уговора са Аустроугарском монархијом послови били врло живи, и ажије готово није ни било.” [1]

Ажија је била последица нестабилних валутних и економских прилика у држави. То се пре свега односи на неповољну ситуацију државних финансија, која је била последица константног дефицита, читавих 25 година (1878–1903). На погоршање валуте утицали су претерано задужење државе код емисионе банке и њено задужење у иностранству. Задуживање у иностранству приморало је државу да за отплату дугова купује злато у земљи и извози га у иностранство, чиме је извоз злата био најважнији узрок ажије. Други фактор било је тешко привредно стање, после читавог низа неродних година, праћено падом цена аграрних производа услед све јаче конкуренције америчког жита у Европи. С обзиром на то да није постојао законски утврђен однос између вредности златних и сребрних новчаница, јасно је зашто прописи о ограничењу оптицаја нису могли отклонити ажију. Реаговање Банке било је у духу њене улоге чувара вредности националне валуте. Тачније, како је Управа банке приметила да ажија јако варира и да се пење, одмах је почела да ради на сузбијању ажије. Управа је знала да она сама не може учинити много да ажија нестане, али је исто тако знала да може много учинити да се устали и да диференције не буду велике. Највеће штете ажија је учинила баш својим варирањем. Избећи јаке варијације могло се омогућити само прикупљањем злата када га је било довољно у оптицају и пуштањем у оптицај онда када га је било мало.

„Бранећи се од жестоких напада којима је била изложена, Народна банка је истицала следеће аргументе:

– Новчаницу од 10 динара са покрићем у сребру наметнула је влада, против воље Народне банке – банчин избор је била златна новчаница. Али, временом се показало да сребрна десетица потпуно доминира у новчаној емисији и да се оптицај не може замислити без ње.

– У време најжешћих расправа о ажији, услед открића нових рудника, вредност сребра је непрестано опадала у односу на злато. Производња сребра у свету у 1895. повећана је 4,01 пута у односу на 1870. годину, док је производња злата у истом периоду порасла 1,29 пута.

Одбацујући кривицу у погледу подстицања ажије и негирајући штетан утицај великог оптицаја сребрних новчаница, Банка је наводила да је ажија највиши ниво достигла управо у време када је ограничавање новчаног оптицаја било највеће. Опала је у јесен, када је највише новчаница и било у оптицају.” [6]

Ажија се није изгубила све до Првог светског рата, мада је почела да опада почетком 20. века, великим побољшањем у државним финансијама, отклањањем дефицита, смањењем задужења државе код Народне банке, порастом извоза и приливом страног капитала.

Опадање ажије почетком 20. века ишло је правцем који је у јесен 1905. године показао дисажију од 0,5%. Тачније, од 1903. године ажија више није никад достигла ону висину коју је достигала раније. На појаву дисажије утицала је оскудица у средствима плаћања, најчешће у родним годинама, појачан извоз аграрних производа, али и смањење државног дуга код Народне банке и смањење новчаног оптицаја. Дисажија се појавила 1905. године, а изгубила 1908. године, када се држава поново почела задуживати. Међутим, треба напоменути да је и дисажија, као нерегуларна појава, представљала проблем за привреду једне земље. Дисажија је више била занимљива као појава, него што је била стварни проблем. Ретко је настајала, трајала кратко време, а њен утицај није био значајан.

## Новчанице у оптицају до Првог светског рата и укидање система златног важења за време Првог светског рата

Руководећи кадар Народне банке сматрао је да су основни узроци раста ажије у наведеном периоду: 1) дефицит у платном билансу (1878–1903); 2) задуживање државе у иностранству (на домаћем тржишту куповано је злато ради отплате спољних дугова); 3) задуживање државе код Народне банке, при чему је највећи део емисије пласиран ради кредитирања државних расхода, а новчани заводи и предузетници остајали су без капитала; и 4) несређене политичке прилике.

Показало се да је Влада изненада заузела непријатељски став према сребрној новчаници, која је уведена на њен захтев, а против воље Народне банке. Тврдило се да Народна банка тиме што купује злато својим новчаницама у сребру још више повећава разлику између злата и новчанице. Као додатна замерка поставила се и

политика металног покрића новчанице у сребру, где је тумачено да је Банка за покриће новчаница у сребру могла користити златан метал. Приговори против оптицаја банчаних сребрних новчаница довели су до захтева да се дотадашња пракса укине и да Народна банка држи у свом покрићу злато за златне, а сребро за новчанице које гласе на сребро.

Све ово резултирало је изменама и допунама Закона од 6. фебруара 1896, којим је Скупштина на предлог Владе укинула законодавно тумачење члана 11. и поново санкционисала ранију праксу да метална подлога за новчанице у сребру може бити и даље или у сребру или у злату, или мешовито у оба метала. На овај начин отклоњена је опасност повлачења новчаница из оптицаја, али је уведена новина којом је Закон максимирао оптицај новчаница у сребру на 25.000.000 динара, без обзира на стање металне подлоге. Ову меру Народна банка није радо прихватила, чак је покушала да јавности скрене пажњу на опасност по привреду, јер се мера директно косила са основним начелом добре емисионе политике, тј. еластичитетом оптицаја. Мера директног ограничења оптицаја, због опасности које носи у себи, напуштена је код већине емисионих банака у свету.

Законом о Народној банци од 22. марта 1898, Банка је била дужна да према потреби државе учини позајмицу Главној државној благајни у износу од 10.000.000 динара у сребрним новчаницама. Измењен је члан 11. по којем је Банци дозвољено да може издавати сребрне новчанице за суму од 35 милиона динара, али са сразмером у металној подлози која је била предвиђена и за издавање дотадашњег максимума од 25 милиона динара, тј. онолико колико је Банка и према ранијем овлашћењу имала право да емитује. На тај начин Закон је повисио оптицај новчаница због државних потреба за 40% и тиме омогућио да се државно дуговање код Народне банке дупло повећа. Услед максимирања оптицаја сребрних новчаница на суму од 25 милиона динара, дошло је до обуставе кредита баш у периоду најјаче привредне активности.

Изменом Закона од 23. јула 1898, повишен је контингент од 25 на 30 милиона динара. Још један Закон о позајмици држави у износу од 2.000.000 динара донет је 20. августа 1900. године. Њиме је прописано да новчанице у сребру издате по државном зајму не улазе у контингент слободне банчине емисије, али да се метално покриће за њих мора држати у истој сразмери као и за слободан контингент. Такође, било је предвиђено да уколико држава буде враћала од овог зајма у току једне године, толико Банка у наредној години мора снижавати оптицај, па за годину дана по исплати целог зајма у оптицају не сме остати више новчаница него што их Банка по закону може издати. Максимирање слободног контингента новчаница, и законом дата обавеза да се једном пуштене у промет новчанице морају коначно повлачити у сразмери враћања државног дуга, негативно су утицале на кредитне послове Банке.

Законом од 31. марта 1904. дата је могућност привременог задуживања државе по државним боновима за обртни капитал до 10 милиона динара, ранији дугови спожени су у јединствен дуг по рачуну обртног капитала и Банци је дозвољено да издаје сребрне новчанице и на суме од 50 и 100 динара. Најбитније код Закона од 1904. године је то што је установљено начело пуног поштовања уговорног односа са Банком. Био је то став министра финансија др Пачуа и целе Владе према Народној банци. Од 1904. године, када је остварен суфицит у плаћањима са иностранством и када су фискални приходи стабилизовани, растао је и оптицај златних новчаница. [2]

Званично, прва новчаница Народне банке Србије пуштена у оптицај 1884. године, повучена је из оптицаја и коначно застарела 5. фебруара 1921, мада се у пракси задржала краће у оптицају, тачније до Првог светског рата. Новчаница од 10 динара у сребру, друго издање, повлачи се из оптицаја 1913. године, а званично застарела 1921. године. Новчаница од 10 динара платива у сребру, треће издање, повлачи се из оптицаја 1928. године, а коначно застарела 1934. године. [8]

Новчанице из 1885. године: 50 динара платива у злату и 10 динара платива у сребру званично предстају да буду законско средство плаћања: 1920. године, новчаница у злату, а новчаница у сребру 1899. године.

Две новчанице Народне банке Србије носиле су исти датум: 5. јануар 1905. године. То су биле новчаница од 20 динара платива у злату и новчаница од 100 динара разменљива за сребро. Новчаница од 20 динара у злату застарела коначно 1934. године. Новчаница од 100 динара платива у сребру застарела 1938. године.

Новчаница Привилеговане народне банке Краљевине Србије од 50 динара платива у злату, издата је 1914. години, када земља почиње да се опоравља од балканских ратова, након чега следи неприхватљив и понижавајући ултиматум Србији и припрема за Први светски рат.

За време Првог светског рата Народна банка Србије суспендовала је могућност замене новчаница за злато и сребро и прогласила принудни течај новчаница. Смањење тражње за новчаницама деноминованим на динаре у злату које је било последица суспензије златног покрића, утицао је на одржавање константног обима оптицаја новчаница које су гласиле на динаре у злату. Златни стандард тј. систем златног важења који је постојао у највећем броју европских држава, после завршетка рата није поново успостављен. [9]

Што се емисионих послова Народне банке тиче, они су обављани наручивањем нових контингената новчаница у апоенима од 10 и 100 динара у сребру (предратних), као и њиховим пуштањем у промет. Била су креирана два нова апоена од 50 и 5 динара у сребру. Већи апоен новчанице ушао је у новчани оптицај Србије 25. марта 1915, док је мањи емитован по завршетку рата.

Средства за војне и друге потребе држава је обезбеђивала задуживањем код савезника, с обзиром на чињеницу да у ратним условима није функционисало тржиште капитала, српска држава није могла доћи до зајмова на финансијским тржиштима. Дакле, буџетски дефицити покривани су из реалних извора. Да би одржала курс српског динара, Народна банка је интервенисала на тржиштима ефективног новца. На тај начин српска монета очувала је вредност и за време Првог светског рата.

## Закључак

Прихватајући начела Латинске новчане уније, Србија је прихватила биметализам. Оснивањем српске емисионе установе 1884. године, Привилеговане народне банке Краљевине Србије, Србија и званично пушта у оптицај новчанице са златним и сребрним покрићем (папирни новац је и раније пуштан у оптицај али у народу није наилазио на неко веће поверење). Последњих деценија 19. века смењивали су се монометализам и биметализам у Србији. Сребрне новчанице су много лакше прихватане у промету због мањих апоена (на старту је златна новчаница штампана у апоенима од 100 дина-



ра заменљивих у злато). Међутим, проблем прекомерног оптицаја сребрних новчаница и структура металне подлоге избијају у први план крајем 19. века.

У периоду од 1884. до 1918. године Привилегована народна банка Краљевине Србије пустила је у оптицај девет својих новчаница. Први српски новац издат у другој половини 19. века дочекан је са одушевљењем, а прва новчаница прихваћена је са великом дозом сумње. Пораст поверења грађана у папирни новац било је последица пуштања ситних апоена новчаница, пре свега 10 динара у сребру, што је довело до налог пораста оптицаја новца. У укупној вредности новчаница расло је учешће вредности ситнијих новчаница.

За време аустроугарске окупације Народна банка уложила је велике напоре да обезбеди резерве додатних количина новчаница, које су штампане у Француској. Такозване „ратне” новчанице издаване су у апоенима од 50 динара. Да би се избегло уношење нових банкнота у окупираној Србији у званичном оптицају углавном је био новац окупатора.

По завршетку Првог светског рата и конституисањем нове државе Краљевине СХС, јавља се потреба за уједначавањем новчаног система и нострификацијом новчаница. Министарство финансија Краљевине СХС било је емитент нове заједничке валуте, а динар је поново постао национална монета. Привилегована народна банка Краљевине Србије 1920. године прераста у Народну банку Краљевине СХС и она исте године издаје новчанице у апоенима од 10, 100 и 1.000 динара.

## Литература

1. Вучковић, М., Вуксановић, В.: *Народна банка 1884–1934*, Завод за израду новчаница, Топчидер, 1934.
2. Економска енциклопедија, I том, Савремена администрација, Београд, 1986.
3. Економска енциклопедија, II том, Савремена администрација, Београд, 1986.
4. *Привилегована Народна банка Краљевине Србије 1884–1909*, Штампарија „Давидовић”, Београд, 1909.,
5. Хаџи Пешић, Ј.: *Новац Србије 1868–1918*, Завод за израду новчаница, Београд, 1995, стр. 93
6. Дугалић, В.: *Народна банка 1884–1941*, Југословенски преглед, Београд, 2004, стр. 54
7. Дугалић В., Митровић А., Гњатовић Д., Хофман Г., Ковачевић И.: „Народна банка у Краљевини Србији 1884–1914.”, Југословенски преглед, Београд, 2004;
8. Стојановић, Ж.: *Новчанице Народне банке 1884–2004*, Југословенски преглед, Београд, 2004.
9. Гњатовић, Д., Дугалић, В., Стојановић, Б.: *Историја националног новца*, Синекс, Београд, 2003.
10. *Годишњи извештаји Народне банке*, од 1884. до 1914. године.
11. Плавшић, Д.: *Држава и Народна банка*, Тисак југословенске штампе, Загреб, 1930.
12. Радовановић, Б.: *110 година Народне банке 1884–1994*, Завод за израду новчаница, Београд, 1994.

## ДА ЛИ ЈЕ БАЛКАНСКИ ПАКТ БИО НЕОПХОДАН?

Милош С. Вучићевић  
Универзитет у Београду, Факултет безбедности

У политичким и стручним круговима, медијима и јавности уопште, све чешће се постављају питања даљег правца наших интеграција. Често у тражењу одговора на то комплексно питање, дискусија зна да нас врати на дилеме са самог почетка или да нас одведе у беспотребно претеривање и политичку острашћеност. Сврха овог рада јесте да нас још једном подсети на значајан период наше историје 20. века и политички миље који нас је силом прилика пре 60 година приближавао Западу, којем после толико времена и даље стремимо. У балканским оквирима, ово време донеће једну нову визију будућности, која тадашња блоковска подељеност није могла да допусти, али смо сведоци да се нешто од тих визија и геостратешких пројекција и данас реализују. Из тог разлога оне и данас имају несмањену актуелност, па изнова траже једно ново читање, разматрање и дубоко промишљање.

Кључне речи: *Балкански пакт, ФНРЈ, СССР, САД, Информбиро, Трст, Грчка, Турска, Тито*

### Увод

У античко време шири простор Балканског полуострва стари Римљани звали су „*Cattena mundi*“, што у преводу значи „Карике света“. На тај начин настојали су да семантички дочарају важност и специфичност његовог стратешког положаја, на географској и цивилизацијској вододелници њима тада познатог света између Европе и Азије. Уроњено у медитерански, с једне, и црноморски басен, с друге стране, одвајкада је представљало најкраћу везу Европе са Левантом тј. подручјем источног Медитерана и Блиског истока. Ова чињеница му је прилично одредила злосрећну судбину простора испуњеног разним облицима политичке, привредне и уопште друштвене нестабилности. Повољни климатски услови, геоморфологија и природни ресурси учинили су га атрактивним местом за насељавање многих народа, који су га у разним историјским епохама заплускивали својом демографском бујицом. За многе од тих народа то ће бити „гробница“, у којој ће изгубити своју етничку и социокултуролошку самосвојност, надјачани од биолошки бројнијих етничких скупина, које су у одређеним историјским процесима показали већу способност да се прилагоде и опстану у условима интензивних друштвених и цивилизацијских превирања. Током векова Балкан је увек представљао призму кроз коју

ће се преламати интереси великих и моћних државних система који су егзистирали у одређеним периодима. Они ће од њега направити полигон за све облике цивилизацијског надгорњавања са својим такмацима, у континуираној и непосусталој борби за утицај и доминацију над народима који га насељавају. У том смислу, отишло се и корак даље, па ће Балкан постати својеврсна експериментална база, где ће се спроводити најразличитији и најчудноватији привредно-политички, друштвени и државни експерименти, чије резултати могу да на безбедној удаљености мере, анализирају и оцењују велике силе, које су такве „лелцере“ често и безобзирно по њему сејале.<sup>1</sup>

У политичком „гамбиту“ великих, ретко када су се узимале у обзир стварне потребе и стремљења балканских народа, већ се увек бринуло да се и по цену њиховог опште друштвеног заостајања, ни за милиметар не наруше општи клишеи колективне безбедности у Европи и равнотеже снага великих сила која је била њихов кључни постулат. Клишеи су остајали исти, само су се мењали актери који су их наметали нестанком или редукцијом утицаја старих а јачањем нових великих сила.<sup>2</sup> Вероватно се кроз прозоре кабинета министарстава великих држава заинтересованих да остваре свој утицај и довољно моћних да га спроведу на терену, на Балкан гледало са неком дозом „егзотике“, као што се гледало на земље које су улазили у састав великих колонијалних царстава у 18. и 19. веку. Када велики силе зазирући једна од друге и процењујући снагу и евентуалне бенефите оне друге стране, нису биле спремне да крену у одлучно решавање „источног питања“, мало је ко од њих марио за трагичан положај балканских хришћана под османлијском управом. Много је лакше било одржати *status quo* на дуже време, док се стекну повољни услови за његово решавање, макар и по цену пренебрегавања тежњи поменутих народа за националним и државним осамостаљењем, а што је доводило до њиховог држања у стању перманентне друштвене ретардације.<sup>3</sup>

У ратним пожарима, које су по потреби распаљивале на овом простору, велике силе имале су прилику да (како то велики често чине) своја стратешка и геополитичка поткусуривања спроводе на, по њих, релативно безболан начин. Вешто користећи пословичну подељеност балканских народа, њихову културну и друштвену заосталост, плански су подстрекавали мегаломанске националне и државне пројекте, који су те народе неумитно водили погибелји и биолошки уништавале, „помажући“ неког од својих балканских „фаворита“, преко кога су стремили да остваре своје науме. На тај начин избегавали су, када је год то било могуће, директна међусобна сукобљавања на овом простору. Оно што је остајало после таквих „пројеката“ била је вешто изазвана и брижно негована међусобна мржња балканских народа, који су се једни са другима борили до изнемоглости. Велики су увек остављали „отворен рачун“ на Балкану да би по потреби својих ширих геостратешких пројекција, поново ти „стари рачуни“ срањивали. Ретки су били тренуци у новијој историји када су балканске државе консензусом налазиле „зелену грану“ заједничких интереса и у том смислу стварали чвршће војнополитичке савезе, којима би омогу-

<sup>1</sup> Перо Симић, *Тито феномен 20 века*, Београд, 2011. стр. 120-121.

<sup>2</sup> Волтер Лакер *Историја Европе 1945–1992*, Београд, 1999. стр. 36–38.

<sup>3</sup> Милорад Екмечић, *Дуго кретање између клања и орања – Историја Срба у новом веку 1492–1992*, Београд, 2008. стр. 72–74.

ћили остварење тих интереса. Заједничке напоре у том правцу обично су разводњавале и подривале велике силе, које би новоуспостављене савезе инструментализовале у сврху остваривања својих интереса, или су, пак, стварали нове у том циљу. Државна и етничка раздробљеност балканског простора оваква настојања су чинила могућим, омогућавајући политичка замешатељства са великим бројем комбинација.<sup>4</sup>

Међутим, Балкан не треба посматрати као изолован географски и културни феномен (мада су многи, поготову на Западу, склони таквом виђењу), већ као интегрални део Европског простора, са одређеним културним и цивилизацијским специфичностима. У турбулентним годинама када се Европски континент у целини „кувао у казану“ ратних дешавања, он је неумитно добијао на значају (понекад пренаглашеном), док би у периодима мира немарно био препуштан „брлогу“ сопствене друштвене стварности која је упркос неизбежној модернизацији, као посустали коњ, каскала за својим западноевропским узорима.

## Политичко-безбедоносна ситуација после Другог светског рата – Европа, Балкан и Југославија

По завршетку Другог светског рата и до тада невиђене катаклизме светских размера, европски континент радикално је променио своју геополитичку физиономију. Европа „цртана“ у барокним салама дворца у Версају и Тријанону, развејана је у вихору Другог светског рата. Равнотежа европских држава, за коју су архитекте мировне конференције у Паризу 1919. веровали да ће обезбедити до тада невиђени период непомућеног мира, устукнула је пред новом реалношћу блоковске поларизације са две друштвено, привредно, политички, културно и војно супротстављене суперсиле, које су изнеле највећи ратни напор на сламању хитлеровске коалиције. Новонастали војнополитички савези – Северноатлантски одбрамбени савез (у даљем тексту НАТО), настао 1949. године под доминантним и свеprisутним утицајем Сједињених Америчких Држава (у даљем тексту САД), и савез земаља потписница Споразума о пријатељству, сарадњи и узајамној помоћи (у даљем тексту Варшавски уговор), настао неколико година касније 1955. године под снажном хегемонијом Совјетског Савеза (у даљем тексту СССР), са изузетком неколико земаља које су успеле да задрже војну неутралност, сврстале су остатак европских земаља под безбедносни и политички кишобран неког од поменутих савеза. Демографски десеткована и привредно и инфраструктурно опустела Европа, постаје простор једне до тада у светској историји невиђене блоковске поделе, која ће на дугорочан начин одредити њене цивилизацијске и друге токове. Два различита друштвена и економска концепта – западни, либерални са јасним утемељењем у вишестраначкој парламентарној демократији и источноевропски, совјетски – са комунистичком идеологијом која брише дотадашње форме друштвене организације, у складу са својом револуционарном провенијенцијом, подстакнуће нова превирања која ће пратити

<sup>4</sup> Михаило Војводић, *Путеви српске дипломатије*, Београд, 1999. поглавље 12 *Стојан Новаковић у спољној политици Србије*, стр. 172–216.

социјална нестабилност изазвана послератном бедом притиснутог становништва. Доћи ће до великих миграција становништва, што је последица чишћења етничког простора од народа који су изазвали ратну трагедију (првенствено Немаца), када преко ноћи нестају векови историје ових народа на одређеним просторима, јер су на тај начин државе које су у рату окупирале *Силе осовине* желеле да предупреду неку нову експанзију на своју државну територију. Немачка ће бити подељена на две државе, које ће свака за себе ући у сферу утицаја неког од поменутих савеза. Границе ће се померати на уштрб побеђених, у оној мери колико то неће изазвати оштру војну реакцију дотадашњих савезника. Уз издашну помоћ САД, првенствена је брига прехранити гладно становништво и извршити реиндустријализацију и на тај начин повећати производне капацитете разрушене привреде.<sup>5</sup>

Доктрина ограниченог суверенитета коју је наметала „Црвена армија” ослобођеним земљама источне Европе, које ће ући у зону интензивног совјетског утицаја, показаће на крају да приче о социјалистичком преображају тих земаља не представљају ништа друго до снажан политички инструмент, којим се желела обезбедити њихова државна, политичка и војна зависност од СССР-а. Једна за другом источнoевропске земље чишћене су од реликата грађанске демократије која је владала у њима пре избијања рата и на бруталан начин, често уз помоћ совјетских трупа, на терену су инсталирани комунистички режими одани „црвеном цару” у Москви тј. Јосифу Висарионовичу Џугашвилију (у даљем тексту Стаљин). Насилна промена друштвеног уређења, отворено кршење људских и грађанских права, обрачун са политичким противницима и губитак имовине за богатији део становништва, били су само неке од манифестација ове политике. Са друге стране обећања о „радничком рају” изгладнелог пролетеријата, земљишној реформи осиромашених и обесправљених сељачких маса, биле су за велики број људи на истоку нарација која прија ушима и буди наде у стварање бољих и праведнијих друштава од оних која су довела до ратног суноврата.<sup>6</sup> Примамљивост овог концепта није имао опијајући ефекат само на европском истоку, већ и на западу. На СССР се код најширих народних маса гледало са највећим симпатијама, као узор једног напредног, социјално праведног и изнад свега хуманог друштва, где би се нека решења његовог друштвеног модела могла применити у Италији, Француској, па чак и у Великој Британији. Насупрот томе, те исте масе мало су, или готово ништа, знале о сибирским гулазима, монтираним политичким процесима, насилним пресељењима читавих народа, гладном радништву, неадекватној здравственој заштити, делегатској „демократији” и свемоћним тајним полицијским службама, апсолутним господарима живота и смрти у СССР-у. Помисао да се Стаљин неће задовољити само источним делом европског „колача” и да ће покушати да своју „револуционарну” експанзију прене-се у земље западне Европе путем унутрашњих политичких снага, оличеним у радничким покретима и синдикалним организацијама над којима има контролу, прилично је забринула владајући политички и привредни естаблишмент тих земаља. Наметнула се потреба чвршег војно-политичког и привредног повезивања западноевропских држава као брана надирућој совјетској плими. То ће довести до стварања

<sup>5</sup> Волтер Лакер, *Историја Европе 1945–1992*, Београд, 1999. стр. 34–44.

<sup>6</sup> Исто, стр. 99–110.

НАТО-а као кровне војне и политичке организације западних демократија, по принципу узајамне солидарности, с циљем остварења колективне безбедности и очувања суверенитета сваке од земаља чланица. Није згорег подсетити да у то време снажно јачају у Европи леве снаге свих формата, од оних најрадикалнијих до крајње умерених, посебно у хронично нестабилном и осетљивом подручју Медитерана.<sup>7</sup> Нерешено аграрно питање, велико сиромаштво, недовољно развијена индустрија и екстензивна структура пољопривредне производње са бројним сељаштвом, претили су да на овом подручју доведу до појаве феномена који су немачки геополитичари пре Другог светског рата назвали „аграрни комунизам”. Стварање још неког совјетског сателита, преко кога би се макар индиректно омогућио продор СССР-а у Медитерански басен, директно је угрожавао виталне америчке, британске и француске интересе на Блиском истоку и северној Африци (Суецки канал, морски путеви ка колонијама и нафтним залихама у арапском свету), а то је с њиховог становишта било недопустиво. Све ово довело је до једне опште психозе од „совјетске опасности”, што је Американцима дало „ветар у једра” да приволе већину западноевропских земаља на реализацију дугорочног политичко-безбедносног концепта оличеног у НАТО-у. Зависност поменутих земаља од америчке помоћи у сваком облику у послератном периоду био је додатни инструмент у политици условавања, што је само убрзало процес њиховог придруживања новоствореној трансконтиненталној алијанси, где су САД као економски најразвијенија и војно најмоћнија држава, заузеле централно и одлучујуће место.

За разлику од Првог, после Другог светског рата није било стварања нових држава на балканском полуострву, већ су резултати дисперзивних процеса, које су наметнуле Силе осовине током рата биле анулиране. Обновљена је безобзирно распарчана Југославија, која је повратила од Немаца, Италијана, Бугара, Мађара и Албанаца окупиране територије, као и Грчка која је, ослободивши се немачке окупације, од Бугара повратила Тракију, а од италијанске марионетске албанске државе подручје Епира. Југославија, као централна и важна земља региона, обновљена је у својим предратним границама уз немала проширења на рачун Италије у подручју јадранске обале. Највећи део територије Истре<sup>8</sup>, града Ријеке, Задра и острва припале су новоствореној Федеративној Народној Републици Југославији (у даљем тексту ФНРЈ). Новоуспостављени комунистички режим са Јосипом Брозом Титом на челу (у даљем тексту Тито) у ФНРЈ креће путем завођења власти по опробаном совјетском моделу, при чему се среће са, уз немали број проблема у обнови ратом опустошене земље, отпором одређених структура становништва (особито сељака) новом друштвеном концепту. Такав отпор је свакако био индукован увођењем кол-

<sup>7</sup> Исто, стр. 124–157.

<sup>8</sup> Територијална проширења на рачун Италије, иако су била предмет неких ранијих савезничких договора, верификована су највећим делом на међународној мировној конференцији у Паризу, *Мировним уговором* од 16. фебруара 1947, али је остало отворено питање коначног решења Слободне територије града Трста са околином (у даљем тексту СТТ), које ће бити решено између ФНРЈ и западних земаља 1954. године *Лондонским меморандумом*. За дуги низ година ово питање ће бити камен спотицања у односима Републике Италије и западних држава, с једне, и ФНРЈ, са друге стране, које ће немали број пута изазивати озбиљне кризе у међусобним односима и кочити интензивнију и свеобухватну сарадњу између супротстављених страна. Миле Бјелајац, *Дипломатија и војска, Београд* 2010. стр. 215–222.

хозног система организације у пољопривреди, ограничавањем земљишног максимума и принудним откупом које је пратио невиђени државни терор над сеоском популацијом. На насилан начин урушавана је постојећа структура производних односа у овој области, бесповратно мењајући његове социјалне и културолошке токове. Потребе за брзом и свеобухватном индустријализацијом и инфраструктурном обновом земље, довешће до снажних и континуираних миграција сеоског становништва ка старим и новим урбаним центрима, где се поред обновљених или новоизграђених фабрика стварају велика индустријска насеља. Потребе за квалификованом радном снагом у индустрији, енергетици и саобраћају и режимска интенција за стварањем „инстант пролетеријата“ у „сељачкој земљи“ иницираће велику хоризонталну и вертикалну социјалну покретљивост становништва.



„Камен спотицања“ Запада и Југославије – Слободна територија града Трста, коју су запоселе англо-америчке снаге (зона А) и Југословенске армије (зона Б)

У тим послератним годинама ФНРЈ је доста била конфронтрана „Западу“, што због своје прилично ригидне совјетске оријентације и унутрашње антизападне „антиимперијалистичке“ пропаганде која је то пратила, што због отвореног уплитања у унутрашња питања, грађанским ратом погођене, Грчке и нерешеног питања СТТ-а, као хронично неуралгичне тачке у односима са западним светом. Југословенска привреда, иако у пуном замаху, користећи погодности међународних програма помоћи у обнови ратом разрушених земаља, попут „Lend liz“ и „UNRRA“, великим обимом спољнотрговинске размене са совјетским блоком и немачким ратним репарацијама које су почеле да пристижу, прилично је зависила

од набавке машина за развој индустрије, енергетике и модернизацију пољопривредне производње, које су првенствено стизале из индустријски развијене Чехословачке. Зависност југословенске привреде огледа се и у недостатку висококалоричног индустријског угља – кокса, неопходног за даљи развој црне и обојене металургије, који је стизао највећим делом из Пољске и у мањој мери из неких западних земаља. Упркос трговинској блокади СССР-а и његових сателита, недостатку квалификоване радне снаге, машина за осавремењивање индустријске производње и инжењерског кадра, те нереалних привредних пројекција изнетих у петогодишњем плану за период 1947. до 1951. године, ФНРЈ не само да је успела да 1948. године обнови производњу из предратног периода, него да је и престижне<sup>9</sup> али за даље привредно јачање земље у условима совјетске блокаде осим ентузијазма Југословена, било је потребно налазити нова тржишта на Западу. Ова чињеница посебно је добијала на важности када се има у виду да је то значило и привредни опстанак, који би знатно увећао снагу ФНРЈ да се одупре све снажнијим притисцима који су долазили из Москве. Поред привредне, отварале су се и перспективе све интензивније и видљивије војнотехничке сарадње, као моћног средства одвраћања совјетског блока од инвазије.



*Време интензивног пријатељства – Тито (лево), Стаљин (у средини) и Молотов (десно).  
(Извор: www.argentaimages.com)*

<sup>9</sup> Овај извештај CIA се првенствено доноси на анализу економске ситуације у ФНРЈ током 1948. и 1949. године и њеним могућностима да се одупре да се у привредном смислу све снажнијим притисцима и трговинским бојкоту сателитских земаља из совјетске политичке орбите. С обзиром на то да се анализе и прогнозе из извештаја односе период у почетној фази бојкота, из њега се види да некада интензивна сарадња и помоћ поменутих земаља са ФНРЈ још није у потпуности прекинута али је у приличној мери редукована. Порастом опасности од отворене војне интервенције совјетског блока против ФНРЈ и та спољнотрговинска размена две стране смањивале се док не стигне до свог минимума почетком педесетих година прошлог века. Момчило Павловић, *Документи CIA о Југославији 1948–1983*, Београд, 2009. Централна обавештајна агенција, ОРЕ 44–49, Строго поверљиво, Састављено 20 јуна 1949. стр. 51–63.



Прва Резолуција Информбироа (у даљем тексту ИБ)<sup>10</sup> од 28. јуна 1948. са заседања у Букурешту, силом прилика утрфе пут те свеобухватне сарадње ФНРЈ са САД и осталим западним земљама. Разлаз између руководства Комунистичке партије Југославије (у даљем тексту КПЈ) и Комунистичке партије Совјетског Савеза (у даљем тексту КПСС) био је индукован великим политичким амбицијама обеју страна оличеним у ауторитарним личностима Стаљина и Тита. Ван сваке сумње, Југославија је у периоду од 1945. до 1948. године у политичком смислу била најмилитантније крило у скупини држава, које су орбитирале око СССР-а.<sup>11</sup> Нигде нису са таквом преданошћу и државним ауторитаризмом пресликавани и примењивани државни, социјални и привредни модели из СССР-а да се при том није постављало питање куда ће све то одвести и која ће цена морати да се плати. Југославија, за разлику од осталих држава које су ушле у источни блок, није имала совјетске трупе на својој територији и то је свакако утицало на једну самосталнију позицију Београда у односу на Москву. Током Другог светског рата под вођством КПЈ постојао је јак, од једног дела народа подржан и добро организован покрет отпора, који је пред крај рата трансформисан у регуларне војне јединице, које су уз совјетске трупе дале изузетан допринос у борбама за ослобођење земље. Титове мегаломанска геостратешка пројекција везана за стварање „Балканске федерације”, која би уз Југославију укључила Бугарску и Албанију, код Стаљина је изазвала испрва политичко подозрење, а затим и отворено непријатељство. У узлету властодржја, занесен сопственом недодирљивошћу, Тито с циљем реализације овог плана није презао ни од тако бескрупулозних акција, као што је отворена подршка покрету ЕЛЛАС – војном крилу грчких комуниста у грађанском рату у Грчкој (1945–1949), чиме је гурао прст у око свом дојучерашњем савезнику Великој Британији, па до довођења и одржавања на власти у Албанији комунистичког режима Енвера Хоџе. У том смислу Хоџи је обећана и територија Косова и Метохије када Албанија уђе у будућу федерацију, чије последице се данас јасно виде. Са вођом бугарских комуниста Георгијем Димитровим (некадашњим секретаром Коминтерне) водио је исцрпне преговоре, који су били у завршној фази када је Москва оштро укорила Димитрова и натерала га да од њих одустане. Стварање једне велике Балканске федерације која би излазила на

<sup>10</sup> *Комунистички информативни биро (Коминформ или Информбиро)*, настао је 1947. године на Стаљинову иницијативу уз подршку Тита, као противтежа западним земљама и представља у идеолошком, политичком и организационом смислу наследника Коминтерне коју је Стаљин распустио 1943. године у жеку рата, под јаким притиском западних савезника. Прокламовани циљеви организације били су идеолошко саветовање, размена мишљења и информисање између комунистичких партија у свету, али су се под Стаљиновом контролом свели на пропагандно оруђе СССР-а против југословенског комунистичког руководства. Укида се 1956. године у процесу „дестаљинизације” партијских и државних структура СССР-а.

При крају поменутог заседања од 28. јуна 1948. у Букурешту, незванични идеолози КПСС Андреј Жданов и Георги Маљенков отпушили су Тита да је експонент империјалистичких сила и да му је задатак да разбије јединство Комунистичке партије Југославије. У тексту Резолуције која је уследила, у њених осам поглавља, на врло оштар начин критикује се југословенско руководство „да се разводњава у широјој структури Народног фронта и његовој беспартијској маси, да нема критике и самокритике, да се КПЈ не слушају савети других партија, да се она креће ка буржоаским циљевима”, итд. Само су понављане већ изречене Стаљинове замерке на рачун југословенског партијског руководства а које су изнете у његовим нешто раније упућеним писмима Титу.

<sup>11</sup> Волтер Лакер *Историја Европе 1945–1992*, Београд, 1999. ст. 208–209.

четири мора, под доминантним Титовим вођством и утицајем, ни у ком случају није ишло Москви у прилог. Постепено се кренуло у процес изолације југословенског руководства, прво на идеолошко-догматском и политичком плану, а када то није дало резултате кренуло се ка привредној изолацији земље (повлачење со-вјетским инструктора у ФНРЈ, смањење па укидање свих облика помоћи и трговинске сарадње) и на крају отвореним војним претњама.<sup>12</sup>

Сламање Титовог режима било је од круцијалног интереса за Москву, јер Титов случај био је попут вируса који је могао да зарази остала комунистичка руководства да и они затраже више партијске и националне самосталности у односу на Кремљ, што би урушило његов ауторитет код сателита. Стога је муњевито кренуо, по Стаљиновом рецепту, обрачун са свим оним националистичким елементима у партијама сателитских земаља и евентуалним Титовим симпатизерима. Појачана је контрола Москве и ликвидирана могућност да у најближе време дође до било какве побуне са оне стране „Гвоздене завесе“. Стаљин очигледно није био спреман на ратни сукоб на Балкану који би изазвао општи рат, посебно због оштрине и обима сукоба на Корејском полуострву, који се није стишавао и две силе држао у пат позицији. С друге стране, у случају тако нечег, постојала је реална могућност примене чак и нуклеарног наоружања и еволуције рата чији правац развоја и најискуснији аналитичари не би могли да предвиде. У том случају последице би биле несагледиве, а такву врсту неизвесности није могао себи да допусти чак ни безобзирни и чврсти Стаљин. Одлучио се на индиректне модалитете напада на Титов режим, комбинујући психолошке, војне, пропагандне и економске притиске и субверзивне акције подупрте интензивним обавештајним активностима на терену.

У први мах југословенско руководство је благо речено било збуњено оштрим реакцијама Москве, па је чак тражило од ње неопходна појашњења „у ком делу је КПЈ одступила од марксистичко-лењинистичког и совјетског пута у социјализам?“. Међутим, појачавање информбировске пропаганде и мере које су убрзо предузеле са совјетске стране показале су да је „враг однео шалу“, поготову кад се у пропаганди почео потенцирати опасност од Титовог „напада“ на Албанију и Бугарску. Југословенском вођи није преостало ништа друго него да крене у беспоштедни обрачун са Стаљину наклоњеним елементима у партији, војсци, служби безбедности и друштву. Тито је врло добро знао ко је могао и какву опозицију и потенцијалну опасност да му представља, а то сигурно није била репресијом ућуткана и у запећак отерана грађанска опција, већ партијски другови, прекаљени илегалци, фанатично одани идеалима комунистичке идеје, способни да поднесу велике личне жртве у име њене одбране. Упркос разлазу са СССР-ом, Титов режим бар је у нечему остао на „совјетском путу“, а то је по перфидности и бруталности модел по ком су се обрачунавали са својим дојучерашњим саборцима. Под будним оком Управе за државну безбедност (у даљем делу текста УДБ), тајној полицији насталој по НКВД матрици, у кратком периоду током 1949 и касније, почели су да ничу радни логори за „преваспитавање“ оних који се нису довољно брзо и јасно дистанцирали од руководства у Москви и изјавили лојалност Титу и

<sup>12</sup> Перо Симић, *Тито феномен 20. века, Београд, 2011.* стр. 220–230.

југословенској партији. Кроз казамате, од којих су по окрутном поступању са заговорницима били најпознатији они на острвима Голи оток и Свети Гргур, својеврсним лабораторијама за темељно и систематско уништавање људског достојанства и живота, прошло је приближно између 40.000 до 60.000 људи, од чега је око 15.000 било жртава овог стравичног државног терора.<sup>13</sup> Режим се на овај репресиван начин ослободио од опозиције у својим редовима и потенцијалне опасности од роварења из Москве инструиране „пете колоне“, која би у условима евентуалног напада представљала велику опасност за опстанак режима. Било је више него јасно да без интензивирања сарадње са западним земљама и без њихове војне, материјалне и финансијске помоћи „југословенски Давид“ у ратном сукобу са „совјетским Голијатом“, нема готово никакве шансе да политички и војно преживи.<sup>14</sup> Ова неоспорна чињеница ће на дуге стазе променити ток југословенске историје у следећих неколико деценија и политички одредити Југославији једну нову улогу у међународним односима.<sup>15</sup>

## Западна помоћ као услов опстанка и средство одвраћања од агресије

Свест о томе да се нешто мора предузети и тражити помоћ од до тада „омраженог“ Запада, постало је јасно већ крајем 1950. године. Тито је у свом дневничком запису од 25. децембра 1950. у разговору са Едвардом Кардељом изнео став о неопходности набавке неких врста наоружања на Западу, јер је готово било извесно да ће Совјети преко својих сателита напасти ФНРЈ.<sup>16</sup> Механизми појачаног економског притиска блокаде од земаља совјетског лагера, из дана у дан усложњавале су економску ситуацију, коју је још тежом учинила и катастрофална суша која је погодила земљу 1950. године. Робни вишкови из претходних година били су потрошени на набавку техничке опреме за тешку и војну индустрију, тако да је већ на јесен 1950. године ФНРЈ принуђена да се Западу обрати за помоћ у житу и храни. Због тога у САД одлази стари Титов преговарач Владимир Велебит, који код Американаца наилази на повољну климу да се Југославији помогне на сваки начин, а генерали Коча Поповић и Иван Гошњак добијају задатак да направе списак неопходног војног материјала. Преко америчког амбасадора у Београду Џорџа Алена (George Allain) Титу је стигао нацрт споразума о америчкој помоћи у храни, са којим се он после неких мањих примедби сложио, што је био први корак

<sup>13</sup> Исто, стр. 242.

<sup>14</sup> Момчило Павловић, *Документи CIA о Југославији 1948–1983*, Београд, 2009. Национална обавештајна процена (NIE), Вероватноћа инвазије на Југославију у 1951. години, NIE – 29, састављено 20. марта 1951. стр. 65–74.

<sup>15</sup> Постоје индиције да је генерал Двајт Ајзенхауер (Dwight D. Eisenhower) био главни планер будуће улоге Југославије, који је ту линију заступао испрва као врховни амерички командант у Европи у време када се захуктава сукоб између ФНРЈ и СССР, а затим и као потоњи председник САД током педесетих година прошлог века. Миле Бјелајац, *Дипломатија и војска, Београд* 2010. стр. 232–233.

<sup>16</sup> Исто, стр. 230.

у реализацији овог стратешког програма помоћи. Поред помоћи у храни, Тито у својим интервјуима за западну штампу из тог времена сондира расположење Запада да се добије помоћ у наоружању и војној опреми. Зато већ 22. јануара 1951. шаље још једног од својих најближих сарадника и партијских руководиоца Милована Ђиласа у Велику Британију<sup>17</sup> са истим задатком. Том приликом британска штампа афирмативно пише о овој посети, у прилог помоћи Југославији, тада изолованој од Истока.



*Нови-стари савезници Југославије – генерали Ајзенхауер (у средини)  
и Бредли (лево) са председником Труманом (десно).  
(Извор: www.argentaimages.com)*

Као и обично, значај стратешког планирања за одређени регион или земљу у свету прво апострофирају генерали и обавештајни кругови, који су често у прилици да морају да воде маратонске дискусије са политичарима и високим руководиоцима администрације, утонилим у чиновничку инертност и летаргију. Следствено овоме издвајају се два имена која су била кључна да се што пре крене у свео-

<sup>17</sup> Перо Симић, *Тито феномен 20 века, Београд, 2011. стр. 247–256.*

бухватне програме помоћи Југославији, а то су два прослављена генерала са европског ратишта током Другог светског рата: Двајт Ајзенхауер (Dwight D. Eisenhower) и Омар Бредли (Omar Bradley). По много чему била је значајна дискусија овог последњег, који је као „први војник САД” тј. начелник америчког здруженог генералштаба, пред Комитетом за спољне послове Сената, предано и аргументовано образлагао неопходност помоћи Југославији, па макар то ишло и дотле да се активно са савезничким снагама у зони СТТ у случају совјетског напада помогне Југословенској армији (у даљем тексту ЈА) у правцу Љубљане, упркос британском противљењу. Био је снажан заговорник поступног укључивања ФНРЈ у одбрамбене структуре НАТО-а.<sup>18</sup> Ово је важно истаћи из разлога јер је у почетку постајала велика доза суревњивости, највише од Француске и у нешто мањој мери од Велике Британије према било каквом облику помоћи „Титовом диктаторском режиму”, који је понекад претерано упоређиван са режимом генерала Франка (Francisco Franco) у Шпанији. Америчким генералима је мање било важно како се поменути двојица понашају на унутрашњем политичком плану, све док су спремни на спољнополитичком да задрже прокламовану и реалну неутралност сопствених земаља. Посета генерала Колинса (Collins), Бредлијевог наследника на функцији, ФНРЈ у јесен 1951, када су се упркос неслагању југословенске стране да америчка војна делегација изврши детаљнију инспекцију стратешких објеката ЈА, уверила је важне госте да насупротив дотадашњем мишљењу на Западу ЈА више није герилска војска с лаким наоружањем, већ респектабилна војна сила у регионалним оквирима. Маневри који су том приликом за америчке генерале изведени, показали су да упркос мањкавостима у разнородности, застарелости и структури наоружања, ЈА може са успехом спроводити операције ширег и сложенијег тактичко-стратегијског и вишег командно-оперативног нивоа. Уз то треба додати да је морал, борбени дух и јединство у јединицама било на изузетно високој разини, упркос хроничним међунационалним трзавицама карактеристичним за Југославију, које су у том периоду пред надолазећом спољном опасношћу утихнуле макар привремено.<sup>19</sup> То је било од изузетног значаја због изразитог мултиетничког карактера и структуре ЈА<sup>20</sup> да се не би поновило трагично искуство Југословенске краљевске војске у Априлском рату 1941. године. Тада се због противуречних интереса етнитета који су је чиниле дошло до масовних појава дезертерства, петоколонијалства, издаје и на концу војног слома и капитулације.<sup>21</sup> Сустрет врховног команданта НАТО-а у Европи генерала Ајзенхауера и начелника генералштаба ЈА Коче Поповића 10. јула 1951. у Паризу и Поповићеве гаранције које је легендарном Ајку дао у име ЈА, додатно су охрабриле Ајзенхауера да настави са политиком подршке Југославији у наредном периоду, када наследи Харија Трумана (Harry S. Truman) на месту председника САД.

<sup>18</sup> Миле Бјелајац, *Дипломатија и војска*, Београд 2010. стр. 233.

<sup>19</sup> Момчило Павловић, *Документи СИА о Југославији 1948–1983*, Београд, 2009. Национална обавештајна процена (НИЕ), Могући развој догађаја у Југославији и вероватноћа напада на Југославију у 1952. години, НИЕ – 29/2, састављено 4. јануара 1952. стр. 75–81.

<sup>20</sup> Миле Бјелајац, *Југословенско искуство са мултиетничком армијом 1918–1991*, Београд 1999. стр. 49–84.

<sup>21</sup> Исто, стр. 117–168.



*Потписници Уговора о пријатељству и сарадњи између ФНРЈ, Републике Турске и Краљевине Грчке, министри иностраних послова (с лева на десно):  
Коча Поповић, Фуад Кеprили и Стефан Стефанопулос.  
(Извор: www.argentaimages.com)*

Од 1952. године на Западу је јасно почела да се уочава спремност ФНРЈ да се одлучно одупре било каквом покушају директног или индиректног напада СССР-а, с циљем њеног враћања у совјетску орбиту. Гаранције које је дала кључним земљама Запада у том смислу учиниће да се обим и структура западне помоћи у кратком периоду вишеструко увећају, поготово са америчке стране. У геостратегијским плановима НАТО-а у Медитерану Југославија ће заузети изузетно значајно место, јер ће јој бити намењена улога одбрамбеног бедема према Италији, Аустрији и Грчкој. Сматрало се да ће у случају напада совјетског блока, због изузетне бројности и снаге његових копнених јединица, Аустрија и Грчка сигурно бити изгубљене, а да ће одбрана Италије и Сицилије потрајати најдуже три месеца. У својој обавештајној процени, CIA од 20. марта 1951. маркира слабе тачке југословенске одбране, где се наводи: „Највећи део области уз дуге југословенске границе веома је рањив у случају инвазије из суседних сателитских земаља. Северозападна Југославија, укључујући Словенију и северну Хрватску, може бити брзо одсечена од остатка земље уколико би био извршен продор на југ из мађарске преко Загреба према Ријеци. Област преко Саве између Саве и Дунава, лако је напасти са великог броја тачака дуж мађарске границе. Подунавље северно од Београда нарочито је рањиво у случају напада оклопних јединица из Мађарске или Румуније. Област Београда је тешко бранити од напада који би били извршени долином Дунава, или са југа долином Мораве. Југословенска Македонија би могла бити одсечена напа-

дом из Бугарске.<sup>22</sup> Из изнетог се јасно види да су најрањивије тачке одбране управо према медитеранским чланицама НАТО-а Италији и Грчкој и Аустрији која је званично неутрална, али на чијој територији Западне силе и СССР имају своје елитне дивизије.<sup>23</sup> Запад улаже велики труд да управо у сарадњи са југословенским генералштабом ојача ове критичне тачке појачаном помоћи у наоружању и војној опреми, која ће се са мањим или већим интензитетом одвијати све до 1957. године. У том периоду стићи ће савремено западно наоружање, где је акценат дат на опремању Ратног ваздухопловства (у даљем тексту РВ) модерним америчким млазним авионима F-84 али и достављању савремених оружја за противоклопну и противваздухопловну борбу, тешких артиљеријских оружја, средстава везе, специјалних врста горива и мазива.<sup>24</sup> Као што смо раније поменули, то није био једноставан посао због комплексне структуре наоружања, која се кретала од совјетских и британских врста наоружања, па све до залиха немачког наоружања заосталог из рата. Тражила се хитна стандардизација, па је зато одлучено да се са западним наоружањем опремају армијске области у северозападном делу земље, према Италији и Аустрији, као и подручје 3. армије са командом у Скопљу, на правцу према Грчкој. Овако су западни савезници желели да обезбеде линије продуженог снабдевања јединица ЈА у случају совјетске инвазије, према њиховим стандардима у наоружању и војној техници. Уз огромну помоћ са Запада, муњевито се радило на изградњи нове аеродромске инфраструктуре тј. изградњи нових аеродрома и њиховом опремању савременом електронском и ваздухопловном опремом, тако да је у релативно кратком року РВ, од углавном одбрамбене улоге, оспособљена за офанзивне функције и ван територије ФНРЈ.

Коришћење аранжмана западног Програма за узајамну помоћ у одбрани (MDAP) пружило је Југославији неопходну потпору у њеним напорима да модернизује своје оружане снаге и пресудно их учинио кадрим да пруже жесток и нешто дуготрајнији отпор инвазији, наравно у случају повлачења јединица у брдско-планинско подручје повољније за одбрану од агресора.<sup>25</sup> Током 1955. Године, а нарочито током трајања мађарске кризе ова ће помоћ бити најпре појачана, потом смањена и укинута 1957. године. Процењује се да је обим помоћи Запада током реализације овог програма износио више од 700.000.000 долара бесповратне финансијске помоћи, која се реализовала у храни и роби и у повољним финансијским аранжманима, који су подигли снагу југословенске економије и повећала њен кредитни рејтинг на међународном финансијском тржишту. Помоћ у наоружавању ЈА премашивала је претходно поменути износ и процењује се да је износила преко 1.000.000.000 долара, што представља огромна средства, не само за оно, него и за данашње време. С таквом логистичком интервенцијом Запада, пр-

<sup>22</sup> Момчило Павловић, *Документи CIA о Југославији 1948–1983*, Београд, 2009. Национална обавештајна процена (NIE), Вероватноћа инвазије на Југославију у 1951. години, NIE – 29, састављено 20. марта 1951. стр. 71–72.

<sup>23</sup> СССР у Аустрији има две дивизије, а у сателитским земљама које се граниче ФНРЈ, Мађарској и Румунији, још по две у свакој, укупно шест расположивих дивизија за напад. Исто, стр 70.

<sup>24</sup> Момчило Павловић, *Документи CIA о Југославији 1948–1983*, Београд, 2009. Национална обавештајна процена (NIE), Могући развој догађаја у Југославију у 1953, NIE – 93, састављено 26. јуна 1953. стр. 87–90.

<sup>25</sup> Момчило Павловић, *Документи CIA о Југославији 1948–1983*, Београд, 2009. Извештај Америчке амбасаде у ФНРЈ, Главни трендови 1954. године, NARA, Од: Амбасаде у Београду Допис бр. 387 За Стејт департмент, Вашингтон 31. јануар 1955. стр. 106–109.

венствено САД, ЈА је постала четврта војна сила на европском континенту после СССР, Француске и Велике Британије, остављајући иза себе своје регионалне конкуренте из оба војна савеза. Међутим, постоје мишљења да су износи које смо навели већ у почетним фазама реализације помоћи премашени, и да је реалан износ западне помоћи вишеструко већи.<sup>26</sup>

## Стварање Балканског пакта

Три водеће западне силе –САД, Француска и Велика Британија, врло конкретно су помогле ФНРЈ, али су највећи терет поднеле САД, чији је утицај био од пресудне важности. Уосталом, далеко највећи део помоћи стигао је из америчких ресурса. Билатерални аранжмани са сваком од поменутих земаља уоквирен под кишобраном америчког Програма за заједничку одбрану (MDAP) одредили су динамику, начин и планирани обим те помоћи. Надзорну улогу у дистрибуцији имале су углавном САД преко својих војних, дипломатских и обавештајних структура. Свакако да је амерички интерес био да се југословенска неутралност без директног војног мешања брани на овај начин. Ниједна страна није била спремна да ризикује настанак ратног сукоба општег карактера. Сама чињеница да је једна држава из совјетске орбите са идеолошки острашћеним руководством била решена да по сваку цену брани своју независност и државни суверенитет од једине комунистичке суперсиле и са њом раскине до тада блиске везе, задржавајући претходни идеолошки образац своје владавине, била је на Западу респектована. То је уливало наду да постоји могућност да се у тој пукотини у „монолитном совјетском зиду” појави простор који ће дати могућност да и остале земље совјетске орбите крену примером Југославије и откажу послушност Кремљу. У стратешким плановима НАТО-а, који се односе на јужно војиште у могућем сукобу са источним блоком, Југославија преузима улогу земље која треба да прими први ударац совјетске инвазије и како-тако „остане на ногама” за неко време док се не изврше неопходна прегруписавања јединица. Стога се оваквом савезнику „у најави” морала посветити дужна пажња.

Распоред снага на Балканском полуострву почетком педесетих година прошлог века приближно се поклапа са оном много помињаном Стаљиновом и Черчиловом формулом о подели интересних сфера на Балкану: 2+2+2 – две земље у западном савезу (Грчка и Турска), две земље у источном савезу (Румунија и Бугарска) и две неутралне (Југославија и Албанија). Тек окончани грађански рат у Грчкој и захтеви Совјета упућени Анкари за контролу над мореузима у Мраморном мору и Дарданелима, изазвали су велику забринутост у Атини и Анкари и сумњу у способност да се самостално одупру инвазији СССР-а и његових сателита. Под овом претњом устукнула су стара балканска непријатељства и анимозитети Грка и Турака. Стога су обе земље примљене у НАТО 1952. године као чланице са свим правима и обавезама, које им тај савез пружа. На тај начин стварао се јединствени фронт на југоистоку Европе, који за главни циљ има спречавање совјетског копненог и поморског

<sup>26</sup> Перо Симић, *Тито феномен 20 века*, Београд, 2011. стр. 254.



продора у медитерански басен.<sup>27</sup> Заоштравање ситуације око Југославије пред западне стратегије ставио је дилему „да ли ће евентуална инвазија на ФНРЈ да се у њој и заврши, или је то део неког ширег плана – то искористити да се нападом из Бугарске на Грчку заузме Тракија, а да се кроз Албанију герилски упадне у западни Епир, као и да се заузме стратешки важан европски део Турске и копненим путем преузме контрола над мореузима?”. Ове дилеме су свакако постале подношљивије када је Тито раскрстио са Стаљином и када је постало јасно да ће Југославија бранити своју државну територију. На инсистирање Британаца, после чувене Титове посете Лондону почетком 1953. године,<sup>28</sup> када му је маневарски простор у односу на Запад био сужен, Југославија 28. фебруара 1953. потписује билатералне Уговоре о пријатељству и сарадњи између ФНРЈ, Краљевине Грчке и Републике Турске. Још су биле свеже ране из грађанског рата у Грчкој и живо сећање на проблематичну улогу Југославије у њему, али је Грчка из утилитаристичких разлога нашла снаге да пређе преко овог питања за рачун стварања овог одбрамбеног савеза. С друге стране Турска се активно залагала код западних савезника за пуноправни пријем ФНРЈ у НАТО. Сам текст Уговора нема много чланова и у најопштијим цртама прокламује спремност страна потписница на остварење привредне, културне и сарадње генералштабова на изради оперативних планова, међусобног обавештавања, координације и саветовања с „циљем очувања мира и безбедности у свом региону и да заједнички наставе да разматрају проблеме своје безбедности, укључујући усклађене мере за одбрану које би могле постати неопходне у случају неизазване агресије против њих”, како то стоји у члану 2.<sup>29</sup> Блиска сарадња генералштабова по овом питању је већ била увелико успостављена. На трипартитној конференцији у Вашингтону августа 1953. године са „великим газдама” тј. представницима САД, Француске и Велике Британије, југословенским војним руководиоцима „појашњен” је смисао Балканског пакта – у случају совјетске инвазије, он подразумева стварање јединственог фронта са Грчком и Турском на Балканској греди, у коме Југославија има задатак да спречава операције које би довеле до изласка непријатељских снага на Егејско море. Ово ће убрзати израду трипартитног ратног плана, који ће бити усвојен на конференцији балканских савезника од крајем 1953. године у Београду, када је усклађена одбрана све три земље од напада са територије Бугарске и дефинисано да ће непријатељским снагама бити супротстављено 65 мирнодопских и 91 ратна дивизија, а од овог броја дивизија скоро половина ће бити из ФНРЈ.<sup>30</sup>

Све ово била је увертира за потписивање трипартитног „Уговора о савезу, политичкој сарадњи и међусобној помоћи између ФНРЈ, Краљевине Грчке и Републике Турске”, који је потписан на Бледу 9. августа 1954. и је у самом текстом имао нешто чвршћу форму од свог претходника из 1953. године. На тај начин желело се да се јасније дефинишу међусобне обавезе, те „да се на најбољи начин осигурају територијални интегритет као и политичка независност уговорних страна”. Из овакве

<sup>27</sup> Миле Бјелајац, *Дипломатија и војска, Београд* 2010. стр. 235.

<sup>28</sup> Перо Симић, *Тито феномен 20 века, Београд*, 2011. стр. 255.

<sup>29</sup> Текст Уговора може се наћи сајту Министарства иностраних послова РС.

<sup>30</sup> Миле Бјелајац, *Дипломатија и војска, Београд* 2010. стр. 235.

формулације јасно се уочава бојазан Југославије да не буде макар и на индиректан начин чвршће везана за западни војни савез, а што би омогућило јачи утицај Запада на прилике у њој. С друге стране, члан 2. и члан 6, приоритет у поступању у случају агресије или „озбиљнијег погоршања међународне ситуације”, стављају на обавезе ове две земље у НАТО-у у односу на савезничке обавезе из овог уговора, и конкретно деловање у том случају своди на „појачане консултације савезника и међусобно разматрање ситуације”. Ту су, наравно, и општа места везана за несклапање сепаратног мира са агресором без претходног консензуса у оквиру савеза и неучествовање у било каквој акцији неке од земаља савезнице усмереној против друге земље чланице савеза, итд.<sup>31</sup>

## Закључак

Стварање Балканског пакта пада у време измењене реалности у међународним односима, када су постојали оправдани разлози за његов настанак. Неколико дана по склапању Уговора о пријатељству и сарадњи између ФНРЈ, Краљевине Грчке и Републике Турске, са светске и животне позорнице одлази Стаљин, који умире 5. марта 1953. године. Беспштедна борба епигона за његово наслеђе, свемоћног шефа НКВД Лаврентија Берије и министра иностраних послова Молотова с једне и Никите Хрушчова и Булгањина с друге стране, прилично ће релаксирати југословенску позицију у односу на СССР. Из ове борбе Хрушчов и Булгањин излазе као победници, комунистички сурово обрачунавши се са противницима. Са друге стране, појачана војнотехничка, привредна сарадња ФНРЈ са западним земљама током прве половине педесетих година 20. века, Совјетима је предочила да постоји опасност да се она, корак по корак, чвршће веже за НАТО, што би донело превагу америчкој страни у равнотежи снага на Балкану, и пут евентуалног повратка Југославије у совјетско наручје учинио скоро немогућим. Ново руководство у Кремљу прави заокрет у спољној политици СССР-а према ФНРЈ и предузима „покајничко” путовање у Београд 1955. године, када долазе две кључне личности – већ поменути генерални секретар КПСС Хрушчов и председник Владе Булгањин, у намери да се спаси што се спасити може и да се односи између две партије и државе ресетују. Позиција Титовог режима постаје изненада много јача на међународном плану, јер му омогућава да избегне нежељени чвршћи загрљај Запада и да лавирањем између блокова сачува неутралну државну али и личну позицију. Југославија се у другој половини педесетих година труди да задржи еквилибранс према и једном и другом војном савезу и бира трећи пут ка младим државама насталим на развалинама старих колонијалних царстава. На тај начин је свакако учинила већу услугу САД и Западу уопште, из чијег дуготрајног колонијалног загрљаја те земље неумитно одлазе. У широкој и флексибилној структури Покрета несврстаних (где је Југославија једна од земаља оснивача са великим угледом и утицајем), већина тих држава у

<sup>31</sup> Момчило Павловић, *Документи CIA о Југославији 1948–1983*, Београд, 2009. Национална обавештајна процена, Југославија и њена будућа оријентација, NIE – 31-55, 19. мај 1955. стр. 127–128.

трећем свету индиректно је спречена да понесена левим идејама оде у совјетску орбиту. Запад, а поготову САД, то је знао да цени.

Од почетка реализације помоћи Југославији преко Програма за заједничку одбрану (MDAP), више него јасно било је да је то уговорни однос између ФНРЈ и САД углавном, где су чак и Француска и Британија имале ако не споредну а оно мање значајну улогу. У кабинетима у Вашингтону кројено је „ново одело” коју ће Југославија обући. Њена улога (коју је она прихватила) у случају совјетског напада дефинисана је у аулама Пентагона, а не на заједничким састанцима балканских савезника. Балкански пакт није био ништа друго до меморандум о намерама уговорних страна, које су по принципу *шта би било кад би било*, стварале предиспозиције за неку координирану акцију у случају потребе на балканском војишту. Лабава структура уговорних докумената која смо помињали, без недвосмислених одредаба и јасних санкција за оног ко их прекрши, могла је само да представља охрабрујућу пропагандну причу за домаћу јавност у Југославији, Грчкој и Турској. Занимљива је процена CIA од 19. маја 1955 у којој се процењује да би Југославија у случају општег рата вероватно остала неутрална чак и ако би се у азијском делу Турске водиле ратне операције. На страни балканских савезника војно би реаговала само у ситуација да Грчка и Турска буду нападнуте и почне организовани отпор НАТО, из разлога што не би могла да избегне напад на своју територију, јер се налази на кључним комуникацијским правцима на Балкану. У случају да Грчка и Турска ступе у рат због својих обавеза у НАТО-у, а не буду нападнуте на својој територији, Југославија би задржала свој неутралан статус, а са савезницама би имала само неопходне консултације.<sup>32</sup> Ово несумњиво говори да је Балкански пакт био један *ad hoc* међународни споразум који оставља превише простора за произвољна тумачења земаља потписница, у складу са датом ситуацијом на терену и степену угрожености сопствених интереса који ће диктирати ниво савезничке ратне солидарности.

Ублажавањем совјетске опасности и обновом односа између Москве и Београда смањивао се обим западне помоћи ФНРЈ, а Балкански пакт губио је на актуелности. Много тога говори да се на крају пакт претворио у балканску борбу за приоритете у добијању војне помоћи, финансијске подршке и ласкавог статуса „најважнијег савезника” Америке у региону.<sup>33</sup> Југославија је покушала да своју позицију инструментализује с циљем повољног исхода решења питања СТТ али је на крају морала да се одрекне својих претензија према Трсту и Коруској у Аустрији. Избегавајући снажније интеграције у западни савез, Југославија је у годинама које су уследиле својим држањем у време Суецке кризе и млаким ставом и кокетирањем са Хрушчовом у време мађарске револуције 1956. године, изгубила део свог међународног угледа, јер је наизглед „окренула” леђа својим савезницима на Западу. Међутим, много тога што ће се касније издешавати у међународним односима указује да је управо она савршено одиграла улогу која јој је била намењена у реалности биполарног света, која је превазилазила уске балканске, па чак и европске регионалне оквире.

<sup>32</sup> Исто, стр. 126–127.

<sup>33</sup> Миле Бјелајац, *Дипломатија и војска, Београд* 2010. стр. 236.

Без намере да намећемо закључке, остављамо читаоцима овог чланка да сами процене да ли је Балкански пакт заиста био неопходан и ако јесте у којој форми, са каквим одредбама и на које време? Надамо се да ћемо на овај скроман начин дати подстицај за нека нова истраживања и разматрања овог питања.

## *Литература*

1. *Балкански пакт 1953–1954*, Зборник докумената, Београд 2005.
2. *Балкански пакт 1953–1954*, Зборник радова, Београд 2005.
3. Петрановић, Б.: *Историја Југославије 1918–1978*, Београд 1980.
4. Петрановић, Б.: *Југословенско искуство српске националне интеграције*, Београд 1993.
5. Лакер, В.: *Историја Европе 1945–1992*, Београд, 1999.
6. Нолте Е.: *Фашизам у својој епохи*, Београд 1990.
7. Вујачић, И.: *Југославија, Балкански пакт и НАТО*, „Време” бр. 1015, Београд, 2010.
8. Милошевић, М.: *(Контра)Шпијунажа настанак и развој у Србији и свету*, Београд, 2011.
9. Бјелајац, М.: *Југословенско искуство са мултиетничком армијом 1918–1991*, Београд 1999.
10. Бјелајац, М.: *Дипломатија и војска*, Београд, 2010.
11. Екмечић, М.: *Дуго кретање између клања и орања – Историја Срба у новом веку 1492–1992*, Београд, 2008.
12. Војводић, М.: *Путеви српске дипломатије*, Београд, 1999.
13. Павловић, М.: *Документи СИА о Југославији 1948–1983*, Београд, 2009.
14. Зорић, Н. Л.: *Записи југословенског дипломате 1948–1983*, Београд, 2011.
15. Симић, П.: *Дража – смрт дужа од живота*, Београд 2012.
16. Симић, П.: *Тито феномен 20 века*, Београд, 2010.
17. Салцбергер, Ц., Л.: *Други светски рат*, Београд, 1970.

## ПРИКАЗ КЊИГЕ „ГАВРИЛО ПРИНЦИП – ЕНИГМА СРПСКО-АУСТРИЈСКИХ ШПИЈУНСКИХ БИТАКА“

Ивица Љ. Ђорђевић  
Универзитет у Београду, Факултет безбедности



Гаврило Принцип – енигма српско-аустријских шпијунских битака, Милан Мијалковски и Душко Томић, Пи-прес, Пирот, 2014, 336 стр.

Ако је судити по књизи под насловом „Гаврило Принцип – енигма српско-аустријских шпијунских битака“, онда су на измаку времена о којима Иво Андрић говори када каже: „Дођу тако понекад времена, када памет заћути, будала проговори, а фукара се обогати“. Наиме, овом приликом представљамо дело капиталне вредности, настало као приватни издавачки подухват двојице аутора који имају довољно животног искуства и алтруизма да проговоре о значајном догађају из српске историје.

Сарајевски атентат се неретко инструментализује како би се доказала злочиначка природа српског народа, док наведена књига даје објективну слику стања и ток догађаја који су претходили самом чину атентата.

Милан Мијалковски и Душко Томић на најбољи начин дали су свој допринос обележавању стоте годишњице од почетка Првог светског рата. Аутори су одужили свој дуг интелектуалаца народу коме припадају и у складу са својим професионалним квалификацијама дали допринос расветљавању околности у којима је дошло до Сарајевског атентата. Професионални профил аутора (Мијалковски пензионисани професор Факултета безбедности и некадашњи високи официр војне контраобавештајне службе и Томић професор и познавалац обавештајног рада) омогућио је готово форензичку анализу тока догађаја. Догађај који је обележио прву половину 20. века и чије последице и данас одзвањају светском политичком позорницом још увек није добио коначни епилог. Оглашавање појединих квазиистраживача показује да постоје намере одређених квазинаучних кругова да се целокупна кривица за отпочињање Првог светског рата пребаци на српски народ.

Разумевање актуелне политике великих сила у односу на интересе Србије захтева боље познавање историје него што га има данашња српска интелектуална и политичка елита. Да је постојала свест о историјском контексту догађања током деведесетих година прошлог века, вероватно би и садашњи положај Србије био другачији. Геополитичка ситуација је пресудна за контекст Сарајевског атентата и ток догађаја који су претходили самом чину атентата. Садржај књиге обилује грађом која даје дру-

штвено-историјски контекст националнослободилачком отпору припадника јужно-словенских народа на простору Балканског полуострва. Наиме, у отпору аустроугарској окупацији БиХ били су, поред Срба, ангажовани Хрвати и муслимани.

У уводу књиге аутори дају приказ тока догађаја у другој половини 19. века, који треба читаоце да уведе у главну тему. Слабљење Турске империје и њена неспособност да контролише окупиране територије доводи до нефункционалности система царевине. Експоненти Порте својим неразумним понашањем убрзавају процес распада царевине, провоцирајући незадовољство поробљене раје. Хабзбуршка монархија покушава да искористи распад Отоманске империје за реализацију својих пројектованих стратешких планова. Србија, као Пијемонт не само српског становништва већ и осталих јужнословенских народа, представља претњу реализацији планова за ширење аустроугарске на југ до Солуна. Та ситуација провоцира значајне шпијунске активности аустроугарске на простору Балканског полуострва, са посебним фокусом на Србију.

Садржај књиге обилује грађом која даје друштвено-историјски контекст ослободилачког покрета отпора аустроугарској анексији БиХ. Окупација БиХ од Аустроугарске дала је потпуни легитимитет борцима за слободу названим младобосанцима. Чињеница да су најреволуционарнији млади људи пуни идеала и патриотских осећања погодан је момент за њихову инструментализацију ради реализације интереса актуелних центара моћи. Ти млади људи углавном су имали некритички однос према својим менторима. Показало се да су многи инспиратори догађаја и непосредни учесници у организацији атентата са крајње проблематичним мотивима и биографијама. Аустроугарска шпијунска мрежа, која је постојала на простору читавог Балканског полуострва, стављена је у погон како би се након губљења позиција на српском двору и преваге руског и француског утицаја Краљевина Србија елиминисала као геополитички фактор. Јачање Србије, њено територијално проширење и утицај на остале територије у региону представљало је опасност по аустроугарске интересе. Аустроугарска је сматрала логичним да преузме турске територије над којима је Порта губила контролу. Реализација те тежње изазвала је незадовољство код младих људи, које се манифестовало у настајању мреже револуционарних ћелија које су обухваћене једним називом – младобосанци. Идеја која је окупљала људе била је протеривање окупатора и стварање заједничке државе Јужних Словена.

Револуционарност, младост и неискуство довели су до тога да се у покрет инфилтрирају и припадници разних обавештајних служби. Природни савезник младобосанца била је организација *Уједињење или смрт*, у којој су били и официри српске обавештајне службе, што је касније искоришћено да се Србија оптужи као директни организатор атентата. Међу младобосанцима било је убачених аустроугарских агената. Читав ток догађаја, како га описују аутори књиге, показује да је Краљевина Србија, благо речено, неосновано оптужена за одговорност у вези са реализацијом и организацијом атентата. Може се пре говорити о заслугама Аустроугарске да се омогући реализација једног, мање-више, дилетантског подухвата идеалиста како би се добио повод за напад на ослабљену Србију, након исцрпљујућих балканских ратова. Аргументовано је изнесена теза да је Краљевина Србији у датим околностима најмање одговарало заоштравање односа са Аустроугарском. Може се говорити о постојању разних завереничких група које су се легитимно бориле против окупатора, али држава Србија није имала званичног удела у организацији и раду тих група. Постоје одређени припадници војске и интелектуалци који су подржавали такве активности, али званичници Србије су сматрали да у то време није пожељно да се заоштравају односи са Аустроугарском.

Претходни текст је кратак сажетак материјала изложеног у књизи. Аутори су консултовали бројне архивске изворе и монографије, што даје квалитет анализи. Материјал је изложен на 333 стране са прилозима и респектибилним списком литературе. Три професора Београдског универзитета написали су надахнуте рецензије о тексту. Професори Драган Симеуновић, Зоран Драгишић и Радомир Милашиновић свакако су квалификовани, по својим академским референцама, да суде о предметној области.

Структура изложеног материјала укључује поштовање методолошких правила истраживачког поступка. У уводу је дат контекст ситуације и догађаја који су претходили атентату. У целини под називом *Експлозија националноослободилачког отпора Младобосанаца* дат је приказ покрета отпора у односу на окупатора БиХ. Наслов *Енигматични атентаторски актери* покрива део који се односи на структуру тајних ослободилачких револуционарних организација на простору БиХ. У овом делу налази се опис веза које су постојале између наведених организација и обавештајних компоненти Краљевине Србије и Аустроугарске монархије. У трећој целини дела *Шпијунско субверзивна агресија Аустроугарске Монархије против Краљевине Србије* дат је приказ догађаја везаних за шпијунске акције усмерене против Краљевине Србије и територије које су имале намере да се припоје постојећој српској држави. У овом делу посебно је обрађена Анексиона криза и спречавање изласка Србије на море, односно разбијање савеза балканских држава. Под насловом *Мистериозна шпијунска битка* изложене су све дилеме и сумње које постоје у званичну аустроугарску верзију атентата. У овом делу књиге постављена су многа питања, добар део њих је и добио одговор, али она питања за која није било сигурних изворних докумената и доказа остављена су суду историје и здравој логици читалаца.

Посебно је значајан део књиге који садржи критички осврт на злонамерне аналогije између покрета младобосанаца и Ал Каиде, као и с тим повезано поређење Гаврила Принципа и Осаме бин Ладена. Такође, аутори упозоравају на неодрживост логике упоређивања Краљевине Србије уочи Првог светског рата и данашњег Ирана.

Читаоцима је у форми прилога дат на увид извод Берлинског уговора из 1878. године. Тајни Аустроугарско-руски споразум о Балкану је други прилог. У трећем прилогу је писмо гувернера БиХ Оскара Поћорекa упућено министру финансија Аустроугарске. Нота аустроугарске о објави рата Србији од 28. јула 1914. године је четврти прилог. Прилози се завршавају прокламацијом Фрање Јосифа о рату Аустроугарске против Србије.

Наведени прилози омогућавају читаоцима да сами промишљају о Сарајевском атентату и представљају потврду ставова и анализа изнетих у књизи. Обилге шема и слика, уз стотину наведених извора, довољно говоре о чињеничној утемељености материјала.

На крају, придружујемо се мишљењима рецензената и препоручујемо књигу аутора Милана Мијалковског и Душка Томића као незаобилазно штиво истраживачима и свима заинтересованим за историјска дешавања која су претходила догађају који је по ефектима (жртвама и разарању) једна од највећих мрља у историји човечанства. Ова књига, иако је штампана ћирилицом, није ограничена само на српски читалачки круг. Догађаји који су описани обележили су историју свих народа некадашње заједничке државе (најпре Краљевине Срба, Хрвата и Словенаца), а затим и Југославије. Можда би било поучно да данашњи националисти свих поменутих и непоменутих народа виде како су међу припадницима њихових народа постојали идеалисти који су у неком делу прошлости сањали о стварању заједничке државе Јужних Словена.

# ПРИКАЗ КЊИГЕ „ГЛОБАЛНА ПОЛИТИКА СЈЕДИЊЕНИХ АМЕРИЧКИХ ДРЖАВА 2001–2012.“ СВЕТЛАНА ЂУРЂЕВИЋ ЛУКИЋ

Катарина Штрбац  
Министарство одбране Републике Србије,  
Институт за стратегијска истраживања



Глобална политика Сједињених Америчких Држава  
2001–2012, Светлана Ђурђевић Лукић,  
Институт за међународну политику и привреду,  
Београд, 2013, 178 стр.

Књига *Глобална политика Сједињених Америчких Држава* представља јединствено дело објављено у Србији које, пре свега, говори о америчкој спољној политици, затим о доминантним теоријама међународних односа, утицају америчке спољне политике на безбедност у свету, али и америчким погледима на малу тачку на глобусу званој Западни Балкан.

Зашто је ауторка започела своју анализу доминантним теоријама међународних односа? Без доброг познавања најутицајнијих и најпознатијих теорија нема ни доброг познавања прилика у САД, али ни утицаја САД на светске прилике. Сваки озбиљнији аналитичар прилика у свету,

ради разумевања, мора бити добар познавалац теоријских аспеката на којима се заснивају међународни односи, као и специфичних традиција у погледу на спољну политику Сједињених Америчких Држава. Ауторка то свакако јесте, а своје познавање прилика у САД показује и коришћењем импозантне библиографије, поготово књига које обрађују новију америчку спољну политику.

Следећи своју замисао о сагледавању политике САД у овом периоду преко идеја, стратегија и праксе спољнополитичког деловања, ауторка наглашава значај објављених Стратегија националне безбедности, и то: Бушове из 2002 (у мањој мери оне из 2006) и Обамине из 2010. године. Бушова прва стратегија, настала у околностима након терористичких напада 11. септембра 2001. године и великог утицаја тзв. неоконзервативаца, поставља САД као светског хегемона који унилатерално одлучује о „добрим“ и „лошим“ земљама и на основу тога одобрава селективну помоћ у успостављању „демократије“, али и подршку режимима који желе учешће у „рату против терора“. Са безбедносног становишта, Бушова СНБ нагласила је претње светској безбедности, али и изазове, ризике и претње које угрожавају територију САД. У тој СНБ је видљив заокрет ка неким новим претњама глобалној без-



бедности (недржавни актери у безбедности као што је Ал Каида, државе „терористи“, али и друге асиметричне претње као што су заразне болести итд.)

Такође, анализирана је милитаризација на којој је почивала Бушова администрација, а што је значајно утицало на односе САД са осталим актерима у свету, будући да су они сагледавани примарно са становишта њихове стратешке позиције и политичке подршке „рату против терора“.

Другачије поимање безбедности, америчке и глобалне, видљиво је у стратегији Барака Обама из 2010. године, којом је наглашено напуштање Бушове политике превентивног напада и заговара се јачање сарадње са највећим актерима у светској безбедности, Русијом, Кином и Индијом. Ауторка анализира те спољнополитичке и безбедносне трендове у обе стратегије националне безбедности САД. У књизи је постављена јасна дистинкција између Буша и Обама у спровођењу спољне политике САД војним и/или дипломатским средствима, односно осцилације у поимању безбедносног окружења и потребе коришћења међународних институција и сарадње, што књигу чини још вреднијим штивом на српском језику. Истовремено, ауторка навођењем својих ранијих радова демонстрира утемељеност својевремених процена о невеликој могућности за дубље промене америчке политике у Оба мином првом мандату, с обзиром на низ ограничења у политичком и административном систему САД.

У делу који се бави конкретним секторима, ауторка анализира одбрану, дипломатију и развојну помоћ, представљајући тако ретку књигу на српском језику која проучава утицај ЗД (енг: *defence, diplomacy, development*) као прокламованог оквира за синергијски утицај Сједињених Америчких Држава на глобалне прилике. Укључена је и анализа развојне помоћи, као елемента спољне и безбедносне политике САД, што је област недовољно позната не само широј него и стручној домаћој јавности. Било би занимљиво да се ово истраживање настави, будући да је започео други Обамин мандат, да се фокус ЗД фактора мења, али и да јача утицај других глобалних актера.

Поглавље о Западном Балкану препуно је чињеница које дају право на закључак да регион није приоритетан за САД, али да и даље са великом пажњом прате прилике у свим земљама. Уочљива је конзистентност обе администрације у односу на „замрзнуте конфликте“ у земљама Западног Балкана, односно континуитет у погледу приоритета САД у овом региону.

Књига је веома вредно штиво за све који проучавају међународне односе и безбедност на нашим просторима и препоручује се за читање.

# ПРИКАЗ КЊИГЕ „ПРАВО СПОЉНОГ ПРОСТОРА – ЈЕДНО ИСКУСТВО У САВРЕМЕНОМ ПРАВОТВОРСТВУ“ МАНФРЕДА ЛАКСА

Младен Р. Тишма  
Универзитет у Београду, Правни факултет

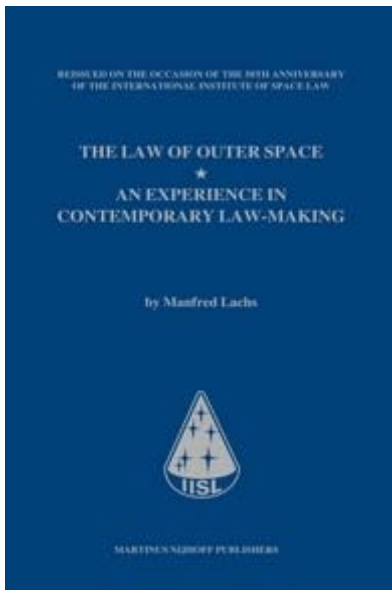

**The Law of Outer Space: An Experience  
in Contemporary Law-making,**  
Manfred Lachs, Martinus Nijhoff Publishers,  
Leiden – Boston, 2010, 180 p.

Овом приликом приказујемо књигу из области са којом се већина правника није сусрела, а неки нису сигурни да таква дисциплина уопште и постоји. Откако се први човеков космоплан отиснуо пут неба, Јуриј Гагарин напустио сигурност Земљине атмосфере, а Нил Армстронг закорачио на тле сталног сапутника наше планете, потреба за постављањем граница између допуштеног и оног са друге стране права постала је очигледна и неодложна. Тако је настало и космичко право, као једна од најмлађих међународноправних дисциплина, које временом све више добија интердисциплинарни карактер. Ипак, литература која се тежишно бави овом проблематиком није толико бројна и са становишта упоредних потреба не-

равномерно је развијена будући да мање развијене земље имају и мање могућности и потребе за изучавањем правних односа изван атмосферског омотача Земље. Такође, није једноставно ни пронаћи изворе који на систематичан, свеобухватан и сажет начин дају увид у основе космичког права, пружајући довољно основних информација о свим аспектима правне регулативе човековог деловања у свемиру. Једна од таквих је и књига под „Право спољног простора: једно искуство у савременом правотворству“ аутора Манфреда Лакса, угледног пољског стручњака за међународно јавно право и председника и дугогодишњег судије Међународног суда у Хагу.

Књига је обима 180 страна, а материја је изложена у оквиру увода, дванаест поглавља и закључка, уз три прилога најзначајнијих међународних уговора који представљају изворе савременог космичког права, односно његовог међународноправног дела. Иначе, књига је први пут објављена сада већ далеке 1972, а друго издање које овде приказујемо објављено је 2010. године, поводом педесетогодишњице Међународног института за космичко право, будући да и данас представља незаобилазну „лектуру“ за све који се баве или занимају за космичко право.

Аутор се бави предисторијом космичког права, његовим настанком у окриљу међународног јавног права, почецима међународне сарадње ради нормирања активности у свемиру, правним режимом космичког прописа и небеских тела, одређивањем граница између ваздушног и космичког простора, правним положајем објеката који се лансирају у космос, као и астронаутима, затим питањима помоћи астронаутима и њиховом повратку, као и повратком космоплана, системима телекомуникација и веза. Није изостављено ни разматрање контроверзних питања тзв. мирољубиве употребе космоса, односно свемирских оружја и примене оружаних снага у космичком пространству. Разматрана су и основна питања у вези са правима и дужностима држава које пред њих постављају међународни уговори из ове области, као и проблематика одговорности која из тих права, односно дужности произилази. Коначно, аутор нам открива особености стварања правних норми у овој области. Читаоцима ћемо препустити да сами ближе открију која су то питања отворена развојем ракетне технике и какве одговоре пружа космичко право као *Lex lata*, али и доктрина *de lege ferenda*, те да сазнају ставове аутора и њима.

Једна од ствари које су побудиле наше интересовање јесте и литература коју је Лакс користио. Међу референцама помињу се и три рада које је написао *Michael Smirnoff*. И док се укуцавањем овог англицизованог имена и презимена у интернет претраживач добија низ публикација које је написао или које се на њега позивају, име др Михаила Смирнова је великој већини људи, али и правника у Србији, потпуно непознато и заборављено. Михаило Смирнов је био председник Међународног института за космичко право, члан бројних стручних организација и удружења, међу којима су Међународна астронаутичка академија, Међународна астронаутичка федерација, као и домаћег Југословенског астронаутичког и ракетног друштва, затим члан уредништава бројних светских научних и стручних часописа из области космичког права и астронаутике уопште. Саставио је и Светску библиографију астронаутичког права, коју је 1962. године објавио београдски Институт за међународну политику и привреду. Аутор овог приказа сусрео се са опусом Михаила Смирнова у библиотеци Института за упоредно право када је „налетео“ на машином откуцан текст под насловом „Проблем суверености у космосу“, вероватно реферат са неке научне конференције. То нас наводи на питање колико смо свесни достигнућа наших предака и шта све крију полице опустелих српских библиотека и архива.

Можемо се сложити са оценом да без обзира на чињеницу да се први пут појавила пред читатељима још почетком седамдесетих година прошлог века, прошлог миленијума, ова књига ипак није изгубила на свом значају и, још важније, није изгубила на актуелности. Да закључимо, ова књига представља солидну полазну тачку за све које занима космичко право, али и људска активност у оном малом делу васионе који нам је тренутно доступан.

# S U M M A R I E S

## Geopolitical Orientation of Russian Foreign Policy

---

*Srđan M. Perišić*

In his paper the author discusses the influence of the contemporary Russian geopolitical theory on the foreign policy actions of Russia in the world. The paper is designed so that it first presents the basic theoretical assumptions of the three groups of authors representing the contemporary Russian geopolitical school. The most dominant geopolitical concept is the Eurasian geopolitical school. This school emphasizes the importance of the Eurasian space for Russia, where the Russian people have been building a distinctive civilization that has all the characteristic features of uniqueness in comparison to other cultures and civilizations. Accordingly, it is emphasized that Russia should build a strategic and geopolitical bloc on the Eurasian area, which goes beyond the parameters of an ordinary, regional state. The second part of the paper deals with the contemporary Russian foreign policy concept and actions of Russia in international relations. Behind most of the foreign policy moves of the Kremlin, the fundamental ideas of contemporary Russian geopolitical school can be perceived. Steps towards the formation of the Eurasian Alliance are examples of the influence of the geopolitical theory on the Russian foreign policy practice.

*Key words: geopolitics, foreign policy, Russia, Europe, Eurasia, geopolitical theory, Eurasian geopolitical school, Eurasian Alliance*

## 2008 Georgian-Russian War

---

*Matthias Kuster*

In August 2008, a short-lasting but violent war broke in the Caucasus between Georgia and Russia, which shocked the whole world. The West had shown little interest in the long-term tension within the country at the foot of the Caucasus arising from the unresolved status of South Ossetia and Abkhazia. These problems, as well as a strong pro-western course of Georgia under the guidance of President Micheil Saakaschwili, inevitably led to war with Russia.

*Key words: Georgia, South Ossetia, Abkhazia, Russia, war objectives, truce agreement, cyber war*

## Serbian Foreign Policy Position in the Context of a Possible Geostrategic Consensus of the USA and China

---

*Snežana Vukadinović Šundrić*

Rapid ongoing changes in international relations result from a process of redistribution of economic, political and military powers of the most important international actors and take place under conditions of intense globalization and their increased interdependence. At the same time, economic and security challenges; scientific-technological progress; deepening of civilizational, ideological, religious, cultural diversities; and global activities of non-state actors, have led to a redefinition of priorities in the actions of the great powers. The United States of America, as the most powerful and the only "hyper" force in the late 20th and early 21st century, have not fully exploited the unipolar moment to strengthen their global domination. At the same time, the enormous economic growth of other developing countries and regional powers, of which China is the most important one for the United States, is changing the structure of the international system and leading to multipolarity. That is why the relations between the USA and China are today the most important bilateral relations in the world and they will largely determine the nature of the new emerging global system.

Key words: *The United States of America, China, interdependence, rivalry*

## The Balkans – Challenges, Risks and Threats

---

*Igor Barišić, Miroslav Talijan and Hatidža Beriša*

There is no doubt that currently the security in Europe presents nowhere such a challenge as in the Balkans. Changes that have occurred in the region over recent years have led to a shift of the security focus away from terms and concepts that are exclusively of military nature. These trends are particularly evident in the countries of the Balkan region, which have reached different levels of the involvement in the European economic and security trends. The beginning of the twenty-first century is characterized by positive trends of pacification of war hotspots in the region, but the Balkans still faces many challenges, especially organized crime, corruption, threats to the territorial integrity of some countries, political unrest, as well as the threat to elementary right to live in peace.

The tendency of the region is to maintain peace and prevent the outbreak of crises that could lead to war, and to ensure cooperation in the area of security, mutual respect and tolerance, as well as accelerated economic and social development. However, one can rightly ask whether there is an interest of "the world's great players" for a potential crisis point. The Balkans has always been considered to be a "highly flammable" region. The question is certainly justified, because causing crises and managing them is the basis of domination and achieving interests of great powers, or those who want to become ones.

Key words: *the Balkans, Kosovo and Metohija, challenges, risks, threats, organized crime, religious extremism*

---

## Defining the Content of the Concept of Security

---

*Miroslav Stanić*

Given that each concept has its genesis in accordance with the development of human society, this paper discusses the problem of defining the content of the concept of security more completely, in the context of security thinking development, through identifying the key elements in some definitions. The identification of these elements provides a more complete understanding of the essence of security, namely it helps in identifying strong and weak points of these definitions.

The main objective is to grasp, using this approach based on some theoretical knowledge of social sciences, the possibility of achieving a more complete definition of the content of the concept of security as one of the key issues of further development of basic scientific discipline within the security sciences. The paper covers the period from the origins of the art of war, as a classical approach to security, to the modern universal understanding of security.

*Key words: art of war, security sciences, concept of security, defense security*

---

## The Increase of Economic Inequalities as a Security Challenge

---

*Dragan Jevtić*

The functioning of the global economy in the early 21st century and its impact on daily life requires a scientific approach and analytical insight. The world system is polarized into a small number of successful countries and a large number of unsuccessful ones. In practice, numerous and contradictory tendencies have been demonstrated in the functioning of the market principle of economy without state intervention in the economic sphere, as well as the acceptance of ready-made recipes that are treated as universal for the implementation of the reforms set forth by international organizations, which have led to an increase in economic inequalities. Economic inequalities were increased during the period of neoliberal capitalism and continue to multiply.

Economic inequalities lead to unequal conditions of living, threatening the safety of a large number of people and producing social problems, which are usually expressed in an increase of poverty and unemployment. The increase of economic inequalities and the polarization between rich and poor, with a gradual decrease in the number of members of the middle class, is particularly important to be looked at in the USA, as the cradle of the neoliberal economic model. Economic inequalities have increased also in other developed countries, as well as in most of the less developed countries.

The paper analyzes the impact of the increase in economic inequalities on human security, which multiplies the population living below the poverty threshold. Poverty is a major challenge and risk to the security of an individual, because it is a multiplier of other risks. Security challenges, as well as potential forms of jeopardy, obtain a negative sign and increase the possibility to turn into more direct forms of jeopardy – risks and threats.

*Key words: economic inequalities, poverty, security challenges, human security*

## The Social Role of the Military in Building the State Security

---

*Radoslav Gaćinović*

In the second half of the 20th century, the security dilemma was rapidly shifting towards a broader area of social life, with non-military factors of security threats taking ever more important place, and a source of power of the state was moving from a strictly military factors and their supporting elements to technology, education, human resources, and market control. The conditions for the maintenance of military capacity also changed; weapons were aging at an incredible rate due to technological innovations, and scientific knowledge became especially important. This paper is an attempt to remind the scientific community and political structures of the state that the role of the military is an indispensable factor in preserving the security of the state and its citizens. In this sense, the military force of a modern state is the major factor of the security system, because the military of the modern state must be able to implement a strategy of deterrence and a strategy of response.

*Key words: state, the military, force, security, defense*

## On the Hierarchy of Strategic Documents

---

*Božidar Forca and Biljana Stojković*

The paper discusses the problem of further strategic development of the Republic of Serbia on the basis of hierarchically ordered system of strategic documents. This paper is a result of years of study of strategy as a science under development, theory, skills, and documents, with special emphasis on the results of the comparative analysis of national and foreign strategic documents. Looking at the experiences of about a dozen countries in the world and comparing them with the current practice in the Republic of Serbia, this paper emphasizes the importance of logical consistency, mutual interdependence and hierarchical arrangement of the system of the nation's strategic development. Proceeding from an analysis of the current situation in the Republic of Serbia, it points to the inconsistency of the fact that the strategy of sustainable development is being nationally prepared, adopted and implemented, without including the sustainable development in the field of security. In addition, the paper deliberately encourages further discussion of strategists, security experts, officials of the Ministry of Defense, members of the Serbian Armed Forces, and public officials about the necessity that, after the adoption of the national strategy, the national development strategy, the national security strategy and the defense strategy, the development of military strategy should be also addressed in the Republic of Serbia to complete the hierarchical series of the strategic documents.

*Keywords: strategy, nation, security, the military, hierarchy, document*

---

## Analysis of Geospatial and Temporal Distribution of Earthquakes as Natural Disasters

---

*Vladimir Cvetković, Boban Milojković and Dragan Stojković*

Natural disasters of all types (meteorological, hydrological, geophysical, climatic and biological) are increasingly becoming a part of everyday life of the modern man. The consequences are often devastating to life, health and property of people, but also to the security of the country and the entire international community. Earthquakes belong to a group of geophysical disasters and occur very often, with the highest number of them being of lower intensity. Stronger earthquakes may cause extensive property damage and serious consequences to human life by forming cracks in the earth's crust, ground shaking, flooding, release of hazardous substances, and the like. In this sense, for effective and efficient protection and response to emergencies caused by deleterious effect of seismic waves, it is necessary, among other things, to comprehensively investigate this natural phenomenon, and therefore, the subject of this paper is a form, consequences, and temporal and geospatial arrangement of earthquake manifestations. Using an international database on natural disasters of the Centre for Research on the Epidemiology of Disasters (CRED), headquartered in Brussels, with the support of statistical analysis software (SPSS) and the method of thematic cartography, we have tried to point to the number, trends, consequences, and temporal and geospatial distribution of earthquakes in the period from 1900 till 2013, as well as to the need for an adequate response of the society to this type of a natural disaster.

*Key words: earthquake, statistical analysis, natural disasters, security, emergencies*

---

## Kosovo and Metohija - Nine Centuries After

---

*Todor Mirković*

Kosovo and Metohija, the Serbian southern province, is marked by an extremely dynamic and turbulent history. It occupies the area where various nations and their rulers met and clashed over centuries (and millennia).

In the early Middle Ages, the territory of Kosovo and Metohija was settled by the Slavs, who met and clashed with the natives called Albanians. Several centuries later, the territory came under the rule of the medieval Serbian rulers, who were replaced by the Ottoman conquerors some 300 years later. The reintegration of Kosovo and Metohija into Serbia, five hundred years later, was done in very specific, war conditions.

For as long as nine centuries, two ethnic groups - Serbs and Albanians, of different languages, civilizations and religions, have dwelled in Kosovo and Metohija. Love, harmony and understanding between them have almost never been enviable. The culmination of discord erupted to the surface at the end of the 20th century, resulting in the aggression of NATO forces against the Federal Republic of Yugoslavia / Serbia, and in the violent secession of Kosovo and Metohija from the Federal Republic of Yugoslavia and Serbia.



Occupation of Kosovo and Metohija and the unilateral declaration of independence of Kosovo, under immediate support and assistance of the most powerful and influential international actors, have created an extremely complex situation, intractable for Serbia. Starting exactly from the above-mentioned, the author analyzes the origins of development and the currently existing situation in Kosovo, and Serbia's relations with its southern province, trying to look at possible ways out of the situation of stagnation and decline towards the state of prosperity, peace and security in the region.

*Key words: Kosovo and Metohija, Serbia, Serbs, Albanians, Kosovar Albanians, armed struggle, the USA, NATO, the declaration*

---

## The Role of Air Defense Missile Units in the Air Space Control and Protection

---

*Miodrag Gordić, Ivan Petrović and Krum Cvetković*

Any use of modernly equipped and armed aircraft brings a dialectical need to develop ways of adequate countering and of the protection of own defense forces, in order to establish a balance and a new quality in the content of the armed struggle.

Keeping the above in mind, as well as the changes made in the area of politics and economy, both globally and locally, as well as their impact on the security of the less developed and influential states and their natural and social resources, and the increased risk of the occurrence of asymmetric threats from the airspace, the conditions have been created to review the place and role of air defense missile units in the execution of their missions – the role and tasks of not only the Air Force and Air Defense, but the armed forces as a whole. The fact that the air defense missile units have a preventive role through the execution of tasks in the airspace control and protection, it follows that they are an important factor in the country's defense. Also, the experiences of armed conflicts carried out over the past decades clearly suggest that the incapability of air defense, with the air defense missile units as its striking component, to successfully counter the attacks from the air, unconditionally leads to a rapid defeat of the armed forces as a whole.

This paper consists of two parts. The first part contains a conceptual definition of air defense system, while the second part explains in detail the way to achieve a preventive role of air defense missile units executing the tasks of the airspace control and protection.

*Key words: air defense system, air defense missile units, air operations*

---

## Military Oratory

---

*Karina Avagjan*

The subject of this research is military orations, and their place in the rhetoric, as well as in military education. This paper analyzes orations as literary works from different perspectives: their composition, style, and objective and topic of the speech.

Orations have been selected according to the principle of chronological events in the history of warfare, from the ancient times till the World War Two. They have been chosen so as to compare two speeches delivered by representatives of opposing forces on the eve of a battle, with it being certain how the respective battles were fought and to whose advantage they were terminated.

*Key words: military oratory, orations, orator, rhetoric, analysis, composition, figures of speech, the authority*

---

## Standardization of Work Process Time in a Military Organization

---

*Goran Radovanović and Samed Karović*

**E**fficient and effective functioning of a military organization means consolidation and coordination of work of a great number of personnel, which ensures the accomplishment of the set tasks and the successful performance of a mission or operation of any kind. Having stated this, one should have in mind two manifestations of such a process: organization as a structure (formation of a unit or command) and organization as a process function of command and control.

Development interests of the Serbian Armed Forces' operational capabilities require a complex approach to the scientific organization of work. This means that none of the problems can be solved partially, i.e. separately from other problems. A comprehensive and systematic approach means introducing scientific achievements and experiences of the current practice into an organizational activity, and using scientific organization to encompass the military work of all instances of the Serbian Armed Forces on the whole. In the aforementioned segment of the work organization process, particularly significant is the standardization of time, which is, basically, a standard for carrying out certain processes in a military organization.

*Keywords: military organization, command and control, organization of work, standardization of time*

---

## Unemployment and Inflation in the Phillips Curve Model for Selection of Macroeconomic Objectives

---

*Dragana Petrović, Suzana Dokić and Danijela Dinčić-Simić*

**U**nemployment is a first-rate problem of most countries, both underdeveloped and the most developed countries in the world. Young people, including the most educated, fail to find jobs and to exercise the right to work as a basic human right. Unemployment is also, due to job loss and uncertainty that they will ever live from their work, a problem of the oldest workers. The effects of social marginalization and the loss of hope in their future for the unemployed, beside personal and family demoralization, are economically large and socially devastating.

Given the reduced self-esteem and the dramatic implications that this phenomenon brings, it is not surprising that political parties in election campaigns try to win voters primarily promoting their own programs to create new jobs. Nor is it surprising that voters, due to non-fulfillment of the election promises to reduce unemployment, withhold their trust to the parties already in the first subsequent election.

This paper, to the extent strictly necessary, makes the terminological demarcation of terms related to employment (unemployment), which serves as a framework for considering the various types of unemployment. Then it deals with the short and long-term Phillips curve and the determinants of the positions of the curve, such as the natural unemployment rate, expected inflation and supply shocks. A significant part of the paper is devoted to the Phillips curve model of the selection of macroeconomic objectives, with reference to the Republic of Serbia. In this sense, it considers the possibilities of using the curve in the selection of the macroeconomic objectives of our country, and then points to the need for reform of the economic system as a prerequisite for reducing the unemployment in the long run.

*Key words: unemployment (employment), employment (unemployment) rate, optimal employment, inflation, Phillips curve, monetary policy, macroeconomic objectives, economy system reform, labor market reform*

---

## Suicide Bombings by Islamist Terrorist Organizations

Zoran Krstić

This paper deals with the empirical-explanatory analysis of contemporary global phenomenon known as suicide bombing terrorism. Suicide bombings are one of the ways to fight asymmetric warfare by Islamist terrorist organizations. Suicide attacks are the most virulent and terrifying form of terrorism in the modern world. In addition to the analysis of the preparation, implementation and direct consequences of these attacks, this paper is focused on the inevitable theological, and also psycho-social, dimension of actors in suicidal activities. The paper includes also a detailed analysis of other causes that bring young Muslims to make the decision to resort to the execution of these types of terrorist activities, thereby giving them a new dimension in relation to their historical predecessors.

*Key words: terrorism, terrorist organizations, Islam, suicide, politics, method, struggle, fanaticism, political violence*

---

## Terrorism in the Airspace

Vitomir A. Stanković and Goran G. Stojaković

The increase in air threats from terrorist acts means that the safety of passengers, aircraft, and even facilities on the ground, are endangered, and these are defined as deliberate acts. The threat of "Renegade" (civilian aircraft used as a weapon) appears

as the most dangerous scenario: with a high level of accuracy, the aircraft becomes a vector for the transport and explosion of payload (fuel, conventional weapons, or weapons of mass destruction) against a target.

Terrorism in the airspace as a part of general international terrorism can be manifested in different forms: seizure of an aircraft; placing explosive, radiological, chemical and biological means and agents in or on the aircraft, or their delivery (in terms of bombing) from the aircraft to specific targets; suicide attack of persons in an airplane, or directing an airplane to a particular target; a missile attack against an airplane from the ground. Terrorism has become a work of visible hands – an organized project, strategic choice, a plot aimed to murder and terrify.

*Key words: terrorism, airspace, security, international conventions in combating terrorism*

---

## World War One and Revisionism (in the Focus of Historiography and Propaganda)

---

*Mirjana Zorić*

This year marks one hundred years since the assassination in Sarajevo and the outbreak of World War One, or the Great War, which has forever changed the geopolitical map of Europe and determined the fate of nations and countries of the old continent. Since, in such situations, when it comes to great jubilees, experiences are analyzed and lessons are drawn from the past, and the historical reviews are made, marking of this anniversary in the world has been, for more than a year, followed by many discussions about the causes, reason and blame, or responsibility for the war.

Discussions on the World War One, however, are as old as time that separates us from this war. With the exception of their professional (scientific) and ideological background, we can not help feeling that today they are increasingly taking on a political and propaganda dimensions. Unlike previous anniversaries, this one is characterized by an attempt to reinterpret the role of the Balkans, Serbia in particular, in the key points related to the start of the war and remove, primarily, the responsibility of Germany for its outbreak. Many books that have emerged in the last couple of years in the Anglo-Saxon and German-speaking countries are a kind of revision of the history, which shifts the blame for the war on Russia and Serbia. The aim is to show that Russia and Serbia are permanent points of geopolitical instability in the world: Russia on a global scale, and Serbia in the Balkans. What will be said about that by domestic historians remains to be seen in this year of the great jubilee.

*Key words: assassination, war, causes, reason, blame, responsibility, revisionism, historiography*

## The Restriction of Silver Banknotes Circulation in the Kingdom of Serbia before and during World War One

---

Marko D. Andrejić, Snežana Lj. Krstić and Miodrag N. Paspalj

State interventionism, which was present in the economic policy of the Kingdom of Serbia in the late 19th and early 20th century, significantly put at risk the implementation of the main tasks of the central Serbian issuing institution to develop the Serbian economy with cheap loans. The state intervention measures introduced in 1894 restricted the circulation of banknotes in silver. A direct consequence of the restricted circulation of money in the late 1880s and early 1890s was the emergence of the phenomenon of agio. After contrary views of the royal government and the National Bank on the issue of agio had been expressed, the state restricted the volume of the silver banknotes circulation by law. It is exactly the aim of this paper to highlight the effects produced by the state intervention in the operations of the National Bank, and the impact thus made on the economic activity and macroeconomic balance.

Key words: *bimetallism, restriction of money circulation, state interventionism, agio*

## Was the Balkan Pact Necessary?

---

Miloš S. Vučićević

In the political and professional circles, and in media and the public in general, questions are increasingly being asked about further direction of our integrations. Often in the search for answers to this complex issue, the discussion would take us back to dilemmas from the very beginning, or lead us to unnecessary exaggeration and political extremism. The purpose of this paper is to remind us once again of the important period of our 20th century history and the political milieu that started to approach us by force of circumstances to the West 60 years ago, which we continue to strive for after all this time. Within the Balkan framework, the present time period will bring a new vision of the future, which then division into blocs could not allow, but we do witness that some of those visions and geostrategic projections still come to pass today. For this reason, they still have undiminished actuality, and require to be once again read, considered and deeply contemplated afresh.

Key words: *the Balkan Pact, FPRY, USSR, USA, Soviet Information Bureau (Sovinformburo), Trieste, Greece, Turkey, Tito*

„Војно дело“ је интердисциплинарни научно-теоријски часопис Министарства одбране Републике Србије и представља отворени форум за публикавање и стимулисање иновативног промишљања и критичку размену искустава о свим аспектима и нивоима безбедности и одбране, у националном и међународном домену.

Чланци „Војног дела“ фокусирају се на компаративне и мултидисциплинарне теме које обрађују кооперативну националну, регионалну и глобалну безбедност, демократско управљање одбраном, цивилно-војне односе, формулисање стратегије безбедности и планирање одбране, тероризам, контролу наоружања, управљање кризама и чување мира.

Чланци, обима до 1,5 ауторски табак (24 странице формата А4 са по 1.800 карактера, са белинама између речи), достављају се Редакцији „Војног дела“ електронском поштом на адресу [vojno.delo@mod.gov.rs](mailto:vojno.delo@mod.gov.rs) (формат А4, фронт – *Times New Roman*, величина 12, проред – један ред). Чланак треба да садржи: наслов, име аутора, назив установе аутора, сажетак, кључне речи, увод, разрада, закључак, списак литературе и резиме.

**Наслов** треба да одражава тему чланка, а речи које га чине треба да буду прикладне за индексирање и претраживање. Ако таквих речи нема у наслову, пожељно је да се придода и поднаслов.

**Име аутора и електронска адреса.** Наводи се пуно име, средње слово, презиме аутора и лична интернет адреса у институцији у којој је аутор запослен. Уколико има више аутора, наводи се само електронска адреса једног, обично првог аутора.

**Назив установе аутора.** Наводи се пун (званични) назив и седиште установе у којој је аутор запослен, а евентуално и назив установе у којој је обавио истраживање. У сложеним организацијама наводи се укупна хијерархија (на пример, Војна академија, Катедра друштвених и економских наука, Београд). Бар једна организација у хијерархији мора бити правно лице. Назив установе испишује се иза имена аутора. Функција, чин и звање аутора се не наводе.

**Сажетак представља** кратак информативан приказ садржаја чланка који читаоцу омогућава да брзо и тачно оцени његову релевантност. Треба да садржи термине који се често користе за индексирање и претрагу чланака. Саставни делови сажетка су: циљ истраживања, методи, резултати и закључак. Сажетак треба да има од 100 до 250 речи и треба да се налази између заглавља (наслов, име аутора и назив институције) и кључних речи, након којих следи текст чланка.

**Кључне речи** јесу термини или фразе које адекватно представљају садржај чланка за потребе индексирања и претраживања. Треба их додељивати ослањајући се на неки међународни извор (попис, речник или тезаурус) који је најшире прихваћен унутар дате научне области (за науку уопште то је листа кључних речи *Web of Science*). Број кључних речи не може бити већи од 10, а учесталост њихове употребе треба да буде што већа. У чланку се пишу непосредно након сажетка, односно резимеа.

**Захвалница.** Назив и број пројекта, односно назив програма у оквиру којег је чланак настао, као и назив институције која је финансирала пројекат или програм, наводи се у посебној напомени на сталном месту, по правилу при дну прве стране чланка.

**Претходне верзије рада.** Ако је чланак у претходној верзији био изложен на званичном скупу у виду усменог саопштења (под истим или сличним насловом), податак о томе треба да буде наведен у посебној напомени, по правилу при дну прве стране чланка. Чланак који је већ објављен у неком иностраном часопису одговарајућег реномеа може се публиковати у „Војном делу“ једино у преводу на српски језик, уколико се тиме обогаћује национални академски корпус текстова.

**Текст и језик чланка.** Текст чланка мора да садржи увод, разраду и закључак. Текући наслови у тексту се не нумеришу. Рад може бити написан на српском, енглеском, немачком, француском или руском језику. Текст мора бити језички и стилски дотеран, систематизован и без скраћеница (осим стандардних).

**Табеларни и графички прикази.** Фотографије, цртежи, графикани и табеле треба да буду јасни, прегледни и погодни за репродукцију. Треба их радити у програмима *Word*, *Corel* или *Excel* и поставити на жељено место у тексту. Уколико графички и табеларни прикази нису оригинално ауторово дело потребно је навести извор из којег је преузимање извршено.

**Навођење (цитирање) у тексту.** Начин позивања на изворе у оквиру чланка мора бити једнообразан. У самом тексту, на месту на којем се врши позивање, односно цитирање, у угластим заградама обавезно треба написати редни број извора из одељка литература.

**Напомене (фусноте)** пишу се при дну стране на којој се налази текст на који се односе. Могу садржати мање важне детаље, допунска објашњења, назнаке о коришћеним изворима (на пример, научној грађи, приручницима), али не могу бити замена за цитирану литературу.

**Листа референци (литература).** Цитирана литература обухвата, по правилу, библиографске изворе (чланке, монографије и сл.) и наводи се искључиво у засебном одељку на крају текста чланка,

у виду листе референци. Референце се набрајају редоследом којим се наводе у тексту и не преводe се на језик рада. Библиографски податак за књигу садржи презиме и иницијале имена аутора, назив књиге, назив издавача, место и годину издања. Библиографски податак за часопис садржи презиме и име аутора, наслов чланка, назив часописа, број и годину издања, као и број странице. Наслови цитираних часописа наводе се у оригиналном, пуном или скраћеном, али никако у преведеном облику. При навођењу интернет сајта као литературе наводи се пуна електронска адреса странице која се цитира и датум када се последњи пут приступило тој страници. Обавезно је позивање на литературу у самом тексту, навођењем броја у угластим заградама. Бројеви треба да одговарају списку литературе који је дат у засебном одељку, при крају чланка.

**Резиме.** Ако је рад написан на српском језику пожељно је да се, поред сажетка на српском, даје и сажетак у проширеном облику на енглеском језику – као тзв. резиме (*summary*). Он се наводи на крају чланка, након одељка литература. Потребно је да буде у структурираном облику, а његова дужина може бити до 1/10 дужине чланка (опширнији је од сажетка на српском језику). Почетак резимеа може бити преведени сажетак на српском језику (са почетка чланка), а затим треба да следе преведени главни наслови, поднаслови и основе закључка чланка (литература се не преводи). Потребно је да се преведе и део текста испод наслова и подналова, водећи рачуна да он буде пропорционалан њиховој величини, а да одражава суштину. За резиме на енглеском језику Редакција обезбеђује лектуру.

**Категорија (тип) чланка.** У „Војном делу“ публикују се научни чланци који се разврставају у категорије:

- оригиналан научни рад (у којем се износе претходно необјављивани резултати сопствених истраживања научним методом);
- прегледни рад (који садржи оригиналан, детаљан и критички приказ истраживачког проблема или подручја у којем је аутор остварио одређени допринос, видљив на основу аутоцитата);
- кратко или претходно саопштење (оригинални научни рад пуног формата, али мањег обима или прелиминарног карактера);
- научна критика, односно полемика (расправа на одређену научну тему, заснована искључиво на научној аргументацији) и осврти.

Изузетно, у неким областима, научни рад у часопису може имати облик монографске студије, као и критичког издања научне грађе (историјско-архивске, лексикографске, библиографске, прегледа података и сл.), дотад непознате или недовољно приступачне за научна истраживања. Радови класификовани као научни морају имати бар две позитивне анонимне рецензије.



Такође, у „Војном делу“ се публикују и прилози ваннаучног карактера, уколико пружају информацију значајну за академску заједницу. То могу бити:

- стручни рад (прилог у којем се нуде искуства корисна за унапређење професионалне праксе, али која нису нужно заснована на научном методу);

- информативни прилог (уводник, коментар и сл.);

- приказ (књиге, рачунарског програма, случаја, научног догађаја, и сл.).

Сви радови подлежу анонимној стручној рецензији, а објављени радови и стручне рецензије хоноришу се према важећим прописима Министарства одбране Републике Србије.

**Подаци о аутору.** Аутор је, приликом достављања чланка Редакцији, дужан да достави и пропратно писмо у којем треба да наведе:

- о којој врсти чланка се ради,

- податке о аутору: име, средње слово, презиме, чин, звање, и-мејл адреса, адреса послодавца (или војна пошта), ЈМБ грађана, кућна адреса, општина становања, телефонски број на радном месту и код куће, број мобилног телефона, жиро рачун и назив банке.

Уредник

ИСПРАВКА:

У *Војном делу* пролеће/2014 на страни 322 уместо наслова текста:

**Мисија Хермана Нојбахера у Србији 1943. године – немачко трагање за војнополитичким решењима на Балкану**

треба да стоји:

**Нојбахерова мисија у Србији и немачко трагање за војнополитичким решењима на Балкану 1943–1944.**

## МЕДИЈА ЦЕНТАР „ОДБРАНА“

- Браће Југовића 16, 11000 Београд •
- Телефон: (011) 3201-995, војни 23-995 •
  - Телефакс: (011) 3241-009 •
- Текући рачун: 840-312849-56 • ПИБ: 102116082 •
- Број потврде о евидентирању за ПДВ: 135328814 •

### ПОЗИВ НА ПРЕТПЛАТУ ЗА 2014. ГОДИНУ

Претплаћујемо се на часопис:

бр. примерака

#### 1. „Војно дело“

Годишња претплата 1.400,00 динара

Приликом уплате позвати се на број: 122742312923051 .....

#### 2. „Војнотехнички гласник“

Годишња претплата 896,00 динара

Приликом уплате позвати се на број: 122742312923054 .....

#### 3. „Нови гласник“

Годишња претплата 1.600,00 динара

Приликом уплате позвати се на број: 122742312923053 .....

Претплатне цене важе до 31. 12. 2014. године.

Број примерака издања која се наручују уписати у наруџбеницу, а примерак наруџбенице са доказом о извршеној уплати на горе наведени текући рачун послати на горе наведену адресу.

Купац ..... тел.: .....

Место .....

Улица ..... бр. ....

Потпис наручиоца

М. П. ....

Ликовно-графички уредник  
мр *Небојша* Кујунџић  
nebojsa.kujundzic@mod.gov.rs

Језички редактор  
*Добрила* Милетић, професор

Техничко уређење  
*Звезда* Јовановић

Преводацац на енглески језик  
*Душанка* Пивљанин, професор

Тираж 480 примерака

Штампа: ВОЈНА ШТАМПАРИЈА БЕОГРАД, Ресавска 40б

---

УДК – Народна библиотека Србије

ВОЈНО ДЕЛО је интердисциплинарни научно-теоријски часопис Министарства одбране Републике Србије који излази тромесечно. Представља отворени форум за презентовање и стимулисање иновативног промашљања о свим аспектима и нивоима безбедности и одбране. Гледишта и ставови аутора изложени у ВОЈНОМ ДЕЛУ не одражавају нужно званичну политику или став Министарства одбране Републике Србије и Владе Републике Србије. Сви текстови у овом издању смеју се репродуковати, у делу или целини, без претходног тражења одобрења. Редакција ВОЈНОГ ДЕЛА задржава право редиговања текстова.