

Војно

ДЕЛО



YU ISSN 0042-8426 □ UDK 355/359

2

2001

ГЕНЕРАЛШТАБ ВОЈСКЕ ЈУГОСЛАВИЈЕ

Војно
ДЕЛО

општевојни теоријски часопис

УДК 355/359 □ YU ISSN 0042-8426

БРОЈ 2/2001.

ГОДИНА LIII

март – април

Излази двомесечно

ДИРЕКТОР

Славко БРСТИНА, пуковник

УРЕЂИВАЧКИ ОДБОР

Проф. др Славолуб ШУШИЋ, генерал-пуковник (председник);
Златоје ТЕРЗИЋ, генерал-потпуковник (заменик председника);
Момчило МОМЧИЛОВИЋ, генерал-потпуковник;
Никола ГРУЈИН, генерал-потпуковник;
мр Радомир ГОЈОВИЋ, генерал-мајор у пензији;
проф. др Сава ЖИВАНОВ;
проф. др Мирољуб ЈЕВТИЋ;
др Радоје ЗЕЧЕВИЋ;
Михајло ЖАРКОВИЋ, контраадмирал;
проф. др Миљинко СТИШОВИЋ, генерал-мајор;
проф. др Радомир ЈАНКОВИЋ, пуковник;
проф. др Светозар РАДИШИЋ, пуковник;
проф. др Душан СТАЈИЋ, капетан бојног брода;
доц. др Никола ПЕТРОВИЋ, пуковник;
доц. др Милан МИЈАЛКОВСКИ, пуковник;
проф. др Момчило САКАН, пуковник;
проф. др Јан МАРЧЕК, пуковник;
проф. др Драгомир ЂОРЂЕВИЋ, пуковник;
мр Здравко ВИЋЕНТИЋ, пуковник (секретар);
мр Драгољуб ЈЕВЂОВИЋ, пуковник;
мр Драган НИЧИЋ, пуковник.

РЕДАКЦИЈА

Главни и одговорни уредник

мр Здравко ВИЋЕНТИЋ, пуковник

Уредници

мр Милан ШУМОЊА, потпуковник

Нада ДРАГИШИЋ, проф.

Адреса: Редакција часописа „Војно дело“, (ВЕ) 11002 Београд,
Балканска бр. 53 * Главни и одговорни уредник: 681-565, војни
23-504; технички секретар 642-653 * Претплата: 3612-506 * Пошт.
фах 692 * Жиро-рачун РЦ ГШ ВЈ „Топчидер“ 40818-637-9-6319
за ВИЗ шифра 963 * Цена броја 100,00 динара, за иностранство
8 USD, 16 DM.

САДРЖАЈ

Међународни односи

Проф. др Владан Јончић	Повреде правила хуманитарног права и људских права у агресији на Савезну Републику Југославију	9
Томислав Јовановић, пуковник у пензији	Снаге Западноевропске уније и европска безбедност и одбрана	33

Ратна вештина

Проф. др Слободан Мишовић, пуковник	Комуникативност југословенског ратишта – елемент војногеографске процене	46
Проф. др Драгутин Јовановић, пуковник	Железнички саобраћај и транспорт у ванредним условима	61

Одбрамбени систем

Давид Марковић, генерал-мајор у пензији	Активности Војске на одвраћању потенцијалног агресора од агресије на Савезну Републику Југославију	85
Др Слободан Р. Петровић	Кибертероризам	100
Проф. Бошко Антић, контраадмирал у пензији	Развој генералштабне службе и особине генералштабног официра	123
Мр Бојан Б. Димитријевић	Армија и југословенски идентитет 1945–1992. године	141

Иностране армије

Мр Младен Бајагић	Војни обавештајно-безбедносни систем Сједињених Америчких Држава	155
-------------------	--	-----

Погледи

Слободан Косовац, генерал-мајор	Цивилна контрола војске	178
------------------------------------	-----------------------------------	-----

Прикази

Бојан Милисављевић	Амерички интереси у Евроазијском региону	186
Мр Светомир Момић, потпуковник у пензији	Правила за библиографска цитирања	198

CONTENTS

International relations

- Prof. D Sc Vladan Jončić Violations of humanitarian and human rights rules in the aggression against Federal Republic Yugoslavia 9
- Tomislav Jovanović, Colonel, retd. Forces of the West European Union and the European security and defence . . . 33

Art of war

- Prof. D Sc Slobodan Mišović, Colonel Communication infrastructure of the Yugoslav theatre of war – an element of the military geographic estimate 46
- Prof. D Sc Dragutin Jovanović, Colonel Railway transportation in extraordinary conditions 61

Defence system

- David Marković, Major General, retd. Activities of the Army at deterring the possible aggressor from an aggression against Federal Republic Yugoslavia . . 85
- D Sc Slobodan Petrović Cyberterrorism 100
- Prof. Boško Antić, Rear Admiral, retd. Development of the General Staff service and characteristics of a General Staff officer 123
- M Sc Bojan M. Dimitrijević Army and the Yugoslav identity 1945–1992 141

Foreign armies

- M Sc Mladen Bajagić Military intelligence and security system of the United States of America 155

Views

- Slobodan Kosovac, Major General Civil control over the Army 178

Reviews

- Bojan Milisavljević American interests in the Euro-Asian region 186
- M Sc Svetomir Momić, Lt. Colonel, retd. Rules for bibliographic citing 198

SOMMAIRE

Rapports internationaux

- Prof. dr Vladan Joncic
Violations du règlement du droit humanitaire et des droits de l'homme durant l'agression contre la République Fédérale de Yougoslavie 9
- Tomislav Jovanovic,
Colonel en retraite
Forces de l'Union Ouest-européenne et la sécurité et la défense en Europe . . 33

Art de guerre

- Prof. dr Slobodan Misovic,
Colonel
Communications du champ de guerre yougoslave – élément de l'évaluation militaire-géographique 46
- Prof. dr Dragutin Jovanovic,
Colonel
Trafic de chemins de fer et transport durant les conditions extraordinaires . . 61

Système de défense

- David Markovic,
Général de Brigade en retraite
Activités de l'Armée concernant la dissuasion de l'agresseur potentiel contre la République Fédérale de Yougoslavie . 85
- Dr Slobodan Petrovic
Cyber-terrorisme 100
- Prof. Bosko Antic,
Contre Amiral en retraite
Développement du service d'Etat-major général et les particularités des officiers d'état-major 123
- Mr Bojan B. Dimitrijevic
Armée et identité yougoslave 1945-1992 141

Armées étrangères

- Mr Mladen Bajagic
Système de renseignement et de surêté militaire des Etats Unis d'Amérique . . 155

Points de vue

- Slobodan Kosovac,
Général de Brigade
Controle civil de l'armée 178

Comptes-rendus

- Bojan Milisavljevic
Intérêts américains dans la région Euro-Asiatique 186
- Mr Svetomir Momic,
Lieutenant-Colonel en retraite
Règlement pour les citations bibliographique 198

Die internationalen Verhältnisse	
Prof. Dr. Vladan Jončić	Die Verletzungen des Humanitärrechts und der Menschenrechte während der Aggression gegen die Bundesrepublik Jugoslawien 9
Oberst i. R. Tomislav Jovanović	Die Streitkräfte der Westeuropäischen Union und die europäische Sicherheit und Verteidigung 33
Kriegskunsttheorie	
Oberts Prof. Dr. Slobodan Mišović	Kommunikationsmöglichkeiten im jugoslawischen Kampfraum als Element der militärgeographischen Einschätzung . . 46
Oberst Prof. Dr. Dragutin Jovanović	Eisenbahnverkehr und -transport in den Ausnahmesituationen 61
Verteidigungssystem	
Generalmajor i. R. David Marković	Die Aktivitäten der Armee Jugoslawiens im Abhalten des möglichen Abgreifers von der Aggression gegen die Bundesrepublik Jugoslawien 85
Dr. Slobodan R. Petrović	Kyberterrorismus 100
Vizeadmiral i. R. Prof. Boško Antić	Die Entwicklung des Generalstabdienstes und die Charakteristiken des Generalstabsoffiziers 123
M. Sc. Bojan Dimitrijević	Die Jugoslawische Volksarmee und die jugoslawische Identität 1945–1992 141
Aus den ausländischen Armeen	
M. Sc. Mladen Bajagić	Das militärische Nachrichten- und Sicherheitssystem der Vereinigten Staaten von Amerika 155
Ansichten	
Generalmajor Slobodan Kosovac	Die Zivilkontrolle der Armee 178
Besprechungen	
Bojan Milisavljević	Die US-amerikanischen Interesse im Gebiet Eurasiens 186
Oberstleutnant i. R. M. Sc. Svetomir Momić	Die Regeln für die bibliographischen Zitierung 198

СОДЕРЖАНИЕ

Международные отношения

- Проф. д-р В. Йоничич Нарушение правил гуманитарного права и права человека в агрессии на Союзную Республику Югославию . . . 9
- Т. Йованович, полковник в отставке Силы Западноевропейской Унии и европейская безопасность и оборона . 33

Военное искусство

- Проф. д-р С. Мишович, полковник Коммуникативность югославского театра военных действий – элемент военногеографической оценки 46
- Проф. д-р Д. Йованович, полковник Железнодорожный транспорт и со общение в чрезвычайных обстоятельствах 61

Оборонительная система

- Д. Миркович, генерал-майор в отставке Действия войск на отражении возможного агрессора от агрессии на Союзную Республику Югославию 85
- Д-р С. Петрович Кибертерроризм 100
- Проф. Б. Антич, контрадмирал в отставке Развитие генеральштабной службы и характеристики генеральштабного офицера 123
- М-р Б. Б. Димитриевич Армия и югославское опознание с 1945 по 1992. г. 141

Иностранные армии

- М-р М. Баягич Военная разведывательно-безопасная система США 155

Взгляды

- С. Косовац, генерал-майор Гражданский контроль войск 178

Обзоры

- Б. Милисавлевич Интересы Америки в Евроазиатской зоне 186
- М-р Св. Момич, потполковник в отставке Правила для библиографической цитаты 198



Повреде правила хуманитарног права и људских права у агресији на Савезну Републику Југославију

УДК: 341.3:342.7

Проф. др Владан Јончић

У току агресије на СР Југославију тешко је повређено међународно хуманитарно право и људска права уопште. Прекршене су и неке норме *ius cogensa*, а током неких ратних акција, авијација НАТО-а је извршила и ратне злочине. У току рата грубо су повређена правила о заштити цивила и цивилних објеката гарантована Женевским конвенцијама из 1949. године,

Првим протоколом из 1977. године и другим међународним уговорима, као и обичајним правом. Прекршене су одредбе којима се штите новинари и цивилни објекти који су изричито заштићени међународним правом (посебно објекти од којих зависи преживљавање цивилног становништва).

Нападане су и болнице и болнички транспорти. Повређена су бројна правила из области људских права, као што су: право на живот, право на слободан развој и управљање природним ресурсима, слобода кретања, права детета итд. Посебно су угрожена тзв. права треће генерације – право на здраву животну средину.

Општа разматрања

Од најранијих времена био је успостављен изванредан број хуманитарних правила која су утицала на општи развој правила за вођење рата. Савремено ратно право је од почетка 20. века до сада успоставило добар систем правила – што обичајних, што у облику међународних уговора – којима се регулишу средства и методе ратовања ради смањења патњи у рату. После Другог светског рата, доношењем познатих Женевских конвенција 1949. године и бројних декларација, као и других међународних инструмената ради успостављања минимума људских права, повећан је број правних средстава за заштиту човека као појединца у свим приликама, а посебно у оружаним сукобима. Нека од успостављених правила толико су значајна и општеприхваћена да су постала когентне норме (норме *ius cogensa*).¹ Под њима се подразумевају норме настале

¹ Под когентним нормама или нормама *ius cogensa* подразумевају се: „Апсолутно обавезне норме општег међународног права које се морају применити“ (Б.

из обичаја или вишестраним уговором прихваћене у међународној заједници, прихваћене су као општи принципи права које признају цивилизовани народи, нису често подложне променама и одговарају мирољубивој коегзистенцији и равноправној сарадњи између држава. Те норме су у међународном праву оружаних сукоба (међународно ратно право) веома важне будући да се њима регулише материја за коју је веома значајно да постоји извесна правна сигурност и спремност да се те норме поштују као највиши циљ цивилизованог понашања.

Одувек су етичка, хумана и религиозна начела била одлучујући за ограничавање примене силе. Још је Хуго Гроцијус (представник природноправне школе) у свом делу *De iure belli ac pacis*² наглашавао да су владари и војсковође у оружаним сукобима избегавали да употребе неко (тајно) средство јер су се бојали да би и они могли постати жртве ако би га и противник употребио, или применио исти метод ратовања. Дакле, страх од истог таквог начина ратовања била је залога за спречавање повреде правила ратовања. Временом су се та правила умножила, тако да сада постоје посебне гране међународног јавног права – међународно право оружаних сукоба (међународно ратно право) и међународно хуманитарно право. Међународно ратно право је компромис између војне потребе и начела хуманости.³ Његов развој је директно везан за однос војне потребе и хуманитарних принципа. Онолико колико хуманост успе да се наметне изнад војне потребе толики ће бити степен развоја међународног права оружаних сукоба (међународно ратно право). Нека обичајна правила постала су толико значајна и општеприхваћена да су прерасла локални и временски значај и постала опште когентне норме међународног ратног права. Норма *ius cogens* дефинисана је у Бечкој конвенцији као норма општег међународног права „која је прихваћена и призната од стране целокупне међународне заједнице држава као норма од које није дозвољено никакво одступање и која може бити измењена само једном новом нормом општег међународног права која има исто својство“. На пример, нема потребе наглашавати да су цивили изузети од ратних акција, што је управо једна

Кривокапић, *Лексикон међународног права*, Радничка штампа, Институт за упоредно право, Београд, 1998, стр. 170). У доктрини међународног права *ius cogens* се одређује као нужно право (Hugo Grotius, *De iure belli ac pacis*, by J. V. Scott, London, 1925, pp. 38–40), „извор когентних норми су обичај и свеопшти мултилатерални уговор... али се когентно правило не може да замени новим путем обичаја“ (С. Аврамов, М. Крећа, *Међународно јавно право*, „Научна књига“, Београд, 1989, стр. 439–440), „... фундаментално право држава...“ (L. Le Fur, *La theorie du droit naturel depuis le XVIII-e siecle et la doctrine moderne*, RDC, 1927, Vol. 18, pp. 349–350), „... норме које изражавају нужност мирољубиве коегзистенције и равноправну сарадњу између држава...“ (М. Крећа, *Ius cogens у међународном јавном праву*, докторска дисертација, Београд, 1977), „... опште правно начело когентног карактера...“ (A. Verdross, *Ius dispositivum and jus cogens in International Law*, 60, AJIL, 1966, pp. 55–63).

² H. Grotius, *De Jure belli ac pacis*, The Classics of International Law, od J. V. Scott, Oxford, 1925.

³ Више о војној потреби и међународном хуманитарном праву видети: В. Јончић, *Војна потреба и међународно право*, „Војно дело“, бр. 6, 1996, Београд, стр. 2–36.

когнитна норма. Примена ратних аката према војницима је општеприхваћено правило, али нису војне акције потпуно ослобођене свих ограничења, која чине минимум који одређује степен хуманости и цивилизацијског домета. Циљ рата је да се противник војно порази и да му се наметне своје виђење неког државног питања, односно, своје решење. Одавно је рат престао да буде неограничен како по питању лица, тако и по питању објеката дејства, средстава и метода вођења. Међутим, како су та правила кршена у сваком рату, рат у облику агресије највеће у историји светске силе (19 држава најјачих у свету) према једној малој, десет година санкцијама притиснутој и ратним окружењем ослабљеној земљи – Југославији, представља грубо кршење свих до сада познатих правила међународног права оружаних сукоба и међународног хуманитарног права, као и људских права. Посебно се истичу грубе повреде⁴ одредаба *ius cogensa*. Према држави која никога није повредила примењене су санкције невиђене у савременом свету које су, на крају, кулминирале бескрупулозном војном интервенцијом. Прво и основно питање које се поставља у вези с тим јесте да ли је у том случају реч о правом злочину – злочину против мира. Очигледно да јесте, јер је војна интервенција изведена под изговором и покушајем да се оправда применом војне акције на основу Главе VII Повеље ОУН, што није тачно, јер није било одлуке Савета безбедности Уједињених нација. Агресија је изведена изненадно и по свим циљевима, без разлике да ли је била реч о војним или цивилним објектима. При томе је учињено мноштво повреда међународног права, посебно правила из области међународног права оружаних сукоба (међународно ратно право), хуманитарног права и људских права.

Поведа правила међународног хуманитарног права применом забрањених метода ратовања

Напад на цивилно становништво и цивилне објекте и застрашивање цивила

Агресија на Југославију, изведена крајем 20. века, остаће упамћена по невиђеној суровости у нападу на цивиле и цивилне објекте. У свом развоју, међународно право је веома рано имало обзира према цивилима у ратним дејствима између зарађених страна.⁵ Прве забране примене ратних чини према цивилима налазе се још у средњем веку. На Трећем латеранском концилу, 1179. године, утврђена је забрана заробљавања и убијања цивила, посебно свештених лица, жена и деце.⁶ Хашким

⁴ У тексту се користе термини повреде и кршења међународних правила. Под повредама се сматрају само неадекватно понашање, односно одуарање од неких уобичајених стандарда и понашање које се не уклапа у правила која регулишу норме конвенција и обичаја међународног права. Под кршењем се сматрају потпуно супротна понашања и предузимања акција од оних која су регулисана правилима међународног права.

⁵ Е. Нис, *Порекло међународног права* (превод М. Веснић), Београд, 1987.

⁶ Изворни документ: *International Law, Studies*, volume 60, US Naval War College, p. 4.

правилником из 1907. године изричито је забрањено да се нападају „или бомбардују, било којим средством, небрањени градови, села, насеља или зграде“ (чл. 26. Правилника), а чл. 22, ст. 1. т. Д, да се „објави да се никоме неће поштедети живот“. Корак даље се отишло у чл. 26. и 27, којима се обавезују команданти трупа које су у нападу да пре него што предузму бомбардовање „учине све што до њих стоји“ да обавесте власти како би се становништво склонило, односно (чл. 27) да се приликом опсада и бомбардовања морају предузети све потребне мере да се поштеде, „колико је то могуће“, верске зграде, зграде за научну делатност, уметност, историјски споменици, болнице итд.

Интересантне су изјаве неких службених лица са Запада у вези с наведеним обавезама стране која предузима бомбардовање да су државни и војни врх СР Југославије имали информације о изгледном бомбардовању зграда РТС у Београду, 23. априла 1999, и у Н. Саду, 4. и 13. маја 1999. године.⁷ Изјава има вишеструке циљеве и последице – политичке су далекосежне, правне су веома значајне. Прво, ако је страна у сукобу која је бомбардовала те зграде (НАТО) пре бомбардовања обавестила другу страну у рату (СР Југославију) о томе да ће бомбардовати те објекте због (претпоставимо) оправданог разлога да те зграде имају војну сврху, онда је према чл. 57. Протокола I из 1977. године скинута одговорност представника НАТО-а за евентуалне жртве и тиме отклоњена опасност да су они грубо повредили међународно хуманитарно право према заштићеним категоријама лица. Друго, таква изјава је срачуната на то да се одговорност за злочин пребаци с извршиоца злочина на жртву. Ако је изјава тачна, војни и државни врх СРЈ одговорни су за прикривање информације и непредузимање мера склањања и заштите становништва. Прихватањем таквог схватања и тумачења акције ваздушног напада одговорност се преноси с међународног на унутрашњи аспект. То значи да се пред међународним правом скида одговорност с извршилаца те акције (јер су поступили према чл. 57, ст. 1. и ст. 2. т. А, посебно тачка Ц) и „покрива“ међународноправним институтом *војна потреба*.⁸ Дакле, нема повреде чл. 51. и чл. 57. Протокола I, а напад на цивилни објекат, који је агресор квалификовао (по ко зна којем основу) као војни, правно је „покривен“ чл. 57 (Предострожност при нападу, Глава IV) Протокола, па нема ни одговорности за повреде међународног права, односно може само да се исправља о томе да ли је дато јасно и „ефикасно упозорење унапред о нападу“ и да ли је то „објекат код кога се очекује да ће напад проузроковати најмању опасност по животе цивила и цивилне објекте“ у складу са ст. 3. чл. 57. Ако су и ти услови испуњени, онда НАТО нема одговорности за ту трагедију. Напротив, одговорност је пребачена на руководство земље тиме што је знало, или је имало податке (да ли од противне стране или не посебно је питање), да ће ти објекти бити

⁷ Изјава Карле Дел Понте приликом посете Југославији („Политика“, 27. јануар 2001, стр. 2–3).

⁸ О односу војне потребе и хуманитарног права видети: В. Јончић, *исто*, стр. 2–36.

бомбардовани. Таквим политичким „маневром“ скинута је сопствена одговорност и пребачена на руководство супротне стране, где ће моћи да се користи у дневне политичке расправе између политичких партија (несумњиво, реч је о мери из арсенала специјалног рата, односно „стратегије посредног наступања“).

Четврта женевска конвенција о заштити грађанских лица за време рата, из 1949. године, велики је напредак у заштити цивила. Њоме је, на основу великих искустава из Другог светског рата, детаљно регулисан статус цивила у рату. Заштићена су сва лица која нису обухваћена заштитом Прве, Друге и Треће женевске конвенције из 1949. године, а Конвенција се односи на сваки оружани сукоб који избије између две или више високих страна уговорница (чл. 2). Прецизнија дефиниција појма цивили дата је у Допунском протоколу уз Женевске конвенције од 12. августа 1949. о заштити жртава међународних оружаних сукоба (Протокол I) из 1977. године. Чланом 50, ст. 1. Протокола цивили се дефинишу као лица која не припадају ниједној категорији лица наведених у члану 4.А. (1), (2), (3) и (6) Треће конвенције и у члану 43. тог протокола. Ставом 3. прецизно се регулише да присуство других категорија лица међу цивилима не лишава цивиле њиховог статуса. То може да значи да и присуство мањег броја војника не лишава цивиле њиховог статуса – они су и даље заштићени. Чланом 51. широко је одређена заштита цивилног становништва јер се забрањују напади без разликовања војног од цивилног објекта, „напади приликом којих се примењује метод или користи средство борбе чије се дејство не може ограничити на начин како је прописано овим Протоколом“. Ставом 5. истог члана иде се корак даље и одређују врсте напада за које ће се сматрати да су изведени без разликовања – напад бомбардовањем било којом методом или „средствима којим се третира као један војни објекат низ јасно удаљених и различитих војних објеката у неком граду, селу или у другој зони која садржи сличну концентрацију цивила и цивилних објеката“ и „напад од кога се може очекивати да ће изазвати успутне губитке цивилних живота, повреде цивила, штете на цивилним објектима или комбинацију ових дејстава, која би била претерана у односу на конкретну и непосредну војну предност која се предвиђа“. Ставом 6. чл. 51. изричито се забрањују репресалије против цивилног становништва, чега је, нажалост, било много у агресији Северноатлантског пакта.

Четвртом конвенцијом из 1949. године утврђене су и посебне зоне (тзв. санитарске зоне и места, и зоне и места безбедности) ради „стављања ван домаћаја рата“ рањеника, болесника, немоћних, старих особа, деце испод петнаест година, бременитих жена и мајки с децом испод седам година (чл. 14) и тзв. неутралне зоне, које могу да се утврде између зараћених страна или да сама страна у сукобу обавести једнострано другу страну о постојању такве зоне на подручјима где се воде борбе ради стављања изван домаћаја борбе следећих лица у тим зонама: 1) рањеника и болесника и 2) грађанских лица која не учествују у

непријатељствима (чл. 15). Утврђена је посебна заштита рањеника и болесника, као и немоћних лица и бременитих жена (чл. 16), посебна заштита рањених и немоћних лица (чл. 1. ст. 1) и грађанских болница, које „ни у ком случају не смеју бити предмет напада“ (чл. 18). У Протоколу I посебне главе су посвећене заштити цивила и цивилних објеката (главе III и IV). Наиме, посебно су заштићени објекти који су неопходни да би преживели цивилно становништво, објекти за културу и храмови, природна околина и грађевине и инсталације које садрже „опасне силе“.

У току агресије чланице НАТО-а прекршиле су или повредиле скоро све одредбе међународног права. Прво, директна мета напада било је само цивилно становништво. Укупно је рањено или настрадало око 2.200 цивила у току 78 дана и ноћи бомбардовања.⁹ Ракетирање колоне избеглица код села Мејо, на путу Ђаковица–Призрен, 14. априла 1999. изведено је у три наврата а да није проверен циљ како на то обавезује чл. 51, ст. 4. Протокола I. Будући да је то била чисто цивилна колона возила, у целини је повређен чл. 51. Протокола. У времену од 24. марта до 24. априла бомбардовано је у 23 насељена места више здравствених установа, у 27 места више споменика културе, образовних установа, бројни мостови, железничке пруге, неколико аеродрома и аутобуске станице. Ракетирањем железничког моста код Грделице, 12. априла 1999, у тренутку када је пролазио путнички воз са путницима, изведен је гнусан међународни злочин против цивилног становништва. Истраживања указују да је пилот имао податке да је реч о возу са цивилима и да је могао да сачека да прође. Међутим, ракетирање је изведено баш у тренутку када је воз био на мосту, пре уласка у тунел, што указује на намеру вође ваздухоплова да га погоди у тренутку када је био на мосту, и да то покуша да се оправда као „коллатерална штета“ у тренутку када је бомбардован мост. У том нападу је погинуло 17 лица, три се воде као нестала, а више њих је задобило тешке телесне повреде.¹⁰ У намери да пресече саобраћајницу Црна Гора – Косово, агресор је 30. априла 1999. бомбардовао стари мост код места Мурино. Том приликом настрадало је пет цивила (међу њима и две девојчице, старости 10 и 12 година), иако је више него очигледно да је саобраћајница могла да се пресече на више места изван насељеног места. То је очигледно учињено намерно у близини насеља, супротно чл. 51. Протокола.

Све време рата циљ агресоровог бомбардовања били су, поред војних циљева, и цивили и цивилни објекти. Сам главни град Југославије,

⁹ Нема још прецизних података о броју погинулих и повређених цивилних лица. Потребно је извесно време да прође док се среде подаци. За сада су тзв. Бела књига Министарства иностраних послова, и подаци Комитета за прикупљање података о злочинима против човечности и међународног права једини компетентни извори. Није искључено да су подаци другачији, тј. да су укупне жртве нешто мање или веће, међутим, ово су приближни подаци и на неки начин показују величину жртве коју је народ поднео.

¹⁰ НАТО злочини у Југославији I, Документа и докази, СМИП СРЈ, 1999, стр. 257–273.

Београд, са приградским насељима, скоро свакодневно је бомбардован. Веома често циљ бомбардовања су били цивилни објекти, и то по више пута узастопно. Тако су у ноћи између 29. и 30. априла, приликом бомбардовања зграде Министарства одбране, која је била испражњена, Генералштаба и зграде републичке владе погинула три цивила, а 38 их је рањено. Том приликом је бомбардовање поновљено после краћег времена (15–20 минута), и то у тренутку када је пружана помоћ унесрећеним лицима. У том нападу страдали су и чисто цивилни објекти. Приликом бомбардовања зграде Савезног и Републичког МУП-а у Београду страдале су и цивилне зграде. У неким градовима читави блокови зграда били су уништени иако у близини није било никаквог војног циља. Тако је авијација НАТО-а читаву једну страну улице сравнила са земљом у нападу на Алексинац у току ноћи 5. априла 1999. и у поновљеном нападу 28. маја 1999. године. Том приликом је погинуло 17 лица, а око 40 лица је повређено. Ђуприја је бомбардована у два наврата. У првом нападу, 8. априла, приликом ракетирања испражњене касарне потпуно је уништено више породичних кућа, бројне зграде у ширем рејону око касарне су оштећене и повређено је више лица. У другом нападу циљ су били чисто цивилни објекти – потпуно је уништено уже градско језгро. У ноћи између 10. и 11. априла нападнуто је село Мердаре са 23 пројектила велике разорне снаге и касетним бомбама (убијено је пет лица, а две особе су лакше повређене). Приликом гађања индустријских објеката у Чачку, 10. маја 1999, 13 особа је рањено а четири су убијене. У Нишу је, 8. маја после подне, бомбардован стари мост у центру града иако нема војни значај. Том приликом убијена су два лица а седам лица је повређено. Приликом ракетирања уже цивилне индустријске зоне у Гњилану, 19. маја, убијено је пет лица, а повређено 19 радника грађевинског предузећа „Биначка Морава“ и пољопривредног добра „Јуко Младост“ итд. То је само део бомбардованих цивилних циљева,¹¹ а правдање агресора да су то „колалатералне жртве“ нема основа из два разлога. *Прво*, немогуће је да није било прецизних података о циљевима јер је НАТО више пута у току рата показао да поседује прецизне податке и планове, као и софистицирано оружје последње генерације. *Друго*, међународно право одавно не дозвољава случајне или успутне жртве (чл. 51, ст. 5. т. б. у вези ст. а. и ст. 2 истог члана, као и чл. 50, т. 3). Масовне жртве у бомбардовању цивилних колона код села Мејо, цивилне колоне на путу Ђаковица–Призрен и код села Кориша, где су се страни новинари уверили да у пречнику од пет километара није било војних и цивилних снага, потврда су да су агресори намерно нападали цивилне циљеве. Драстичан је пример бомбардовања казнено-поправне установе „Дубрава“, у месту Исток (Косово), 19. и 21. маја, где су погинуле 93 особе, а рањено је 196 лица на издржавању казне. Напад је поновљен иако нема војни

¹¹ О детаљном прегледу бомбардованих цивилних објеката видети *Белу књигу – НАТО злочини у Југославији*, исто.

значај. Колико је бомбардовање цивилних циљева постало претерано показује понашање организације за заштиту људских права *Human Rights Watch*. Та организација, која се није прославила објективношћу на нашим просторима, упутила је писмо генералном секретару НАТО-а Хавијеру Солани, 15. маја 1999, у којем је оштро критиковала бомбардовање Југославије, посебно намерно ракетирање цивила и цивилних објеката.

Цивили су били предмет напада и у саобраћајним средствима, чиме су повређени чл. 51, т. 4, и чл. 57 (2. б) – (предострожност при нападу). Најдрастичнији примери јесу ракетирање воза у Грделичкој клисури; напад на аутобус у којем су били само цивили, код места Савине Воде, на путу Пећ–Кула–Рожаје, са три пројектила и касетним бомбама; напад на избегличке кампове, као што је камп „Мајино насеље“ (21. април 1999), и напад на мост код Лужана (Приштина), у којем је погођен аутобус „Ниш експрес“ пун путника цивила. У том нападу је погинуло 39 особа (од тога троје деце од седам година) и рањено 13 лица (од тога осморо деце узраста 7–12 година). Напад је поновљен када је пристигло возило хитне помоћи, које је дошло у помоћ повређенима, при чему је повређен лекар. Таквим нападом је потврђена теза о намерном нападу на цивиле и цивилне објекте, и повређен је чл. 16, ст. 1, и чл. 21. Четврте женевске конвенције, чл. 51. и чл. 57, ст. 2. т. 3. Протокола из 1977. године. Усред дана, 30. маја, у току вашара (на верски празник Свете тројице) у Варварину, бомбардован је и ракетирани мост и простор на којем се одржавао вашар који је у близини моста. Убијено је 11 цивила и рањено око 40 лица. Очито, реч је била о застрашивању цивила методом која је строго и изричито забрањена међународним правом.

Агресор је изводио нападе без прављења разлике између војних и цивилних објеката. Таквим поступцима грубо је повредио чл. 51, т. 4. Протокола из 1977. године¹² јер су напади извођени без избора циља (многи цивилни објекти који су бомбардовани или ракетирани немају логичну везу с избором врсте циља). Уништене су многе усамљене куће за које се не може утврдити зашто су биле предмет напада. Такође, бомбардоване су школе, што је изричито забрањено међународним правом, на местима на којима није било никаквог војног циља. Фабрике дувана биле су честа мета бомбардовања, иако немају непосредан војни значај,¹³ затим аутобуске станице, поште итд. Тако су уништене викенд-куће Влајка Вучинића и Влајка Млађеновића у близини Богојева и стамбени објекти у насељу Кнежевац–Кијево код Београда, општина Раковица, 17. априла 1999. године. У месту Брвеник код Рашке гађане

¹² Члан 51. т. 4. гласи: „Забрањени су напади вршени без разликовања. Напади без разликовања су: а) напади који нису уперени против одређеног војног циља; б) напади приликом којих се примењује метод или користи средство борбе који не могу бити управљени на одређени војни објекат; или ц) напади приликом којих се примењује метод или користи средство борбе чије се дејство не може ограничити на начин како је прописано овим Протоколом“.

¹³ Дуванска индустрија Ниш – магацин дувана, 5. април 1999. године.

су, 30. маја, сеоске куће и месно гробље иако у близини није било војних или стратешких објеката. На крају, да је реч о насумице избаченом авионском товару доказује налажење авионских резервоара од горива широм земље. Негде су избачени по пољима и неприступачним местима, али су се у неколико случајева контејнери нашли и у двориштима породичних кућа или на крововима зграда.¹⁴

Протоколом I, чл. 51, т. 2, изричито се забрањује да цивили буду предмет напада, као и сваки акт или претња чији је циљ терор над цивилима. Још је Четвртом женевском конвенцијом из 1949. године предвиђена, истина уопштено, заштита „од сваког насиља или застрашивања“ (чл. 27, ст. 1). У току агресије, многи напади на цивиле и цивилне објекте били су у функцији терорисања и застрашивања цивила с намером да се сломи отпор, односно да се деморалише цивилно становништво и изазове незадовољство народа, и да престане да функционише одбрамбени систем земље. Напади на колоне избеглица које су се враћале својим кућама изведени су, вероватно, с намером да им се онемогући повратак, јер би, у супротном, нестао основни разлог због којег је и започета акција „Милосрдни анђео“ – војна интервенција и агресија снага НАТО-а на Југославију. Понављање напада на објекте који су већ били уништени имало је за последицу сејање страха код цивилног становништва, као и бомбардовање цивилних објеката у најужем градском језгру (посебно у великим градовима – Београду, Нишу, Новом Саду, Приштини итд.) и уништавање или оштећење главних електроенергетских капацитета (због тога су цела Србија и велики део Црне Горе остали у више наврата дуже време без струје).

Напади на цивилне објекте неопходне да би цивилно становништво преживело

Основни циљ Женевске конвенције о заштити грађанских лица за време рата, од 12. августа 1949 (Четврта конвенција) јесте заштита цивила, и то провејава кроз целу Конвенцију. У Допунском протоколу, из 1977. године, тај циљ је даље детаљно разрађен. Чланом 54. допуњена је област која није била детаљно регулисана – заштита објеката неопходних да би цивилно становништво преживело.¹⁵ Ставом 1. тог

¹⁴ Случај пада авионског резервоара у двориште породичне куће Душана Деспотовића, село Душманићи, општина Пријепоље, и у двориште дечијег вртића „Миша Цвијовић“ у Пријепољу.

¹⁵ Тај члан у целини гласи:

1. „Гладовање становништва као метод ратовања је забрањено.

2. Забрањено је напасти, уништити, уклонити или учинити некорисним објекте неопходне да цивилно становништво преживи, као што су намирнице, пољопривредне области за производњу хране, жетва, жива стока, инсталације за пијаћу воду и резерве и постројења за наводњавање, са намером да се тога лиши цивилно становништво или противничка страна због вредности коју ти објекти имају за њихово преживљавање, било какав да је мотив, да би се становништво изгладнело или да се доведе до тога да се исели, или из било ког другог мотива.

3. Забрана из става 2. неће се примењивати на такве објекте обухваћене њиме, ако их противничка страна користи: а) за издавање само чланова њених ору-

члана забрањено је кориштење гладовања становништва као метода ратовања, што су управо урадиле државе чланице НАТО-а у току агресије на Југославију. Ставом 4. чл. 54. чак су забрањене и мере репресалије према тим објектима.

При крају рата планери НАТО-а применили су, први пут у историји ратовања, нова средства за уништавање енергетског система једне земље, тзв. графитне или меке бомбе. То су касетне бомбе с карбонским влакнима које распрсквањем ослобађају влакна која, попут паучине, обухватају и прекривају инсталације за струју високог напона и тако изазивају њихово оштећење. Касније су, ракетама и бомбама директно уништавали трафостанице, далеководе и друга значајна постројења електропривреде. Тако је цела Југославија остајала по неколико дана без струје, што је изазвало бројне последице које су директно утицале на опстанак цивилног становништва. Нестанцима струје учинило се немогућим спремање хране, угрожен је био живот беба у породициштим и болесника у болницама (немогућност извођења операција у болницама, коришћење хемодијализе итд.), изазвани су несташница хлеба и нестанак воде за пиће у домаћинствима и болницама итд. Запретила је глад, јер су без струје престали да раде замрзивачи и храна је почела да се квари, а опасност од употребе покварене хране постала је несagleдива. Таквим актима су директно и на најгрубљи начин прекршена основна људска права гарантована међународним инструментима, као што су Општа декларација о људским правима из 1948. године (Увод, ст. 2. и ст. 4, и супротно ст. 5, као и чл. 3) и Међународни пакт о грађанским и политичким правима из 1966. године (чл. 1 и чл. 5). Уништени су неки центри за снабдевање и производњу воде, на пример, „Јарош“ у Сомбору (30. мај 1999),¹⁶ и фарме за производњу хране, на пример, фарма у селу Подгорац код Бољевца (7. јун 1999), при чему су погинула три радника,¹⁷ и Добричево код Ђуприје које је бомбардовано у два наврата 7. јуна 1999. године.¹⁸

Повреде правила о заштити болница, болничких транспорта и спречавање хуманитарне помоћи

Правила о заштити рањеника и болесника у рату појавила су се веома рано. Наиме, хуманитарно право и хуманистички покрети развили

жаних снага, или б) ако не као храну, онда као директну помоћ војној акцији – под условом, међутим, да ни у ком случају против тих објеката неће бити предузете акције од којих се може очекивати да ће оставити цивилно становништво са неодговарајућом храном или водом што би проузроковало његово гладовање или га натерало на покрет.

4. Ови објекти не смеју бити предмет репресалија.

5. Признајући виталне захтеве сваке стране у сукобу у одбрани своје националне територије против инвазије, одступање од забрана које се налазе у ставу 2, може бити дозвољено страни у сукобу у оквиру такве територије која је под њеном сопственом контролом где то захтева императивна војна потреба.“

¹⁶ НАТО злочини у Југославији, II, исто, стр. 498–499.

¹⁷ Исто, стр. 502–504.

¹⁸ Исто, стр. 317.

су се после битке код Солферино и Апри Динановог Сећања на Солферино, где су страдања рањеника одлучујуће утицала на развој савременог међународног хуманитарног права. Другом женевском конвенцијом, из 1949. године, у први план је стављена заштита рањеника, болесника, болница и болничког особља. Заштита не престаје чак ни у случају да се тим установама нађу наоружани стражари или оружана пратња, или да болничко особље има оружје за личну заштиту (чл. 22). Транспорти рањеника и болесника или санитетског материјала морају да се поштују и штите (чл. 35–37), а изричито је забрањено предузимање мера репресалија према рањеницима, болесницима, особљу, „зградама и материјалу које штити Конвенција“ (чл. 46. Конвенције и чл. 20. Протокола I). У Допунском протоколу поновљена је, у начелу, заштита лица из Друге конвенције, из 1949. године, и донекле је прецизирана. У току агресије на СРЈ непријатељева авијација је више пута бомбардовала болнице, санитетска возила, возила за дотурање медицинске и друге хуманитарне помоћи и објекте за хоспитализацију умоболних лица. Драстичан пример је бомбардовање Неуролошке клинике у оквиру клиничко-болничког комплекса „Драгиша Мишовић“ у Београду, 20. маја, при чему су убијена четири непокретна болесника, а више лица је рањено. Истовремено, оштећена је Гинеколошка клиника и болница за децу, која је морала да се евакуише у подрумске просторије, које су биле неадекватне за њихов смештај.¹⁹ У ноћи између 30. и 31. маја бомбардовано је подручје општине Сурдулица. Погођена је специјална болница за плућне болести „Санаторијум“, уништен је павиљон с избеглицама из Хрватске, павиљон старачког дома и павиљон са плућним болесницима. Болница је потпуно уништена и у тим објектима је погинуло 13 лица, повређено их је 38, а три лица се воде као нестала.²⁰ Ниједна од тих установа није прекршила одредбе чл. 21. Прве конвенције и чл. 13, ст. 1 (иако је реч о санитетској јединици) Протокола I. Велики је списак бомбардованих и оштећених санитетских установа и приликом напада на друге објекте, а повреде су идентичне.²¹ Према још непрецизираним подацима, у агресији НАТО-а на Југославију уништено је и теже или лакше оштећено 127 здравствених објеката.

Поред директног онемогућавања достављања хуманитарне помоћи (случај ракетирања хуманитарног конвоја „Лекари света“, 5. маја 1999. који је возио хуманитарну помоћ приштинском клиничком центру) дотур помоћи је онемогућаван и на индиректан начин.²² Скоро све време рата званичници НАТО-а давали су изјаве да не могу гарантовати безбедност хуманитарних пошиљки упућених у Југославију. На тај начин не само да је био онемогућен дотур помоћи већ је изражена и

¹⁹ Исто, стр. 245–251.

²⁰ Записник о увиђају Кп. бр. 113/99. од 31. 05. 1999 (Исто, стр. 262–270).

²¹ Видети Извештај о оштећеним здравственим објектима за период 26. април – 24. мај 1999 (Исто, стр. 229–241).

²² Жртва није било, али је уништен део помоћи и оштећена су возила која су превозила хуманитарни материјал.

прикривена претња онима који би се усудили да је упуте. Неке суседне државе чланице НАТО-а одуговлачиле су непотребно и неоправдано с издавањем одобрења за прелаз преко њихове територије хуманитарне помоћи намењене Југославији. На пример, Мађарска је на својој граници задржала више дана већ царински прегледан хуманитарни конвој из Русије и Белорусије.

Повреде правила о заштити културних и историјских споменика

Културни и историјски споменици заштићени су међу првима још Хашким правилником о законима и обичајима рата на копну из 1907. године. Правилником (чл. 27) утврђено је да приликом опсада и бомбардовања морају да се предузму све мере како би се поштеделе, „колико је то могуће“, зграде посвећене верским обредима, уметности, науци и добротворним сврхама, и историјски споменици. После Другог светског рата, 1954. године, донета је Конвенција за заштиту културних добара и Конвенција о заштити светске културне баштине, 1972. године. У Конвенцији из 1954. године утврђена је обавеза страна у сукобу да поштују како културна добра која се налазе на њиховој сопственој територији, тако и она на територији других држава, као и да се уздржавају од сваке репресивне мере против тих добара. У Допунском протоколу I, из 1977. године, на основу Конвенције из 1954. године, изричито се забрањују сви непријатељски акти усмерени против историјских споменика, уметничких дела или храмова који чине културно или духовно наслеђе народа, кориштење таквих објеката у војним акцијама и да такви објекти буду предмет репресалија. Конвенцијом о заштити светске културне баштине (чл. 6, ст. 3), из 1972. године, обавезују се државе чланице Конвенције да неће намерно предузимати мере којима би се могло, посредно или непосредно, нанети штета културној баштини на територији других држава чланица Конвенције. Под културним добрима које заштићује међународно право сматрају се покретна и непокретна добра која имају велики значај за културну баштину једног народа, као што су споменици архитектуре и историје, археолошка места, уметничка дела, колекције научних књига, архиви, музеји, библиотеке, складишта за чување културних добара и други предмети и зграде.²³ Посебан значај има одредба из чл. 53. Допунског протокола I уз Женевске конвенције о заштити жртава рата, којом је изричито забрањено: „Да се изврши било какав непријатељски акт уперен против историјских споменика, уметничких дела или храмова који сачињавају културно или духовно наслеђе народа“.

Напади на те објекте током 78 дана рата били су веома чести, односно нису били искључени из плана за бомбардовање. Скоро сви гломазни објекти, који нису могли да се склоне због величине, били су видно обележени према прописима из Конвенције из 1954. године.

²³ Сличну дефиницију има и Г. Перазић у: *Међународно ратно право*, ВИНЦ, Београд, 1986, стр. 187.

Међутим, и поред очигледне технолошке могућности агресора да препозна цивилне циљеве, на мети су се нашли и ти објекти. На пример, приликом гађања зграде Пословног центра „Ушће“, 27. априла, где су уништена два телевизијска и новинарска студија, оштећена је зграда Музеја савремене уметности која се налази у близини. У Музеју је уништено или оштећено више уметничких предмета. Од детонација бомби приликом бомбардовања ПЦ „Ушће“ оштећена је и београдска тврђава, више пута су ракетирани зграде државних органа које су под заштитом државе као историјски споменици – палата Савезног министарства иностраних послова, палата Владе Републике Србије, зграде Министарства унутрашњих послова, Савезног министарства одбране и Генералштаба, зграда Етнографског музеја, хотел „Југославија“, рановизантијска гробница у Јагодин-Мали код Ниша, позната Ђеле-кула у Нишу, археолошко налазиште Медијана код Ниша, манастир Грачаница, Спомен-музеј 21. октобар у Шумарицама код Крагујевца, Спомен-костурница на Церу, код села Текериш, црква Свете Петке код Дрсника, манастир Раковица, црква Светог Марка на Ташмајдану, зграда извршног већа у Новом Саду, фрушкогорски манастири, Панчићев маузолеј на Копаонику, хидроцентрала у Ужицу – најстарији објекат техничке културе у Србији, Пећка патријаршија итд. Веома је важно да су били испуњени услови који се наводе у Конвенцији да би уметничка добра имала заштиту: ти објекти су били удаљени од индустријских центара, у њиховој близини није било војних објеката, нису коришћени у војне сврхе и били су видно означени према одредбама чл. 16. и 17. Конвенције из 1954. године.

Повреде међународних правила о заштити новинара и права на информисање

Новинари и њихова професија добили су релативно рано међународноправну заштиту – већ после Првог светског рата. Корак даље отишло се у Допунском протоколу из 1977. године. Члан 79. Главе III, Одсека III Протокола I у вези с мерама заштите новинара значајан је због тога што су више пута објекат напада били не само новинари, као лица, већ и зграде и средства. Новинари који су ангажовани у опасним мисијама у подручјима оружаног сукоба имају статус цивила у складу са чл. 50, ст. 1. Супротно тој одредби, 30. маја, у 16.30 сати, авиони НАТО-а бомбардовали су конвој са страним новинарима на путу Брезовица–Призрен. Том приликом убијен је Небојша Радојевић, а два лица: Данијел Шифер и Ив Прентис, тешко су повређени.²⁴ Обавеза новинара је да не предузимају никакве акције које би могле да нашкоде њиховом статусу цивила (чл. 79. ст. 2), а истрага је показала да настрадали новинари, као и новинари погинули у току бомбардовања зграде РТС у Београду, нису својим понашањем повредили одредбе тог члана.

²⁴ Из записника истражног судије Окружног суда у Београду од 23. јуна 1999 (НАТО злочини у Југославији II, исто, стр. 393–397).

Још је драстичнији пример бомбардовања зграде РТС-а у Београду, 23. априла у 02.20 часова, и РТС-а Нови Сад у два наврата, 4. маја и 13. маја. У тим нападима погинула су укупно 23 лица, а више лица је повређено. Број репетитора, телевизијских и радио-станица које су уништене или оштећене веома је велики, а ти се објекти сматрају цивилним објектима, иако се може бранити и схватање да могу да буду у функцији вођења рата будући да их снаге одбране користе за вођење тзв. медијског и психолошког рата. Међутим, постоји и схватање, које има много правног основа, да су телевизијске и радио станице у функцији опстанка цивилног становништва (чл. 54, т. 2. Протокола). Да су напади били срачунати на уништење цивилних објеката и на сејање страха и дефетизма показује и уништење земаљске сателитске станице у селу Приликама код Ивањице 13. априла 1999. године. Тиме је потпуно прекинута комуникација с Аустралијом, Азијом, Блиским истоком, Африком, Северном и Јужном Америком и Европом. Током рата, уништени су антене и сателитска постројења, и уништени су или оштећени сви репетитори и релеји,²⁵ тако да је сасвим отежан пренос телевизијског, радио, телефонског и поштанског сигнала и прекинут или отежан поштански и телефонски саобраћај на територији земље и њене везе са светом. Несумњиво је да су ти објекти значајни за одбрану земље, али је такође несумњиво да имају изузетну важност за живот цивила.

Кршење правила о заштити падобранца у невољи

Још је Комисија правника на заседању у Хагу 1922. и 1923. године донела нацрт кодекса за регулисање ваздушног рата којим су регулисана нека основна правила ваздушног ратовања. Притом је предвиђена забрана да се нападају посаде ваздухоплова које су напустиле летелицу с намером да се спасу помоћу падобрана (чл. 20). Правилник није ступио на снагу, али је остао као путоказ за правила за ваздушни рат. Протоколом I из 1977. године (чл. 42, т. 1) забрањује се да се против лица које искаче падобраном из ваздухоплова у невољи предузимају акти напада за време спуштања. Тачком 2. регулише се да се против таквог лица могу предузимати акти непријатељства тек пошто се спустило на земљу а није изразило очигледну намеру да се преда. Дакле, такво лице је заштићено све док је у невољи. Тачком 3. регулише се да су трупе које се превозе ваздухопловом изузете од заштите, јер се сматра да су, као ваздушнодесантне снаге, у функцији ратовања и не могу да буду заштићене. Јер, прво, нису у невољи, и друго, њиховом

²⁵ Неки од њих су: репетитор на Гучеву (Лозница) бомбардован у два наврата – 27. марта и 5. априла; Црни Врх (Јагодина) 6. априла 1999; Торник и Чигота, 8. априла; репетитор на планини Рудник (Г. Милановац), власништво Мобтела, 8. мај; „Гобеља“ на Копаонику 19. маја и други пут 3. јуна; зграде РТС у Београду и Н. Саду, репетитори на Бесној кобили (Врање), 30. маја и 6. јуна, и на Козарици (Димитровград) 30. маја; предајник на Козјем Долу 3. јуна; предајник на планини Рудник 3. јуна 1999. године, итд.

заштитом би се сузбило начело војне потребе, које је антипод хуманитарној заштити.²⁶

У току рата непријатељеви пилоти су у више наврата нападали наше оборене пилоте док су се падобраном спуштали из оштећене летелице (потресно је сведочење наших пилота на почетку рата на које су отвориле ватру групе авиона НАТО-а док су се падобраном спуштали из оштећених авиона²⁷).

Кршење најважнијих међународних споразума из материје

људских права

Општи документи о људским правима

У агресији на СР Југославију масовно су убијани и рађавани цивили, разарани су цивилни објекти, посебно густо насељене стамбене четврти, и уништена је југословенска привреда, чиме је грубо повређено и прекршено мноштво међународних инструмената којима се гарантују људска права, регулисана, пре свега, Универзалном декларацијом о правима човека (1948), Конвенцијом за заштиту људских права и основних слобода (1950), Међународним пактом о грађанским и политичким правима (1966), Међународним пактом о економским, социјалним и културним правима (1966) итд.

Наведени међународни инструменти, посебно се на томе инсистира у Међународном пакту о грађанским и политичким правима из 1966. године, зајамчују право свих народа да „слободно одређују свој политички положај и слободно постижу свој привредни, друштвени и културни развој“ (чл. 1, ст. 1). Чланом 1, ставом 3. Пакта налаже се као обавеза дужност државама уговорницама да олакшају остварење права народа на самоопредељење и да поштују то право „сходно одредбама Повеље уједињених нација“. Посебно је значајно да је међународним инструментама из области људских права изричито заштићено право на живот, које је у агресији било прекршено. Уништавањем привредних објеката и инфраструктуре на простору Југославије НАТО прекршио је основна људска права заштићена и зајамчена чл. 1, ст. 2, Међународног пакта о грађанским и политичким правима и Међународним пактом о економским, социјалним и културним правима. Уништавањем привредних објеката онемогућена су права грађана на рад, на одмор, сло-

²⁶ О војној потреби у међународном ратном праву видети: Г. Перазић, *Међународно ратно право*, исто, стр. 22–25; С. Аврамов, *Међународно јавно право*, „Научна књига“, Београд, 1989, стр. 506, 536; М. Радојковић, *Рат и међународно ратно право*, Београд, 1947, стр. 3–5; Ј. Андраши, *Војна потреба и ратно право*, ЈАЗУ, Загреб, 1960; Leuder, *Handbuch des Völkerrechts*, IV 1889, pp. 65–66; L. Oppenheim, H. Lauterpacht, *International Law*, Vol. II, 1969, pp. 232–233; Strupp, *Das Völkerrechtliche Delikt*, 1920, p. 148; Kluber, *Europäische Völkerrecht*, 1821, S. 243, p. 395; В. Јончић, *Војна потреба и међународно ратно право*, „Војно дело“, 6/1996, стр. 9–26.

²⁷ Сведочење пилота Иље Аризанова и групе наших пилота о понашању непријатељевих пилота и кршењу правила ратовања.

бодно време и учешће у културном животу; свакодневним бомбардовањем ускраћено је право грађана на слободно кретање, на мирно окупљање, и друго.

Систематским уништавањем фабрика и других привредних објеката учињено је да без посла остану десетине хиљада радника (чиме је погажено њихово право на рад и резултате рада).²⁸ Због ратних услова грађани Југославије су били онемогућени да остварују своја елементарна права у домену културе, образовања итд. искључиво кривицом држава агресора, чиме су грубо прекршене релевантне норме наведених споразума, односно основна међународно призната права грађана Југославије. Наметнутим ратом и разарањем грађанима Југославије су самовољно ускраћена не само тзв. права прве и друге генерације, већ и права тзв. треће генерације – право на мир, на здраву животну средину, културни развој, и друго.

Чланом 5, који је скоро идентичан у оба пакта о људским правима у Међународном пакту о грађанским и политичким правима из 1966. и Међународном пакту о економским, социјалним и културним правима, такође из 1966. године, изричито се забрањују било какви поступци којима се повређују пактовима утврђена основна људска права: „Ниједна одбредба овог Пакта не може бити тумачена тако да подразумева за неку државу, групу или појединца ма какво право да се ода каквој делатности или да изврши неки чин којим се тежи уништењу права и слобода признатих у овом Пакту или ограничењима ширим него што су предвиђена поменути Пактом“. Очигледно је да су државе учеснице у агресији НАТО-а на Југославију, поред осталог, тешко повредиле и одредбе тих споразума.

Споразуми који се односе на поједине категорије посебно угрожених лица

Агресијом држава НАТО-а грубо су прекршени и повређени међународни инструменти који садрже не само општа људска права (која припадају сваком појединцу), већ су прекршени и бројни важни међународни споразуми којима су појединим посебно угроженим категоријама лица зајамчена специјална права и посебна заштита. То се нарочито односи на неке категорије лица, на пример, на децу, жене, избеглице, припаднике мањина, и слично.

Заштита деце, на пример, као најугроженијег дела популације, уређена је, у већем или мањем обиму, низом међународноправних докумената, пре свега Конвенцијом УН о правима детета (1990). На основу те конвенције државе уговорнице су се обавезале, поред осталог, да предузимају све одговарајуће законске, административне, социјалне и образовне мере ради заштите детета од свих облика физичког или менталног насиља, повреда или злоупотребе, занемаривања или немар-

²⁸ Због уништавања фабрика остали су без посла многи радници, тако да је непосредно угрожена и егзистенција чланова њихових породица.

ног односа, малтретирања или експлоатације. То јесте обавеза државе домаћина на чијој територији живе деца, али се поставља питање како може та држава да испуни своје обавезе према тој категорији лица када је под санкцијама и када је против ње предузета оружана војна интервенција. Држава, објективно, није у стању да испуни своје обавезе према Конвенцији, а постоји и обавеза из чл. 38, којим се државе обавезују да поштују и обезбеде поштовање правила међународног хуманитарног права која се примењују на њих у оружаним сукобима а односе се на дете. Обавезе су још конкретније у ставу 4. истог члана: „У складу са обавезама на основу међународног хуманитарног права да штите цивилно становништво у оружаним сукобима, државе чланице предузимају све практично изводљиве мере како би обезбедиле заштиту о деци погођеној оружаним сукобом“. Конвенцијом су изричито зајамчена основна права која припадају деци, међу којима су нарочито: право сваког детета на живот и развој (чл. 6), право да не буде одвојено од родитеља против своје воље (чл. 9), право на слободу удруживања и мирног окупљања (чл. 15) и на заштиту од свих облика физичког или менталног насиља (чл. 19), обавезу да се та обавеза подигне на највиши ниво здравствене и медицинске заштите (чл. 24), право на животни стандард примерен његовом физичком, менталном, духовном, моралном и друштвеном развоју (чл. 27), на образовање (чл. 28), и друго.

Југославија, због агресије НАТО-а, за време оружаних дејстава није могла да оствари већину тих права и било је сасвим немогуће да испуни своје обавезе из Конвенције (на пример, реализација права на образовање), а истовремено су била битно угрожена нека права детета (на живот, на здравствену заштиту, и слично). Када је реч о праву на живот детета, бесомучним бомбардовањем били су непосредно угрожени животи око 3.000.000 југословенске деце (према расположивим подацима погинуло је око осамдесеторо деце, уз велики број осакаћених, трауматизованих итд.). Такође, било је угрожено здравље деце која су због варварског бомбардовања непрекидно била изложена стресу, патњи и ратним траумама, а због ратних дејстава око 800.000 ученика и студената било је лишено права на образовање.²⁹

Агресијом је, истовремено с изазивањем ратних страха, и то на целој територији земље, онемогућено остваривање и бројних других споразума који се тичу разних других категорија лица која уживају посебну заштиту. На пример, због рата је припадницима етничких мањина било онемогућено или битно отежано остваривање њихових посебних права, као што су: право на одржавање, развијање и државну потпору у развијању сопствене културе; слобода мирног окупљања; посебна права у домену образовања (право на учење матерњег језика, односно на наставу на том језику, право на оснивање и вођење сопствених приватних образовних институција, и друго); право на оснивање и

²⁹ Опширније: Б. Кривокапић, *НАТО агресија на Југославију*, „Чигоја“, Београд, 1999, стр. 76.

одржавање слободних мирољубивих контаката преко границе са лицима са којима имају заједнички етнички, културни, језички или верски идентитет или заједничко наслеђе, и друго. Овде није само реч о правима зајамченим југословенским правним поретком (Устав СРЈ, уставу република Србије и Црне Горе, бројни закони итд.),³⁰ већ и бројним међународним документима, као што су: Декларацијом УН о правима припадника националних или етничких, верских и језичких мањина (1992), Оквирна конвенција за заштиту права националних мањина (1995) и другим документима ОЕБС-а.³¹ Оружаним сукобом на тлу Југославије онемогућено је или значајно отежано остваривање права националних мањина, чиме су прекршени наведени споразуми и међународни инструменти из области људских права. Врхунац ироније јесте међународноправна нелегална и насилна акција држава НАТО-а ради заштите припадника албанске мањине, тј. ради заштите људских права под изговором „хуманитарне интервенције“. Та акција је предузета у облику војне интервенције, а управо због те насилне акције страховито је трпело не само становништво српске националности него и припадници других етничких мањина у Југославији.³²

Уништавање екосистема и повреде правила о заштити човекове околине

У току оружаног напада НАТО-а на СР Југославију дошло је до повреда и тзв. треће генерације људских права, у која спада право на здраву животну средину. Класично међународно право бавило се више непосредним облицима, методама и средствима вођења рата, а мање је пажње посвећивало посредној заштити човека и његове околине. То је изричито учињено тек у Протоколу I из 1977. године. Истина, може се закључити да је и Декларацијом о загушљивим пливовима из 1899. године и Женевским протоколом о забрани употребе у рату загушљивих, отровних или сличних гасова и бактериолошких средстава из 1925. године на посредан начин забрањена употреба тих оружја ради очувања екосистема, односно природе (природна околина), чији је саставни део и човек, и да није могуће увек контролисати дејство и последице дејстава таквих или сличних оружја. Протоколом из 1977. године, у чл. 55, изричито је наведено да у ратовању мора да се обрати пажња на заштиту природне околине „од обимног, дуготрајног и јаког оштећења“.

³⁰ О правном и фактичком положају мањина у Југославији види: Б. Кривокапић, *Ethnic Minorities in the Federal Republic of Yugoslavia and Their Rights*, „Yugoslav Law“, 2-3/1994, pp. 63-71 и 1/1995, pp. 3-20; *Мањине у међународним и документима СР Југославије*, група аутора, Београд, 1999, стр. 53-82.

³¹ Мисли се, пре свега, на Завршна документа КЕБС-а из Хелсинкија (1975), Закључни документ Бечког састанка КЕБС (1989), Други састанак Конференције о људској димензији КЕБС (Копенхаген, 1990), Париску повељу за нову Европу (1990), Женевски извештај са састанка КЕБС-а о националним мањинама (Женева, 1991), Хелсиншки акт КЕБС-а (1992) итд.

³² Нешто мање од трећине становника Југославије чине припадници неке етничке мањине.

У ст. 2. истог члана отишло се даље, и забрањени су „напади на природну околину путем репресалија“. Поред тога, дејством на животну средину изводи се и већи или мањи екоцид. Наиме, чак и онда кад људи нису директно погођени могу да буду поремећени или уништени еколошки системи. С обзиром на то да је човек део природе и да је у тесној међузависности са њом, свака повреда равнотеже у природи директно утиче и на човека и његово здравље, као и на његов опстанак на планети као врсте. Најзад, угрожавањем животне средине делује се неповољно на људска права, обично на дужи рок, па чак и на будуће генерације, нарочито у случају коришћења радиоактивних материјала и других опасних супстанци од којих природа тешко може сама да се очисти.

У агресији не само да је контаминирана и оштећена природна околина већ су изведене и репресалије на цивиле нападом на природну околину. То је учињено на више начина: 1) нападима на објекте нафтне индустрије и хемијске фабрике; 2) обимним уништавањем шума националних паркова и биљних и животињских врста у њима; 3) коришћењем радиоактивних пројектила (бомбе с уранијумовим језгром); 4) рушењем мостова и одбацивањем бомби у реке и језера, чиме су контаминирани екосистеми у тим водама; 5) одбацивањем резервоара и неискоришћених авио-бомби у Јадранско море, због чега је, такође, поремећен екосистем.³³ Због коришћења разноврсног оружја у току агресије дошло је до следећих поремећаја екосистема:

1) проузроковани су дугорочни негативни ефекти на здравље становништва СРЈ разним врстама контаминације³⁴ током војне интервенције НАТО-а;

2) контаминирана је човекова животна средина коришћењем радиоактивног оружја (оружје које садржи радиоактивне супстанце – осиромашени уранијум);

3) загађене су надземне и подземне воде;

4) изазвана хемијска контаминација бомбардовањем постројења хемијске индустрије и других опасних постројења (трансформатори, итд.);

5) разорени су заштићени национални паркови, и уништен и поремећен природни еколошки систем и биодиверзитет уопште;

6) вероватно је поремећена животна средина изван територије СР Југославије, на регионалном плану (територија суседних држава, Источно Подунавље, Јадран итд.), а можда и шире, на глобалном плану (ремећење озонског омотача, изванстан утицај на климатске промене ефектом „стаклене баште“ итд.).

Сигурно је да ће бити потребно време да се, на основу непрекидног праћења, открију и региструју све последице бомбардовања по екосистем и здравље људи. У прилог упозорења и апела да ће последице бомбардовања и примене разноврсних војних средстава на тлу

³³ Наш рибар је 17. маја 1999. из мора код Будве извадио са рибарском мрежом две авиобомбе („Политика“, 20. мај 1999).

³⁴ Под загађењем подразумевамо ремећење животне средине у најширем смислу.

СР Југославије бити катастрофалне које је научна, стручна и грађанска јавност Југославије упутила свету, као и да су угрожена основна људска права, јесу и извештаји разних међународних невладиних тела, комисија и појединаца. На пример, осим југословенских писаца, на катастрофу су упозоравали и страни теоретичари. Тако је у тексту Међународног акционог центра Ремзија Кларка, објављеном на Интернету, наглашено да су „НАТО напади на СР Југославију, поред осталог, нанели и непроцењиву штету човековој средини, довели у ризик људске животе и здравље, флору и фауну, при чему ће се њихово неповољно деловање осећати дуго времена“.³⁵ Немачка секција Светског фонда за очување природе (*WWF*) затражила је да се донесе међународни акциони програм за уклањање еколошких последица напада НАТО-а на СРЈ пре свега да би се обезбедило снабдевање водом за пиће у доњем току Дунава.³⁶ У прилог те тврдње је и процена Регионалног центра за животну средину у Централној и Источној Европи (*REC*).³⁷

Нешто више исцрпан извештај о стању животне средине у СРЈ после бомбардовања НАТО-а који се у последње време користи у публицистици јесте извештај Радне групе за Балкан Програм УН за животну средину (*UNEP*) и Центра УН за цивилна насеља (*UNCHS*). Према том извештају највише еколошке штете су изазване у околини Панчева, у Новом Саду, Бору и Крагујевцу. Према последњим истраживањима, изгледа да то није коначан списак.³⁸

Поред Протокола I, Хашких конвенција и других докумената УН, прекршени су, или барем доведени у питање, међународни уговори који се односе на заштиту животне средине, а доведени су у питање и други извори међународног еколошког права. На пример, у Декларацији Конференције УН о људској средини (Стокхолм 1972), међу усвојеним начелима, изричито је утврђено (начело 21): „Државе имају, у сагласности са Повељом Уједињених нација и начелима међународног права... одговорност да онемогуће да активности под њиховом јурисдикцијом или контролом проузрокују штету у средини која припада другим државама или у области ван граница националне јурисдикције“.

Конвенцијом о заштити светске културне и природне баштине (1972), чл. 6. ст. 3, обавезују се државе чланице да неће намерно

³⁵ „The NATO attacks on FR Yugoslavia have, among other things, inflicted inestimable damage to the environment, put at risk human lives and health, flora and fauna, while all their adverse effects will only be felt in the long term“ (*Information about the effects of the NATO aggression on the environment in The Federal Republic of Yugoslavia*, Internet, april 1999, /www.iacenter.org/yugoenv.Htm).

³⁶ Апел немачке секције Светског фонда за очувањем природе – Спаси воду за пиће у Подунављу („Политика“, 15. јун 1999, стр. 8).

³⁷ Видети: *Assessment of the Environmental Impact of Military Activities During the Yugoslavia Conflict*, Preliminary Findings, Regional Environmental Center for Central and Eastern Europe, June 1999, Internet, avgust 1999, www.rec.org/REC/Announcements/yugo/contents.html.

³⁸ Извештај је објављен под насловом *Сукоб на Косову – последице на животну средину и цивилна насеља*, издање *UNEP* и *UNCHS*, Најроби, 1999.

предузимати никакве мере које би могле, посредно или непосредно, штетити природној баштини на територији других чланица Конвенције. Сасвим је извесно да је свеколиким уништавањем и загађивањем природе на тлу Југославије, и целе регије (загађивање река, ваздуха и др.) та одредба драстично прекршена. С друге стране, Светском повељом о природи (1982), усвојеном као прилог одговарајућој резолуцији Генералне скупштине УН, изричито је предвиђено у чл. 10. и 11. да се природна богатства неће пустошити, да ће се активности које могу утицати на природу контролисати и да ће се посебно избегавати активности које прете да проузрокују ненадокнадиве штете природи, као и да ће се избегавати свако избацивање у природне системе материјала који загађују (т. 12).

Светском повељом о природи (т. 20) из 1982. године утврђена је обавеза држава да избегавају војне активности штетне по природу, као и да (т. 21/д) учине све да активности изведене у границама њихове јурисдикције и под њиховом контролом не проузрокују штету природним системима унутар других држава. На крају, Повељом је (т. 24) прецизирана и дужност сваког не само да дела у складу са одредбама тог документа већ и да (поступајући индивидуално, у друштву с другим лицима или у својству личног учешћа у јавном животу) настоји да обезбеди остварење њених циљева и других одредаба. Према томе Светска повеља о природи, премда се првенствено односи на заштиту природе од мирнодопских ризика, садржи и бројне одредбе које су непосредно прекршене уништавањем природе Југославије (али и других земаља) изазваним агресијом Северноатлантског пакта.

Агресијом против СРЈ, својим актима, НАТО је безобзирно прекршио и изричиту одредбу из чл. 55, ст. 1. Протокола I (1977), којим је недвосмислено утврђено: „У ратовању се мора обратити пажња да се природна средина заштити од обимног, дуготрајног и озбиљног оштећења. Ова заштита обухвата и забрану коришћења метода или средстава ратовања чији је циљ или од којих се може очекивати да проузрокују такво оштећење природне средине и да тиме штете здрављу или опстанку становништва“.

У дејствима НАТО-а на територији Југославије прекршено је мноштво универзалних и регионалних међународних докумената који се односе на заштиту и очување природе, и то како оних с општим начелима, тако и оних којима се регулишу конкретна питања заштите. У области заштите човекове околине прекршено је више међународних уговора, а најзначајнији су: Споразум о оснивању Савета за риболов за Медитеран (ФАО, Рим, 1949); Међународна конвенција о заштити птица (Париз, 1950); Конвенција о установљавану Европске и Медитеранске организације за заштиту биља (ФАО, Париз, 1951), с амандманима из 1962, 1964, 1966, 1968. и 1979. године; Међународна конвенција за заштиту биља (ФАО, 1951), с амандманима из 1979. године; Међународна конвенција о спречавању загађивања мора уљем (Лондон, 1954),

с амандманима који се тичу уређивања резервоара и ограничења величине резервоара (Лондон, 1971); Споразум о рибарству у водама Дунава између ФНРЈ, НР Бугарске, Румунске НР и СССР (Букурешт, 1958); Конвенција о отвореном мору (Женева, 1958); Конвенција о риболову и очувању биолошких богатстава отвореног мора (1958); Конвенција о територијалном мору и спољнем морском појасу (1958); Конвенција о епиконтиненталном појасу; Конвенција о заштити од опасности тровања бензолом (ИЛО, Женева, 1971); Конвенција о заштити светске културне и природне баштине (Париз, 1972); Конвенција о спречавању загађивања мора путем избацавања отпадака и других ствари (Лондон, Мексико Сити, Москва, Вашингтон, 1972); Међународна конвенција за спречавање загађивања са бродова (Лондон, 1973); Конвенција о заштити Средоземног мора од загађивања (Барселона, 1976); Конвенција о очувању европске дивље флоре и фауне и природних станишта (Берн, 1979); Конвенција о прекограничном загађивању ваздуха на великим удаљеностима (Женева, 1979); Конвенција УН о праву мора (Montego Bay, Jamaica, 1982); Бечка конвенција о заштити озонског омотача (Беч, 1985); Монреалски протокол о супстанцама које оштећују озонски омотач (Монреал, 1987); Базелска конвенција о контроли прекограничног кретања опасних отпадака и њиховом одлагању (Базел, 1989); Конвенција о прекограничним ефектима индустријских удеса (1992); Конвенција о биодиверзитету (1992); Оквирна конвенција УН о климатским променама (Њујорк, 1992);³⁹ Конвенција о заштити Дунава (1994); Конвенција о праву непловидбеног коришћења међународних водотокова (УН, 1997).

Закључак

Агресијом на СР Југославију, и оним што је пратило, на најгрубљи начин, и то вишестрано, прекршени су како општи правни принципи и општа начела међународног права – Повеља УН, тако и правила из области хуманитарног права и људских права. Логично, кршење основних принципа и најважнијег правног документа савременог међународног права имало је за последицу кршење мноштва (на десетине) других, на њима заснованих, правних и политичких аката, као што су разни документи Уједињених нација и ОЕБС-а, бројни вишестрани и двострани споразуми, па чак и најважнији документи самог Северноатлантског пакта.

Током оружаног напада посебно су угрожена и прекршена хуманитарна права, људска права и право на здраву и чисту животну околину. Истина, у образложењу кршења људских права од стране НАТО-а требало би бити обазрив јер у доктрини савременог међународног права (посебно на Западу) покушавају да се установе нови стандарди, на

³⁹ Конвенција је позитиван пример новијег међународног уговора у области животне средине који је потврдила СР Југославија.

основу којих је дозвољена примена силе против земље која, према њиховом схватању, „нема на својој територији ефективну власт“, односно не може да спречи кршење људских права, тј. не успева да одржи „одређени стандард“ људских права, или није у могућности да успостави власт и установи поредак који ће гарантовати остваривање основних људских права. Уосталом, то је и био један од разлога (процена да прети „хуманитарна катастрофа“) да се приступи војној акцији у облику „хуманитарне интервенције“. На примеру војне акције НАТО-а против СРЈ види се и директна веза између заштите људских права и заштите животне средине.

Прво, своју акцију НАТО је правдао хуманитарним разлозима, а управо је та „хуманитарна“ интервенција довела до масовног кршења људских права, посебно до њиховог кршења у вези са заштитом животне средине. Агресија на СРЈ показала је да су повреде правила међународног права и злоупотреба хуманитарних принципа и начела били срачунати на стварање нових правила понашања у међународним односима, што је утрло пут новим тумачењима постојећег међународног правног поретка. Злоупотреба се посебно види у изговору за агресију – да се против СРЈ води оружана акција у виду „хуманитарне интервенције“. Новом доктрином, која се може назвати *доктрина хуманитарне интервенције*, установљена су нова правила понашања држава у свету и створена могућност за примену војних интервенција од стране великих сила против малих држава под изговором хуманости и хуманих начела. Дакле, успостављају се нова правила којима се прикрива нова политика моћних држава.

Друго, примењене су забрањене методе ратовања: 1) масовни напади на цивилно становништво; 2) уништавање цивилних места и објеката; 3) уништавање културно-историјских споменика; 4) уништавање природе (еколошка средина); 5) застрашивање цивила; 6) бомбардовање болница и возила хитне помоћи; 7) регрутовање и коришћење плаћеника; 8) изазвана су разарања која се не могу оправдати војном потребом; 9) спречавано је дотурање хуманитарне помоћи; 10) уништани су објекти неопходни за преживљавање цивилног становништва; 11) нападани су падобранци који су се спасавали из оштећених авиона; 12) нападана су лица која, поред цивила, имају међународноправну заштиту, као што су новинари и свештеници, и 13) уопште су извођени напади без избора циља. Извршен је и злочин против човечности, као акт који се граничи са злочином геноцида.

Треће, најгрубље прекршене међународне норме из хуманитарног права и људских права јесу управо одредбе Женевских конвенција. Ако се, чак, пође од претпоставке да је НАТО имао дозволу Савета безбедности УН за напад на Југославију, морао је током рата да се придржава одредаба хуманитарног права. Он је те одредбе прекршио, поред осталог, тешким ремећењем животне средине. Нарочиту пажњу треба обратити на повреде Протокола I из 1977. године које се односе

на заштиту жртава међународних оружанних сукоба. За сваку осуду су објашњења и правдања представника НАТО-а да су бомбардовања објеката која садрже опасне силе (панчевачка рафинерија) била у функцији стратегије и да је, притом, узета у обзир сва могућа „колateralна штета“, као што су животна средина, људске жртве итд. Због нарушавања животне средине загађењем неће бити угрожено само становништво које је преживело бомбардовање НАТО-а већ ће се оно одразити и на живот будућих генерација на овим просторима.

На крају, поставља се питање шта је била сврха те војне интервенције и да ли је један од циљева агресије управо било доказивање целом свету да основи савременог међународноправног поретка више немају важност и да ће убудуће важити нова правила – правила силе.

Снаге Западноевропске уније и европска безбедност и одбрана

УДК: 341.176(4-15):327.56(4)

Томислав Јовановић, пуковник у пензији

У настојању да заокруже интеграционе процесе и осигурају мир и стабилност у Европи и свету, Европска унија и Западноевропска унија утврдиле су опште политичке услове за остварење концепције европске безбедности и одбране. У вези с тим је организовање, припремање и оспособљавање снага ЗЕУ за подршку заједничке спољне политике ЕУ да би се превентивно спречавао настанак криза. У случају њиховог избијања у Европи, или било где у свету, снаге ЗЕУ би се ангажовале у решавању криза кроз подршку мировним операцијама међународне заједнице, а није искључена ни примена силе ради раздвајања сукобљених страна као предуслова за постизање решења политичким средствима.

Основне поставке о европској безбедности и одбрани

Политичка, економска и војна спремност и способност земаља чланица Западноевропске уније (ЗЕУ) да саме, или у сарадњи с НАТО-ом, под окриљем Европске уније (ЕУ), предузимају одговарајуће мере за осигурање властите одбране и безбедности изражене су концептом европске безбедности и одбране. Реализација тог концепта је комплексно питање. Заснива се на сарадњи земаља и преговорима у решавању спорних питања, док је употреба силе предвиђена као последње средство за остваривање колективне безбедности и одбране. Према политичко-доктринарним документима усвојеним у Петерсбургу (1992) и Хелсинкију (1999), снаге ЗЕУ ангажоваће се ради „управљања – решавања криза“ или у „подршци мировним операцијама“ у свету, што чини основу за дефинисање политичко-доктринарних ставова и одлука. У наредном периоду предстоји формирање снага ЗЕУ, које ће бити основни инструмент за остварење концепта о европској безбедности што снагама ЗЕУ даје нову димензију и карактер тако да постају значајне и изван Европе.

Концепт о европској безбедности и одбрани настао је као резултат интеграционих процеса у оквиру ЕУ и геополитичких промена насталих у Европи почетком деведесетих година 20. века. У новонасталим условима требало је пронаћи одговарајући модел за осигурање европске безбедности и, истовремено, остваривање властитих интереса на политичком, економском и војном плану у свету. Модел се заснива на поставци да у Европи и свету постоје могућности за избијање локалних и регионалних криза и оружаних сукоба за чије ће решавање бити

неопходна већа политичка и економска сарадња између држава и у оквиру међународних организација и савеза. Као крајње средство, предвиђена је употреба снага ЗЕУ, пошто се сматра да сада у Европи нема опасности од избијања већих оружаних сукоба. На основу тог концепта, подразумева се предузимање свеукупних мера и активности ЕУ у свим областима које, директно или индиректно, доприносе остваривању европске безбедности, као што су: организовање и функционисање институција ЕУ, политика примања нових земаља у чланство ЕУ, политика организовања сарадње и чланство у Савету Европе и Парламентарној скупштини, сарадња у оквиру ОЕБС-а, НАТО-а и Програма „Партнерство за мир“, Иницијатива о сарадњи земаља југоисточне Европе (*SECI*), подршка европској индустрији наоружања и војне опреме ради ослобађања од зависности од страних произвођача (посебно САД), залагања за поштовање слобода и права грађана и слично. Концептом се предвиђа и подстицање земаља ЗЕУ и ЕУ на формирање вишенационалних састава, као што су: бригада која се ставља на располагање УН (*SHIRBRIG*), Мировне снаге за југоисточну Европу (*MPFSEE*),¹ и Вишенационалне снаге КоВ (*MLF*).²

Идеја о самосталној политици Европе на плану безбедности и одбране са или без ограниченог учешћа САД и НАТО-а, постојала је и раније, а огледала се у јачању Западноевропске уније. Међутим, она је напуштана и поново актуелизована зависно од војно-политичких процена опасности од угрожавања безбедности западноевропских земаља од стране бившег Варшавског уговора (ВУ) или избијања криза у Европи и њеном ширем окружењу, а понекад и када је то тренутно одговарало појединим европским земљама. И поред спремности неких земаља да се спроведе усвојена политика, није било већег успеха јер је део земаља заступао тезу о потреби чвршћег повезивања и ослањања на САД и Северноатлантски пакт. То је било посебно изражено у периоду „хладног рата“, када је концепт ЗЕУ о колективној одбрани Западне Европе био потиснут у други план пошто су се САД наметнуле Европи као „старатељ“. Таква америчка политика одговарала је делу европских земаља јер су добијале економско-финансијску помоћ и помоћ у наоружању и војној опреми (НВО). Те земље су тако обезбедивале и политичку подршку Америке у остваривању властитих интереса, док је САД, заузврат, омогућено да неометано остваре доминацију у свим областима Европе, па и шире.

Настојању Европе да води самосталну политику безбедности и одбране помогло је и формализовање политике о сарадњи и поверењу у Европи преко Конференције о европској безбедности и сигурности (КЕБС, сада ОЕБС). Та организација дала је „политички оквир“ за сарадњу између европских земаља, као и са Сједињеним Државама.

¹ У састав тих снага (ојачани пук) укључени су војници из: Италије, Албаније, Румуније, Бугарске, Македоније, Грчке и Турске. Словенија и САД у овим снагама имају статус посматрача.

² Те снаге (еквивалент бригаде) чине војници из: Италије, Словеније и Мађарске.

Створено поверење и стабилност омогућили су и напредак у смањењу нуклеарног и конвенционалног оружја. Постигнут је споразум о повлачењу тактичког нуклеарног оружја с европског ратишта и смањењу стратегијског нуклеарног оружја које се налази у саставу ОС САД и бившег СССР-а, којем је у новонасталим политичким односима повећан значај као средству за одвраћање и остваривање глобалних интереса. Измењена политичка ситуација у Европи омогућила је и смањивање конвенционалних снага и наоружања у саставу КоВ и РВ земаља НАТО-а и бившег ВУ, као и других земаља чланица ОЕБС-а, чиме је значајно умањена могућност избијања оружаног сукоба у Европи.

Прва неслагања на војно-политичком плану између европских земаља и САД манифестована су иступањем Француске из војне организације НАТО-а, а настављена су до данашњих дана, само с измењеним мотивима и циљевима. Крајем осамдесетих година, после смањења опасности од општег сукоба и распуштања ВУ, поново је актуелизовано јачање улоге Западноевропске уније. Она је, уместо колективне одбране, требало да преузме улогу колективне безбедности Западне Европе и да осигура ангажовање својих снага у решавању криза и оружаних сукоба у свету под окриљем Уједињених нација. Таква улога је заснивана на очекивањима да ће нова политичка ситуација у Европи, после распада ВУ и рушења Берлинског зида, довести и до распуштања, или барем до значајног смањења НАТО-а и промене његове улоге и карактера. У томе су неке европске земље виделе могућност за смањење америчког присуства и утицаја у Европи, па и у свету, и прилику да преузму водећу улогу на политичком и војном плану у Европи, као и да значајније утичу на политичка кретања у другим регионима.

Неспремност појединих земаља да јачају ЗЕУ довела је и до формирања Европског корпуса, јачине 50.000–60.000 људи,³ па има неких покушаја да тај састав прерасте у снаге ЗЕУ, нарочито после укључивања снага из других земаља ЗЕУ, ради остваривања наведеног концепта. То се правда чињеницом да је Еврокорпус већ оперативан и да је потребно мање времена и финансијских средстава за стварање снага ЗЕУ према дефиницији из Хелсиншке декларације из 1999. године.

Интеграциони процеси у Европи и сарадња са земљама бившег ВУ и СССР-а омогућили су даље јачање сарадње на политичком, војном и економском плану, кроз Програм „Партнерство за мир“ после пријема Пољске, Чешке и Мађарске у НАТО и кандидовања више земаља у транзицији за пријем у чланство НАТО-а и Европске уније. То показује да је Северноатлантски пакт војно ојачао, што се правда потребом за осигурањем безбедности и стабилности у Европи. Тиме је започета и реализација нове стратегије НАТО-а о његовом ангажовању у „мировним операцијама и решавању криза под окриљем међународне заједнице“ која је формализована на састанку шефова влада или држава

³ У Еврокорпус Француска, Немачка, Белгија и Шпанија укључиле су јединице нивоа бригаде–дивизије, а Луксембург нижу тактичку јединицу.

чланица НАТО-а у априлу 1999. у Вашингтону. Тако је и тај савез формално престао да буде инструмент колективне одбране Запада, а све је то значајно повезано и с новом улогом ЗЕУ, пошто њене пуноправне чланице могу да буду само земље које су истовремено чланице ЕУ и Северноатлантског пакта. Реализацијом концепта о европској безбедности и одбрани и стварањем нових снага ЗЕУ, као и усвајањем нове стратегије НАТО-а, само се привидно означава да постоје „два војна инструмента“ који ће се ангажовати за решавање криза и подршку мировних операција јер се они међусобно допуњавају како организацијски, тако и по начину употребе.

У разради политичке доктрине о европској безбедности и одбрани снаге ЗЕУ добиле су функцију осигурања безбедности и одбране Европе и подршке спољне политике Европске уније. Реч је, у ствари, о преузимању америчког доктринарног става о коришћењу оружаних снага за подршку политичко-дипломатских акција у решавању криза и њиховом превентивном ангажовању ради спречавања избијања сукоба и у решавању локалних и регионалних сукоба. Садашња стратегија у ангажовању снага НАТО-а и ЗЕУ у решавању криза и подршци мировних операција настала је преименовањем стратегија с почетка деведесетих година које су биле дефинисане прво као „чување мира“, а касније као „стварање мира“.⁴ Чак има оцена да је стратегија о подршци мировних операција превазиђена и да је треба заменити „активним управљањем кризама“. Све другачије оцене срачунате су на лакше политичко правдање и на прихватање новог концепта о ангажовању снага НАТО-а и ЗЕУ на наведеним задацима, што подразумева и одобравање потребних средстава за финансирање тих издатака.

Између европских земаља и у НАТО-у постоје значајне разлике у схватању начина употребе снага ЗЕУ, што одражава и њихове политичке интересе. Француска, са групом мањих земаља, отворено заступа идеју о самосталној употреби тих снага. Друге земље то чине мање отворено, или су за разне облике сарадње с Пактом, при чему би САД задржале водећу улогу, јер на тај начин желе да избегну негативна реаговања и последице од стране НАТО-а и Сједињених Држава. Велика Британија се залаже за јачање идентитета европске безбедности и одбране кроз непосредну сарадњу и координацију са НАТО-ом и САД, а у италијанским теоретским расправама о том питању ангажовање снага ЗЕУ изједначава се с ангажовањем НАТО-а. Италија очекује да ће резултат таквог става бити формирање нове команде Снага за брзо реаговање НАТО-а на њеној територији, чиме жели да повећа свој војно-политички значај и да се изједначи са Француском, Немачком и Британијом. Генерални секретар ЗЕУ Солана, који је одговоран и за

⁴ Снаге ЗЕУ до сада су биле ангажоване на следећим задацима: разминирања у Персијском заливу 1987–1988, контроли спровођења санкција према СРЈ на Дунаву и у Јадранском мору 1993–1996, обезбеђењу мира у Мостару 1994–1996, у улози полиције у Албанији од 1997. и разминирању у Хрватској од маја 1999. године.

спољну политику и безбедност у ЕУ, оценио је да би снаге ЗЕУ НАТО могао да „дели“, али не и да „подели“, док генерални секретар НАТО-а Робертсон сматра да је економски нерационално постојање паралелних снага.

Став о самосталном ангажовању јединица из састава снага ЗЕУ, које су истовремено и у саставу НАТО-а, није наишао на одобравање у Сједињеним Државама. Оцењено је да то слаби улогу Пакта, што, према њиховој оцени, у овом тренутку није пожељно. У ствари, јачањем улоге ЗЕУ слаби се могућност САД за остваривање снажнијег утицаја како у Европи, тако и у другим регионима. Дакле, реч је о политичкој борби Европе и САД да се осигура претрајавање та два савеза и, преко њих, доминација САД и водећих европских земаља.

Реализација идеје о европској безбедности и одбрани повезана је и са супротстављеним ставовима и интересима у Северноатлантском пакту. На то указују расправе и закључци највиших представника Пакта почев од 1995. године. Тада је започета реорганизација Пакта и израда нове стратегије употребе снага. У вези с реорганизацијом командовања и састава снага НАТО-а постигнута је начелна сагласност да се снаге из европских земаља могу самостално употребљавати у зони или изван зоне одговорности Савеза. Међутим, то у пракси није тако. Да би се остварила постигнута сагласност о самосталној употреби снага неке европске земље су тражиле да се надлежност САД у командовању снагама Пакта препусти европским земљама, али се оне нису са тим сложиле. Наиме, Немачка је очекивала да преузме командовање снагама на Северном, а Француска на Јужном војишту Северноатлантског пакта.

Под самосталним ангажовањем подразумева се употреба довољно јаких снага (које ће ЗЕУ поседовати после 2003. године) на задацима за које се процени да се могу обавити и, по потреби, ангажовање јединица из састава Европског корпуса. Самостално би се ангажовале снаге ЗЕУ и када НАТО и САД нису спремне да учествују у решавању криза или подршци мировних операција. Да би се превазишле наведене разлике и утврдиле основе за стварање и ангажовање снага ЗЕУ и њихова сарадња са НАТО-ом, одржано је више скупова највиших политичких и војних представника земаља ЕУ и Северноатлантског пакта. Земље ЕУ које су чланице ЗЕУ расправљале су о овом питању на неколико скупова после 1992. године ради утврђивања доктрине о Европској безбедности и стратегије у вези с формирањем и употребом снага. На састанку у Петерсбургу (јун 1992) утврђени су основни задаци снага ЗЕУ: 1) хуманитарне интервенције и пружање помоћи, 2) одржавање мира кроз „операције у подршци мира“, и 3) ангажовање борбених састава ради управљања кризама, (стране у сукобу треба да се присиле на сарадњу, а да употребљене снаге добију улогу детерента). На састанку ЕУ у децембру 2000. године у Француској, поред осталих политичких одлука које се односе на функционисање ЕУ, утврђено је: да ЗЕУ у току 2001. године прерасте у снаге ЕУ које ће имати карактер снага за брзо реаговање и у чијем ће саставу бити 50.000–60.000 људи,

и да се оне могу самостално ангажовати на наведеним задацима, али и са НАТО-ом, када за то постоји интерес. Дакле, у вези с употребом снага ЗЕУ у ЕУ прихваћено је средње решење, које омогућава и самостално и заједничко ангажовање, јер би, у супротном, била доведена у питање реализација концепта о европској безбедности и одбрани. Самостално ангажовање снага ЗЕУ на већим растојањима и у сложеним ситуацијама биће условљено сарадњом с НАТО-ом и Сједињеним Државама због малих капацитета у превозу ваздушним и морским путем, обезбеђења сигурних канала командовања преко сателита, могућности прикупљања и располагања обавештајним подацима и позадинског обезбеђења, пошто су у НАТО-у те делатности у надлежности САД, које их сигурно неће лако препустити другим земљама.

Настанак и развој Западноевропске уније

Западноевропска унија је зачета 17. марта 1948. као савез Француске, Белгије, Холандије, Луксембурга и Велике Британије. Бриселским уговором о оснивању тог савеза дефинисана је улога и међусобне обавезе чланица у колективној одбрани Западне Европе. У октобру 1954. Савезу су приступиле Немачка и Италија, а 6. маја 1955. преименован је у Западноевропску унију⁵, чије је седиште пренето у Лондон, а касније је враћено у Брисел, где се налазе и други органи Европске уније. Годину дана касније, у априлу 1949, формиран је Северноатлантски пакт (НАТО), чији је циљ био колективна одбрана Запада у условима сукобљених политичких интереса источних и западних земаља и трке у наоружавању, што је достигло врхунац у тзв. хладном рату. С обзиром на то да су САД биле иницијатор и носилац организовања, финансирања и опремања наоружањем и војном опремом чланица НАТО-а, дошло је до слабења улоге Западноевропске уније. До краја осамдесетих година она је имала више улогу војно-политичког и саветодавног тела западноевропских земаља које су биле организоване у Економску европску заједницу, која је временом добила политички карактер и прерасла у Европску унију. Дакле, постојала су два „војна савеза“ западних земаља која су се међусобно преплитала и допуњавала у погледу чланства у њима, улоге и начина остваривања циља, а упориште за њихово формирање нађено је у документима Уједињених нација. Када је средином деведесетих година створена нова политичка ситуација у Европи, оба савеза су променила своју намену: преузели су бригу о колективној безбедности, нудећи самоиницијативно своје „добре

⁵ Западноевропска унија има 28 чланица, које се деле на: 1) земље с пуним чланством (Белгија, Француска, Немачка, Велика Британија, Грчка, Италија, Луксембург, Холандија, Португалија и Шпанија), које су истовремено чланице ЕУ и НАТО-а; 2) земље с придруженим чланством (Исланд, Норвешка, Пољска, Чешка, Турска и Мађарска), које су чланице НАТО-а; 3) земље посматраче (Аустрија, Данска, Финска, Ирска и Шведска), које су чланице ЕУ, и 4) придружене чланице (Бугарска, Естонија, Летонија, Литванија, Румунија, Словачка и Словенија).

услуге“ Европи и свету. То указује на чињеницу да је од почетка војног организовања западних земаља постојало ривалство због политичких и других интереса неких земаља чланица и да се постојање, организовање и употреба та два „војна инструмента“ по начину и садржају ни у садашњим условима не могу механички одвајати, јер ће се они међусобно допуњавати и искључивати зависно од војно-политичке ситуације у Европи и свету и интереса водећих земаља.

Нова улога ЗЕУ у остваривању европске безбедности и одбране првенствено се односи на осигурање мира и стабилности кроз решавање локалних и регионалних криза и подршку мировним операцијама. Да би се остварили ти циљеви приступило се стварању нове организације управних органа ЗЕУ, која се сада састоји од: *Савета министара*, као највишег органа одлучивања, а сачињавају га министри иностраних послова и одбране који се састају два пута годишње, и *Сталног савета*, који је стални орган ЗЕУ за разматрање оних политичких и војних питања везаних за организацију и употребу ЗЕУ о којима одлуку треба да донесе Савет министара, а сачињавају га стални представници Министарства иностраних послова и Министарства одбране (амбасадор са војним представником у чину генерала).

Политика ЗЕУ у области организације и употребе снага остварује се преко *Генералног секретаријата* и *Генералштаба*, којима је потчињен *Сателитски центар*, који је намењен за праћење стања у кризном подручју и за увид у ангажовање снага ЗЕУ и ток решавања кризе. Стални органи Уније су и: *Војна група*, *Војно-политичка група*, *Комитет војних представника*, *Специјална радна група*, у чијем су саставу: *Група за праћење стања у Средоземљу* и *Комитет безбедности*, *Група војних представника за Програм „Отворено небо“*, *Група за верификацију*, *Група за „свемир“* и *Институт за безбедносне студије*. *Скупштина ЗЕУ* највиши је политичко-консултативни орган, који се састаје према потреби. Политичко руковођење ЗЕУ остварује се по принципу ротирања председавајућег на сваких шест месеци. Оно се усклађује, када је то могуће, и с политичким руковођењем у Европској унији. Само земље с „пуним чланством“ могу да учествују у усвајању одлука о организацији и функционисању ЗЕУ, док све чланице имају право одлучивања о ангажовању снага. Према одлукама чланица ЗЕУ и ЕУ, од 2001. године ЗЕУ би требало да прерасте у тело за безбедност и одбрану Европске уније. Због преузимања такве улоге биће неопходно да ЗЕУ реши питања везана за статус земаља које нису чланице ЕУ или НАТО-а, или оба савеза (земље које имају статус „посматрача“ или „придружених чланица“), да би се обезбедили предуслови за стварање наведених снага.

Генералштаб ЗЕУ стручни је орган за планирање, организовање и ангажовање снага. Сачињавају га представници земаља које су истовремено чланице НАТО-а који се мењају сваке три године. На челу ГШ налази се директор, корпусни генерал или адмирал, са укупно 67 официра из 14 земаља, а потчињени су му *оперативни центар* и *директор сектора за планирање*, који руководи радом секција за: 1) везу и

информатику, 2) координацију и садејство, 3) обавештајни рад, 4) планирање, 5) оперативне послове, и 6) позадину, превозење и финансије. Основни задаци Генералштаба ЗЕУ у руковођењу и командовању снагама јесу: 1) опште планирање, 2) праћење развоја кризне ситуације или ситуације у подручју у којем може да избије криза, 3) руковођење снагама које су ангажоване у решавању кризе, 4) управљање базом података о снагама за употребу, и 5) планирање вежби.

Према усвојеним политичким документима, чланице ЗЕУ додељују Генералштабу снаге које су припремљене и оспособљене за обављање задатака. Свака земља самостално утврђује њихову структуру и јачину према општем политичком споразуму. Састав снага потпуније се дефинише за сваки конкретан случај на нивоу Савета министара зависно од расположивих снага, врсте и карактера задатка, региона или земље у којој се снаге ангажују. Понекад, ангажовање снага може да буде повезано и с војно-политичким циљевима и интересима земље која даје снаге. У постављеним оперативним условима за формирање, оспособљавање и употребу снага ЗЕУ захтева се да оне имају карактер снага за брзо реаговање, као што су снаге за брзо реаговање (*ARRC*) у оквиру Северноатлантског пакта. Такав захтев је разумљив стога што део јединица које су у саставу *ARRC* истовремено су и снаге које ће у одређеним ситуацијама бити додељене ГШ ЗЕУ, или ту улогу имају на националном плану. Када се снаге ЗЕУ ангажују самостално, обезбеђује се повољнија организација и боља опремљеност, обученост и оспособљеност за обављање задатака у краћем временском периоду. Међутим, када се те снаге ангажују у сарадњи с НАТО-ом, могу се појавити проблеми око обезбеђења укупно потребних снага за конкретан задатак и око надлежности у координацији командовања и употребе.

У материјалима и анализама органа ЗЕУ о могућностима за стварање снага ЗЕУ, према задацима утврђеним у Петерсбургу и усвојеној Декларацији из Хелсинкија, наводе се оцене да у националним саставима земаља чланица има укупно 29 оперативно-тактичких састава (армијски корпуси – дивизије), до 200 пешадијских батаљона, око 90 тенковских батаљона, 130 артиљеријских дивизиона, око 1.000 борбених авиона, око 120 ратних бродова и седам носача авиона. Осим тих снага и средстава, ЗЕУ могла би да рачуна и на употребу вишенационалних састава, као што су: *Европски корпус (EUROCORPS)*; *европске снаге (EUROFOR)*, нивоа дивизије, са снагама из Француске, Италије, Шпаније и Португалије; *европске поморске снаге (EUROMARFOR)*, у којима учествују ратни бродови из Португалије, Шпаније, Француске и Италије; *ваздушнопокретна дивизија* на Северном војишту (крило) НАТО-а, са јединицама из Белгије, Холандије, Немачке и Велике Британије; *команда немачко-холандског корпуса*; *британско-холандске амфибијске снаге*, и *италијанско-шпанске амфибијске снаге*. У посебно сложеним и хитним случајевима, приликом обављања задатака у подршци мировних операција или решавању криза, сматра се да би ЗЕУ могла да затражи помоћ од Северноатлантског пакта. То је повезано

и са стањем борбене готовости снага ЗЕУ, јер се предвиђа да мањи део јединица буде спреман за упућивање на обављање задатка за два дана, док би остале снаге морале да буду готове до највише 60 дана.

Јачина и готовост снага ЗЕУ разматрају се на основу захтева да се осигура *истовремена подршка мировним операцијама или решавање кризе у три различита региона*. Један регион би имао карактеристике веће и сложеније кризе у којем би могле да се ангажују снаге еквивалента дивизије. Други карактерише криза мањег обима, с подручјима међусобно раздвојеним, где се рачуна да би се криза могла решити употребом ојачане бригаде, и трећи регион са кризом мањег обима у којем би био употребљен састав јачине до једне бригаде, која би имала улогу снага за раздвајање сукобљених страна. Предвиђено је да у трећем случају снаге може самостално да ангажује и да руководи њима у решавању кризе нека од чланица ЗЕУ према условима и овлашћењима које одреди Савет министара. Сматра се да снаге ЗЕУ, с обзиром на јачину, структуру снага и систем командовања, треба да омогуће успешно решавање криза и да дају подршку мировним операцијама у дужем временском периоду. При томе се, начелно, рачуна на једногодишње ангажовање снага и смену јединица на свака четири месеца. На основу такве процене, снаге ЗЕУ требало би да имају до 15 готових бригада, са 50.000–60.000 људи, које би биле груписане у армијски корпус, а чланице ЗЕУ морале би да имају и јединице на нижем степену готовости које би се користиле за смену, па укупан број људства које се ангажује на наведеним задацима износи 120.000–150.000 људи.

У чланицама ЗЕУ у току су процене могућности и прорачуни снага и средстава који би могли да се издвоје за заједничке снаге. У копненој војсци Италије раније је планирано стављање на располагање једне команде дивизије са две бригаде и одговарајућом подршком. Те снаге би могле да се ангажују у дужем временском периоду, а ангажовање јачих снага било би могуће само у краћем временском периоду, а Италија не би могла да издвоји нове снаге за неки други задатак. Међутим, сада се у Италији предвиђа стављање на располагање две команде дивизија са осам готових бригада. Једна дивизија са четири бригаде била би укључена у састав Снага за брзо реаговање НАТО-а на Северном војишту, док би друга дивизија, са четири бригаде, била стављена на располагање новој команди Снага за брзо реаговање НАТО-а на Јужном војишту у Италији. Тиме би се добила два армијска корпуса, који би могли да се ангажују у решавању две веће кризе, док би за трећу, мању кризу биле ангажоване снаге за одбрану из састава НАТО-а, чиме се значајно мења наведена идеја органа Западноевропске уније.⁶ Промена италијанског става може се довести у везу са жељом Италије да се формира нова команда НАТО-а на њеној територији и да она на простору јужне Европе има главну улогу у решавању криза.

⁶ Опширније: „Rivista Militare“, N° 6, 2000, p. 4.

Ради постизања оптималних решења у формирању снага ЗЕУ, у Хелсиншком документу се наводе следећи принципи: 1) *формирање и поседовање обучених снага* са позадинским обезбеђењем које омогућава њихово ангажовање изван националних граница; 2) *одрживост*, која се огледа у способности држања и смене снага у дужем временском периоду; 3) *интероперативност*, што подразумева способност националних састава да дејствују у саставу вишенационалних снага; 4) *покретљивост*, коју треба обезбедити на свим нивоима командовања као одлучујући чинилац за постојање и употребу снага кориштењем копнених ваздухопловних и поморских средстава за превозење; 6) *флексибилност*, која се огледа у способности јединица да се у зони – региону употребе прилагоде карактеру кризе или сукоба без обзира на то да ли је реч о противнику који је скоро исте јачине као снаге ЗЕУ или о акцијама ниског интензитета, које се разликују од класичних дејстава по употреби снага; 7) *преживљавања*, што подразумева способност одржавања борбене способности људства, НВО и организације у односу на противника или у неповољним климатским и земљишним условима, и 8) *остваривања командовања*, које се огледа у способности планирања, организовања и руковођења свим врстама операција у било којим борбеним условима у оквиру интервидовских и вишенационалних снага.

Искуства из ангажовања снага ЗЕУ, НАТО-а и земаља из Програма „Партнерство за мир“ у Босни и Херцеговини и на Косову и Метохији показала су да формацијски састави здружених или тактичких јединица нису погодни за обављање наведених задатака. Такође, показало се да су слабији успех постизале јединице које су попуњене војницима на одслужењу војног рока, што указује на то да ће у одређеном периоду новоформиране јединице из снага ЗЕУ бити попуњене професионалним војницима или војницима по уговору.

Једно од решења је планирано формирање посебних снага војне полиције,⁷ јачине око 5.000 људи. Те снаге су предвиђене за обављање војно-полицијских задатака у кризним подручјима. У ЗЕУ сматра се да би после постизања споразума о решавању кризе било рационалније и ефикасније ангажовање јединица војне полиције него борбених јединица из Корпуса за брзо реаговање Западноевропске уније.⁸

Решења у формирању јединица траже се и у ојачању формацијских јединица или формирању привремених састава нивоа тактичке групе. Те јединице би имале у свом саставу снаге за борбену подршку (везисти, извиђачи, инжењерци, ПНХБО, артиљерци, ПВО, наоружани и транспортни хеликоптери), јединицу за обуку, управно-командне и административне органе за контакт и везу с локалним властима, становништвом, међународним организацијама и представницима и позадинску

⁷ „Rivista Italiana Difesa“, N° 8/2000, p. 8.

⁸ До сада су Француска, Шпанија и Италија изразиле спремност да ставе на располагање јединице жандармерије, Цивилне гарде и карабинерија. Проблем је што све чланице ЗЕУ немају такве посебне војно-полицијске јединице.

јединицу, чиме би јединице нивоа бригаде нарасле на око 6.000–8.000 људи.⁹

У органима ЗЕУ сматра се да се поред решавања организацијско-формацијске структуре јединица хитно морају да се реше и питања од којих зависи могућност употребе снага, а тиме и остваривање постављеног концепта о европској безбедности и одбрани, као што су: 1) *стратегијска покретљивост*, јер нема довољно транспортних авиона и бродова велике носивости; 2) *доградња система за позадинско обезбеђење*, посебно за борбено и неборбено снабдевање јединица на великој удаљености од властитих земаља и база; 3) *могућности у електронским дејствима*, ради електронског и радио-техничког извиђања електронских система противника у зони употребе снага ЗЕУ, као и средстава за психолошко-пропагандна дејства и електронско ометање система командовања, ПВО и других електронских система противника; 4) *обезбеђивање борбених авиона* и најнеопходнијег броја убојних средстава који се могу користити за ударе по приоритетним циљевима у дубини распореда и територије противника; 5) *опрема за ПНХБО*, како би се људство и материјалне резерве заштитили у случају употребе нуклеарног, хемијског и биолошког оружја; 6) *тактичка покретљивост*, која се обезбеђује коришћењем авиона и хеликоптера са малих аеродрома у зони ангажовања снага, и 7) *повећање могућности у извиђању и обезбеђењу канала веза* преко сателита.

Руковођење и командовање (РиК) снагама приликом обављања задатака једно је од централних питања, јер сада не постоје развијене команде ЗЕУ, а још нису постигнути споразуми са НАТО-ом о коришћењу његових сталних или привремених команди. На политичко-војном нивоу, односно на стратегијском нивоу РиК остварује се преко Сталног савета, док ће се на нижим нивоима остваривати на основу посебних инструкција, зависно од опште ситуације у региону, броја земаља и јачине снага које учествују у обављању задатка, као и од степена сарадње са Северноатлантским пактом. Хелсиншким документом планирано је постојање сталних националних снага које ће од 2003. године сачињавати снаге Западноевропске уније. То указује на могућност да се то питање делимично реши образовањем одређеног броја команди оперативног нивоа, за шта већ показују спремност Француска, Немачка и Велика Британија. Алтернатива у командовању снагама могла би да буде потписивање споразума с Врховном командом НАТО-а о коришћењу његових команди. На располагању су: команда *ARRC* (као што је био случај у БиХ и на Косову и Метохији), команда *Покретних снага (AMF)*, или једна од две регионалне и седам субрегионалних команди Северноатлантског пакта.

⁹ При прорачуну потребних снага за ангажовање у решавању криза или подршку мировних операција у западним земљама се узима као прорачунска јединица „бригада стандард“, која представља однос између броја војника у КоВ и броја бригада у њеном саставу. У земљама које имају делимично или потпуно професионалну војску (САД, Велика Британија, Француска, Шпанија и Италија) „бригада стандард“ има, у просеку, око 14.000 људи.

У војним и политичким структурама западних земаља процењује се да ће подручје Балкана и Средоземља бити још дуго извор криза и опасност за угрожавање безбедности Европе. На основу тога, има залагања да се на Јужном војишту (крилу) НАТО-а формира још једна команда Снага за брзо реаговање, чије би седиште могло да буде у Италији. Тиме би се повећале могућности за командовање и скратило време за ангажовање како снага НАТО-а, тако и Западноевропске уније. На такву могућност указује и завршни документ земаља НАТО-а из Вашингтона, из априла 1999, којим је дефинисана нова стратегија Пакта у решавању криза и подршци мировних операција. У њему се подручје јужне Европе означава „као регион којем ће НАТО и у будућности посвећивати највећу пажњу“. С обзиром на сличне улоге и задатке ЗЕУ и НАТО-а, без обзира на то што постоје извесне разлике и противуречности око употребе њихових снага, сарадња та два савеза има за основни циљ што усаглашеније планирање и ангажовање снага у решавању криза или подршци мировним операцијама. То се остварује и извођењем заједничких командно-штабних ратних вежби и класичних вежби, као што је био случај у фебруару 2000. године.

Једно од најсложенијих питања везаних за ангажовање снага ЗЕУ јесте решавање позадинског обезбеђења, посебно на већим растојањима, јер је потребно обезбедити материјалне резерве за снабдевање и становање људства, снабдевање муницијом и горивом и одржавање наоружања и опреме. Пошто у ЗЕУ нема, нити је предвиђено, формирања управних и извршних позадинских органа, та функција ће остати у надлежности националних установа и јединица за позадинско обезбеђење. Према том опредељењу, примењиваће се искуства стечена у организовању и функционисању позадинског обезбеђења снага ЗЕУ, НАТО-а и земаља из Програма „Партнерство за мир“ које су ангажоване у БиХ и на Косову и Метохији. То се, пре свега, односи на могућност коришћења капацитета и материјалних резерви за снабдевање људства и одржавање возила и опреме из најближих земаља у региону које нису захваћене кризом, или складиштењем властитих материјалних резерви у тим земљама. Резултати истраживања и стечено искуство у позадинском обезбеђењу јединица КоВ Италије показују да је за потпуно позадинско обезбеђење најпогодније ако се ангажује мешовита позадинска јединица нивоа ојачаног пука. Тако се дошло до прорачуна да је за позадинско обезбеђење једне бригаде потребно ангажовати три мешовита позадинска пука када се материјалне резерве довозе из матичне земље, а за обезбеђење ојачаног батаљона – два позадинска пука.

Закључак

Пошто је престала опасност од избијања општег оружаног сукоба у Европи, ЕУ и ЗЕУ, као и НАТО, почели су да траже начин да улогу тих савеза и употребу њихових снага прилагоде новонасталим војно-по-

литичким условима. Решење је нађено у дефинисању нове стратегије о колективној безбедности, чиме је напуштена стратегија о колективној одбрани Запада. То подразумева употребу снага у подршци мировних операција и решавању криза, а за ЗЕУ још и осигурање безбедности и одбране Европе, у сарадњи с НАТО-ом или самостално. Колики ће степен прокламоване и жељене самосталности ЗЕУ бити остварен зависиће од развоја односа између европских земаља и њихове одлучности. Извесно је да ће у почетку, док се не формирају све планиране снаге, бити неопходна сарадња с НАТО-ом, посебно у организовању и функционисању командовања, подршке и позадинског обезбеђења.

У политичким и војним структурама западних земаља сматра се да ће у будућности кризе и оружани сукоби настајати због продубљивања разлика између развијених и неразвијених земаља. Стога се процењује да ће снаге ЗЕУ и НАТО тежишно бити ангажоване у решавању криза тога типа, па се предвиђа јачање снага ЗЕУ и НАТО-а, а не би требало искључити и даље ширење Северноатлантског пакта. Такав начин употребе тих савеза, у суштини, значи одступање од њихове улоге и стратегије, и оне би се могле претворити у неку врсту „експедиционих снага“, које ће широм света држати у покорности сиромашне и слабе земље, што би могао постати додатни извор тензија и нестабилности.



Комуникативност југословенског ратишта – елемент војногеографске процене

УДК: 656:355.47(497.1)

Проф. др Слободан Мишовић, пуковник

Комуникативност је веома значајна за општу војногеографску процену. Познати све елементе и врсте саобраћаја значи моћи правилно проценити геопростор са становишта функционалности за извођење борбених дејстава. У комплексном разматрању геопростора ратишта комуникације, комуникацијски правци и снопови комуникација битно опредељују одлуке команданата у погледу тежишта, груписања снага и закључивања о могућности успешног извођења борбених задатака.

Приликом сагледавања саобраћајне функције на ратишту треба узимати у обзир пловне путеве и ваздушне луке, који доприносе обављању постављених задатака, посебно у низијским деловима ратишта. Процена комуникативности ратишта указује на предности, у односу на противника, када се разматра одбрана југословенског ратишта и његов геостратегијски положај у ближем и ширем окружењу.

У војном погледу, саобраћај¹ је значајан показатељ квалитета геопростора југословенског ратишта, при чему је тежиште на комуникацијама као његовим стационарним елементима. Будући рат ће имати изразито маневарски карактер. У таквим условима појавиће се потребе за: превозењем комплетних борбених састава; транспортом великих количина ратног материјала; транспортом материјалних потреба становништва; брзим и правовременим дотуром и евакуацијом, и обезбеђењем сигурних и сталних веза. То намеће потребу за успостављањем добро организованог и поузданог система саобраћаја² и система веза.

Сагласно захтевима јединственог командовања у Војсци, комуникације морају да буду у функцији обављања постављених задатака у миру

¹ Саобраћај је продужетак процеса производње унутар прометног процеса и за прометни процес. Омогућава кретање људи и материјалних добара, размену информација и повезивање разних области. Саобраћај је и свако кретање људи, техничких средстава и информација на комуникацијама ради промене места.

² Саобраћај се састоји од следећих елемената: 1) комуникација са стационарним инсталацијама, 2) саобраћајних средстава са погонском енергијом, и 3) људи који планирају, руководе и реализују саобраћај.

и вођења борбених дејстава у рату; јединствен оперативно-позадински просторни систем којим ће се обухватити сви облици кретања људства, борбених и других састава; целокупан транспорт и померање материјално-техничких средстава, и свакодневно преношење информација. То су елементи значајни за целовиту војногеографску процену геопростора југословенског ратишта.

Опште карактеристике комуникативности југословенског ратишта

Геопростор југословенског ратишта спада у ратишта која нису комуникацијски довољно развијена. Уочљиве су значајне разлике у развијености појединих врста саобраћаја, што се значајно одражава на припрему и вођење ратних (борбених) дејстава. Комуникацијска³ мрежа развијенија је у северном делу ратишта, док је у јужном и југозападном делу, где преовлађује планински рељеф, усмерена на природне проходне зоне, природне отворе и превоје на планинским масивима. Таква раширеност комуникацијске мреже не пружа најповољније услове за развој, употребу и дејства савремено опремљених снага КоВ-а, посебно оклопних састава. Због релативно малог броја квалитетних комуникација није могућ развој оклопно-механизованих снага и остваривање високог темпа нападних дејстава.

Комуникације у планинском⁴ делу ратишта погодне су за рушење или зарушавање јер воде клисурастим или, чак, кањонским долинама, што може значајно да утиче на исход у борбеним дејствима, да успори темпо продирања у западним операцијама, повећа трајање операције и усложи напредовање због потребе честог обилажења појединих геопростора или важнијих објеката. Комуникације у тим деловима ратишта повољне су за одбрану појединих делова или ратишта у целини. Изложене су активним дејствима браниоца, препадима, заседама и диверзантским акцијама, што би још више усложило дејства савремено опремљених снага нападача. На планинском делу ратишта развијена је добра мрежа мање квалитетних комуникација, што је за потребе ВЈ, посебно за дотур, евакуацију и извођење борбених дејстава, веома значајно.

Повезаност појединих делова ратишта, у односу на развијеност комуникацијске мреже, израженија је правцем север-југ (меридијански) него правцем запад-исток (упореднички). Комуникације, посебно путне, квалитетније су правцем север-југ, што омогућава брже прегруписавање снага ВЈ по дубини југословенског ратишта. Тим правцем је могуће брже продирање снага нападача ка централним и јужним деловима ратишта. Јужно од река Саве и Дунава, где преовлађује планински рељеф, западни и источни делови ратишта су посебно слабо повезани

³ Комуникације су делови геопростора, природно или вештачки уређени, у којима се може обављати кретање, а чине их путеви, железничке пруге, пловни и ваздушни путеви, објекти и уређаји на њима.

⁴ Милорад Павићевић, *Саобраћајна географија Југославије* (четврто издање), Београд, 1980.

железничким комуникацијама. Тиме је смањена осетљивост југословенског ратишта на пресецање по краћој оси.

На основу стања из 1997. године, може се закључити да је најразвијенији друмски саобраћај, који је основа повезивања појединих делова ратишта. Слабије је развијен железнички саобраћај (густина 3,9 km на 100 km²). Слабе стране путне мреже, са становишта услова за извођење борбених дејстава су: мала дужина савремених путева; мала ширина коловоза; слабији квалитет коловоза; бројни оштри завоји; бројни нагиби; мостови мале носивости, и бројна осетљива места (укрштања, мостови, тунели, вијадукти и насипи). *Речно-каналски* саобраћај, и поред релативно повољних услова, недовољно је развијен, а пловна средства и мрежа су запуштени и лоше се одржавају. Ваздушни саобраћај, у односу на величину ратишта и број аеродрома, задовољава потребе ратишта и његове одбране, али територијални распоред аеродрома није задовољавајући за потребе Војске.

У целини, комуникацијска мрежа на геопростору југословенског ратишта не пружа савремено опремљеним снагама нападача оптималне услове за потпуни развој свих система и висок темпо нападаних дејстава, нарочито јужно од река Саве и Дунава. Тако развијена комуникацијска мрежа снагама ВЈ омогућава: потпуни развој сва три вида; маневар и прегруписавање снага по фронту и дубини; извођење борбених дејстава и пружање отпора агресору на свим деловима ратишта; примену различитих видова и облика борбених дејстава; дејства у позадини снага нападача, и успешно спровођење мобилизације и обављање потребних радњи у одбрани ратишта као целине.

Карактеристике комуникативности југословенског ратишта

На геопростору југословенског ратишта, саобраћај⁵ је јединствен оперативно-позадински просторни систем, који обухвата све облике кретања живе силе, комплетних борбених јединица оружаних снага и других организованих састава, целокупан транспорт и померање материјално-техничких средстава и сваковрсно преношење мисли. У функцији превозења живе силе, транспорта и повезивања разних делова геопростора саобраћај и везе имају стратегијски значај у свим периодима: мирнодопским, предмобилизацијском, мобилизацијском, почетном и у наредним периодима рата. Посебне функције саобраћаја и веза у сфери одбране земље јесу: омогућавање брзог јачања одбрамбене моћи друштва у мирнодопском периоду; обезбеђење брзог и успешног прелаза друштва на ратне услове живота; стварање повољних услова за успешно вођење оружане борбе, и обезбеђење брзог и успешног наставка производње у рату. Посебне функције везе у одбрани земље су: обезбеђење успешног управљања, одлучивања и планирања; наређивања и

⁵ Као друштвено-економска категорија, саобраћај је привредна грана чија делатност има услужни карактер. Процес целокупне друштвене производње остварује се у циклусу производња – промет – потрошња.

командовања; извештавања и трансфера других мисаоних садржаја везаних за припрему и вођење рата. Због тако важних и сложених задатака саобраћај и везу треба значајно усмеравати још у току развоја и модернизације у мирнодопском периоду. У настојању да спречи мобилизацију, развој снага и дисперзију материјалних средстава, а затим и да разбије оружане снаге, агресор ће покушати да у што краћем времену што више разори саобраћајну инфраструктуру и систем веза, како би их учинио трајно неупотребљивим за обављање основних функција у рату.

Према подацима из 1997. године, број запослених у железничком саобраћају износи 37.064; у ПТТ услугама око – 33.240; градском саобраћају – 22.151; друмском саобраћају – 25.098; претоварним услугама – 6.817; ваздушном саобраћају – 7.126; речно-каналском саобраћају – 4.682; поморском саобраћају – 1.235 и цевоводном саобраћају – 871 радник. Највиши степен образовања имају запослени у ваздушном, поморском, ПТТ и цевоводном саобраћају. Њихов високи, виши и средње образовни кадар је изнад просека, а нижи и неквалификовани (сем поморског) испод општег просека саобраћаја и веза СР Југославије. На стручном оспособљавању запослених у неким гранама саобраћаја потребно је више ангажовања, што ће позитивно утицати на успешније обављање саобраћајних функција у миру и рату.

Карактеристике железничког саобраћаја

На југословенском ратишту, због деловања разних историјских, друштвених, географских и других чинилаца, железнички саобраћај је недовољно развијен и знатно заостаје за многим посебним европским ратиштима. Од свих врста саобраћаја, за железнички саобраћај (железничке пруге) потребна су највећа материјална средства. Густина железничке мреже на југословенском ратишту је мала ($3,9 \text{ km}/100 \text{ km}^2$), и има тенденцију смањивања због укидања нерентабилних деоница пруга. На таквим пругама густина саобраћаја је веома мала, продуктивност рада знатно испод просека за целу мрежу, а финансијски резултати пословања су такви да наносе железници велике губитке. Густина железничке мреже на ратишту, у поређењу са суседним ратиштима, мања је од мађарске ($9,5 \text{ km}/100 \text{ km}^2$), румунске ($4,6 \text{ km}/100 \text{ km}^2$), бугарске ($5,3 \text{ km}/100 \text{ km}^2$), и хрватске ($4,6 \text{ km}/100 \text{ km}^2$), а већа од македонске ($2,7 \text{ km}/100 \text{ km}^2$), БиХ ($2,0 \text{ km}/100 \text{ km}^2$) и албанске ($1,2 \text{ km}/100 \text{ km}^2$) густине железничке мреже. Осим тога, железничка мрежа је и неравномерна: најгушћа је у северном и источном делу ратишта. Северно од Саве и Дунава, на око 21 одсто територије, налази се око 40 одсто свих железничких пруга. Остали, већи део територије ратишта слабо је покривен железничким пругама, нарочито југозападни део. На геопростору ратишта има укупно 4.069 km (1997. године) пруга, од чега је нормалног колосека 3.787 km, а двоколосечних 282 km. Од укупне дужине железничке мреже електрифицирано је 1.384 km. Средства

железничког саобраћаја на ратишту су: 495 локомотива (снаге 1.138.000 kW), 1.232 путничка вагона (капацитета 79.000 места) и 17.450 теретних вагона (носивости 713.000 t).

У војном погледу, железничке пруге су неповољно размештене због наслањања на само два магистрална правца: први води од Суботице, преко Београда и Ниша, ка Врању, а други од Београда, преко Ужица и Подгорице, ка Бару. Они чине кичму нашег железничког саобраћаја. Због тога постоји релативно мали број железничких чворова, који чине уска грла, а најзначајнији су: Београд (посебно мостови), Ниш, Косово Поље, Сталаћ, Краљево, Пожега, Ужице, Лапово – Велика Плана, Мала Крсна и Чачак. У случају разарања, нека од њих се могу обилазити уз губитак много времена. Свака издвојена железничка пруга, на пример, пруга Београд – Бар, у целини је уско грло, јер се у случају прекида железнички саобраћај не може наставити никаквим обиласком.

Железнички саобраћај на ратишту организован је као јединствен систем на целокупној територији. Обједињен је у заједници југословенских железница, која обухвата: ЖТП Београд и ЈПЖ Црне Горе. У саставу ЖТП Београд постоји шест сектора (СТП, ВТКС, УПС, ЗОВС, ЗГП и ЗЕТП), а сваки од њих има у свом саставу секције и станице. Мирнодопска организација железничког саобраћаја одговара и ратним потребама, уз неопходна прилагођавања. Основна обележја железничког саобраћаја у предмобилизацијском и мобилизацијском периоду била би: 1) разгранатост железничке мреже, 2) карактеристике квалитета саобраћајно-транспортне услуге, 3) организација железнице и њена прилагођеност за прелаз на функционисање у ратним условима, 4) место железнице у систему копненог саобраћаја, и 5) способност да за функционисање користи различите врсте енергије. Значајна карактеристика железничког саобраћаја јесте слабија повезаност Србије и Црне Горе (пруга Београд – Бар) и слабија повезаност западног и источног дела ратишта. Карактер савремених борбених дејстава и потреба непрекидног дотура и евакуације чине неопходним добро организован и сигуран железнички саобраћај.

Карактеристике друмског саобраћаја

Друштвено-економски, историјски и географски услови у прошлости снажно су утицали на развој друмског⁶ саобраћаја на територији југословенског ратишта. После Другог светског рата друмски саобраћај се убрзано развијао. Дужина путева са савременим коловозом стално се повећавала. Истовремено, скоро је преполовљена дужина путева с туцаником и земљаном подлогом. На геопростору ратишта укупна дужина путева (1997. година) износи 50.359 km. Од тога, у Србији 43.370 km (централна Србија 31.111 km, Војводина 6.381 km и Косово и

⁶ Путна карта Југославије, ВГИ, Београд, 1977.

Метохија 5.878 km), а у Црној Гори 6.989 km. Према привредном значају, дужина путева износи: магистралних 6.241 km (у Србији 5.395 km, а у Црној Гори 846 km); регионалних 12.636 km (у Србији 11.686 km, а у Црној Гори 950 km), и локалних 31.482 km (у Србији 26.289 km, а у Црној Гори 5.193 km). Према врсти коловоза дужина путева износи: са подлогом од бетона, асфалта и коцке 29.887 km (у Србији 25.677 km, а у Црној Гори 4.210 km); са подлогом од туцаника 11.512 km (у Србији 9.679 km, а у Црној Гори 1.833 km), и са земљаном подлогом 8.960 km (у Србији 8.014 km, а у Црној Гори 946 km).

Број моторних возила се стално повећава. Према званичним подацима из 1997. године било је: 43.414 мотоцикала, 1.405.455 путничких аутомобила; 2.035 специјалних путничких возила; 13.133 аутобуса, 92.874 теретна возила; 26.475 специјалних теретних возила; 1.451 радно возило, 318.312 трактора, и 166.436 прикључних возила. Повећање дужине путева и броја моторних возила позитивно утиче на укупну одбрамбену моћ. Сва моторна возила могу да се употребе у оквиру оружаних снага за одбрану. Ратна привреда не може без њих и већина моторних возила користиће се за њене потребе. За рат је потребно више специјалних возила и возила средње носивости, а у мирнодопско време потребно је више возила мале и велике носивости која нису прикладна за ратне услове. Поред тога, постоје и други проблеми: мали степен унификације, типизације и стандардизације моторних возила; велики проценат дотрајалих, технички застарелих и неисправних возила, и недовољна снабдевеност резервним деловима. Градски саобраћај је веома значајан у мобилизацији и другим пословима везаним за одбрану градова. У 1997. години у највећим градовима на ратишту било је: 3.997 аутобуса (капацитет 432.411 места); 186 трамваја (капацитета 37.200 места) и 131 тролејбус (капацитета 18.340 места).

Густина путне мреже износи 46,4 km/100 km², што указује на недовољну развијеност друмског саобраћаја у односу на нека европска ратишта, као што су немачко (168 km/100 km²), италијанско (95 km/100 km²) и аустријско ратиште (98 km/100 km²). На једно путничко возило на ратишту долазе 9,2 становника, а у Немачкој 2,5, у Италији око 3,2 и Аустрији око 3,5 становника. Већу густину путне мреже има и суседна Хрватска (57,3 km/100 km²), док су БиХ и Македонија испод југословенског просека. Такви су односи и када је реч о савременим коловозима и свим путевима са тврдом подлогом.

Ауто-пут кроз Срем, Моравска магистрала и пут Београд – Суботица (и њихове боље међусобне комуникацијске везе), као и други квалитетнији путеви, налазе се северно од Саве и Дунава, или у њиховим долинама, и у долинама Велике и Јужне Мораве. У југозападном делу геопростора ратишта најквалитетнији путеви су: Јадранска магистрала и путни правац Ужице – Пријеполје – Бијело Поље – Подгорица – Петровац. У ратним условима агресор би могао да покуша да периферне квалитетне комуникације користи као основу за брзо померање и прегруписавање снага по фронту и за дубље продоре у централне делове

ратишта. Неквалитетне и неповољне за брзе покрете јачих групација оружаних снага су путне комуникације које изводе из југозападнoг дела ратишта. Техничко-експлоатационе карактеристике наших путева су углавном неповољне. Већина путева има малу ширину коловоза и слабу конструкцију, па је коловоз истрошен и нераван. То смањује пропусну моћ пута, успорава саобраћај, повећава потрошњу горива, повећава хабање возила и замара возаче. У планинским деловима има много кривина, успона, усека и тунела. Клизишта и бујице честа су сметња и у мирнодопском периоду на путу Београд – Ужице, у Овчарско-кабларској клисури, код Умке, Тополе, Крагујевца, Ниша, на северној страни Ртња и у Грделичкој клисури. На територији ратишта друмски саобраћај могу ометати и ветрови, нарочито бура у Приморју и кошава у Подунављу. Шуме су амбијент са ретким квалитетним путним комуникацијама.

У мирнодопском периоду на организацији и функционисању друмског саобраћаја ангажују се: органи државне управе, предузећа за изградњу и одржавање путева, органи за регулисање и контролу саобраћаја, предузећа у области јавног саобраћаја, привредна и друга предузећа, са средствима сопственог транспорта, приватни власници моторних и других возила и Војска Југославије са сопственом саобраћајно-транспортном организацијом.

Карактеристике речно-каналског и језерског саобраћаја

На геопростору југословенског ратишта речно-каналски и језерски⁷ саобраћај је недовољно развијен. Наиме, његов развој не прати природно-географске услове. Укупна дужина пловних река и канала износи 1.787 km. При нижим водостајима пловност река се знатно смањује, а на многим рекама, па и на Дунаву, обуставља се пловидба. Због слабог одржавања речно-каналских корита, на већини пловних река и канала саобраћај се одвија углавном пловним објектима мање носивости. Дунав је плован на целој дужини кроз нашу земљу (588 km). Пловност осталих река и канала је следећа: Сава – 206 km (укупно 583 km), Тиса – 168 km, Бегеј – 75 km, Тамиш – 53 km, Бојана – 30 km, Велика Морава – три километра, бачки канали – 356 km и банатски канали 308 km. Највећа пристаништа на рекама су: Београд, Апатин, Нови Сад и Кладово, а постоји и 85 мањих уређених пристаништа. За заштиту бродова зими могу се користити и неки пловни канали и око 23 зимска заклона.

Флоту у речно-каналском и језерском саобраћају, према категоријама објеката, чине (1997. године): осам путничких бродова, 92 тегљача, 43 потискивача, 68 моторних теретњака, четири моторна танка, 181 тегљеница, 46 тегљеница танкова, 240 потисница и 49 потисница танкова. Уочава се велика неравномерност развоја путничког и теретног

⁷ С. Станковић, *Језера Југославије*, II издање, СГД, Београд, 1978. године.

саобраћаја. Путнички речни саобраћај је углавном сезонски и туристички, и обавља се брзим и савременим бродовима, највише на линији Београд–Текија. Теретни речни саобраћај је у благом порасту, а 1997. године превезено је 6.483.000 t терета. Највећи проценат промета имају пловни путеви Дунава и Саве, а затим Тисе и Бегеја. Језерски саобраћај⁸ се одвија само на Скадарском језеру. У ратним условима речно-каналски и језерски саобраћај, зависно од ситуације, користиће се максимално за превоз кабасте робе и материјала чије допремање није хитно. Оружане формације ће у оквиру маневра најчешће користити попречна превозна места, са једне на другу обалу, при чему ће приоритет имати постојећа и резервна места прелаза на најважнијим правцима дејства. Речно-каналска пловна мрежа ратишта у ратним условима омогућује континуирано превозно робе из Русије, Бугарске, Румуније, Мађарске и других подунавских земаља.

Карактеристике поморског саобраћаја

Природни услови на геопростору југословенског ратишта за развој поморског саобраћаја су велики, јер смо преко Јадранског мора физички везани за светско море и остале делове света. Поморски саобраћај се одвија кроз обалску и прекоморску пловидбу. На обалску пловидбу отпада око 20, а на прекоморску пловидбу око 80 одсто пловних капацитета. Обалска пловидба се обавља пловним путевима дуж обале. У целини, поморски саобраћај је недовољно развијен, јер има само једну већу луку – Бар. Функционисање мањих лука у Боки Которској усложњава нерешено питање статуса полуострва Превлака. Остале важније поморске луке на ратишту су: Будва, Петровац и Улцињ.

Средства у поморском саобраћају чине један путнички и 22 теретна брода којима је 1997. године превезено 3.275.000 t терета. У ратним условима могућности поморског саобраћаја биће значајно умањене. Бројне пловне објекте трговачке морнарице – теретне и путничке бродове, агресија би затекла у међународним водама. Велике поморске луке и бродоградилно-ремонтни капацитети биће у рату уносни и осетљиви објекти, не само због њихових основних средстава и важности већ и због пловних објеката у њима. Услови за базирање и маневар снагама РМ веома су неповољни због малобројних погодних лука, отворености обале и малобројних острва. Због близине Отрантских врата те слабости су још израженије.

Карактеристике ваздушног саобраћаја

Мале димензије југословенског ратишта ограничавају развој унутрашњег ваздушног саобраћаја. И поред недовољне развијености, ваздушни саобраћај задовољава потребе ратишта. По свом географском положају, ратиште се налази у зони укрштања више међународних

⁸ С. Станковић, *Језера Дурмитора*, „Стручна књига“, Београд, 1992.

ваздушних путева (коридора), што повољно утиче на развој међународне компоненте те гране саобраћаја. Климатски услови на ратишту повољно утичу на развој и функционисање ваздушног саобраћаја. Општа карактеристика ваздушног саобраћаја јесте неповољан територијални распоред аеродрома. У цивилним структурама има 20 аеродрома и то: два „А“ категорије, два „Ц“ категорије и 16 „Д“ категорије. Капацитет укупне аеродромске мреже омогућава размештај постојећих ескадрила борбене авијације, од чега већине у широј зони централног дела ратишта. Склоништа су довољна за смештај и заштиту само дела авиона.

Највише аеродрома има у централном и приморском делу. Ваздушни саобраћај је 1997. године располагао са 35 авиона, капацитета 4.752 места. Превезено је 1.103.000 путника и 4.884 t терета. У рату ваздушни саобраћај прелази у надлежност Команде РВ и противваздушне одбране. Непријатељ би поново у почетном периоду рата настојао да дејством из ваздушног простора онеспособи аеродроме да их не би користило наше ратно ваздухопловство. У лакшој варијанти агресије, ваздушни саобраћај би био веома редукован и сведен на најважније функције.

Карактеристике система веза

Функционисање система веза има изузетан значај за развој геопростора ратишта, за одбрамбене припреме и успешно вођење рата. У мирнодопским и у ратним условима јединствен је систем веза и састоји се од бројних мањих система, међу којима су највећи систем јавне везе (ПТТ, радио, телевизија). Оне чине основу свих веза на ратишту, користе се за опште потребе друштва и постоје као посебна привредна грана. Остали системи веза су специјализовани за разне привредне и ванпривредне делатности, али се, мање-више, наслањају на поједине елементе јавних веза. То су системи веза у железничком, речно-каналском, поморском, ваздушном и друмском саобраћају, у ВЈ, у хидрометеоролошкој служби, у органима унутрашњих послова, у грађевинарству, шумарству, пољопривредним комбинатима, рудницама, хитној медицинској служби и електропривреди.

У рату ће се често прекидати телефонске везе на појединим местима. Радио-везе су осетљиве на електронска дејства агресора (прислушкивање, ометање, гониометрисање). Везе ВЈ чине посебну целину и подсистем заједничког система веза. Рељефне карактеристике јужно од Саве и Дунава олакшавају планску израду стационарних елемената веза и њихову виталност у рату, док је израда таквих елемената у Војводини отежана, па је неопходно изналажење других решења. Сви подсистеми морају да буду увезани у систем да би се обезбедио сигуран и поуздан рад система и у најтежим ратним условима. На развијеност ПТТ система на ратишту указују следећи подаци: постоје 1.694 поште, дужина ваздушних телефонско-телеграфских (тт) линија износи 3.510 km, кабловске тт линије дуге су 74.655 km, месних

телефонских централа има 1.582 (капацитет 1.878.000 прикључака), телефонских апарата у употреби има 1.839.000 и телеграфских апарата 18.606 комада (подаци из 1997). Према доктринарним решењима, везе су саставни део система саобраћаја, који обезбеђује управљање, планирање, командовање, извештавање и размену свих врста информација у мирнодопским и ратним ситуацијама.

Унутрашњи пловни путеви на југословенском ратишту

Геопростор унутрашњих пловних путева (УПП)⁹, а тиме и зона дејства Речне ратне флотиле (РРФ), налази се у геопростору северног војишта, а поклапа се са геопростором Војводине (изузев пловног дела Велике Мораве и Бојане). Мрежа река и канала на том простору чини Панонски хидрографски чвор најзначајнијим и највећим у Европи, и вишеструко повећава значај тог дела ратишта. Тај чвор је отворен према средњој и западној Европи, а Дунав га повезује са осам земаља, због чега се и СРЈ сврстава у подунавске земље. На рекама Панонског хидрографског чвора (Дунав, Сава, Тиса) постоје бројни мостовни (43 путна, 14 железничких и 11 путно-железничких), скелски и уређени прелазни. Многа скелска и уређена места прелаза треба додатно уредити јер су запуштена. На Великом каналу и каналу Д-Т-Д¹⁰ потребно је уредити места прелаза јер чине значајне водене препреке за маневар оклопно-механизованих састава.

Реке хидрографског чвора су велике водене препреке и преграде које, због карактеристика обала, ширине и дубине корита, уз инжењеријско уређење, могу знатно да ограниче покрет, маневар и борбена дејства, посебно оклопно-механизованих јединица. Са насељеним местима чине јаке ослонце за борбена дејства. На унутрашњим пловним путевима¹¹ (реке и канали) налазе се бројни хидротехнички објекти и уређаји, који омогућавају вештачко плавање ширег дела чвора. Унутрашње пловне путеве (УПП) на ратишту чине и канали, површине 21.506 km². На сваких 12,8 km² површине ратишта долази квадратни километар пловних путева, што указује на велику испресецаност земљишта воденим препрекама. Ако се узму у обзир и водене препреке које

⁹ Под унутрашњим пловним путевима (УПП) подразумева се део корита река, језера или канала довољне дубине и ширине за безбедну пловидбу при одређеном водостају.

¹⁰ ДИХС ДТД, *Хидросистем Д-Т-Д*, Дирекција за изградњу хидросистема ДТД, Нови Сад, 1960.

¹¹ Унутрашње пловне путеве чине: пловне реке укупне дужине 1.123 km, и пловни канали укупне дужине 664 km. Најзначајније пловне реке су: Дунав (588 km), Сава (206 km), Тиса (168 km), Бегеј (75 km), Тамиш (53 km), Бојана (30 km) и Велика Морава три километра. Дужина Бачких канала је 355 km, а најзначајнији су: Дунав – Тиса, Велики канал, Мали канал, канал Каравуково – Бачки Петровац, канал Јегричка, Бајски канал и канал Мостонга. Банатски канали су дуги 309 km, а најзначајнији су: Тиса – Дунав, канал Златица, Кикиндски канал, Бегејски канал, канал Брзава и канал Надел. Најзначајнија пристаништа, зимовници и склоништа на УПП су: Апатин, Нови Сад, Београд и Велико Градиште.

нису пловне (мочваре, ритови и рибањаци) произилази да је геопростор северног дела ратишта веома испресецан воденим токовима и препрекама, што је повољан чинилац за извођење одбрамбених дејстава и спречавање брзих продора агресора ка унутрашњости ратишта.

Речна ратна флотила има повољне услове за извођење борбених дејстава у Панонском делу ратишта. Командовање РРФ у свим ратним условима, због карактеристика борбених дејстава на УПП, морало би да буде јединствено с осталим снагама КоВ (треба их потчинити Команди Новосадског корпуса). Карактеристике УПП (реке и канали) омогућавају: успешна борбена дејства снагама РРФ у саставу снага КоВ на северном војишту; боље укупно снабдевање оружаних састава ВЈ и становништва у миру и рату; неповољне услове за маневар нападача по фронту и дубини и висок темпо продирања; брзу евакуацију оружаних састава и становништва; брзу евакуацију материјално-техничких средстава за потребе вођења борбених дејстава у дубини ратишта; погодне и јаке препреке и преграде за борбена дејства; боље остваривање саобраћајних веза; погодније ослонце за борбена дејства, и повољније услове за успешну организацију противоклопне борбе.

Најзначајнији снопови комуникација на југословенском ратишту

На територији југословенског ратишта само су поморске и речне пловне комуникације усмерене природним правцем пружања пловних река и приобалних морских вода, док је све остале комуникације градио човек по свом нахођењу, руководећи се првенствено својим интересима. Човекови интереси су усклађени с политичким, економским, демографским, војним, географским и другим чиниоцима. Због тога су се на ратишту издиференцирале зоне које су природно најповољније за живот људи (кретање, насељавање и изградња комуникација). Смерови се поклапају с уздужном и попречном осом територије ратишта, па се издвајају две основне групе снопова комуникација – уздужни и попречни снопови.

Уздужни снопови комуникација на југословенском ратишту

Крајинско-нишавски снап изводи правцем: Кладово – Неготин – Зајечар – Књажевац – Пирот. У односу на геопростор ратишта, периферан је, веома осетљив на дејства са геопростора бугарског ратишта и мањег је капацитета. У зимским условима отежано је одвијање саобраћаја. Основу чини путни и железнички правац. Омогућава прегруписавање снага ВЈ у заграничном појасу. Повезан је са Моравском удолином правцима: Неготин – Мајданпек – Пожаревац – Мала Крсна; Зајечар – Ђуприја и Пирот – Ниш.

Банатско-јужноморавски снап изводи правцем: Кикинда – Зрењанин – Београд – Параћин – Ниш – Лесковац – Врање. Има највећи значај на југословенском ратишту јер пролази кроз Моравску удолину – најзначајнију природну проходну зону. Великог је капацитета, а чини

га више комуникацијских праваца различитих врста саобраћаја. Осетљив је на дејства са земље и из ваздушног простора због велике откривености. Пролази кроз три значајна сужења: Багрданску, Сталаћку и Грделичку клисуру, чији је обилазак отежан и захтева много времена. Повезан је веома добро са свим осталим сноповима комуникација на ратишту. Омогућава довођење и извлачење јаким оружаних састава ка Београду, стратегијском објекту, и граничном појасу суседне македонске територије.

Бачко-косовски сноп изводи правцем: Суботица – Нови Сад – Београд – Крагујевац – Косовска Митровица – Приштина – Урошевац, са краком: Косовска Митровица – Ђаковица – Призрен. Незаштићен је северно од реке Саве (Војводина) и заштићен јужно од реке Саве. Осетљив је на рушење, посебно у Ибарској клисури (око 100 km), чији је обилазак веома отежан и захтева дуже време. Повезује три значајна проходна дела ратишта: панонски басен, западноморавску природну проходну зону и Косово и Метохију. Омогућава прегруписивање и довођење јаким снага из дубине ратишта ка панонском басену и Косову и Метохији.

Бачко-црногорски сноп изводи правцем: Сомбор – Бачка Паланка – Сремска Митровица – Шабац – Ваљево – Ужице – Бијело Поље – Подгорица – Петровац – Бар, са краком: Шабац – Лозница – Прибој – Пљевља – Шавник – Никшић – Котор. Периферан је и веома осетљив на дејства са геопростора Босне и Херцеговине. У планинском делу осетљив је на рушење, а услови за обилажење су отежани, па чак и искључени. На целој дужини има бројне осетљиве вештачке објекте (мостови, вијадукти, тунели и пропуси). Основу снопа комуникација чини путни и железнички правац. Омогућава повезивање јадранског и панонског басена, и довођење снага из дубине ратишта. Кичму уздужних снопова комуникација чини сноп: Суботица – Нови Сад – Београд – Параћин – Ниш – Лесковац – Врање.

Попречни снопови комуникација на југословенском ратишту

Бачко-банатски сноп изводи правцем: Сомбор – Бечеј – Кикинда. Периферан је, отворен и веома осетљив на дејства са земље и из ваздушног простора. Близина геопростора мађарског ратишта чини га веома осетљивим. Пролази кроз најпроходнији део и кроз један од неуралгичних геопростора југословенског ратишта. Основу му чине путни и железнички правац. Омогућава прегруписивање снага по фронту.

Дунавско-банатски сноп изводи правцем: Бачка Паланка – Нови Сад – Зрењанин – Вршац. Има сва обележја периферног снопа комуникација јер се налази у северном најпроходнијем делу ратишта и релативно мало је удаљен од граничног појаса према мађарском ратишту. Повезује долину Дунава са Банатом, те омогућава маневар и прегруписивање снага по фронту с ослонцем на реку Дунав и Делиблатску

пешчару. Основу му чине путни и речно-каналски правац. Осетљив је и великог капацитета.

Сремско-крајински сноп изводи правцем: Шид – Сремска Митровица – Београд – Смедерево – Пожаревац – Мајданпек – Неготин, са краком: Мајданпек – Бор – Зајечар. Веома је значајан, отворен и осетљив, нарочито мостови. Основу му чини путни, железнички и речни правац. До Пожаревца има велики капацитет, који се до Неготина смањује. Повезује сремски и крајински део ратишта са Београдом и Моравском удолином. Омогућава прегруписавање снага по фронту и њихово довођење ка граничним појасевима.

Шумадијско-тимочки сноп изводи правцем: Лозница – Ваљево – Крагујевац – Параћин – Зајечар. Значајно растеређује сремско-крајински сноп комуникација. Има централни положај на ратишту, те је његов највећи део добро заштићен. Мањег је капацитета јер није повезан железнички правац, тако да му основу чини путни комуникацијски правац. Пролази кроз више проходних зона: Тамнаву, Колубару, Моравску удолину и Црну реку. Омогућава успешан маневар и прегруписавање снага по фронту све до Честобродице, где су услови за транспорт отежани, посебно у зимском периоду.

Западноморавско-нишавски сноп изводи правцем: Ужице – Чачак – Краљево – Крушевац – Ниш – Пирот – Димитровград. Има централни положај на југословенском ратишту у односу на остале снопове комуникација упоредничким правцем. Значај му је повећан због могућности брзог продора савремено опремљених оклопно-механизованих снага западноморавском и нишавском долином, чиме би ратиште било пресечено на два дела. То би значајно утицало на извођење борбених и ратних дејстава, па чак и на исход рата у целини. Омогућава успешно повезивање западног и источног дела ратишта, маневар и прегруписавање снага нападача на ширем простору. Најзначајнија сужења су Овчарско-кабларска, Сталаћка и Сићевачка клисура, где су путни и железнички комуникацијски правац најосетљивији на рушење и отежано је њихово обилажење.

Рашко-јабланички сноп, изводи правцем: Пљевља – Сјеница – Нови Пазар – Косовска Митровица – Приштина – Лесковац. Повезује долину Лима са Косовом и Метохијом и Лесковачком котлином. Изводи у Косово, као стратегијску ваздушнодесантну (ВД) просторију, и Сјеничко-пештерску висораван и Метохију као ВД просторије операцијског нивоа. Због рељефних карактеристика и бројних сужења и осетљивих објеката нема велики капацитет, јер му у највећем делу основу чини путни комуникацијски правац. Веома је осетљив на рушење и прекид саобраћаја за дужи период. Није повољан за маневар и прегруписавање јачих снага.

Зетско-јужноморавски сноп изводи правцем: Никшић – Подгорица – Беране – Пећ – Урошевац – Гњилане – Врање. Повезује просторе бјелопавлићке и зетске котлине са Косовом и Метохијом. Изводи у једну од најзначајнијих ВД просторија – Косово, због чега има повећан

значај. Периферан је, осетљив, води добро пошумљеним планинским земљиштем и има много природних и вештачких објеката. Мањег је капацитета, нема повољне услове за маневар и прегруписавање јачих оружаних састава.

Чворови и чворишта комуникација

На геопростору југословенског ратишта издвајају се четири значајнија чвора комуникација:¹² Подгорица – Никшић – Бар; Приштина – Косовска Митровица; Параћин – Сталаћ – Крушевац, и Краљево – Чачак – Пожега.

На основу укупне процене саобраћаја, на југословенском ратишту издвајају се два значајнија чворишта комуникација:¹³ шире подручје Београда (Панчево – Стара Пазова – Обреновац – Младеновац – Смедерево – Панчево) и подручје Ниш – Лесковац – Прокупље. Комуникацијска мрежа на геопростору југословенског ратишта омогућује: успешан маневар и прегруписавање снага по фронту и дубини; успешно извођење борбених дејстава; успешна дејства у позадини снага нападача; успешну мобилизацију и успешан дотур и евакуацију.

Закључак

Комуникативност је веома важан елемент за војногеографску и општу процену југословенског ратишта. Добро познавање развијености постојећих врста комуникација, посебно снопова комуникација, основа је за комплекснију процену међусобног утицаја свих војногеографских чинилаца на геопростору ратишта. Значај комуникативности, као елемента војногеографске процене, огледа се у следећем:

1) Војногеографским изучавањем комуникација мора се прецизно одговорити о њиховом стварном стању на конкретном делу ратишта или ратишту као целини. На основу процене комуникацијска мрежа је развијенија у северној и источној, него у јужној и западној половини ратишта. Снопови комуникација чине основу за избор праваца дејства и, у већини случајева, њихову осу. Јављају се као рокадни и управни правци и утичу на маневар наших снага.

2) На основу војногеографске процене утврђују се добре и лоше стране комуникација у односу на конкретан задатак, уска грла, постојање праваца обилазака сужења, могуће мере за умањење лоших утицаја на властите снаге и повећање тог утицаја на противничке снаге. На комуникацијама су најосетљивији прелази преко река и клисураста и кањонаста сужења и превоји. Већина комуникација води преко планин-

¹² Ужи или релативно шири рејон у којем има неколико комуникацијских раскрсница, исте или различите врсте саобраћаја, назива се комуникацијски чвор.

¹³ Већи рејон у геопростору, у којем се укрштају два или више комуникацијских снопова или налазе два чвора, назива се комуникацијско чвориште.

ских превоја и преседлина, па покрети и транспорт на њима углавном зависе од годишњих доба и метеоролошких и климатских услова.

3) Војногеографска процена комуникативности указује на издиференциране зоне југословенског ратишта које су природно најповољније за изградњу комуникација, односно за кретање и насељавање. На тој основи, северни део ратишта (геопростор Војводине) јавља се као комуникацијско тежиште.

4) Комуникативност је тесно повезана са проходношћу, као значајном функцијом војногеографске процене. Најпроходнији делови југословенског ратишта – низије, равнице, речне долине, котлине и крашка поља, најповољнији су геопростори за потпуну и технички савремену изградњу комуникација.

5) У процени се указује да је због велике осетљивости на дејства из ваздушног простора и важности комуникација неопходно да се још у мирнодопском периоду предвиде мере и поступци који доприносе њиховој непрекидности и живавости у случају онеспособљавања на најважнијим правцима. Због тога је потребно да се за њихову одбрану предвиде посебне, првенствено противваздушне и противдесантне снаге.

Литература:

1. Група аутора, *Регионална војна географија I*, ВИЗ, Београд, 1989, стр. 186–192 и 221–229.
2. Д. Родић, М. Павловић, *Географија Југославије I*, „Савремена администрација“, Београд, 1994.
3. Д. Дукић, *Наше реке*, „Ново поколење“, Београд, 1952.
4. Ј. Марковић, *Регионална географија СФРЈ*, „Грађевинска књига“, Београд, 1980.
5. Ј. Марковић: *Географске области у Југославији*, Београд, 1967.
6. М. Тешић, *Мореографија и њена примена на Јадрану*, Сплит, 1954. и 1955.

Железнички саобраћај и транспорт у ванредним условима

УДК: 656.2"363"

Проф. др Драгутин Јовановић, пуковник

Отклањање последица ванредних услова и обезбеђење функционисања државе и њених сегмената умногоме зависе од могућности саобраћајног система. Јер, у таквим условима намеће се потреба за превозењем масовнијих терета и људства. Железнички саобраћај и транспорт, због основних превозних карактеристика, изузетно су значајни, нарочито у ванредним мирнодопским условима (мање у условима интензивнијих ратних дејстава). Аутор анализира чиниоце који значајно утичу на функционисање железнице као саобраћајно-транспортне гране и, на основу тога, предлаже одређене организационо-техничке мере за повећање пропусне моћи пруга као основе за успешније функционисање и отклањање последица у конкретним условима. У чланку је указано на усавршавање организације утоварно-истоварних радова као посебно значајног дела превозног процеса на железници у редовним и, нарочито, у ванредним условима. Уз све погодности и предности железнице, као централне гране у саобраћајном систему, указано је на њену изложеност дејствима агресора и предложене су мере за успешније функционисање у ратним условима.

Увод

Железница, као саобраћајна грана, поред основних задатака везаних за функционисање друштвено-политичког и економског система земље, има изузетно важну улогу у ванредним условима (нередовна стања, стања која одступају од утврђених норми функционисања друштва, односно земље као целине). Под *ратним условима* подразумева се стање у време непосредне ратне ситуације у току рата и непосредно након окончања рата. *Ванредни мирнодопски услови* могу да буду последица елементарних непогода, дејства природних сила, епидемија заразних болести, унутрашњих опасности по државу, саобраћајних незгода великих размера, и слично. За све ванредне услове, без обзира на узрок настанка, карактеристично је и повећано и сложеније функционисање железнице као елемента саобраћајног система земље.

Као грана копненог саобраћаја, железница, поред објективних потешкоћа и ограничења, мора да обезбеди сталну мобилност, што јој омогућава брзо прилагођавање новонасталим ситуацијама и чини је изузетно значајном у отклањању последица у ванредним условима.

У мирнодопским ванредним условима железнички саобраћај и транспорт одвијају се у релативно „безбедној ситуацији“. Саобраћај се може одвијати даноноћно, уз коришћење свих расположивих капацитета железнице и максималну сарадњу с осталим гранама и видовима саобраћаја и транспорта. Међутим, у ратним условима железнички саобраћај и транспорт, по правилу, одвијају се ноћу, уз сталну могућност агресивног дејства и других потешкоћа уобичајених у ратним условима.

Функционисање железничког саобраћаја и транспорта у ванредним условима

Потпуније сагледавање функционисања железничког саобраћаја и транспорта у ванредним условима могуће је на основу анализе чинилаца од којих зависи њихово функционисање. Човек је најзначајнији чинилац организације и функционисања железничког саобраћаја и транспорта у ванредним условима, а може да се јави у својству радника (непосредни извршилац на железници) или у својству путника.

Расположивост возних и вучних средстава, њихова исправност и степен мобилности знатно утичу на ефикасност у отклањању последица ванредних услова. У ванредним условима возна средства се могу привремено преоптеретити а да се, при томе, не угрози безбедност саобраћаја и не изазову већа оштећења возних средстава – кола. У тим условима могу се допустити и друга одступања од прописаних техничких норми које важе у мирнодопским условима експлоатације.

Код путничких возних средстава, као и код теретних, могуће је у ванредним условима ублажити постојеће техничке норме на штету удобности и комфора превозења. Тада се у саобраћај могу укључити и возна средства која су искључена из редовног унутрашњег, а поготову међународног саобраћаја (кола с неисправним грејањем и осветљењем, оштећеним инвентаром, и сл.).

Систем вуче је чинилац ограничења у функционисању железничког саобраћаја и транспорта у ванредним условима. Возови се покрећу електричном и дизел-вучом, а у ограниченом обиму и парном вучом. Највећа аутономија у одвијању железничког саобраћаја у ванредним условима обезбеђује се парном и дизел-вучом, што железницу чини еластичном. У ванредним условима углавном се користи дизел-вуча, јер је електрична вуча веома осетљива на разне поремећаје.

Од пруге значајно зависи функционисање железничког саобраћаја и транспорта у ванредним условима. Дозвољено оптерећење (на нашим пругама износи од 14 до 22,5 t по осовини, односно од 140 до 225 kN) може да буде озбиљна сметња одвијању саобраћаја у ванредним условима, поготову када одређеном пругом треба превести возила с већим осовинским оптерећењем од дозвољеног. У ванредним условима колосек – пруга, може се оптеретити осовинским оптерећењем већим од дозвољеног уз смањење брзине вожње. Делови пруга на мрежи Југословенских железница (ЈЖ) могу да буду уско грло, па приликом

планирања саобраћаја у ванредним условима треба предвидети и неопходне мере за повећање пропусне моћи. Успешност функционисања железничког саобраћаја и транспорта у ванредним условима умногоме зависи од тога да ли је јединствена методологија планирања на целокупној мрежи Југословенских железница. У ванредним условима се приступа наменском распоређивању (диригацији) кола из Заједнице ЈЖ, а распоређују се према приоритетима које одређује надлежни орган државне управе.

Приликом усклађивања планова превозења утврђују се и уска грла ради усаглашавања мера за њихово отклањање између железничко-транспортних предузећа (ЖТП-а). Уско грло, поред недовољне пропусне моћи пруга, могу да буду колосечни утоварно-истоварни и претоварни капацитети, манипулативни капацитети, недостатак одређених вучних и возних средстава, и друго. Зато је потребно да се за свако службено место утврди следеће: корисна дужина колосека и његова намена у ванредним условима, врста, димензија и стање утоварно-истоварних рампи, врсте и капацитети претоварне механизације, стање и капацитети индустријских колосека итд. У ванредним условима скраћују се рокови утовара и истовара. На пример, за паковану и палетизовану робу рок утовара и истовара скраћује се за 50 одсто итд. Утоварно-истоварни капацитети могу у ванредним условима да се повећају насипањем разним материјалом утоварно-истоварних места уз колосеке, што би се чешће примењивало на местима утовара и истовара на отвореној прузи. Ефикасност и трајање утовара и истовара материјалних средстава, као и људи приликом евакуације, зависе од утоварно-истоварних капацитета. Будући да у ванредним условима може доћи до уништења појединих деоница пруге, намеће се и потреба за применом комбинованог транспорта. Железнички саобраћај и транспорт у ванредним условима организују се, по могућности, маршрутним возовима, који се отпремају до упутне станице. Ако се превози већа количина терета, маршрутни возови се, након истовара, у истом саставу враћају на поновни утовар.

Степен употребе железнице у ванредним условима умногоме је одређен и појединим елементима квалитета услуге коју може да пружи. То су:

– редовитост превозења железницом (R_e), односно способност железнице да обезбеди редовитост одвијања саобраћајно-транспортног процеса ради задовољења потреба корисника услуга уз што је могуће ниже трошкове. Под редовитошћу, у ширем смислу, подразумева се непрекидно одвијање саобраћајно-транспортног процеса према унапред дефинисаном реду вођење. Редовитост се може представити изразом:

$$R_e = \frac{N_{os}}{N_p} \cdot 100 \text{ } |\%|,$$

где је:

N_{os} – стварни број саобраћалих возова у току једног дана (возова),
 N_p – планирани број возова (у возном реду) у току једног дана (возова).

Редовитост се може исказати посебно за путнички, а посебно за теретни саобраћај. Потпуна редовитост се постиже на мрежама (пругама) где се покрећу сви возови предвиђени редом војње;

– тачност превозења (T), што значи одвијање саобраћајно-транспортног процеса уз тачно придржавање времена назначених у реду војње. Тачност се може израчунати помоћу израза:

$$T = \frac{1440 - t_k}{1440} \cdot 100 \text{ \%},$$

где су:

t_k – просечно кашњење у поласку и доласку на одређеној прузи или мрежи пруга (min),

1440 – број минута у једном дану.

Тачност одвијања саобраћајно-транспортног процеса може да се израчуна за целу мрежу, поједине пруге или за поједина службена места. Стопостотна тачност се постиже када је време t_k једнако нули, односно када не постоје кашњења. Редовитост и тачност условљени су нивоом техничке опремљености и организованости у раду и обављању саобраћајно-транспортног процеса. У садашњим условима техничке модернизације железнице и усавшавања у области организације рада, редовитост и тачност у обављању саобраћајно-транспортних услуга у сталном су порасту;

– брзина превозења железницом (V_{pr}), односно способност железнице, као даваоца саобраћајно-транспортне услуге, да одређену количину терета и путника превезе у одређеном времену. С обзиром на савремени развој саобраћајног система и тржиште саобраћајно-транспортних услуга брзина превозења је један од веома значајних чинилаца за оцењивање квалитета услуге. Брзина превозења може се посматрати двојак: са становишта корисника и са становишта даваоца саобраћајно-транспортне услуге. Корисника услуга интересује комплетна услуга, што значи да је за њега значајна брзина превозења, а не техничка брзина саобраћајно-транспортних средстава.

У теретном железничком саобраћају брзина превозења постаје примаран елемент квалитета саобраћајно-транспортне услуге. Одређује се на основу обрта товарених кола према следећем изразу:

$$V_{pr} = \frac{l}{\frac{l}{V_k} + \frac{l}{L_{teh}} \cdot t_{teh} + (t_{ut} + t_{isi}) K_{ui}} \text{ |km/h|},$$

где је:

l – дужина пута превозења терета (km),

V_k – просечна комерцијална брзина теретних возова (km/h),
 L_{teh} – просечно растојање између две техничке станице (km),
 t_{teh} – просечно задржавање теретних кола у техничким станицама на путу l (h),

t_{ut} – време задржавања терета на утовару у отпремној станици (h),

t_{ist} – време задржавања терета на истовару у упутној станици (h),

K_{ui} – коефицијент рада (утовара–истовара).

Брзина превозења на железници у одређеним случајевима има већи значај од осталих квалитета саобраћајно-транспортне услуге, што се често дешава када је реч о појединим превозењима за потребе Војске. Корисник услуга је у таквим случајевима спреман да цену превозења подреди потреби за већом брзином превозења.

У путничком саобраћају брзина превозења се добија као однос превозног пута и времена задржавања воза на њему:

$$V_{pp} = \frac{l_p}{t_v + t_z} |km/h|,$$

где је:

l_p – дужина пута превозења путника (km),

t_z – време задржавања возова на успутним станицама (h),

t_v – чисто време војње путничких возова (h).

Брзина превозења условљена је техничком брзином саобраћајно-транспортних средстава и организацијом саобраћаја, која у целини одражава комерцијалну брзину. Захтев корисника саобраћајно-транспортне услуге усмерен је ка повећању комерцијалне брзине, а тиме и брзине превозења терета и путника.

Анализа карактеристика процеса организације железничког саобраћаја и техничких карактеристика средстава који одређују техничку брзину указује на погодности железнице као саобраћајне гране која може да омогући остварење већих комерцијалних брзина, а тиме и брзина превозења на дужим одстојањима;

– *способност масовног превозења (Sm)* значи могућност саобраћајне гране да обави масовно превозење (превозење масовних терета) у одређеној временској јединици. Железница, због својих саобраћајно-транспортних капацитета, омогућава превозење великих маса терета и путника на већа одстојања у релативно кратком времену. Тиме обезбеђује масовност превозења, што је нови квалитативни елемент саобраћајно-транспортне услуге.

Техничка средства железничког саобраћаја и транспорта (вучна и вучена возила и инфраструктура) зависно од карактеристика, омогућавају: формирање и покретање возова са великим бројем кола и већим оптерећењем; већу пропусну и превозну моћ пруге; већи степен искоришћености носивости кола; боље искоришћење вучне снаге локомотиве итд. Тиме се, уз одговарајућу организацију железничког саобраћаја, повећава могућност масовних превозења у релативно кратком

времену. Поред изражене способности за масовна prevoženja свих врста терета, железница са својим превозничким капацитетима има могућности за prevoženje масовних токова путника, што се директно одражава на превозну мобилност становништва. Утицај железнице на превозну мобилност произилази, пре свега, из њене доступности становништву нижег животног стандарда, лицима млађим од 18 година и лицима старијим од 60 година живота која, због материјалних могућности или старосне доби, нису у стању да управљају путничким моторним возилима. Способност железнице за обављање масовних prevoženja знатно утиче на задовољавање потреба становништва великих градова кроз: свакодневно prevoženje на посао и са посла; перманентно снабдевање разноврсним асортиманом роба и prevoženje за потребе градске индустрије и привреде разноврсних сировина и других добара.

Железница има широку примену у саобраћајном обезбеђењу (СБОб) Војске Југославије у миру и рату. Мирнодопска употреба железнице у СБОб ВЈ своди се на prevoženje људства и материјалних средстава ради нормалног одвијања живота и рада у јединицама и установама Војске. Таква prevoženja се не одликују масовношћу (обимношћу). Посебно значајну улогу железница има у СБОб ВЈ у ратним условима.

Масовна железничка услуга се предвиђа у току мобилизације и стратегијског развоја Војске. Успешна мобилизација, као плански и организовани прелазак целокупних снага и средстава СР Југославије из мирнодопске на ратну организацију и стање ради вођења одбрамбеног рата зависи од уредног функционисања, поред осталог, и железнице, као интегралног дела СБОб, односно позадинског обезбеђења (ПоОб). Оно има одлучујући значај за вођење рата у целини, а нарочито у почетном периоду.

Железнички саобраћај и транспорт у савременом рату претрпели би знатна разарања, али се тај систем засигурно не би потпуно распао. Агресор би настојао – због геостратегијског положаја наше земље, преко које воде важни стратегијски железнички правци за шире подручје јужног дела Европе – да што више разори и уништи комуникације које ометају реализацију његових планова. Истовремено, настојао би да што мање оштети пруге и објекте које је планирао да користи за своје потребе. То би условило коришћење железнице по деоницама и, истовремено, отежало обезбеђење потребног возног и вучног парка по одређеним рејонима. Отуда захтев да се у мирнодопским условима обезбеди растресит (равномерно распоређен на мрежи) распоред возног и вучног парка, који треба усагласити са потребама које преовладавају у мирнодопским условима. При томе, треба обезбедити растреситост која ће омогућити потпуније коришћење железнице по деоницама.

Железница се припрема и организује тако да што боље испуни захтеве везане за мобилизацију и прелазак земље из мирнодопског у ратно стање, а у даљем току рата захтеве за трупно и материјално prevoženje из позадине ка фронту ради снабдевања, као и за евакуацију с фронта у позадину. Да би се што реалније сагледало функционисање

железнице у савременом рату треба узети у обзир и следеће: агресор би рачунао на коришћење дела наше железничке мреже за своје потребе; изграђен је систем одбране и заштите железнице и њених виталних тачака у борбеном и противпожарном смислу; изграђен је систем грађевинског обезбеђења; читава железница, односно сви њени објекти, неће се истовремено наћи под ударом агресоровог дејства, и слично.

Сви важнији и већи железнички чворови, који су лоцирани у оквиру већих насеља и градова, били би заштићени системом противваздушне одбране (ПВО). Делове железничких пруга и објеката изван већих чворишта штитиле би јединице са територије и јединице које користе железницу. У мирнодопским условима посвећује се пажња одговарајућим организационим и материјалним припремама за довођење порушених и оштећених пруга у употребљиво стање и за изградњу нових.

Колико ће железница бити осетљива на агресорова дејства и неупотребљива умногоме зависи од спровођења мирнодопских припрема за њено функционисање у условима савременог рата. Мирнодопским припремама треба да се обухвати предузимање одговарајућих организационих мера (организацијска подршка), обезбеђење потребних материјалних средстава (материјална подршка), обука људства (кадровска подршка), и друго.

Железница као окосница система копненог саобраћаја, сходно техничко-технолошким карактеристикама, обезбеђује одговарајуће место у систему СбОб Војске у условима масовних превозења. На то утичу следећи чиниоци: 1) разгранатост железничке мреже, односно покривеност могућих стратегијско-оперативних праваца железничким пругама и припадајућим капацитетима; 2) основне карактеристике квалитета саобраћајно-транспортне услуге железнице у условима масовних превозења; 3) постојећа организација железнице и њена прилагођеност за прелаз на функционисање у ратним условима; 4) оријентација на коришћење саобраћајно-транспортних капацитета железнице ради задовољавања потреба СбОб Војске; 5) место железнице у систему копненог саобраћаја; 6) способност железнице да за своје функционисање користи различите врсте енергије сходно тренутној ситуацији, и друго.

Железничка мрежа СР Југославије није равномерно размештена по целој територији због историјских и политичких прилика, неповољног рељефа јужно од река Дунава и Саве, размештености већих индустријских и урбаних центара, и слично. Ипак, на свим могућим стратегијским правцима може се издвојити прилично уједначен број управних и попречних железничких пружних праваца, односно пруга. Уздужни (управни) железнички пружни правци протежу се од северних до јужних државних граница и омогућавају довлачење снага и средстава из дубине територије према граници, и обратно. Попречни пружни правци спајају уздужне правце по дубини и омогућавају попречно превозење ради извођења маневра снагама и резервама. На целој железничкој мрежи

распоређени су одговарајући капацитети неопходни за одвијање железничког саобраћаја.

На основу квалитета саобраћајно-транспортне услуге железнице с аспекта понуде, односно могућности испуњења захтева Војске за масовним превозом, одређује се место железнице у систему саобраћајног обезбеђења. На место железнице у систему СбОб, а тиме и на обим учешћа у задовољењу потреба Војске за превозом, нарочито утичу поједини елементи квалитета саобраћајно-транспортне услуге железнице: способност масовног превоза (*Sm*), редовност (*Re*), брзина превоза (*Vpr*), учесталост (*U*) и друго.

На одређење места железнице у систему СбОб Војске у условима масовних превоза позитивно утиче организација ЈЖ, која се у ратним условима заснива на постојећој мирнодопској организацији. „Организација железнице у рату у потпуности се заснива на постојећој мирнодопској организацији, јер она одговара ратним потребама. Железничко-транспортна предузећа (ЖТП) покривају све делатности железничког система: организацију саобраћаја, вучу, транспорт, одржавање објеката (грађевинску оперативу) и др.“¹ Железница се као систем припрема за што лакши прелазак на функционисање у ратним условима. Правилником о функционисању железничког саобраћаја у рату² дефинисано је да ЖТП морају у миру да обаве организационе и техничке припреме и припреме техничких капацитета за обављање железничког саобраћаја у рату. Зато у мирнодопским условима ЈЖ и ЖТП морају да имају усклађену организацију рада за прелаз на саобраћај у рату. Она обухвата: 1) начин коришћења постојећег или посебно припремљеног реда вожње, одређивање возова и остала одступања од постојећег реда вожње; 2) организацију рада станице с ограниченим радним временом; 3) поступак с возовима, локомотивама, колима, путницима, пошиљкама и особљем у тренутку преласка на ратни саобраћај; 4) поступак с возовима, колима, пошиљкама и путницима упућеним у иностранство и из иностранства; 5) поступак при формирању војних возова за превоз људства и опреме; 6) одређивање редовног посетања вучних возила и пратње возова; 7) поступак за ослобађање утоварно-истоварних колосека и рашчишћавања рампи и железничких складишта за потребе ВЈ; 8) оспособљавање и опремање утоварно-истоварне механизације; 9) израду плана за постављање привремених одјавница на ограничавајућим одсецима пруга; 10) поступак при спровођењу захтева команди ВЈ за изградњу привремених или монтажних покретних рампи; 11) поступак приликом присилног истовара кола и привременог смештаја и чувања пошиљака, и 12) поступак за извлачење и заштиту возних средстава, погонског и критичног материјала и резервних делова из чворних станица и седишта радионица у међустанице и мања службена места. Железница с развијеном организационом структуром и израђеном и

¹ Систем позадинског обезбеђења ОС у миру и рату, ССНО, Београд, 1975.

² Правилник о функционисању железничког саобраћаја у рату, Завод за НИП делатност ЈЖ, Београд, 1988.

усклађеном организацијом рада за прелазак на функционисање у рату има значајно место у СбОб Војске у ратним или ванредним мирнодопским условима у којима се јавља потреба за масовним превозима.

У систему СбОб Војске железница има значајно место због доктринарне оријентације да се све могућности саобраћајног система и његова позитивна решења усмере ка заједничком коришћењу свих његових саобраћајно-транспортних потенцијала. Коришћењем железничких потенцијала саобраћајног система земље за потребе СбОб Војске обезбеђује се коришћење организацијских, материјално и кадровски оспособљених железничко-транспортних организација. Заједничко коришћење железничких потенцијала ослобађа Војску сувишних саобраћајно-транспортних капацитета, што је чини оперативнијом и ефикаснијом.

Сва позитивна решења железничког система која га чине најзначајнијим у систему копненог саобраћаја земље (потрошња енергије, безбедност, утицај на човекову околину, економичност и слично) утичу на место железнице, а тиме и на обим њене употребе, у систему СбОб Војске. Једина саобраћајна грана у саобраћајном систему која може да користи више врста енергије ради остварења вуче (парна, дизел и електрична) јесте железница. Та способност је посебно изражена у ратним и другим условима, када коришћење једног или више система вуче може да буде онемогућено.

У мирнодопским условима на мрежи ЈЖ користе се углавном електрична и дизел-вуча, а у веома малом обиму и парна вуча. Железничко-транспортне организације, приликом израде плана превоза, израђују планове вуче возова за вид вуче који се користи у миру, и то по могућим релацијама и варијантама кретања, местима снабдевања и обрта вучних возила, с потребним временима за те активности. Поред тога, ЖТП дужно је да изради планове вуче возова у условима испрекидане железничке мреже.³ Могућност коришћења више врста вуче, размештај капацитета за обезбеђење вуче и квалитетно израђени планови вуче утичу на обим и ефикасност употребе железнице у СбОб Војске.

Организационо-техничке мере за повећање пропусне моћи пруга у ванредним условима

У ванредним условима обично се примењују облици организовања саобраћаја који могу да се спроведу за кратко време. За повећање пропусне моћи могу да се примене следеће организационо-техничке мере: повећање масе воза применом вишеструке вуче; повећање пропусне моћи променом организације саобраћаја возова (прелазак на други тип графикона); примена караванског саобраћаја; саобраћај возова у временском размаку; отварање нових службених места; скраћење станичних интервала, и друго. Најчешћи начин организовања железничког

³ Исто.

саобраћаја у ванредним условима којим се повећава пропусна моћ јесте прелазак на други тип графикана, односно промена начина организације саобраћаја возова. Прелазак може да буде потпун или делимичан. Ако је на прузи примењиван парни графикон, ради повећања пропусне моћи пруге може да се пређе на непарни графикон (пример кружног саобраћаја). Приликом преласка на непарни графикон опада деоничка брзина, расте време обрта локомотива и кола, повећава се празно путовање локомотива итд., па се те мере примењују као привремене мере организације саобраћаја возова. Када се примењују те мере треба одабрати (усвојити) адекватну непарност (δ) да се не би изазвала непотребна задржавања возова једног смера. Случај је неповољнији уколико је број возова у нетовареном смеру мањи од броја возова у товареном смеру. Дакле, треба обезбедити што већи коефицијент непарности (δ), а то се постиже учртавањем у графикон што већег броја возова у нетовареном смеру, уз истовремено обезбеђење пропусне моћи пруге у товареном смеру:

$$\delta = \frac{N''}{N'}$$

где су:

N'' – број возова у нетовареном смеру,

N' – број возова у товареном смеру.

Пре преласка на непарни графикон треба испитати да ли се њиме обезбеђује потребан обим саобраћаја и који степен непарности (δ) треба усвојити да не би дошло до непотребних задржавања возова једног смера. У пракси се може применити прелазак с обичног графикана на графикон саобраћаја возова у сноповима, док се на једноколосечним пругама опремљеним аутоматским пружним блоком могу применити пакетни или делимично пакетни графикони, што доводи до повећања пропусне моћи.

Као крајња оперативна мера за повећање пропусне моћи пруга у ратним условима предвиђена је примена *караванског саобраћаја возова*, односно пропуштање већег броја возова у једном смеру у кратком временском интервалу и на кратком растојању. Потребно је предузети све мере предострожности ради очувања безбедности саобраћаја. Будући да су брзине возова мале, возови се могу следити и на даљини видљивости.

Изузетно, у ванредним мирнодопским и у ратним условима, када је потребно да се на одређено место у што краћем времену допреми што већи број возова, могуће је применити *слеђење возова у временском интервалу*, као једну од мера за повећање пропусне моћи пруге. Временски интервал може бити различит, по потреби и на даљини видљивости, али не на мањем растојању од дужине зауставног пута увећаног за даљину уочавања сигнала и резерву од 100 метара. Обично се у ванредним ситуацијама на једноколосечним пругама возови следе

у временском размаку само у товареном смеру, а само изузетно у оба смера.

Обим превозења је основни елемент за постављање одговарајуће организације саобраћаја. Поред броја људи (живе силе) и количине терета коју треба превести, потребно је да се знају и захтеви претпостављених команди у вези с временом у којем одређена превозења треба да се обаве. За одређивање обима превозења треба знати, осим токова терета и живе силе, меродавну масу воза на дотичној прузи, број путничких места у возу, као и дужину превозног пута – пруге.

За организацију железничког саобраћаја како у редовним условима, тако и у условима масовних превозења изузетно су важан чинилац *расположива вучна и вучена возила*, јер се у таквим условима јавља потреба за обезбеђењем већег броја тих средстава у релативно кратком времену и на ограниченим пружним капацитетима. С аспекта организације саобраћаја возова, а нарочито организације вуче возова, значајне су следеће карактеристике: вучна сила локомотиве, оптерећење по осовини, највећа допуштена брзина, број осовина и дужина локомотиве, адхезиона маса и критична брзина. Осим потребног броја вучних возила за вучу возова треба обезбедити и вучна возила за вишеструку вучу на деоницама пруге на којима је то неопходно. Потребан број вучених средстава (кола) за обављање задатка добија се на основу величине колског тока товарених кола.

За коришћење кола, а тиме и за организацију саобраћаја возова, значајне су одређене техничке (врста и тип теретних кола, врста кочнице, врста квачила, број осовина) и експлоатационе (носивост кола, сопствена маса – тара, бруто маса кола по дужном метру, однос таре кола према носивости – коефицијент таре, специфичан отпор кола) карактеристике кола. Да би организација саобраћаја била рационална мора постојати одређена усклађеност између броја вучних и вучених средстава, а то значи да се за покретање одређеног броја возова, односно кола, мора обезбедити довољан број локомотива. Уколико то није могуће, део колског парка ће стајати по станицама, па у условима извођења борбених дејстава могу да буду уносан стационарни циљ.

Ограничења чине разни чиниоци који могу, на неки начин, да утичу на избор начина организовања железничког саобраћаја на одређеној прузи у условима масовних токова терета. Ограничења приликом избора начина организовања железничког саобраћаја чине поједини елементи пруге, на пример: станични колосеци, сигурносна и телекомуникациона опрема и поједини техничко-технолошки параметри пруге, као што су уздужни профил са величином својих појединих елемената – нагиб, због којег се железнички саобраћај организује путем вишеструке вуче, и сама пропусна моћ пруге.

Обим превозења, односно поједини његови елементи (терети, дужина пруге и, нарочито, захтеви надлежних команди, односно захтеви виших нивоа, и време, односно рок за обављање превозења) могу да буду узрок значајнијих ограничења.

Расположива вучна и вучена возила, као и усклађеност радних паркова, такође могу да постану разлог значајних ограничења приликом организовања железничког саобраћаја у условима превозења масовних токова терета.

Организација утовара – истовара на железници у ванредним условима

Успешност функционисања железнице у ванредним условима умногоме зависи од капацитета, организације рада и функционисања утоварно-истоварних места. Један од подсистема железнице, као сложеног саобраћајно-транспортног система, чине утоварно-истоварни капацитети (шема 1).

Шема 1



Шематски приказ места утоварно-истоварних капацитета у систему железничког саобраћаја и транспорта

Утоварно-истоварне капацитете сачињавају транспортно-манипулативне површине, механизација, и слично. У оквиру транспортно-манипулативних површина организују се утоварно-истоварна места, која су, уједно, и елементи утоварно-истоварних рејона. Утоварно-истоварни рејон је простор с грађевинским и железничким објектима и опремом намењеном за утовар и истовар терета. Чини га систем следећих техно-

лошки повезаних елемената: приступни пут (ПП), утоварно (истоварно) место (УМ), утоварни (истоварни) колосек (УК), претоварна механизација и опрема и отворене пруге (ОП) (шема 2).

Шема 2

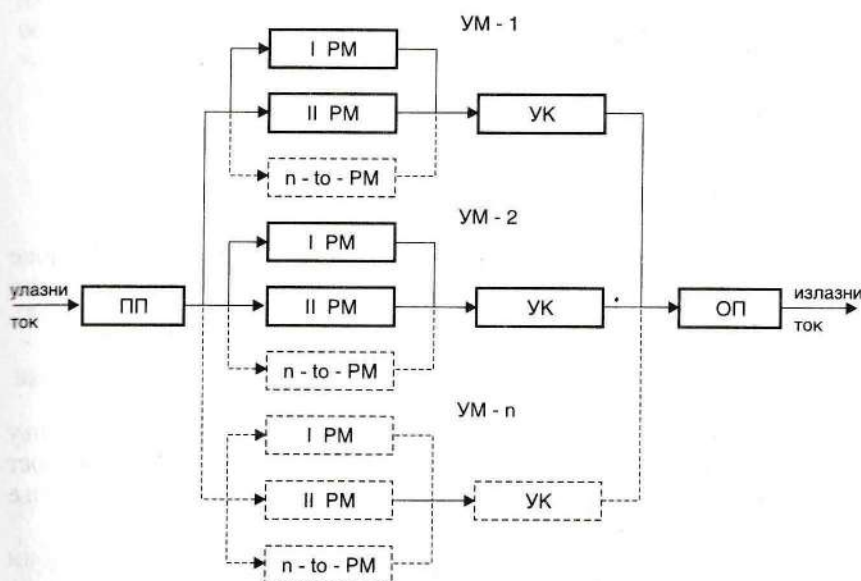

Шематски приказ система утоварног рејона

Приступни путеви (ПП) јесу путне комуникације које повезују утоварно-истоварни рејон са ширим окружењем. Од различитог су коловозног застора, обично савременог, док се у условима ванредних масовних превоза мора рачунати и на земљане приступне путеве.

Утоварно-истоварна места (УМ) чине манипулативне површине на којима се, уз помоћ механизације или без ње, обављају утовар и истовар. То су обично утоварно-истоварне рампе, као постојећа изграђена и опремљена места. Осим њих, рачуна се и на нека привремена утоварно-истоварна места која се могу формирати на разним локацијама: железничком чвору, фабричком кругу (индустријски колосек) или отвореној прузи. Могуће локације привремених утоварно-истоварних рејона и места треба маркирати у плановима за функционисање железнице у условима масовних превоза. На утоварно-истоварном месту може бити организовано више радних места (РМ), под којима се подразумева манипулативна површина с одговарајућом опремом или без ње, на којој се обавља утовар или истовар једних кола.

Утовар је сложени систем и, уједно, елемент сложенијег транспортног система. Познавање структуре система утовара и његове технологије важан је елемент рационалне организације превоза железницом, нарочито у ванредним условима. Утовар, као систем, има улазне

променљиве (Q_u – терет намењен утовару, и N_s – ангажована покретна и непокретна средства и постројења) и излазне променљиве (O – обим утовара и T_u – време утовара) (шема 3).

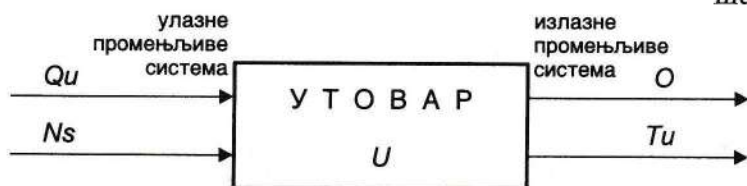

Шематски приказ основних веза система утовара

С обзиром на улазне променљиве система, као ангажоване чиниоце утовара, и излазне променљиве система, функција утовара има следећи облик:

$$U = f(Q_u, N_s).$$

Време утовара (T_u) један је од основних елемената при планирању превозења железницом у ванредним условима. Његова реална вредност значајно утиче на доношење правилне одлуке о превозењу. Смањење времена утовара директно утиче на време превозења.

Улазне променљиве, ангажована средства и постројења, као и обим терета намењен утовару, трансформишу се, под утицајем унутрашњих елемената система, у време утовара. Та се трансформација може приказати изразом:

$$T_u = f(U * N_s * Q_u).$$

Да би се време утовара скратило, треба предузети одређене организационо-техничке мере, чиме се директно утиче на време превозења. У том случају су организационо-техничке мере (Q_{tm}) управљајући регулатори система утовара (шема 4).

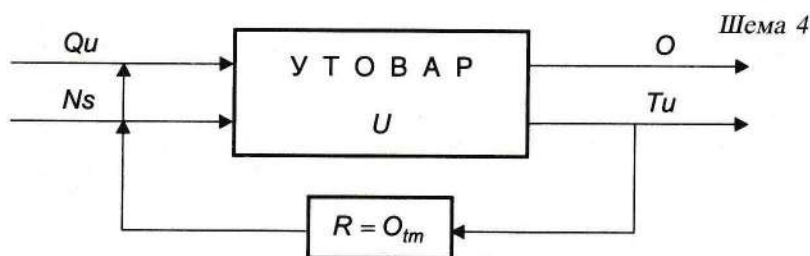

Шематски приказ зависности величине времена утовара (T_u) од улазних променљивих и управљајућег дејства предузетих организационо-техничких мера

Организационо-техничким мерама се утиче на повећање пропусне моћи утоварног места, као једне од његових најважнијих карактеристика, а тиме, при непромењеном обиму утовара, и на скраћење времена утовара. Најважнија карактеристика утоварно-истоварних места јесте њихова пропусна моћ. Под пропусном моћи се подразумева могућност да се на утоварно-истоварном месту, у одређеној јединици времена, обави утовар-истовар одређене количине терета или одређеног броја возних средстава, што се може представити изразом:

$$P_{m_{u-i}} = \frac{Q}{24} |t/h|, \text{ или}$$

$$P_{m_{u-i}} = \frac{Q}{24 \cdot P_s} |kola/h|,$$

где је:

Q – укупна количина терета који дође на утовар у току једног дана (t),

24 – број сати у дану (h),

P_s – просечно статичко оптерећење једних кола ($t/kola$).

Последица недовољне пропусне моћи утоварно-истоварног места је дуже стајање возних средстава (задржавања), било због обављања, било због чекања на утовар-истовар. За време стајања нема транспортне производње, па оно утиче на повећање транспортних трошкова по јединици транспортне производње.

Пропусна моћ утоварно-истоварног места зависи од бројних чинилаца: броја радних места на утоварно-истоварном месту, опремљености места одговарајућом механизацијом, технологије рада на утоварно-истоварном месту, усклађености између могућности утоварно-истоварних места и железничких вучних и возних капацитета итд. Свако радно место има одређену пропусну моћ, а њихов збир чини пропусну моћ утоварно-истоварног места.

Значајна карактеристика технологије рада на утоварно-истоварном месту која утиче на вредност пропусне моћи јесте технолошка повезаност с осталим елементима утоварно-истоварног рејона. Утоварно-истоварно место треба добро технолошки повезати са приступним путем и утоварним колосеком, јер је рад сваког наведеног елемента тесно повезан са радом наредног елемента. Наведена карактеристика се умногоме односи на експлоатациону поузданост утоварно-истоварних места.

Ако се у току времена t повећава количина терета који долази на утовар-истовар, а пропусна моћ утоварно-истоварног места остане иста, доћи ће до повећања количине терета (броја средстава) који се задржава на приступном путу. Функција поузданости може се приказати у следећем облику:

$$P_Q = \frac{q}{Q} |t|,$$

где су:

q – количина терета који долази на утоварно место без задржавања на приступном путу (t),

Q – укупна количина терета који дође на утовар у јединици времена, као функција времена (t).

У том случају функција отказа утоварног места изгледа као на Дијаграму 1.

Дијаграм 1

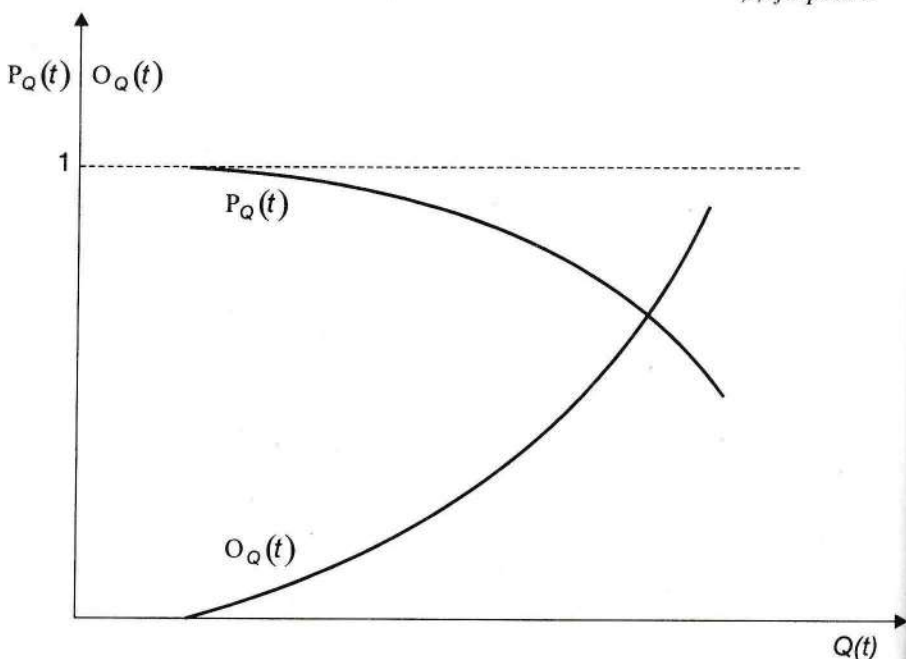

Општи изглед промене функције поузданости и отказа при повећању количине терета који долази на утовар и непроменљивој пропусној моћи утоварног места

При непромењеној пропусној моћи утоварног места, приликом масовних превоза доћи ће до опадања функције поузданости и пораста функције отказа. Тиме се продужава и време задржавања вучних и возних средстава, као и терета који се утовара, што изазива различите негативне ефекте (економске итд.). Да би се постигла што већа ефикасност утоварно-истоварног места, потребно је да се на њему постави одговарајућа организација рада.

За оцену ефективности неопходно је да се одабере одређени критеријум (на пример, количина утовареног терета) и одреди њихов максимум. Критеријум може да буде и средње време утовара терета (једних кола), али тада треба одредити минимум тог критеријума.

Ефективност утоварног (истоварног) места везана је за одређивање оптималног броја радних места и одговарајуће организације рада. Наиме, потребно је одабрати функцију циља, као вероватноћу утовара P_{ut} , а за ограничење може се одредити: број радних места и средња количина терета, односно интензитет терета који долази на утовар.

Функционисање утоварног места у оптималном режиму може да се изрази преко основних показатеља ефективности: броја радних места на утоварном месту (n_{rm}); средњег времена утовара једних кола (t_{ut}), и средње количине терета који долази на утоварно место у јединици времена (q).

Ако се као главни критеријум оптималности узме вероватноћа утовара, тада је:

$$P_{ut} = f(n_{rm}, t_{ut}, q).$$

За одређивање оптималног броја радних места на утоварном месту, оптималног средњег времена утрошеног за утовар једних кола и количине терета која може бити утоварена у оптималном режиму, потребно је узети у обзир узајамни утицај сваке од тих величина на вероватноћу утовара појединачно и укупно.

Потпуније сагледавање економских губитака који се стварају због недовољне пропусне моћи утоварног места и правилно заснивање економских, математичких и техничких претпоставки омогућава доношење правилнијих одлука о предузимању одговарајућих организационо-техничких мера. Једна од мера за повећање пропусне моћи утоварних места, а тиме и за скраћење укупног времена потребног за утовар и за превозење, јесте организација утовара по врстама кола. У утоварним рејонима где за то постоје услови (већи број колосека, рампи, и слично), може да се обави условна специјализација радних места (оформљење радних места за поједине врсте кола) на утовару, према врстама кола, односно према врсти терета. Број утоварних места зависи од потреба за врстама кола, врста расположивих кола, могућности утоварног рејона, и слично.

Јединствена технологија треба да обезбеди што веће могућности за паралелно утоварање. Организацијом рада треба избећи дуплирање операција (преглед кола, преглед правилности утовара и причвршћености терета на колима итд.). Приликом масовнијих превозења, када да се на једној станици или утоварном рејону очекује утовар већег броја возова, треба обезбедити што јединственију технологију и непрекидност утоварних операција. То подразумева усаглашен рад свих елемената утоварног рејона који се постиже испуњавањем следећих услова:

1) да је средњи интервал доласка група кола на утовар (I_d^u) једнак периоду накупљања средстава терета у утоварном рејону (рејон прикупљања) (T_n^u), с тим да обим терета одговара носивости групе кола, тј.:

$$I_d^u = T_n^u.$$

2) да средње време утовара групе кола (T_u) не буде дуже од времена накупљања неопходне количине средстава – терета за утовар, при њиховом непрекидном довожењу на утоварно место (T_n), тј.:

$$T_u \leq T_n;$$

3) да временски интервал између доласка и отправаљања група кола (I_{do}) буде већи (или једнак) од укупног времена неопходног за обраду група кола на утоварном месту (T_{ob}), с тим да се максимално искористи могућност паралелног извођења операција, тј.:

$$I_{do} \geq T_{ob}.$$

Товарни воз се саставља из групе товарних кола, под којом се подразумева одређени број кола који се може састојати од једних кола до целог возног састава.

Време утовара целог воза једнако је максималном времену утовара појединих група кола:

$$T_{uv} = \max (t_{ug1}, t_{ug2} \dots t_{ugn}) \mid \min |,$$

односно:

$$T_{uv} = \sum_{i=1}^n t_{ugi},$$

где су:

T_{uv} – време утовара воза (min),

t_{ug} – време утовара групе кола (min).

Времену утовара воза (T_{uv}) додаје се и време потребно за састављање утоварног воза из утоварних група кола. Ради убрзања процеса утовара на утоварном месту (на пример, на бочној рампи), треба изнаћи могућност да се утовар обавља паралелно на што је могуће више радних места. Најповољнији однос се постиже када је дужина рампе једнака дужини воза, или групе кола која се товаре. У том случају, зависно од маневарских карактеристика средстава која се утоварају, може да се формира онолико радних места колико има кола у возу или у групи кола, тј.:

$$n_{rm} = n_k,$$

где су:

n_{rm} – број радних места на утовару,

n_k – број кола.

Уколико је због карактеристике средстава која се утоварају потребно да се паралелно утоварају свака друга кола, број радних места је:

$$n_{rm} = \frac{n_k}{2}.$$

Време утовара комплетног воза, у првом случају, једнако је максималном времену утовара једних кола:

$$T_{uv} = \max(t_{uk1}, t_{uk2}, \dots, t_{ukn}),$$

где су:

T_{uv} – време утовара једног воза,

t_{uk} – време утовара једних кола.

Најповољнија ситуација се постиже када је дужина рампе једнака дужини воза, јер се воз након обављених завршних операција директно отпрема, без претходних маневара, али је таква ситуација најређа у пракси. Најчешће ће се утовар – како у мирнодопским, тако и у ратним условима – одвијати на бочној рампи, краћој од воза. Тада се утовар организује тако да се воз помера, или се терет утовара преко мостића између кола. Воз се не мора померати ако се обезбеди довољан број прелазних мостића – мосница.

Утовара се прво на кола до рампе, а потом, преко прелазних мостића, средства се померају напред, према челу воза. Ако се воз приликом утовара помера, укупно време утовара воза (T_{uv}) једнако је збиру времена утовара појединих група кола (t_{ug}):

$$T_{uv} = t_{ug1} + t_{ug2} + \dots + t_{ugn},$$

односно:

$$T_{uv} = \sum_{i=1}^n t_{ugi}.$$

При утовару воза на чеоној рампи, због њених конструкцијских карактеристика, организује се само једно радно место, док се у случају комбинованих утоварних рампи (бочна и чеона), обично формира једно радно место на чеоном делу рампе и више радних места на њеном бочном делу.

Изложеност железнице дејствима агресора

Инфраструктура и техничка средства железнице, због саобраћајно-транспортних и техничких карактеристика као и због значаја у саобраћајном обезбеђењу Војске, изложени су различитим дејствима агресора. Железница, односно железнички саобраћај, у ратним условима се максимално омета и напада дејствима диверзаната и ваздухопловних снага, и разноврсним наоружањем са земље и из ваздушног простора.

Диверзантска дејства на железници, дефинисана као више самосталних диверзантских акција међусобно повезаних и усклађених с осталим борбеним дејствима на територији, изводе се ради: уништавања живе

силе и терета који се превози; прекидања процеса саобраћаја возова и присиљавања корисника железничких услуга да пређу на друге гране саобраћаја; присиљавања корисника железничких услуга да повећа снаге за обезбеђење инфраструктуре и њену оправку, и слично. Најчешћи објекти диверзантских дејстава на железници су: пруге и пружна постројења; станичне зграде и ремонтне радионице; вештачки објекти на пругама (мостови, вијадукти, тунели, пропусти итд.); сигнално сигурносни и телекомуникациони уређаји; стабилна постројења електровуче; транспортно-манипулативни капацитети на утоварно-истоварним станицама, и друго. Диверзантска дејства могу успешно да се изводе, применом одговарајућих тактичко-техничких поступака, на све објекте инфраструктуре на железници, првенствено у пределима који су много испресецани и покривени, и где су ограничене виљивост и прегледност. Углавном се могу изводити на следеће начине: рушењем објеката експлозивом; кидањем електричних водова; изазивањем ванредних догађаја (удеса) у тунелима; зарушавањем пруге и тунела; изазивањем пожара на објектима инфраструктуре и техничким средствима; разним другим саботажним акцијама, и слично. Уз наведене диверзантске акције могу се изводити нападне, препадне и заседне акције.

Под заштитом од диверзантских дејстава подразумевају се следеће мере: патролирање, постављање одређених снага на осетљивим местима, праћење композиција из ваздушног простора (хеликоптерима), укрцавање снага обезбеђења у железничка кола, ограничења брзине кретања возова, комбиновање састава композиције, постављање празних кола испред локомотиве, употреба оклопљених возова, и слично.

Воз, односно возови са превозним теретом (жива сила и МС) значајни су *артиљеријски циљеви* у транспортном поретку. Према дефинисаним основним карактеристикама циљева,⁴ воз је вишезначан артиљеријски циљ (шема 5). Према структури, воз је једнородни циљ јер су његови елементарни делови (локомотиве и кола), са становишта дејства агресорове артиљерије, исте врсте. Према броју елементарних делова (обично их има 30–40) и њиховој повезаности у композицију, воз је групни артиљеријски циљ. Простор који воз заузима је површина циља која има правоугаони издужени облик. На површини на којој се простире воз као циљ налазе се густо распоређена покретна средства, тако да чини густ циљ. С обзиром на дефинисан равномеран распоред елемената, воз је и равномеран циљ. У току кретања, воз пролази кроз различите облике попречног пресека пруге, па поједини објекти и елементи профила пруге могу да послуже као мања заштита, што воз, с обзиром на заштиту, сврстава у слабо отпорне циљеве. Кретањем воза обављају се задаци превозења без ватреног дејства, па је он пасивни артиљеријски циљ. Будући да због кретања мења положај на прузи, воз је покретни циљ. Постоји више могућности за осматрање:

⁴ Група аутора, *Тактика организације и намена КоВ ЈНА и ТО*, ВИЗ, Београд, 1986.

са земаљских осматрачница, из свемира, из ваздушног простора, тако да се могу одредити место, врста, димензије и облик циља, што воз чини осматраним артиљеријским циљем.

Шема 5



Воз као артиљеријски циљ

Циљ дејства агресорових артиљеријских јединица по железници (инфраструктура и возови) може да буде различит: рушење пруге и њене инфраструктуре; ометање одвијања железничког саобраћаја, односно превозења, и уништавање товарених возова и железничке инфраструктуре.

Пруга и њена инфраструктура могу да се поруше непосредним и, изузетно, посредним гађањем. Ометањем железничког саобраћаја системским гађањем отежава се превозење и продужује његово трајање.

Кретање возова железничком пругом изложено је дејствима агресора из ваздушног простора. Изложеност, а тиме и осетљивост железничког саобраћаја, односно кретања возова, зависи од следећих чинилаца: карактеристика земљишта на правцу простирања железничке пруге, односно на правцу кретања возова; броја и величине објеката инфра-

структуре на прузи осетљивих на дејства из ваздушног простора; броја возова, њихове дужине и начина организовања саобраћаја; времена одвијања кретања (доба дана, године и метеоролошки услови); могућности агресорове авијације; могућности јединица ПВО задужених за одбрану возова; дужине пруге – превозног пута; трајања превозења, и другог.

Основни циљ дејства агресорових снага из ваздушног простора јесте дејство по возовима и објектима, односно инфраструктури. Нападе на возове из ваздушног простора могу да изводе различити састави, најчешће су то једна или више непријатељевих ескадрила. Напади могу да уследе са једног или више праваца дуж возова (пруге), или управно на возове, а могу да их изводе ловачко-бомбардерска авијација и хеликоптери. Најосетљивија фаза у организовању железничког саобраћаја ради превозења јесу утовар – укрцавање, формирање возова, њихово кретање кроз насељена места, разне теснаце и друге теже делове профила и фаза завршетка превозења. Дејства авијације су ограничена ноћу и у неповољним временским приликама, што треба користити за превозења железницом.

Објекти железничке инфраструктуре су веома важни циљеви за агресорову авијацију. Посебно су важне раскрснице, железнички чворови, мостови и други објекти који се не могу обићи због специфичности железничког саобраћаја.

Приликом агресије снага НАТО-а на СР Југославију значајно су изражена дејства авијације по објектима железничке инфраструктуре. Најчешће су нападани мостови, због великих потешкоћа око њихове санације и поновног успостављања саобраћаја, као и због изложености дејству авијације јединица које би изводиле радове.

Циљ снага НАТО-а је било одсецање железничких пруга које воде ка Косову и, на тај начин, онемогућавање снабдевања, дотура и довођења свежих снага из унутрашњости земље. У првим данима агресије снаге НАТО-а су дејствовале и по железничким комуникацијама које воде ка суседним земљама. По железничкој инфраструктури авијација НАТО-а најчешће је дејствовала ноћу.

Графикон 1

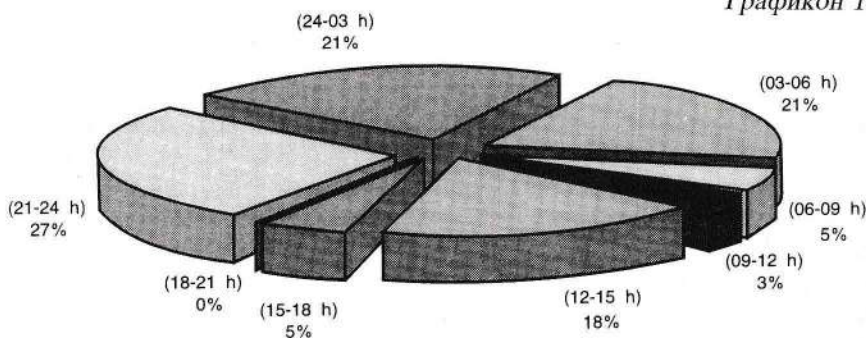

Време дејства авијације НАТО-а по објектима железничке инфраструктуре

Осетљивост железничког саобраћаја (возови и инфраструктура) чини неопходним организовање одговарајуће противваздушне одбране. Одбрана железничког саобраћаја, односно организованог кретања возова, обухвата одбрану возова и одбрану објеката инфраструктуре. Погодан начин одбране возова јесте укључивање јединица ПВО у састав воза и његову одбрану у току кретања. У том случају један воз, начелно, може да брани лака артиљеријска батерија противваздушне одбране. Уколико се у кратким временским и просторним интервалима креће више возова, одбрана, може да се организује правилним распоредом оруђа артиљерије и ракетних система противваздушне одбране.

Важнији објекти инфраструктуре (раскрснице, чворови, мостови, електрична вучна постројења, и друго) бране се правовременим посудањем ватрених положаја јединица ПВО (најчешће су то јединице лаке артиљерије ПВО које технички нису у могућности да из покрета гађају циљеве у ваздушном простору).

Закључак

Железница, са расположивим капацитетима, постојећом организацијом и основним елементима услуге, пружа задовољавајуће функционисање у ванредним условима и обезбеђује потребе друштва, привреде и оружаних снага за превозењем. Ванредни услови намећу потребу за избором адекватног начина организовања железничког саобраћаја, примереног одређеној ситуацији, како би се задаци превозења обавили у захтеваном времену (рок), које је, по правилу, у таквим условима веома често ограничено.

Обим превозења, као основни параметар постављања одговарајуће организације саобраћаја, треба посматрати с аспекта предмета превозења (жива сила – људство, и терети), карактеристика пруге као превозног пута и захтева виших нивоа за превозењем.

Најосетљивији део превозног процеса на железници су утовар и истовар. Познавање структуре утовара и истовара и њихове технологије основна је претпоставка рационалне организације превозења железницом у ванредним условима. Ради скраћења трајања утовара и истовара у ванредним условима потребно је да се пројектују и правовремено предузму одређене организационо-техничке мере и директно утиче на време превозења. Под пројектовањем примерених мера у одређеним условима подразумева се потпуније сагледавање економских губитака услед недовољне пропусне моћи на утоварно-истоварним местима и правилно заснивање математичких и техничких претпоставки.

У ванредним (ратним) условима железница је, са својом инфраструктуром (нарочито објекти железничких чворова, мостови, и слично) и мобилним техничким средствима, на одређени начин изложена различитим дејствима агресора, почев од класичних диверзантских дејстава до дејстава из ваздушног простора и са дистанце.

Систем одбране железничког саобраћаја треба да се решава одбраном возова, као покретних циљева, и одбраном објеката инфраструктуре, што се мора адекватно планирати и организовати.

Литература:

1. Н. Коларић: *Савремене концепције у саобраћајној политици и управљању саобраћајним системом*, Завод за НИП делатност ЈЖ, Београд, 1987.
2. В. Коларић: *Економика железничког саобраћаја*, књ. I, Завод за НИП делатност ЈЖ, Београд, 1986.
3. М. Чичак, и С. Ероп: *Организација железничког саобраћаја*, „Научна књига“, Београд, 1978.



Активности војске на одвраћању потенцијалног агресора од агресије на Савезну Републику Југославију

УДК: 355.1(497.1):355.013.4

Давид Марковић, генерал-мајор у пензији

Аутор, на основу анализе, закључује да питање одвраћања од агресије на нашу земљу није довољно заступљено и дефинисано у доктринарним документима. На примерима југословенских искустава у одвраћању од агресије показује да је то веома значајна и неопходна превентивна активност.

У чланку су анализиране активности, тежишно Војске, уз навођење и осталих субјеката и начина превентивног супротстављања и одвраћања од агресије.

Увод

У теорији у нас и у свету стратегија одвраћања се веома мало тумачи, уз различите приступе и објашњења. У пракси је познатија као стратегија застрашивања, или одмазда узвратних удара, „штит и мач“, еластични одговор, и слично. Мале и неразвијене, а и неке средње развијене земље непрекидно су у ситуацији да се оријентишу на одбрану и одвраћање као основу деловања својих снага одбране. Таква стратегија је заснована на одвраћању, јер рат таквим земљама не одговара. Југославија (Србија и Црна Гора) увек је водила одбрамбени рат, и одвраћању непријатеља од агресије придаван је изузетан значај, али је то у доктринарним документима недовољно наглашавано. На основу систематизације ставова у постојећој литератури и делимичне анализе искустава везаних за одвраћање од агресије, може да се укаже на могуће активности и начине на које Војска може да оствари, сагласно војној доктрини из 2000. године, постављени стратегијски циљ: одвраћање потенцијалног агресора од агресије на СР Југославију. Будући да је војна доктрина тек усвојена, због актуелних догађаја намеће се потреба за истраживањем, дорадом и провером тих решења у пракси.

Појмовна одређења

Појам одвраћање, као стратегијски циљ, тесно је повезан с одбрамом земље и Војском Југославије, а произилази из доктрине и стратегије,

и њихових циљева. *Војна доктрина*¹ је систем усвојених ставова и погледа о организацији припрема и употреби оружаних снага и вођењу оружане борбе на стратегијском, оперативном и тактичком нивоу. У Војној доктрини СР Југославије, усвојеној септембра 2000, системски су разрађени ставови и начела припремања и ангажовања свих субјеката за одбрану СР Југославије. Циљеви одбране су: 1) предупређење и елиминисање унутрашњих криза; 2) *одвраћање потенцијалног агресора од агресије*; 3) спречавање стратегијског изненађења, и 4) успешно вођење рата. Одвраћање се заснива на ефикасности и снази политичко-економског система, равноправној интеграцији СР Југославије у међународну заједницу, потпуном јединству, високом моралу оружаних снага и народа и, у најнеповољнијим условима, одговарајуће организованим, модерно војнотехнички опремљеним оружаним снагама, припремљеним варијантама одбране и ратном савезништву (по могућности са великом војном силом).

Појам стратегије се везује за рат, иако постоје и друге стратегије (политичка, економска, развојна итд.). Војна стратегија² је систем научних знања (теорија и пракса) о припремању и вођењу рата и употреби силе ради остварења одређених политичких,³ економских и војних циљева. Савремене дефиниције појма, предмета и садржаја стратегије заснивају се на различитим гледиштима и систематизацијама. Основни садржај је припремање и вођење оружане борбе, али се у савременим условима показује да је *очување слободе и независности (или њихово губљење) могуће и без рата*.⁴ Постоје бројне поделе, иако је суштина у систематизацији делатности. Војно повезивање више држава, удружења и организација доводи до стварања заједничких (одбрамбених или нападних) теорија – стратегија (коалиционе стратегије), у којима доминирају стратегије водеће силе. У употреби су и појмови: непосредна, посредна, глобална, нуклеарна и друге стратегије. О стратегији одвраћања (*strategy of dissuasion*) у *Војном лексикону* се каже: „То је стратегијски – доктринарни концепт којим се противник одвраћа од рата, агресије, или употребе силе, неких средстава у рату. Има за циљ: да се потенцијалном противнику предоче јачина, одбрамбени квалитети и одлучност сопствених снага које ће му се супротставити, као и очекивани ризик и неизвесност рата који би отпочео. Позната је америчка стратегија одвраћања из периода после Другог светског рата, заснована на застрашивању нуклеарним оружјем. Мале земље, као СР Југославија, не могу применити одвраћање застрашивањем, али могу да предузму делатности везане за одвраћање као стратегијски циљ одбране ради спречавања агресије. *Стратегијски циљ*,⁵ који одређује

¹ *Војни лексикон*, ВИЗ, Београд, 1981, стр. 686.

² *Исто*, стр. 588.

³ Н. Љубичић, *Општенародна одбрана стратегија мира*, ВИЗ, Београд, 1974.

⁴ Примери губљења независности „без рата“ видљиви су у источноевропским земљама.

⁵ У *Војном лексикону* (стр. 590) дефинисан је циљ ратних дејстава, а у нашој војној доктрини он је издвојен као један од стратегијских циљева.

руководство државе, јесте циљ ратних дејстава и укупних активности чијим се остварењем битно утиче на ток и исход сукоба и рата, или значајно мења ситуација на ратишту (у новој војној доктрини то је наглашено као један од стратегијских циљева). Постоје војни, политички, економски и други стратегијски циљеви.

Општи одбрамбени циљ СР Југославије јесте изградња поузданог, флексибилног и целовитог система одбране од свих облика угрожавања – ради очувања слободе, независности, суверенитета и територијалног интегритета земље – *одвраћањем* или супротстављањем силом. Војска Југославије је основни носилац оружане борбе у супротстављању агресији у свим условима, самостално или с осталим снагама одбране земље. Деловањем у миру Војска обезбеђује одвраћање од агресије, а у рату – победу.⁶

На основу наведеног, јасно је да је у доктрини одбране, војној доктрини и стратегији оружане борбе одвраћање од агресије сврстано у стратегијске циљеве. Дакле, реч је о циљу деловања, а не о стратегији, што потврђује, између осталог, следеће: 1) доктрина СР Југославије је искључиво одбрамбена, што значи да СР Југославија нема разлога никога да угрожава, нити да прети силом и застрашивањем; 2) због економске ситуације СР Југославија није у могућности да води трку у наоружавању с потенцијалним агресором, али је неопходно да се Војска технички оспособи да може евентуалном агресору да нанесе губитке које не може оправдати пред својом јавношћу и да му онемогући остварење постављеног циља; 3) наша земља је опредељена за политику независности, што подразумева равноправну сарадњу са свим земљама – без притиска и употребе силе, *али мора бити спремна да на силу одговори силом*. Осим тога, треба узимати у обзир чињеницу да је успешно супротстављање потенцијалном агресору неоружаним облицима агресије веома значајна делатност у одвраћању од оружане агресије.

Југословенска искуства у одвраћању непријатеља од агресије после Другог светског рата

Југославија се непрекидно суочавала с претњама и притисцима а супротстављала им се сагласно бићу и опредељењу нашег човека за слободу и независност, утицају геостратегијског положаја земље, историјском наслеђу и економској моћи. После Другог светског рата земља је прошла кроз више криза, тако да постоје значајна искуства у одвраћању непријатеља од агресије.

1) *Период 1948–1953. године, познатији као период резолуције Информбироа*, јесте период притисака СССР-а, са Стаљином на челу, на Југославију и њено руководство. Совјетски Савез, који је из Другог светског рата изашао као највећа европска сила, због жеље да шири утицај на Запад, под изговором интернационализма и социјалистичког

⁶ *Стратегија ОБ* – привремени материјал, ЦВВШ ЈНА, ШНО, Београд, 1988.

(комунистичког) покрета, захтевао је жртвовање наше слободе и независности ради остварења „заједничких“ интереса. После одбијања тог захтева од стране југословенског руководства уследио је *невероватан војни, политички и економски притисак*.⁷ Наиме, Совјетски Савез је одмах отпочео груписање јаких војних снага према границама ФНР Југославије. Те снаге су стално повећаване, а 1950. године притисак је кулминирао довођењем тенковских дивизија на југословенско-мађарску границу, с разрађеним планом за напад на Београд. На питање зашто план није спроведен покушавају да одговоре историчари, политичари, публицисти, војни стручњаци и многи други, али се са сигурношћу може тврдити да су основни разлози били: снага ЈНА, политичко јединство и спремност народа на отпор,⁸ као и Стаљинова процена да ће бити увучен у дуготрајни партизански рат, што је могло негативно да се одрази на политички положај СССР-а и односе с међународном заједницом.

Југославија је ради одвраћања СССР-а од агресије предузела следеће: 1) кадровски је јачана војска, посебно официрски кадар (пријем на школовање повећан је скоро 100 одсто, организовано је убрзано школовање у школама и на курсевима, непрекидно је повећаван састав ЈНА, и друго); 2) побољшано је материјално-техничко опремање (посебну помоћ су пружале САД, Енглеска и Француска), куповано је ново наоружање, посебно противтенковско, јачана је војна индустрија и повећавани су капацитети продужењем радног времена; 3) интензивирани су обука (продужено је време обучавања, уведен је рад на обуци у сменама, за 50 одсто повећане су вежбове активности итд.); 4) интензивирани су информациони делатности (на погодан начин презентована је наша спремност за одбрану и шта агресора може снаћи уколико крене у агресију); 5) непрекидно је рађено на јачању моралне снаге војске и народа, и стално исказивана одлучна спремност за отпор (јачање осећаја патриотизма, истицање значаја слободе и независности везивањем за историјско наслеђе, партијско деловање, и друго).

⁷ Поред припреме марионетске владе (планирано је да се формира у Букурешту 21. августа 1948: Жујовић је требало да руководи владом, а Хебранг Партијом), покушано је пребацавање марионетског руководства ЈНА, на челу с начелником Оперативне службе Ратног ваздухопловства генералом П. Попиводом (наређено је да се из Београда у Букурешт пребаце заврбовани официри ЈНА). Све суседне земље су, самостално (ради добијања поена) или по задатку, подизале б/г својих армија ради претње.

⁸ „Решеност да се брани земља била је таква, да се Тито одлучно одрекао сваког ко би и најмањим гестом довео у сумњу спремност на отпор, без обзира што је то дојучерашњи највећи пријатељ и истомишљеник. У Југославији је било све спремно за отпор: Формиран је врховни штаб за партизанско ратовање. Предузете су мере да све изгледа нормално, да се ничим не покаже узнемиреност и страх. Многа постројења из реона могућих удара предислоцирана су у брдовите пределе. Измењени су планови економског развоја, прекинута изградња објеката у граничним подручјима. Припремано је илегално штампање уколико део територије падне. Индустрија је преоријентисана на производњу за војску. Југославија је 1951. год. успела да издејствује резолуцију у савету безбедности УН којом је подржана њена независна политика“ (М. Маровић, *Три изазова Стаљинизму*, стр. 95–99).

Влада и државне институције усмериле су активности везане за одвраћање од агресије на: 1) дипломатију (рађено је на придобијању подршке, посебно западних земаља, којима је, због антикомунистичке борбе, ситуација погодвала за припремање терена за остваривање својих интереса); 2) економско и привредно осамостаљивање и стварање економских претпоставки за вођење дуготрајног партизанског рата у условима исцрпљивања и изолације, стварање услова за самостално снабдевање и наоружавање војске, прилагођавање привреде ратним условима, премештање важнијих предузећа у мање угрожене рејоне, и друго, и 3) информациона делатност.

2) Други период притисака на Југославију, тзв. Тршћанска криза (1953–1955), био је наставак претходног притиска, али са друге стране – са Запада. Користећи исцрпљеност Југославије у борби против Информбироа суседне земље, посебно Италија, настојале су да остваре своје интересе, нарочито територијалне претензије. Италија је предначила због претензија на Словеначко приморје, али и ради остварења контроле над Далмацијом и, преко Албаније, над Црном Гором. Стога је, да би обезвредила грчко-турско-југословенски, тзв. Балкански споразум, Италија предложила Атлантском савезу да војном силом прво реши питање Трста и понудила да доведе на границу шест дивизија прве и шест дивизија друге линије, као и две планинске бригаде.⁹ Марта 1953, уочи посете Тита Лондону, организоване су масовне демонстрације у Италији с основном поруком: *Ми смо велика сила и силом можемо вратити (узети) своје* (под „својим“ су подразумевали много више од Словеначког приморја). Маја 1953. склопљен је споразум између Тољатија (Мађарска) и Гаспарија (Италија) о потреби заједничког¹⁰ деловања (тј. о подели плена). Италија је у септембру 1953. довела обећаних шест дивизија у Зону А¹¹ (демилитаризована зона коју су обезбеђивале међународне снаге), а у октобру 1953. уследила је англо-америчка једнострана акција припајања Зоне А Италији. Тиме је остварена

⁹ „Ми можемо ставити на располагање Северноатлантском пакту 6 дивизија прве линије и две планинске бригаде потпуно спремне и наоружане. Поред тога још 6 дивизија готових за 15–30 дана. Дакле 6 дивизија 'за руке увис ЈНА и ФНРЈ' и још 6 на папиру. Балкански савез има 30–60 дивизија (ФНРЈ 18). То је 'неефикасан' број“, тврди Италија, пошто она није доминантна (*У име чега уцењује Рим*, „Народна Армија“, бр. 70, 8. јануар 1953, стр. 1).

¹⁰ „Они опет желе да буду господари на нашој земљи. Тољати лицитира са Гаспаријем, ко ће више отргнути. Информбировци и фашисти се надмећу ко ће веће парче узети. Сањају Мусолинијеве снове Италије на Олиму, а нама подмећу кукавичје јаје да хоћемо Албанију. Талијани треба да утве Титову поруку: 'Овде је тако тврд орах да би сте не само зубе поломили већ и главе изгубили'“ (*Де Гаспарију ни боба*, „Народна Армија“, бр. 722, 21. мај 1953).

¹¹ „Ипак игра оружјем је лоша и у данашњим условима и не сасвим безбедна, макар били и Италијани. Зато би било боље одвести оне дивизије (6 доведених у зону А са претњом агресије на ФНРЈ) натраг где су биле у касарне, јер ако је циркус, као што вероватно јесте, како може једна влада, као што је италијанска, да прави циркус са спољном политиком. Са друге стране ако је то озбиљно, како они сами кажу онда ћемо ми такође друкчије да посматрамо и рећи ћемо им озбиљно: немојте правити циркус јер би из циркуса могло свашта да се изроди. Оканите се ћорава посла“ (*Одлучан одговор*, „Народна Армија“, бр. 788, 10. септембар 1953).

обећана подршка Италији да силом присвоји жељене територије, а Северноатлантски савез се отворено ставио у заштиту употребе силе за решавање спора.

Мере Југословенске народне армије на одвраћању од агресије биле су одлучујуће иако су Југославија и ЈНА биле у веома тешком положају. Уз притисак с Истока и претензије неких социјалистичких земаља суседа (Мађарска, Бугарска) на територију Југославије, дошло је до претње Италије, коју је подржавао Северноатлантски пакт. „Само снажна армија – ЈНА, јединствена са народом, може одвратити агресора“, био је став највишег војног и државног руководства. Деловање Југословенске народне армије и државе на одвраћању агресора заснивано је на искуствима из периода притисака и претње Информбирова (који у том периоду није смањивао интензитет притисака иако су се појављивали неки знаци „отопљивања“). Најважније мере срачунате на одвраћање претњи биле су: снаге Југословенске народне армије су од марта нарасле за 20 одсто, а у влади је донета одлука да се 20 одсто националног дохотка у тој години издвоји¹² за јачање¹³ Југословенске народне армије. Влада је имала потпуну подршку народа за јачање Југословенске народне армије, која је била гарант мира, слободе и независности.¹⁴ Тако је Армија непрекидно повећавала ниво борбене готовости и достигла високу спремност за одбрану, што је проверено и приказано страним дипломатама (из 67 земаља) на великом маневру у септембру 1953. на територији Словеније и Хрватске. Али, Југославија је 3. децембра 1953. повукла и први дипломатски потез за разрешење кризе: Титов предлог да се армије Италије и Југославије повуку на позиције пре кризе био је велики корак ка миру. Међутим, Италија је и даље остала на почетним позицијама и настојала је да оствари своје интересе. То се наставило све до 1955. године, али уверење да је одбрана Југославије таква да се не могу силом решити проблеми¹⁵ окренула је ка

¹² Саопштено на свечаности поводом пријема америчких млазних авиона на Батајници 10. марта 1953. године.

¹³ Наглашавајући да су грчке, турске и југословенске снаге (у току је било стварање Балканског савеза којем се Италија посебно противила) јаче од снага Западне Европе, амерички лист „Бруклин“ је писао: „Армије тих земаља нису само обећање већ опипљива стварност. Одлучни борбени квалитети југословенске армије, јаке снаге којима располаже су гаранција мира. Томе се радују сви они који су поборници мира, па треба и Италија, јер и њој гарантује мир и безбедност“. Италијански лист „Темпо“ је писао: „Егзистенција Италије може да зависи од одбрамбене снаге Балкана“, при чему мисли првенствено на југословенске снаге („Народна Армија“, бр. 707, 5. фебруар 1953).

¹⁴ „Југославија треба да буде поносна на своју армију“, изјавили су чланови војне мисије Египта 9. септембра 1953. године. „У данима када Талијански империјализам подстакнут Англо-Америчком незаконитом акцијом (припајање зоне А Италији) поново пружа руке на Југославију, наде наших народа везане су за ЈНА. Армија неће ни у овом одлучујућем тренутку изневерити свој народ. Одлучност народа за одбрану је одлучност армије. Порука народа је порука армије: даље руке од наше земље“ („Народна Армија“, бр. 738, 10. септембар 1953).

¹⁵ „Кажу да би смо ми ипак попустили кад би нас притисло (ускраћивање помоћи САД). Не познајете ви господо ову земљу, или се пак правите да је не познајете. Не да она ни педаљ своје територије, за све доларе на овом свету“ рекао је Тито за време обиласка маневара ЈНА новинарима („Народна Армија“, бр. 738, 10. септембар 1953).

дипломатији (та варијанта је била тежа и дуже је трајала, али је за обе стране била кориснија).

3) *Трећи период је агресија НАТО-а на СРЈ 1999. године.* Припрема НАТО-а за агресију на СРЈ отпочета је много раније (непосредна чак 1995. године), а најнепосредније припреме започете су 1998. године.¹⁶ Имајући у виду „јубиларну“ прославу НАТО-а, првенствено САД, али и остале земље запада, желеле су спектакл којим ће показати свету шта значе сила и снага Пакта, ради остварења идеје „новог светског поретка“ с доминацијом једног хегемона, тј. једне државе. Требало је показати и доказати како се може избећи Савет безбедности ОУН и могући вето његових чланица. Политички и информациони интензивни притисак, уз претњу употребе оружане силе, „сручио“ се на СР Југославију. Наше ангажовање војске и полиције на разбијању сепаратистичког покрета албанске мањине на Косову и Метохији у страним средствима информисања проглашено је етничким чишћењем Албанаца (иако је протериван српски народ). Тако је пронађен „објективан“ разлог за притисак на Југославију и оправдање за сопствено јавно мњење земаља агресора за извођење бруталне агресије према сувереној држави која се нашла на путу „новом светском поретку“.

Париз и Рамбује су били само пролазне станице и покриће за догађаје који су уследили. Ултиматум у Рамбујеу је био тежи од ултиматума Аустро-Угарске пред Први светски рат, па према томе неприхватљив за било ког државника, било које земље. То указује на две значајне чињенице: 1) и поред респективне снаге и моћи обавештајних служби НАТО-а, са САД на челу, изведени су погрешни закључци о снази и могућностима Војске и СР Југославије да се супротстави Пакту. Посебно су биле лоше процене моралне снаге и обучености Војске и њеног јединства с народом, односно утицаја тих чинилаца на

¹⁶ „После потписивања Дејтонског споразума 1995–1996. год., отпочеле су интензивне припреме Запада за даљи наступ према СРЈ. Преко стварања кризе на КиМ, у периоду 1996–1998. год., кризом у Албанији и интернационализацијом кризе КиМ (појава и наоружање тзв. ОВК) желело се ојачати јужно крило НАТО и СРЈ ставити под контролу. Резолуцијом 1998. год. криза на КиМ је практично интернационализована. САД ту резолуцију подводе под Гл. 7 повеље и тиме обезбеђују право НАТО-у да интервенише војно без нове резолуције. Даље иде успостава верификационе мисије ОЕБС (ради припреме оправдања за војну интервенцију), а помоћним плановима, под појмом заштите верификационе мисије, задржавање могућности војне интервенције, искључење наших система радара и деактивирање ПВО, затим размештај интервентних снага. После потписивања споразума Милошевић–Холбрук, напред изнете активности се реализују у 1998. год., а Контакт група на почетку 1999. год. даје иницијативу за довођење снага НАТО на КиМ (хоће рећи у СРЈ). Циљ је значи довођење НАТО у СРЈ милом или силом. Зато се предузимају мере на војном плану: Упозоравајуће наређење НАТО-у и припрема снага, разрада 4 групе мера (стабилизационе, заштитне, агресивне и за подршку преговора). Следи наређење за активирање снага (од савета НАТО), интензивирање дејстава терористичке ОВК према ВЈ и МУП, интензивирање и обједињавање обавештајне делатности, груписање снага за операцију из ваздуха (6 ратних бродова, 3 подморнице, 206 крстарећих ракета, 430 авиона, 16.000 војника у Македонији), интензивирање психолошко-пропагандног рата, који је непрекидно већ вођен“ (Бранко Крга, ауторизовано предавање *Агресија НАТО на СРЈ – искуства*).

снагу одбране, и 2) недовољна иницијативност Војске и СР Југославије у *реализацији одвраћања* (у тадашњој стратегији оружане борбе и доктрини одбране тај циљ није децидирано постављен, али је у осталим ставовима било довољно основе за потребу таквог деловања). Посебно је недовољно искориштена информативна и дипломатска делатност. Такође, намеће се утисак да је недовољно рађено на техничкој модернизацији Војске ради стварања услова за наношење јачих удара по снагама агресора у ваздушном простору и другим снагама за дејства са дистанце (ГШ ВЈ, у својим проценама, добро је сагледао опасност, али није био довољно упоран у обезбеђењу повољних техничких услова за супротстављање тим опасностима). Да је агресор знао да имамо (да смо имали) техничке могућности да му у полету оборимо 10 или више процената летелица, вероватно би био *одвраћен* од агресије из ваздушног простора. Веома је значајна чињеница да је Војска у том периоду била у фази реорганизације (реализација дела „Модела 21“), што је код агресора стварало (иако погрешну) представу о умањеној способности за супротстављање, што је, са становишта *одвраћања*, веома значајно. За разлику од мера везаних за одвраћање од агресије из ваздушног простора (са дистанце), мере које су предузимане ради одвраћања од агресије копнених снага биле су веома успешне.¹⁷

Припрема Војске за супротстављање копненим снагама била је интензивна од почетка кризе и веома успешно су извођена дејства против терористичких снага на Косову и Метохији (што је било добро познато командантима НАТО-а). Упоредо са супротстављањем ваздухопловној агресији, предузимане су мере за копнену операцију у осам праваца: 1) мобилизација и оперативни развој; 2) обука; 3) утврђивање и запречавање; 4) разрада планова на свим нивоима; 5) јачање моралне снаге; 6) информативна делатност; 7) материјалне припреме и предислокације МТС, и 8) обавештајно-безбедносне мере.

Ако је земља (државно руководство, Војска, полиција и народ), октобра 1998, спремношћу да се супротстави агресији, у основи, одвратила НАТО од бомбардовања, онда је, фантастичним поступцима у одбрани од дејстава са дистанце и *спремношћу за супротстављање снагама КоВ* (избегавање удара, обука, мере противваздушне заштите, утврђивање, попуна, нарастање борбене готовости и др.), *одвратила*

¹⁷ Савет НАТО-а је извршно наређење за напад пренео на Солану, а Солана на Кларка. НАТО је у 20,00 24. 03. 1999. год. отпочео агресију из ваздушног простора ракетним и авио ударима. Албанија се укључује и покушава, уз подршку тзв. ОВК и авио подршку НАТО, упасти на КиМ. НАТО је поставио политичке, војне и економске циљеве. Требало је за 2-3 дана приморати СРЈ на капитулацију и прихватање услова. Планом је предвидео три фазе: I сламање воље за отпор; II неутралисати Војску и приморати на повлачење са КиМ и III копнена операција. На завршетку операције ангажовано је око 40 ратних бродова (на почетку 6), 2 носача авиона (на почетку није било), 1 НХе (на почетку није било), преко 600 крстарећих ракета (на почетку 200), 1.100 авиона (на почетку 430), 20.000 војника у Македонији (предвиђено 16.000). КоВ су нарасле на 16 борбених група јачине око батаљона, 302 тенка, 605 ОТ, 172 арт. оруђа, 24 борбена и 22 транспортна хеликоптера“ (Б. Крга, *Агресија НАТО на СРЈ – искуства*).

агресора од агресије копненим снагама и, даље, од агресије из ваздушног простора. Државно руководство је, такође, предузело мере из своје надлежности ради одвраћања од агресије копнених снага Северноатлантског пакта. Резултате и сврсисходност мера на одвраћању потврђује процена у НАТО-у потребних снага за копнену операцију и могућности за њихово ангажовање. Пред почетак агресије на СР Југославију НАТО сматрао је довољним 16.000 војника, уз ангажовање снага Албаније и тзв. ОВК (отпочето је њихово довођење 1995. године, али није завршено). У каснијим проценама тај број је повећан на 75.000–150.000 за ограничени циљ (дејства само на КиМ) и на 230.000–300.000 војника за радикални (дејство на читавој територији СР Југославије) циљ. Поставља се питање ако су му биле потребне четири године да доведе 20.000 припадника колико би му требало да доведе 300.000, и да ли би му и толике снаге биле довољне. Обученост, висока морална снага, нераскидиво јединство са народом, виталност и висока организованост ВЈ у дејствима против тзв. ОВК и снага НАТО-а са дистанце одлучујуће су утицали да НАТО одустане од планиране копнене операције 1999. године.

Активности и начин одвраћања

У теорији је веома мало написано о одвраћању од агресије. Најпознатија је стратегија одвраћања у *Америчкој филозофији одбране* (доктрина из педесетих година 20. века, детаљно аналитички обрађена у књизи *Стратегија јуче, данас, сутра* познатог теоретичара Швајцарца Шварца). Међутим, та доктрина и стратегија, чији су творци амерички војни и политички руководиоци, заснива се на застрашивању друге суперсиле ако би силом покушала да оствари своје циљеве и угрози интересе САД на било којем делу Земљине кугле. Према тој доктрини, одвраћање се до Корејског рата заснивало искључиво на снази узвратног удара нуклеарним средствима, а касније је проширено на готовост јаким конвенционалних снага, првенствено авијације, за претњу масовном одмаздом.¹⁸ Даљи развој стратегије застрашивања (одвраћања) углавном

¹⁸ „Јануар 1954. год. Џон Фостер Далас – министар одбране САД, чија доктрина је истоветна са доктрином адмирала Редфорда, у говору пред конгресом САД каже: 'Право решење проблема националне стратегије видим у наглашеној моћи застрашивања и делимичном одрицању од непосредних одбрамбених могућности на фронтима. Стратегијско застрашивање сматрам савременим средством којим би се – по прихватљивој цени – могла купити најуспешнија заштита од сваког напада. Локална одбрана је увек потребна, али се мора појачати огромном силом застрашивања'. Већ новембра 1954. год. Далас се нашао побуђеним да своју доктрину унеколико прилагоди новим условима (Француска, савезник САД, изгубила рат у Индокини, Америка није била у стању да помогне, употреба УН није била адекватна због непроцењених последица). Зато Далас у Чикагу каже: 'Ви би сте сада могли поставити питање: да ли то треба да значи да би се локални рат водио и прерастао у општи, да би се атомске бомбе бацале свуда по свету. Одговор гласи: не. Ту је одлучујуће то што ми и наши савезници, располажемо средствима, да противнику нанесемо удар којим би нападач више изгубио него добио, да му нанесемо неприхватљиве штете'. Корејски рат и пораз Француске и допуњени став Даласа упутили су на тражење новог начина застрашивања. У билтену

се своди на непрекидно тражење начина да се, без или са минималним учешћем живе силе САД, нанесу одлучујући удари противнику који угрожава америчке интересе у било којем делу света. Тако су настале и следеће доктрине: ограниченог рата, ваздушно копнене битке, удара с дистанце, стратегија ниског интензитета, и друге. Југославија (Србија и Црна Гора), иако у развоју војне мисли, доктрине и стратегије није посебно теоријски разрађивала одвраћање потенцијалног агресора од агресије до доктрине СРЈ 2000. године, већину делатности у одбрамбеној сфери усмеравала је на одвраћање, што потврђују наведена искуства. Ако жели да буде слободна и независна, Југославија мора да развије, до перфекције, инструменте и методе одвраћања потенцијалног агресора од агресије, јер само у случају да код потенцијалног агресора створи уверење да ће агресијом више изгубити него добити може да обезбеди миран и независан развој и опстанак.¹⁹ Цена рата се не може упоредити са ценом примене било којих инструмената, средстава и начина одвраћања.

Одвраћање потенцијалног агресора од агресије обухвата четири основне области: 1) снажан и поуздан систем одбране од могуће агресије (носилац је Војска уз ангажовање и свих осталих потенцијала земље); 2) политичко-дипломатске активности (носилац је државно руководство, а учествују све друштвено-политичке, друштвене, радне и други органи и организације које могу да допринесу на било који начин); 3) економско-привредне делатности, којима се обезбеђује логистичка подршка све четири делатности, и 4) обезбеђење војне подршке и сарадње са, по могућности, војно јаким земљама (носиоци су дипломатија и војни представници, а учествују сви представници наше земље у другим земљама према својим могућностима и надлежностима). Потенцијални агресор се може одвратити само усклађивањем свих активности и ангажовањем укупних потенцијала земље, у оквиру којих Војска има веома значајну улогу. То потврђује и анализа наших искустава, јер је у одвраћању била одлучујућа спремност Војске да се супротстави агресору. У садашњим условима, а тако ће бити и у догледној будућности, још је наглашенија потреба за одвраћањем потенцијалног агресора.

Војска Југославије на одвраћање потенцијалног агресора може деловати кроз: 1) доктринарна документа, планове и друга документа;

атомских научника физичар Јуџин Рабиновић пише: 'Ако развијемо само оружје за масовно уништење, а немамо у виду да имамо јаке снаге, правилно распоређене копнене, доспећемо у опасност'... (Шварц, *Стратегија јуче, данас*, сутра, ВИЗ, Београд, 1968, стр. 12).

¹⁹ „Лист 'Српска војска' бр. 7 из 1909. год. пише: 'Први услов да једна држава буде респектована и да буде у стању да води спољну акцију, јесте: да буде војнички што јача. То је политичка азбука, то је аксиом за који се свуда у свету зна, али за који се у Србији није хтело знати. Код нас се увек говорило о патриотизму, о ослобађању потлачене браће, а није се радило да Србија војнички буде што јача. Ни на дан анексије БиХ, ни данас, са малим изузетком, Србија нема пријатеља – савезника, ни међу малим ни великим државама'. Началост овај навод из 1909. године може се са малим изменама преликати“ (С. Нишић, *Велике силе и Балкан*, ВИЗ, Београд, 1999, стр. 123).

2) оспособљеност – способност Војске и других снага одбране; 3) моралну снагу; 4) попуњу и кадровске и персоналне могућности; 5) информациону делатност; 6) обавештајно-безбедносно и офанзивно психолошко-пропагандно деловање; 7) високе техничке и борбене могућности (модернизација и ефикасност); 8) позадинску (логистичку) подршку, и 9) супротстављање неоружаним облицима агресије.

Доктрина и стратегија познате су потенцијалном агресору. Њихова научна заснованост и усклађеност са могућностима земље указују му на стање система одбране и, на основу тога, одлучује да ли да предузме агресију или да одустане.

Податке о оспособљености Војске и осталих снага одбране СР Југославије потенцијални агресор прати и сазнаје на разне начине. С једне стране, треба му онемогућити да сазна податке који му омогућавају бољу процену, одлучивање и извођење борбених дејстава, а с друге стране треба га уверити да су Војска и остале снаге одбране оспособљене да му нанесу одлучујуће ударе и губитке које не може да оправда и постигне циљ. Изналажењем правог решења између тих супротности обезбеђује се, скоро сигурно, одвраћање од агресије.²⁰ То се може постићи ако потенцијалном агресору наметнемо оно што желимо да сазна, а сачувамо оно што не сме да зна. Логично је да желимо да зна колико ћемо му нанети губитака, а не сме знати ко и како ће то остварити. Најважније је да код агресора створимо уверење о високој оспособљености за супротстављање. Агресорове процене оспособљености снага одбране СР Југославије да нанесе губитке једнаке су умањењу могућности за агресију, а у обрнутој су сразмери с повећањем могућности одвраћања.

На основу попуње и кадровских и персоналних могућности потенцијални агресор такође треба да се увери да су квалитет кадра и бројност оружаних снага такви да неће моћи да их савлада без великих губитака, уз истовремену заштиту тајности података који би му омогућили предности у случају да агресију ипак изведе.²¹ Такво деловање доприносиће одвраћању потенцијалног агресора.

Обавештајно-безбедносно обезбеђење делује на одвраћање потенцијалног агресора од агресије кроз: 1) наметање потенцијалном агресору

²⁰ У ваздухопловној агресији НАТО-а на Југославију показало се да процене агресора могу да буду погрешне, посебно у области оспособљености и моралне снаге. Губици које је претрпео и наше супротстављање надмашили су агресорове процене. Оправдано се поставља питање да ли смо, и како, могли да утичемо на његове процене а да не угрозимо тајност онога што за њега мора остати тајна. Логично је да би агресор, у случају да су његове процене одговарале резултатима које је постигао, привремено или трајно одустао од ратне опције и тражио друго решење. То нас упућује на тражење у тој области погодног начина за деловање на одвраћању агресора.

²¹ Наше снаге су у рату 1999. године нарастале и непрекидно јачале (у априлу је било око 50.000, а у јуну око 180.000 војника). Старешински кадар је испољио изузетну сналажљивост, иницијативу, самосталност, одлучност итд., а његове способности су повећаване непрекидном обуком и у току рата. Свега тога је био свестан и НАТО, што је значајно утицало на његово одустајање од копнене и наставка ваздухопловне операције.

података и чињеница које га наводе на закључак да нема могућности да агресијом оствари свој циљ; 2) спречавање агресора да открије податке који му обезбеђују услове за одлучивање о употреби својих снага; 3) стварање несигурности и нерасположења код његових снага и јавног мњења за спровођење намере; 4) прикупљање довољних и правовремених података о снагама потенцијалног агресора и његовим припремама, чиме се обезбеђује потребно време за сопствено одговарајуће реаговање на одвраћање, али и потпуна спремност за супротстављање у случају агресије; 5) заштиту сопствених снага од обавештајног и других облика непријатељевог деловања; 6) офанзивно психолошко-пропагандно деловање на стварање негативног расположења код агресорових снага, чиме се умањује њихова способност и морална снага, и утиче на одвраћање од агресије.

Морал и морална снага војске и народа Југославије (Србије и Црне Горе) највећа су непознаница сваком агресору. То није случајно, јер је непрекидна борба за слободу у свест наших људи унела као трајну вредност поставку да три четвртине успеха у борби, у ствари, чини *морална снага војске*. У расправама о ратној вештини наводи се следеће мишљење Франше Депереа после пробоја Солунског фронта: „Само је српски војник могао да изведе ово чудо. Слабо храњен и наоружан, али високог морала и пун осећања дужности, храбар, ретко истрајан и умешно вођен у непрекидним маршевима и борбама, надирао је пун поуздања у победу“ (курзив Д. М.). После Церске битке, на питање: „Да ли ћете поднети оставку због пораза?“, аустроугарски командант је одговорио: „Да, одмах кад добијем извештај да је неко победио Српску војску“. Има много примера испољавања морала и све победе смо остварили првенствено захваљујући томе. Међутим, много већи успех бисмо постигли да смо та искуства искористили за деловање на агресора ради одвраћања од агресије, што је могуће кроз: 1) стално презентовање потенцијалном агресору (војсци и народу) досадашњих моралних вредности наше војске. За то треба користити све расположиве снаге и средства, почев од дипломатских и војних представника, преко литературе, до информисања; 2) испољавање моралне снаге на спортским, културним и другим манифестацијама, посебно на оним у којима учествују припадници Војске; 3) непрекидно деловање на јачање и развијање моралне снаге у свим саставима Војске, али и другим снагама одбране СР Југославије, и 4) стално деловање на јавно мњење противника и стварање убеђења у неуспех агресије.

Техничке и борбене могућности и логистичка подршка снага одбране најнепосредније могу да утичу на одвраћање потенцијалног агресора од агресије. То је нераскидиво повезано с економским могућностима земље, па су, најчешће, у колизији захтеви (потреба) с могућностима. У савременим условима скоро је немогуће дуже „сакрити“ техничке иновације, односно модернизацију борбених средстава, а према међународним уговорима мале и средње земље имају обавезу да ограниче њихов број (велики такође имају ту обавезу, али су изван

контроле, коју, у ствари, намећу другима). Техничке и борбене могућности најчешће нису исте, јер се под борбеним могућностима подразумева и оспособљеност субјекта који користи техничко средство. Ако је потенцијалном агресору непозната оспособљеност за употребу (што нам је циљ), онда у процени узима у обзир максимум техничких могућности средства, што је за одвраћање веома важно. Мора се имати на уму (војно руководство у вези с тим мора потпуно да се усагласи с државним руководством) да је све јефтиније и економичније²² од вођења рата, сем слободе и независности. На основу искустава, непобитно је да само модерно наоружана војска може одвратити потенцијалног агресора. Утицај логистичке подршке на одвраћање тесно је повезан с економским могућностима земље и наведени ставови односе се и на ту подршку. Основно је да, ради одвраћања, потенцијални агресор добро зна шта можемо, али да не зна како ћемо то остварити.

Информациона делатност је веома значајна у одвраћању од агресије (преплиће се и саставни је део свих осталих делатности), јер је та делатност Војске део јединствене информационе делатности СР Југославије, уз неке специфичности и самосталност. За одвраћање се користе иста средства као и за свакодневни рад, али се усмеравају ка одвраћању од употребе оружане силе потенцијалног агресора, и сталном јачању одбрамбеног расположења у Војсци и народу. Снагама и јавном мњењу потенцијалног агресора треба презентовати високу спремност снага одбране до нивоа страха од агресије. У савременим условима све је значајнији медијски – информациони рат, којим се могу остварити стратегијски циљеви. Бројни стручњаци тврде да информациони рат може да се води самостално, али је сигурно да претходи и да је саставни део сваке агресије. Информациона делатност Војске и других снага одбране има у одвраћању агресора посебан значај. Интернет и други системи информационе подршке такође постају веома значајни за реализацију информационе делатности у одвраћању од агресије. Корисно је да се за потребе одвраћања агресора ти системи посебно истраже јер се помоћу њих може обезбедити стратегијска предност.

Сарадња са снагама одбране (војскама) пријатељских земаља посредно делује на одвраћање агресора. Иако се сарадња са другим земљама спроводи централизовано, преко Министарства иностраних послова, Војска је донекле самостална у деловању преко својих аташеа и у непосредним контактима. Облици, нивои и сигурност сарадње, величина и укупна снага војски са којима Војска остварује сарадњу и има пријатељске односе могу значајно да утичу на одустајање потенци-

²² Према досадашњим проценама, рат из 1999. године коштао је СРЈ сто милијарди долара (уз губитак људских живота и трошкова у вези с тим, посредне губитке, и друго). Ако се тај број подели са 78 дана, добија се око 1,3 милијарде дневно, или 55 милиона долара на сат, или око милион долара на минут. Свака куповина ПВО средстава због којих је НАТО могао да одустане од агресије очигледно је била веома јефтина (сигурно је да би одустао да смо имали техничке могућности за обарање више од 20 летелица дневно јер НАТО одустаје од агресије ако му губици износе 0,3 одсто и више).

јалног агресора. Зато је неопходно да се непрекидно ради на развијању „корисних“ односа са што више, посебно војно јаким земаља. Што је већа спремност пријатељских земаља и што је већа њихова снага, то је мања могућност да се потенцијални агресор одлучи за агресију и већи успех у одвраћању.

Будући да неоружани видови агресије начелно претходе агресији с употребом оружане силе, али и да се воде непрекидно, успешно супротстављање тим дејствима агресора предуслов је за успешно одвраћање.

Политичко-дипломатску активност на одвраћању од агресије спроводе државни органи за које је одговорно Министарство иностраних послова, које треба да делује усклађено с Војском. Снага одбране се користи као потпора у остварењу политичких циљева, али она мора да буде реална категорија. Војска треба да обезбеди очекивану потпору.

Економско-привредни систем, његова стабилност и расположиви потенцијали снажно утичу на остварење одвраћања као стратегијског циља одбране. Способност привреде да самостално или уз минимално ослањање на пријатељске земље, обезбеди логистичку подршку и модернизацију Војске значајна је за одвраћање потенцијалног агресора. Стога Војска и њено руководство треба редовно да обавештавају привредне субјекте о својим потребама и да непосредно утичу на развој наменске индустрије.

Војну подршку пријатељских земаља, по могућности војно и привредно јаким, обезбеђује државно руководство, уз учешће Војске и њених представника. Реч је о делу дипломатске активности посебно значајне за одвраћање агресора од агресије. Повећање могућности војне подршке обрнуто је пропорционално смањењу могућности за агресију. То указује на потребу непрекидног деловања на обезбеђењу што већег броја земаља са што већим укупним могућностима војне подршке. Војска се укључује у те делатности заједно с органима државе и самостално, зависно од могућности, овлаштења и надлежности.

Закључак

Одвраћање потенцијалног агресора од агресије на СР Југославију веома је значајан стратегијски циљ, дефинисан у новој војној доктрини Југославије. Остварењем тог циља обезбеђује се миран и слободан развој земље, и избегавају страхоте савременог рата и непредвидиви губици. У одвраћању од агресије оправдана је и економична употреба свих снага и средстава које земља има, и ниједна цена није неоправдана за очување слободе и независности. Снаге одбране, у којима Војска има одлучујућу улогу, носиоци су свих делатности у одвраћању потенцијалног агресора од агресије, али значајан допринос томе дају и политичко-дипломатска и економско-привредна делатност, као и делатност за обезбеђење војне подршке пријатељских земаља. Досадашња искуства су показала да *само снажна Војска и снаге одбране могу да одврате*

силнике од употребе силе. Снажна одбрана, уз јаку потпору политичко-дипломатског и привредног деловања, с ослоном на подршку (по могућности што јачих) пријатељских земаља, омогућавају да се потенцијални агресор одврати, уразуми и упути на политичка решења, чиме се остварује веома важан стратегијски циљ одбране. У делатности Војске одвраћању највише доприносе оспособљеност за супротстављање и могућност наношења губитака агресору, првенствено у живој сили (и у условима дејства са дистанце), али и у техничким средствима којима агресор остварује та дејства. Активности Војске у свим областима морају да буду организоване тако да се потенцијални агресор увери, да ће претрпети губитке које не може оправдати и да неће остварити циљ. Истовремено, треба спречити агресора да дође до података на основу којих би могао да обезбеди предност уколико се, ипак, одлучи за агресију. *Техничка модернизација Војске је неопходна и оправдана до крајњих граница економских могућности земље, ако утиче на одвраћање, јер је много јефтинија од сваког оружаног сукоба.*

Литература:

1. *Војна енциклопедија*, Редакција војних енциклопедија, ВИЗ, Београд, 1964.
2. *Стратегија оружане борбе*, Центар за стратегијска истраживања ЈНА, Београд, 1989.
3. *Стратегија оружане борбе* (привремени материјал), ЦВВШ ВЈ, Београд, 1998.
4. *Војна доктрина СРЈ*, Београд, 2000.
5. *Расправе о ратној вештини*, ВИНЦ, Београд, 1991.
6. *Војна историја*, ВИЗ, Београд, 1963.
7. Б. Крга, *ауторизовано предавање*, 2000.
8. Лист „Народна Армија“ бр. 703, 707, 722, 738, 745, 752, 788/1953.
9. Архивски материјал, *Тршћанска криза 1953*.
10. В. Дедијер, М. Глигоријевић, *Рат и мир*, „Народна књига“, Београд, 1968.
11. С. Нишић, *Велике силе и Балкан*, ВИЗ, Београд, 1999.
12. С. Шушић, *Пробни камен за Европу*, ВИЗ, Београд, 1999.

Др Слободан Р. Петровић

У раду су обрађени неки аспекти кибертероризма, нове форме тероризма која настаје као последица, с једне стране, технолошке зависности и слабости савременог друштва узрокованих наглим ширењем и коришћењем информационе технологије, и настајањем, с друге стране, специфичног амбијента који, с аспекта терориста, нуди нова средства, методе и технике деловања и нове, веома атрактивне циљеве. У вези с тим, посебно су означене потенцијалне последице, као и специфичне карактеристике по којима се кибертероризам разликује од традиционалног тероризма. С обзиром на озбиљност и сложеност тог феномена, који има и међународни карактер, аутор је сугерисао основне правце за успешно супротстављање тој, новој, друштвеној опасности.

Увод

Садашњи свет је препун разних контроверзи проузрокованих политичким, социјалним, економским, расним, религиозним и разним другим односима, у чијем се разрешавању користе најразличитије методе: од мирољубивих и дипломатских до насилних и крајње бруталних метода. У екстремном разрешавању проблема издваја се тероризам – радикална стратегија под којом се подразумевају убиства, киднаповања, отмице, подметање бомби и слично ради постизања одређених терористичких циљева. Због тога је тероризам на најнепосреднији начин претња стабилности држава и безбедности њихових грађана која не би смела да се игнорише. Та форма психолошког ратовања,¹ у којем се убијање релативно малог броја невиних цивила користи као брутална порука мржње и страха стотинама милиона људи с намером да се изазове паника која ће се проширити кроз популацију и изазвати у одређеном периоду социопсихолошко стање nelaгодности и несигурности, један је од највећих проблема савременог света. Међутим, тероризам није феномен савременог доба, јер су примери терористичког понашања веома бројни и досежу у далеку прошлост. Још је 500 година пре наше ере кинески генерал Сун Цу Ву био заступник специјалних јединица за нападе на владаре. Он је желео јаке и вичне људе, „навикнуте на све врсте радних дужности, способне да поднесу глад и зиму и да одбаце стид и срамоту“.² Јеврејски фанатици водили су кампању терора против

¹ *The mythology of terrorism on the net*, Summer, 1995, <http://www.t0.or.at/cae/mnterror.htm>

² R. Thomson, *Terrorism*, Reuterlink:extra, The online newsletter of the Reuter Foundation Winter 1996/7, <http://www.foundation.reuters.com/!terrori.htm>

Римљана у 1. веку наше ере, док је секта *Shi ia Muslim*, позната као *Hashshashin*, која је дала литерарно значење речи атентатор у Енглеској, у 11. веку систематски убијала лидере и утицајне људе.³

Период након Другог светског рата може да се означи као доба модерног тероризма, а крај шездесетих и почетак седамдесетих година као почетак међународних терористичких инцидената. Захваљујући дугој и богатој традицији, као и искуствима које су бројне земље стекле у тој области у вези с мотивима, циљевима, стратегијама и тактикама терористичких организација, тероризам је идентификован, веома добро простудиран и детаљно документован. Међутим, и поред тога још увек нема општеприхваћене дефиниције тероризма, већ се користе бројне, мање или више сличне дефиниције, од којих су многе прагматичне.⁴ Према једној од тих општих дефиниција тероризам је *политички мотивисано физичко насиље организованих група са намером да се изазове страх и лична несигурност грађана и да се угрози државни ауторитет*.

У тој традиционалној дефиницији, као и у већини других, постоји подела на следеће елементе: *политичка мотивација, организована група и физичко насиље*. Међутим, ти елементи, иако су потребни, нису довољни за обухватање нових и све бројнијих мотивационих чинилаца, форми организовања и начина терористичког деловања у савременим условима. На пример, само *политичка мотивација* искључује могућност терористичких активности због финансијских или религиозних циљева, а управо резултат наглог пораста и ширења транснационалних криминалних организација, увећања области њиховог дејства и размера њихових операција могло би да буде прибегавање терористичким акцијама ради остваривања финансијског профита као водеће мотивације. Ширење радикалног исламског фундаментализма указује на његову религиозну мотивацију, али она може да буде у тесној вези с политичком мотивацијом. Елемент *организоване групе* искључује терористичку активност појединца (који није укључен у групу) која је у последње време све чешћа и очигледнија, и која ће бити у сталном порасту првенствено због ширења оружја за информационо ратовање. Најзад, елемент *физичко насиље*, у традиционалном значењу, искључује примену софистицираних информационих форми ремећења и деструкције. Дакле, тероризам се стално мења и да би се могао целовито сагледавати, разумети и разрешавати неопходно је да се прате и анализирају стања и промене компонената које пресудно утичу на те промене. Међу тим компонентама најзначајније су *међународни амбијент и технологија*.

³ *Counter-terrorism*, Canadian Security Intelligence Service, July, 1999, <http://www.csis-scrs.gc.ca/eng/backgrnd/back8e.html>

⁴ C. B. Collin, *The future of cyberterrorism: where the physical and virtual worlds converge*, Institute for Security and Intelligence, <http://www.acsp.uic.edu/OICJ/CONFS/terror02.htm>; *Counter-terrorism*, исто; M. Milosevic, Lj. Stajic, V. M. Petkovic, *Some aspects of contemporary terrorism*, Belgrade, „Meaning“, Theoretical Review of the Socialist Party of Serbia Jun, 1998, 4–5, http://209.207.236.112/irp/world/serbia/docs/aspekti_e.html; F. R. Perl, *Terrorism, the Future, and U.S. foreign policy*, Foreign Affairs and National Defense Division, Updated December 9, 1996, <http://209.207.236.112/irp/crs/95-112.htm>

Окончањем „хладног рата“ нарушена је привидна равнотежа у свету, што је изазвало драстичне промене у многим областима, па и у тероризму. Свет је – при преласку из релативно стабилног биполарног стања на „нови светски поредак“, који још није потпуно дефинисан – захваћен великим променама високог степена нестабилности. Дезинтеграција Совјетског Савеза и претходне Југославије омогућила је реафирмацију националистичких, етничких и религиозних снага, што је довело до насиља у периоду после „хладног рата“. Унутар република бившег СССР-а многи етнички и национални покрети су добили прилику да изразе своје сепаратистичке захтеве, који су често праћени политичким насиљем, укључујући и тероризам, различитим формама конфликта ниског интензитета и наглим повећањем организованог криминала, уз мањи или већи утицај и спољних чинилаца. Ситуација је слична и на просторима претходне Југославије, посебно на Косову и Метохији. Осим тога, нестабилности доприносе локални и регионални конфликти у другим деловима света, економска разноликост, хегемонистичке тежње појединих земаља, немаштина, масовно кретање избеглица, брутални и корумпирани режими и повећање порозности националних граница. Све то изазива фрустрације и очајање, који се, у крајњем, исказују актима тероризма. Стога се, поред политичких, јављају и друге мотивације за предузимање терористичких акција, па је тероризам комплексан феномен, изазван мешавином *изменљивих* чинилаца и мотива.

Технологија

Промене у међународном амбијенту праћене су и технолошким променама, које ће и даље значајно утицати на међународне и локалне терористичке операције. Разне врсте технологија су одувек, мање или више, утицале на поједине аспекте друштвеног живота, али, чини се, информациона технологија је надмашила све што је човечанство до сада познавало. Наиме, скоро да нема области у којој није нашла примену, па рачунари, између осталог, све више постају нервни центри индустријских процеса, научноистраживачког рада, медицине, образовања и друског, железничког и ваздушног саобраћаја, али и средство за остваривање личних права грађана, националне одбране и безбедности земље. Спрегнуте компјутерске и телекомуникационе технологије, на основу све минијатурнијих, али снажнијих и бржих саставних делова, прогресивно увећавају моћ информационих система, а мреже се шире и међусобно повезују формирајући националне, регионалне и глобалне рачунарске мреже, с бројним физичким и логичким везама, неограниченим бројем приступних тачака и мноштвом познатих и непознатих корисника.

Информациона технологија, иако смо још увек на самом почетку нове (информационе) ере, већ је унела суштинске промене у све поре

друштвеног живота, претварајући дигитални универзум у витални ресурс који омогућава корисницима нове начине комуницирања, информисања, образовања, рада и забаве. Међутим, истовремено, нагли пораст и глобализација рачунарских мрежа, с мноштвом различитих људи, компјутера, веза, садржаја и могућности, омогућили су бројне нежељене појаве, посебно у технолошки најразвијенијим земљама. Једна од њих је и нова форма тероризма, позната под називом *кибертероризам*, што у слободном преводу значи *тероризам будућности*, али будућности која је већ почела. Префикс *кибер* требало би да укаже на технолошку зависност и слабости који настају у новом неуређеном информационом свету, у којем тероризам добија нове могућности за организовање и деловање, нове атрактивне циљеве и ново оружје. Пандорина кутија је поново отворена, али овог пута у једном сасвим другом – виртуелном свету.

Дефинисање и карактеристике кибертероризма

Акт кибертероризма, за разлику од класичног тероризма, прагматично може да се дефинише као *коришћење информационих ресурса у облику претње или уцене да би се остварио одређени терористички циљ*. Будући да, према садашњој дефиницији, таквом једном акту недостаје есенцијални елемент тероризма: *коришћење или претња коришћењем физичког насиља*,⁵ намећу се бројна питања у вези с тим како се може изводити тероризам у виртуелном простору, у простору без људи, и како је могуће да интелигентна особа поверује да је електронско ремећење једнако терору.⁶ То је крајње неуобичајена и сложена енигма и потребно је много знања, труда и времена да се она разуме и разреши. За сада, таква дефиниција је заснована на претпоставци да у информационом амбијенту није неопходно довођење јавности у стање страха, као ни уништавање добара и изазивање насиља над људима, да би се остварили одређени терористички циљеви. Све што треба урадити јесте спречавање приступа до база података и прекидање токова података: на тај начин се друштво онеспособљава без и једног јединог испаленог метка, подметнуте бомбе или лансиране ракете.⁷

У кибертероризму, према томе, главни циљ ће бити *ремећење* уместо *деструкције*, мада ни она није искључена, јер у друштвима високо зависним од информационе технологије ремећење информационих система може да изазове краткорочне проблеме (сметње) различитог обима и интензитета, и, што је много значајније, дугорочно губљење поверења у способност и поузданост тих система. На пример, у случају

⁵ S. Sloan, *Terrorism: how vulnerable is the United States?*, The Strategic Studies Institute of the U.S. Army War College, May, 1995, <http://www.terrorism.com/terrorism/sloan.html>

⁶ *The mythology of terrorism on the net*, исто.

⁷ *The mythology of terrorism on the net*, исто; Thom G, *Web of fearcyber terror may be the price we pay for the growth of the internet*, Herald Sun 24/07/1999, p. 19, http://www.infowar.com/class_3/99/class3_080299a_j.shtml

месечног ометања банкарског система неке земље кроз понављање атака грађанима ће се сигурно у једном тренутку наметнути питање поузданости дигитализованог банкарског пословања дестабилизованог кибератацима. Због тога ће постајати нервозни и неповерљиви, а такви људи не инвестирају и не улажу новац у банке, посебно не у оне које су имале проблема. Последице таквих аката могу да буду веома озбиљне и дугорочне.⁸ Због тога је неопходно да се коригује схватање тероризма, па чак и да се промени дефиниција традиционалног терористичког акта и прилагоди новонасталој ситуацији. У супротном, схватање тероризма као политички мотивисаног и насилног понашања може да ограничи могућност и способност бранилаца да предвиде терористичко насиље, конфронтирају се са њим и одговоре на адекватан начин.

На настајање, ширење и интензитет кибертероризма утичу два основна чиниоца: све већа зависност друштвене заједнице од информационе технологије, па самим тим и њена све већа осетљивост на поремећаје и деструкцију, и нови амбијент деловања, који, с терористичког становишта, садржи и нуди нова средства, методе и технике и нове високо вредне и веома атрактивне циљеве.

Осетљивост друштвене заједнице

Информациона технологија чини структуру модерног друштва крхком, екстремно осетљивом на поремећаје, а рачунари, и нарочито рачунарске мреже, могли би да буду његова слабост. На пример, оптички каблови омогућавају телефонским компанијама да користе једну линију за пренос десетине хиљада конверзација, за које су донедавно биле потребне хиљаде одвојених бакарних каблова.⁹ Резултат је већа ефикасност, бољи сервис и нижи трошкови. Прогрес је повећао ефикасност инфраструктуре, али резултат редукције редундансе јесте осетљивост која инфраструктуру чини веома рањивом. За информационе економије рачунари и рачунарске мреже су апаратура управљања и контроле. Пошто је подела рада достигла ниво непредвидљиве сложености, најскупља катастрофа која може да се деси у тим економијама јесте комуникациони јаз, који би имао за последицу испадање из синхронизације појединих специјализованих сегмената. Тај јаз би се, на пример, могао изазвати физичким пресецањем оптичког кабла, што је већ демонстрирано у Јапану.

Због наглашене комплексности и чврсте међузависности, као и због постојања бројних критичних тачака, националне инфраструктуре

⁸ D. Pettinari, *Cyber terrorism, information warfare, and attacks being Launched now and in the future in the heartland of America*, Pueblo County Sheriff's Department And Second Vice-President, Society of Police Futurists International, <http://www.policefuturists.org/fall97/terror.html>; R. Regan, *When terrorists turn to the internet*, *The Cristian Science Monitor*, 07/01/99, http://www.infowar.com/class_3/99/class3_070499a-j.shtml

⁹ *Responding to terrorism*, Chapter 9 of the U.S. Department of Defense's 1997 Annual Defense Report, <http://www.terrorism.com/terrorism/Rasponding.html>

које повезују, покрећу и опслужују компјутери постале су изузетно осетљиве и, ако се организовано нападно, може да се изазове значајан поремећај или деградација. Ти поремећаји или деградације могли би се ранжирати од озбиљних сметњи (неприлика) – као што се десило у САД 1998. године када је губитак једног јединог сателита изазвао застој у електронском пејџинг систему – до потенцијалних катастрофа.¹⁰ У вези с тим, нереална је и неразумна претпоставка да терористи неће схватити да је национална инфраструктура високо вредан и осетљив циљ.¹¹ Према томе, све већа зависност друштва од информационе технологије води ка свету у којем ће разрешавање бројних будућих конфликта подразумевати активности у кибернетичком простору и атаке на државне информационе структуре.

Нови амбијент деловања

Амбијент тог новог виртуелног света има своје специфичности које га чине скоро идеалним за обављање разних илегалних, па и терористичких активности. Неке од њих су: програмска – аутоматска обрада података; симултани рад више програма (мултипрограмирање); истовремено рад више корисника (рад у режиму расподеле времена); истовремено коришћење истих података од стране више корисника (конкурентан приступ); рад у реалном времену; приступ подацима и манипулисање њима с удаљених локација (даљинска обрада); физичка дислокација база (дистрибуирана обрада), и трансакције које се обављају таквим брзинама да човек не може непосредно да их надзира или да управља њима. У таквом, до сада непознатом амбијенту ограничене су могућности за непосредно надгледање и контролу, и мала је вероватноћа за откривање илегалних активности, јер се оне, као и легалне активности, обављају помоћу механизма који су најчешће невидљиви за жртву, а о свему остаје веома мало или ни мало трагова, посебно на папиру. Велики део онога што се дешава унутар те технологије није видљиво и никада се не појављује на хартији, а и рачунар може да буде програмиран тако да „обрише“ сопствене трагове и тако отежа откривање илегалних активности.

Једна од последица наглог развоја и примене информационе технологије јесте и претварање света у огромно електронско глобално село, у којем класични термини државна граница, гранични прелаз и царина губе сваки смисао. Захваљујући електронским путањама које повезују све делове тог села, као и брзинама на тим путањама, које су несхватљиве обичном човеку, сваки и најзабаченији заселак је сваком становнику тог села практично надокхват руке, и то у реалном времену. Такође, бројни рачунари, којима се обављају најсложеније функције и повезују, покрећу и опслужују витални системи унутар националних инфраструктура, обезбеђују кибертерористима право богатство избора места,

¹⁰ *Tenet warns of cyber terrorism, June 25, 1998*, http://www.infowar.com/class_3/class3_062998a-j.html-ssi

¹¹ *Responding to terrorism*, исто.

циља, времена и начина напада. Информатизација друштва је праћена и са два додатна, упоредна процеса који ће сигурно значајно утицати на настајање и ширење кибертероризма: ширење информатичке писмености и увећавање моћи појединаца.

Ширење информатичке писмености веома је уочљива појава, због које примитивне рачунарске средине сваким даном постају све ређе а број лица стручних за коришћење рачунарске технике све већи. То најбоље потврђују чињенице да се информатика све масовније уводи у школске програме и да се одржава дугогодишња висока стопа раста продаје рачунарске технике, посебно персоналних рачунара. Због тога способност коришћења информационе технологије постаје масовна карактеристика и престаје да буде привилегија мањих (елитних) група специјалиста.

Динамичне промене на пољу информационе технологије, са снажним комерцијалним примесима, значајно поједностављују и олакшавају њено коришћење, чак и нетехничком кадру. Тако се повећава број оних којима постаје доступна „компјутерска моћ“, а ту моћ нико не би смео да потцењује. Због велике брзине обраде, обима и разноврсности података који могу да се обухвате том обрадом, као и због разноврсности начина обраде (селекција, сортирање, поређење, укрштање, повезивање, копирање, брисање, модификација итд.) рачунари, које инструише појединац, могу да се користе за обављање веома сложених илегалних процедура. У таквим условима драстично се повећава моћ извршилаца терористичких дела, односно њихов криминални потенцијал, јер рачунар којег криминално инструише један човек може да има криминалне „способности“ (могућности) десетине, па и стотине, класичних криминалаца. Према томе, потенцијал терористичких организација и екстремних појединаца у будућности ће се стално увећавати због промене у технологији, која ће обезбедити следећим генерацијама много веће могућности од оних које имају садашњи најпросвећенији и најобученији класични терористи. Нова генерација терориста, наоружана информационим оружјем, моћи ће да се ангажује у акцијама драматичнијим и деструктивнијим него што је била намера терориста приликом подметања бомбе у Оклахоми.¹²

Посебно значајан елемент с терористичког аспекта јесте висок степен *анонимности* корисника Интернета, што је додатни квалитет који терористи високо вреднују. Управо та чињеница ће у будућности бити веома значајан мотивациони чинилац многим да се упусте у терористичку авантуру, иако у класичним условима на то никада не би ни помислили. Боравећи у хотелској, радној или спаваћој соби, с персоналним рачунаром, модемом и телефонском линијом, или мобилним телефоном, укључивањем у Интернет терориста може на миру да бира где, шта и када да нападне, укључујући и циљеве на другој страни планете, удаљене хиљадама километара.

Анализа блиске прошлости и садашњости показује да тероризам значајно еволуира и мења форму. Оно што се сада догађа подразумева

¹² S. Sloan, *исто*.

примену информационих ресурса за остваривање одређених терористичких циљева, што не значи да су се терористи у потпуности одрекли претходних приступа, већ само да ће се тежиште њиховог деловања вероватно све више померати ка информационом амбијенту. Према томе, подметање бомби остаће најопштији тип напада, узимање талаци и киднаповања биће основа терористичког репертоара, а отимање авиона је увек могуће. Аутоматске и полуаутоматске пушке и пиштољи, уз вероватно проширење арсенала, остају и даље оружје избора.¹³ Међутим, информациона технологија терористима пружа једну потпуно нову глобалну арену, с новим садржајима и могућностима деловања, и они ће ту прилику сигурно искористити. Дакле, еволуција тероризма и његово прилагођавање променама које настају у амбијенту деловања трајан су процес и оно што се сада догађа наговештава постепен, али сигуран, прелазак на примену информационих ресурса у остваривању одређених терористичких циљева. При томе, постоје четири основна начина на која терористи у свом деловању могу да користе информационе ресурсе ради остваривања одређених терористичких циљева:¹⁴ комуникациони медиј, приручни алат, објект напада и средство напада.

Комуникациони медиј. Терористичке групе користе Интернет за пропагирање, преко *web* сајтова, без цензуре и сличних ограничења, својих идеја и пласирање својих хорор „прича“ директно до публике, коју чини огромни глобални аудиторјум. Тиме, поред постизања одређеног пропагандног ефекта, утичу и на традиционалне информативне медије, односно на начин на који ће обавештавати јавност о њиховим терористичким актима. Осим тога, Интернет користе за регрутовање и окупљање нових чланова и присталица, прикупљање финансијских средстава (обично су то добротворни прилози, али и рекет), прикупљање и размену обавештајних података и координирање својих акција.

Коришћење електронске поште, *mailing* листи, анонимних *remailer*-а, дискусионих група, електронских огласних табли (*BBS*) итд. може да служи и као *колективна терористичка меморија*, која омогућава свим странама да се детаљно упуте у расположива знања и информишу о свакој еволуцији у тактици, техници и технологији.¹⁵ На пример, довољно је да се у неку Интернетову машину за претраживање (*Yahoo*, *InfoSeek*, *WebCrawler*, *AltaVista*, па и наша *Крстарица*) унесу кључне речи „*pipe bomb*“ и добиће се на стотине, па и хиљаде страна на којима се, између осталог, налазе и детаљна упутства за ручну израду бомби.

Процењује се да на Интернету тренутно има око 30.000 хакерски оријентисаних сајтова,¹⁶ који скоро свима омогућавају коришћење алата

¹³ S. Sloan, *исто*.

¹⁴ H. Kazaz, *Cyber sabotage is not a farfetched realty for turkey*, The Turkish Daily News (TDN), 11/07/1998, http://www.infowar.com/class_3/class3_071598a_j.html

¹⁵ M. Wilson, *исто*.

¹⁶ Y. Alexander, *Computer terror can't be ignored*, Monday, June 14, 1999, http://www.infowar.com/class_3/99/class3_061699a_j.shtml; G. Barker, *Australia: internet terrorism escalates the new info-war*, AGE (Melbourne) 13/07/1999, p. 9, http://www.infowar.com/class_3/99/class3_071699b_j.shtml

за ометање и деструкцију. На пример, на једном од њих, базираном у Њујорку, постоји упутство за писање вируса, инструкције како да се загуши мрежа, сајтови за хаковање и, чак, зборне тачке у градовима широм света где хакери могу да се контактирају ради размене знања и искустава. Доступност објашњења за коришћење новог оружја (вируси, црви, Тројански коњ, логичка бомба итд.) допринеће да се та форма ратовања стално примењује на међународној сцени. Многи значајни модели деловања могу да буду унапред урађени и уграђени, уз обезбеђену обуку и упутства за њихово коришћење, а све то може да буде јавно публиковано на мрежи и приступачно свим корисницима Интернета, или може да има рестриктиван карактер и да буде намењено затвореном кругу корисника. За размену оперативних информација постоји снажан заштитни алат у облику дигиталне криптографије. Поруке могу да буду заштићене коришћењем криптолошке технологије с јавним кључем. Та технологија је приступачна свима који је желе, чак и у „изворном коду“,¹⁷ што омогућава софистициранијим корисницима да обављају тестирања и уносе промене како би били сигурни да нису обманути.

Приручни алат. Терористи могу да користе информационе ресурсе као приручни алат за планирање и организовање својих програма рада и за обављање других „споредних“ активности и функција. На пример, у компјутерима држе своје финансијске књиге, терористичке планове, потенцијалне циљеве, дневнике присмотре, планове напада, листе придружених конспиратора, и друго. Предност тога је лакше, брже и поузданије руковање подацима у дигиталној форми и знатно боља заштита, а по потреби могу брзо и ефикасно да их униште.

Објекат напада. Циљ кибертерориста могу да буду информациони ресурси, односно њихов потенцијални циљ може да буде све што повезују, покрећу и опслужују компјутери: војни компјутерски системи, системи државне управе, системи за контролу ваздушног и железничког саобраћаја, системи фармацеутске индустрије и за индустријску производњу хране, снабдевање гасом, водом и електричном енергијом, болнички и научноистраживачки системи, као и системи помоћу којих се опслужују велики јавни догађаји, као што су, на пример, Олимпијске игре. С обзиром на то колико таквих система има, посебно у информационо развијеним земљама, за које и какве функције се користе и колика је њихова осетљивост на поремећаје и деструкцију чињеница је да информациони амбијент нуди терористима право богатство избора веома атрактивних и високо вредних циљева.¹⁸

Средство напада. Кибертерористи могу да користе информационе ресурсе и као средство за обављање својих терористичких активности, било на основу неовлашћеног приступа (хакинг) до циљних система, било коришћењем оружја информационог ратовања (вируси, црви, Тројански коњ, логичка бомба, *E-mail* бомба итд.) ради покретања

¹⁷ М. Wilson, *исто.*

¹⁸ S. Sloan, *исто.*

ланца догађаја у којима би се каскадним ефектом изазвао колапс, на пример, сервисне мреже, линије снабдевања енергентима или система за контролу ваздушног саобраћаја.¹⁹

Могућим сценаријима који се односе на акте кибертероризма обухваћено је мноштво разноликих напада на деликатну међузависну инфраструктуру модерног информационог друштва. Примери из прошлости су већ показали да се и у том амбијенту могу применити класичне методе терористичког деловања,²⁰ али се у информационим сценаријима иде даље од подметања бомби или лансирања ракета и укључује се потенцијално катастрофална деструкција информационих супер аутострада технолошке инфраструктуре. Резултати могу да се рангирају од масовних незгода до опасности или катастрофе.²¹

За остварење те врсте терористичких активности могу да се користе веома суптилне методе и технике, које се тешко откривају јер не ометају редован рад система, а често се могу доказати једино ако се открију у тренутку извођења. Информациона технологија омогућава примену метода и техника које су доскора биле незамисливе. Уградња „Тројанског коња“, „логичке бомбе“ и „тајних врата“, дистрибуција компјутерских вируса, црва и *E-mail* бомби само су део могућности за извођење операција и са велике дистанце и са временским одлагањем од неколико дана, недеља, па и година. За атаке на информационе циљеве постоје разни сценарији, од којих би неки могли да буду следећи.²²

– измена формула за лекове у фармацеутским фабрикама и у фабрикама за производњу хране. На пример, постоји могућност да кибертерористи даљински приступе контролним системима за прераду житарица, промене ниво гвожђа у произведеној дечијој храни и тако изазову обољења или смрт деце;

– саботирање глобалног финансијског система ометањем међународног трансфера фондова. Кибертерористи могу покушати да поремете функционисање банке, међународних финансијских трансакција, размену робе итд., да би изазвали дестабилизацију већег обима и изазвали незадовољство и неповерење грађана у економски систем земље;

– ометање функционисања контроле ваздушног саобраћаја и преусмеравање путничких возова с катастрофалним последицама. Напади кибертерориста на контролне системе ваздушног саобраћаја и изазивање судара цивилних авиона реалан су сценарио, а много тога већ може да се уради и у железничком саобраћају;

– „обарање“ телефонског система, промена притиска у гасоводима, прекид у снабдевању водом и искључивање електричне енергије, јер кибертерористи могу даљински да утичу на снабдевање гасом, водом, струјом итд.

¹⁹ *Responding to terrorism, исто.*

²⁰ А. Alper, *Terrorist threat spurs growth in access control system mart*, Computer-world, september 15, 1986, стр. 106.

²¹ S. Sloan, *исто.*

²² Y. Alexander, *исто.*, С. В. Collin, *исто.*

Наведени примери вишеструког угрожавања здравља и живота људи нису само научна фикција. Сви ти сценарији већ могу делимично да се остваре, неки од тих инцидената су се већ десили,²³ а многи се могу десити у скорој будућности. Јер, ако тинејџери могу да компромитују мреже коришћењем основних вештина и алата расположивих на Интернету, питање је шта могу да ураде терористичке групе или државе са много већим ресурсима и мотивацијом.²⁴ Све то указује на потребу (и намеће обавезу) правовремене изградње и развоја одговарајућег система заштите информационог амбијента. Неопходна су, пре свега, стручна, целовита и свеобухватна решења, којима треба обухватити све аспекте заштите, укључујући нормативни, организациони, кадровски, физичко-технички и логички аспект. То је једини начин заштите, јер све друго би било импровизација и/или би чинило половична решења с потенцијално катастрофалним последицама.

Међутим, иако су кибертерористички атаци веома моћни, мало коштају, могу да се реализују на свакој дистанци, обезбеђују потпуно изненађење и изводе се брже него што противник може на одговарајући начин да одговори на њих,²⁵ поставља се питање да ли коришћење те форме тероризма има смисла, на пример, за терористичке групе каква је Бин Ладенова, или им је примеренији визуелни утицај експлозије бомбе у некој згради.²⁶ Све терористичке групе које се сада појављују веома су склоне визуелним ефектима, али се не би смела занемарити чињеница да постоје и терористичке групе које неће тежити визуелним ефектима, већ ће желети суптилнији приступ.

Колико је широј јавности познато, до сада ниједна од група које су конвенционално дефинисане као терористичке, није користила информационо оружје против инфраструктуре,²⁷ па зато и није било атака већег обима на системе за контролу ваздушног саобраћаја, дистрибуцију гаса и електричне енергије, телефонске системе, и слично. Мада су хакери извели хиљаде упада, можда и милионе, ипак је Интернет, према неким проценама,²⁸ само једном „бачен на колена“: када је Роберт Морис пласирао црва. Али ни то није било намерно изведено. Такође, било је нарушавања инфраструктуре, али то нису биле претње групе или појединца с таквом намером, а за то постоји више разлога. Наиме, ниједна терористичка организација није до сада прихватила ту нову форму тероризма због тога што терористи морају да разумеју начин коришћења новог оружја и да верују у његову примену, будући да прихватају само оружје које су сами израдили и истестирали, и за које знају да је поуздано. Друго, морају знати, веровати и, што је и најваж-

²³ С. В. Collin, *исто*, *The mythology of terrorism on the net*, *исто*.

²⁴ *Counter-terrorism*, *исто*.

²⁵ М. Wilson, *исто*.

²⁶ J. Borland, *Analyzing the threat of cyberterrorism*, Tech Web News, 23/09/1998, http://www.infowar.com/class_3/class3_102898b_j.shtml

²⁷ J. Borland, *исто*.

²⁸ D. Pettinari, *исто*.

није, морају осећати да је то за њих. Пре него што је склопила мир, IRA била је на ивици примене кибертероризма. Они су имали компјутерски оријентисане ћелије и већ су атаковали на инфраструктуру подметањем реалних или лажних бомби у електране да би проверили да ли могу да искључе осветљење Лондона.²⁹ Али, још увек су наклоњенији и више верују у класично оружје.

За разлику од других форми тероризма, кибертероризам је поуздан, ефикасан, профитабилан и веома се тешко спречава. Информациона технологија будућим терористима обезбеђује готове и сигурне алате, и бројне могућности да значајно ојачају своје ограничене ресурсе. Незнатна опасност од хватања, потенцијал за изазивање максималне штете без губитка живота, енормна пропаганда и могућност врбовања само су неки разлози због којих је кибертероризам веома атрактиван за екстремне појединце и терористичке организације.³⁰ Због свега тога, комбинујући све већу осетљивост са наглим увећањем нивоа насиља, вештина и знања расположивих унутар терористичких организација кроз „нову крв“ која ће пристизати приступањем младих информатички образованих људи заједници терористичких група, може се са великом сигурношћу тврдити да је транзиција терористичких група на нову форму тероризма (кибертероризам) само питање времена.

Профил кибертерористе

Информациона технологија и њен амбијент пружају терористима мноштво погодности и могућности којих није било у прошлости.³¹ глобална повезаност, неограничен простор деловања, велики избор атрактивних циљева, могућност вишеструког деловања, анонимност и лична безбедност, нове методе и технике, јефтино, снажно и широко расположиво информационо оружје, деловање на дистанци у реалном времену, драстично увећање моћи појединаца, колективна меморија, и разноврсна и заштићена комуникација.

Због свега тога за многе терористичке организације и екстремне појединце кибертероризам ће бити атрактивна алтернатива традиционалним формама тероризма, што ће утицати и на профил терористе 21. века. То би могао да буде појединац који није придружен организованој групи и који очигледно није агент неке државе спонзора, већ делује као *слободан стрелац*. Такође, то може да буде појединац који има подршку групе, али делује независно од ње.³² Наравно, и даље ће бити чврсто организованих група, које ће као такве и деловати.

У информационој ери на кибертерористичкој сцени, поред постојећих препознатљивих екстремистичких група, могу се очекивати и разни проблемскооријентисани покрети, као што су радикални покрет за

²⁹ J. Borland, *исто*.

³⁰ G. Thom, *исто*.

³¹ H. Kazaz, *исто*.

³² F. R. Perl, *исто*.

заштиту човекове околине и екстремистичке групе за заштиту животиња. Искрснуће нове групе жељне да користе кибертероризам да би изразиле негодовање, незадовољство и бес, реално или имагинарно.³³ Такође, информациона технологија пружа велике могућности отуђеним, фрустрираним и поремећеним појединцима да директно утичу чак и на државне интересе.³⁴ Могућност једног информационог *Unabomber*-а и све што то подразумева убрзо ће постати реалност, јер технолошки развој све више омогућава „слабима“ да атакују на „јаке“ и онима који су традиционално били на маргинама друштва да играју значајну улогу на националном или светском нивоу. Постојаће и „армија“ хакера, чији је потенцијал већ практично демонстриран. Реч је о веома добро обученим појединцима који користе комбинацију вештина социјалног инжењеринга и своја информатичка знања. Процењује се да у свету сада има више од 100.000 хакера. Тренутно су хакери аматери највећа претња на Интернету и одговорни су за око 90 одсто свих хакинг активности. На потенцијалне професионалне хакере отпада 9,9 одсто, а на киберкриминалце светске класе 0,1 одсто.³⁵ То су високо обучени професионалци које је веома тешко зауставити јер користе најразличитије начине приступа, што је, вероватно, највећа претња у киберпростору.³⁶

Многи појединци с обавештајним искуством добро знају да је значајан предуслов успешне реализације неке акције ангажовање сарадника, који се у њиховом жаргону често назива *олакшивач*³⁷ Потенцијални „олакшивачи“ у киберпростору су управо хакери, који су, и поред честе ароганције, лаке мете за ангажовање, посебно стога што многи од њих припадају популацији која је легално још малолетна.³⁸ Баш као што цивили могу релативно лако да се преведу у војнике, тако и хакери могу да се окрену кибертероризму. Разлози за такву промену могу да буду веома различити, али ће, вероватно, најчешћи мотиви бити новац и престиж, а обично хакери неће ни бити свесни преласка у кибертерористе.

Организација

У новом информационом амбијенту уочавају се извесне индикације да ће доћи до одређених промена и на том плану. Стари модели хијерархијске или „хелијске“ структуре полако ишчезавају, јер у новим условима постају застареле, неефикасне и веома осетљиве на откривање, а све ће више бити заступљене слободне групе с „флуидном организационом формом“, без структуре и структуре дубоке само један ниво, што омогућава директну контролу или надзор и знатно виши

³³ S. Sloan, *исто*.

³⁴ *Responding to terrorism*, *исто*.

³⁵ *Statics on cyber-terrorism*, <http://www-cs.etsu.edu/gotterbarn/stdntppr/stats.htm>

³⁶ J. Borland, *исто*.

³⁷ *The mythology of terrorism on the net*, *исто*.

³⁸ M. Wilson, *исто*.

степен безбедности. Нови начин деловања терориста одвијаће се, у извесном смислу, у стилу „добро организоване дисорганизације“, што указује на чињеницу да потреба за организацијом у савременим условима, за разлику од прошлости, неће бити велика.³⁹ Стога ће тероризам – и традиционални и кибертероризам – све више и чешће бити акт појединца. Претње таквих појединаца или „бутика“ тероризма распростраћаће се широм света, што не значи да поједине државе неће имати одређену улогу и у кибертероризму. Она ће само бити другачија од оне коју су имали у прошлости. Државе ће сигурно, када је то у њиховом интересу, налазити начине да охрабре то понашање. У одређеним ситуацијама, користитиће подстрекачку реторику да би распалиле страсти и изазвале бес код многих појединаца, који ће тада бити више него спремни да изведу неки кибертерористички акт.⁴⁰ Према томе, подстрек и смернице ће пре потицати од „генералних изјава“ лидера,⁴¹ него из формалне команде. Такви акти државу ништа не коштају, а она увек може одговорно да тврди да са њима нема ништа (на пример, подметање бомби у књижарама у САД након смртног указа ајатолаха Хомеинија Салману Руждију).⁴² Спонтаних реакција бројних појединаца, које ће се испољити кроз предузимање кибернапада на одређене циљеве, биће и на одређене појаве и догађаје у свету. Најбољи пример за то су атаци југословенских хакера на системе НАТО-а због агресије на Југославију, као и атаци кинеских хакера на америчке системе због бомбардовања њихове амбасе у Београду.

Супротстављање кибертероризму

Драматични догађаји повезани са тероризмом чине да тај феномен добија највећи значај за јавни интерес, посебно због тога што су глобалне терористичке претње сада много комплексније, екстремније, софистицираније, раширеније и транснационалније у поређењу с онима пре десет година. У супротстављању класичном тероризму примењује се мноштво дефанзивних и офанзивних опција, од дипломатије и међународне кооперације до економских санкција, тајних акција, физичке заштите и војне силе. При томе, према општој сагласности, најефикаснији начин борбе против тероризма јесте обавештајни рад,⁴³ кроз који се, најчешће пенетрацијом терористичких мрежа, обезбеђују обавештајни подаци који омогућавају да се поремете терористички планови и организација пре него што почну да делују. Управо због тога је проблем сузбијања тероризма постао најзначајнији у плановима и програмима скоро свих обавештајних служби.

³⁹ S. Perry, *Terrorism: a frightening new perspective*, <http://nsi.org/Library/Terrorism/110501.htm>; Regan R, исто. M. Wilson, исто.

⁴⁰ R. Regan, исто.

⁴¹ S. Perry, исто.

⁴² R. Regan, исто.

⁴³ K. S. Niazi, *The dynamic history and causes of terrorism*, <http://niazi.com/dynamic.htm>; M. Милошевић, Љ. Стајић, В. М. Петковић, исто. F. R. Perl, исто.

Због технолошког развоја, односно промене природе и повећања интензитета нових терористичких претњи, намеће се питање да ли су постојеће политике и организациони механизми адекватно усмерени на борбу са оним што може да буде нови знак терориста: неко ко не ради за неку одређену организацију и ко није агент неког посебног државног спонзора, а ипак поседује потенцијал за извођење терористичких атака.⁴⁴ Наиме, уколико се теорија о кибертероризму сматра истинитом, начини за борбу против њега морају да се мењају. У оквиру тога, постаје најзначајнија правовремена револуција антiterористичке политике, организационе структуре и спремности да се одговори на главне терористичке инциденте информационог доба.

У информационом амбијенту контрола физичког простора није више начин за спречавање терористичких атака. Јер, виртуелни простор је ново место догађања, у којем делују нови опасни играчи, према новим правилима и новим и нефамилијарним оружјем. Стога обавештајне и криминалистичке службе, тактике, заштитне процедуре и опрема, од којих се очекивало да заштите људе, системе и нације, постају беспомоћни против новог типа противника и његовог пустошећег оружја, а методе контратероризма, које су светски стручњаци годинама изграђивали, постале су неефикасне против тог непријатеља, који не напада камионима напуњеним експлозивом, актен-ташнама са сарином, нити динамитом причвршћеним за тело фанатика. Тај непријатељ напада јединицама и нулама, на месту где смо најосетљивији: на тачку на којој се преклапају физички и виртуелни свет.⁴⁵

Због свега тога, обавештајне и криминалистичке службе ће у новим условима имати тежак задатак да пронађу нова средства, развију нове, одговарајуће и ефикасне методе и изградe тимове за супротстављање кибертероризму. Мораће да се науче нова правила и овлада новим технологијама, *јер за ту врсту тероризма треба се добро припремити и борити, пре свега, знањем и добром организованошћу*. С обзиром на динамику развоја информационе технологије и промена које она доноси, изградња тимова за борбу против кибертероризма мора да буде целовита, реална у времену и динамична. Јер, за разлику од других терориста, кибертерориста неће умрети ако не успе, већ ће научити где је погрешно и шта није добро радио, па ће те информације користити у следећим нападима.⁴⁶

Откривање извршилаца терористичких атака у киберпростору може да буде веома тешко због високог степена дигиталне анонимности, па је често и немогуће утврдити да ли су кибер-атак организовале непријатељски настројене државе, неке терористичке организације или пар несташних дечака. На пример, према „Вашингтон посту“, почетком 1998. године 11 система америчке армије било је изложено „електронском нападу“. Извођачи у почетку нису били познати зато што су

⁴⁴ F. R. Perl, *исто*.

⁴⁵ C. B. Collin, *исто*.

⁴⁶ *The mythology of terrorism on the net, исто*.

прикрили своје трагове тако што су напад извели преко компјутерских система у Уједињеним Арапским Емиратима. Иако се радило о отвореним системима и подацима, ти системи су, ипак, били централно језгро података потребних за руковођење војним снагама. На крају, откривена су два млада хакера из Калифорније који су извели атак преко система у Уједињеним Арапским Емиратима према директивама хакера из Израела.⁴⁷

Проблем посебно отежава чињеница да је кибертероризам значајан подскуп информационог ратовања,⁴⁸ једне веома изазовне форме међудржавне конфронтификације у којој специјализоване обавештајне институције неких земаља усмеравају организоване и хармонизоване наоружане акције ка држави жртви ради изазивања кризних ситуација. У вези с тим, на затвореном брифингу у Конгресу, шеф ЦИА Георг Тенет рекао је да најмање „туце“ земаља, од којих су неке непријатељски расположене према САД, развијају програме за атаковање на информационе и компјутерске системе других земаља. Међу њима су наведене Кина, Либија, Русија, Ирак и Иран.⁴⁹ Своју тврдњу Тенет је поткрепио и примерима.⁵⁰ У интервјуу датом крајем 1997. године један виши руски официр је коментарисао да би један атак против једног националног циља, као што је систем за транспорт или систем за дистрибуцију електричне енергије „... на основу његових катастрофалних консеквенци, комплетно преклопио коришћење (оружја) масовне деструкције“. У чланку у кинеским новинама „People’s Liberation Daily“ наводи се да „противник који жели да уништи САД мора само да унесе неред у компјутерске системе њених банака помоћу високе технологије. Ово би пореметило и уништило америчку економију. Ако превидимо ову тачку и једноставно се ослонимо само на изградњу скупе стационарне армије... је управо толико добро колико и изградња савремене Мажино линије“. У војној публикацији једне треће земље наводи се да ће Информационо ратовање бити највиталнија компонента будућих ратова и поремећаја“. Аутор претсказује конфликте „без крви“, пошто – „само информационо ратовање може одлучити исход“.

Сједињене Државе, као водећа технолошка сила у свету, те проблеме је толико озбиљно схватила да је формирала Центар за заштиту националне инфраструктуре (*National Infrastructure Protection Centre*), који запошљава више од 500 експерата за заштиту из ЦИА (*Secret Service*), НАСА, НСА и ДОД. Циљеви под њиховом присмотром обухватају телекомуникације, енергију, банкарство и финансије, системе за снабдевање водом, системе за контролу ваздушног саобраћаја и

⁴⁷ *Tenet warns of cyber terrorism*, исто.

⁴⁸ Р. С. Петровић, *Информационо ратовање – будућност која је почела*, „Безбедност“ год. XLI, бр. 5, 1999, стр. 635–654.

⁴⁹ D. Pasternak, V. Bruce, V. B. Auster, *Terrorism at the touch of a keyboard possible targets: anything run by computers*, „World Report“, 7/13/1998, http://www.info-war.com/class_3/class3_071098a_j.html-ssi

⁵⁰ *Tenet warns of cyber terrorism*, исто.

владине сервисе и сервисе за ванредне ситуације.⁵¹ Такође, поједине владине организације су формирале своје групе за кибер-тероризам. Централна обавештајна агенција – је формирала сопствену групу – Центар за информационо ратовање (*Information Warfare Center*), са око 1.000 људи, који раде непрекидно, а Федерални истражни биро истражује хаkere и сличне случајеве. Тајна служба прати банкарске случајеве, проневеру и прислушкивање. Ратно ваздухопловство је формирало сопствену групу (*Electronic Security Engineering Teams – ESETs*). Тимови од два или три члана који по случајном избору обилазе сајтове Ратног ваздухопловства и покушавају да добију контролу над њиховим компјутерима, имали су у 30 одсто случајева успеха у задобијању комплетне контроле над системима.⁵² С друге стране, они увелико раде и на развоју кибероружја.⁵³ Иако је потпун обим америчког киберарсенала међу најбоље чуваним тајнама националне безбедности, извештаји указују на мноштво оружја у развоју, укључујући компјутерске вирусе или логичке бомбе за обарање противникових рачунарских мрежа, пласирање дезинформација ради изазивања конфузије и обликовање видео слика на страним телевизијским станицама ради обмане. Октобра 1999. Пентагон је објавио да је испланирао како офанзивне, тако и дефанзивне кибероперације под командом генерала са четири звездице.⁵⁴

Будући да су САД формирале своју прву малу групу информационих ратника или, како је назива Министарство одбране *ћелију за информационе операције*, неки експерти одбране су поверовали да су оружане снаге током 78 дана агресије на Југославију водиле и кибернетички рат против Србије.⁵⁵ Иако су званичници то негирали, пензионисани генерал-мајор Дојл Ларсон, који је био командант Команде за електронску заштиту ваздушних снага осамдесетих година, каже да је био уверен да САД користе тактику киберрата за атакe на српске информационе системе, указујући да су и САД биле „све време атаковане од хаkера“. Како су изјавили неки виши официри Пентагона,⁵⁶ током агресије НАТО-а на Југославију, Пентагон је разматрао хаkирање српске компјутерске мреже да би ометао војне операције и основне цивилне функције. Један високи официр је изјавио да је у случају Југославије заједнички план за предузимање информационих операција био коначно припремљен и одобрен средином агресије. Били су предвиђени и многи традиционални елементи информационог ратовања – психолошке операције, акције обмане, електронско ометање радара и радио-сигнала. Једна од тактика било је бомбардовање југословенског руководства факс-порукама и други облици узнемиравања.

⁵¹ G. Barker, *исто*.

⁵² *Cyber-terrorism*, <http://www-cs.etsu.edu/gotterbarn/stdntppr/>

⁵³ P. С. Петровић, *исто*.

⁵⁴ B. Graham, *Military grappling with rules for cyber warfare*, „Washington Post“, Monday, November 8, 1999; Page A1, <http://www.washingtonpost.com/wp-dyn/articles/A35345-1999Nov7.html>

⁵⁵ B. Brewin, *Dod may have waged first cyberwar in Serbia*, Federal Computer Week, September 23, 1999, <http://www.fcw.com/pubs/fcw/1999/0920/web-io-09-23-99.html>

⁵⁶ B. Graham, *исто*.

Америчке снаге су гађале неке компјутере који су контролисали југословенске системе противваздушне одбране, изјавили су званичници, али су атаци предузимани с авиона за електронско ометање радије него преко компјутерских мрежа. Од таквих акција Пентагон се уздржао због сталне неизвесности и ограниченог амбијента у којем би се реализовао тај облик киберратовања. С друге стране, званичници Министарства одбране су рекли да је легалност била један од разлога зашто су се амерички ауторитети уздржали од кибернапада на Југославију. Други разлози су били то што је амерички киберарсенал био у зачетку и недовољно истестиран, као и децентрализована природа неких југословенских система, који нису били погодна мета за компјутерски напад.⁵⁷ Од свих разлога који се наводе као објашњење због чега нису предузети кибернапади против Југославије најприхватљивији је онај да Југославија још увек не користи високу технологију на интегрисан начин и у мери која би оправдала примену кибератака.

У вези с агресијом НАТО-а на Југославију интересантан је и податак да је средином агресије Министарство одбране САД издало смернице (*An Assessment of International Legal Issues in Information Operations*) у којима је било упозорење да би употреба кибератака могла изложити ауторитете САД оптужби за ратни криминал.⁵⁸ Смерницама је сугерисано командантима да на компјутерске атакe примењују исте принципе „закона рата“ као приликом коришћења бомби и ракета, што је подразумевало да се гађају само војни циљеви уз минималну колатералну штету и избегавање насумичних атака. Званичници кажу да тај документ, који није добио велики публицитет у јавности, одражава колективно размишљање правника Министарства одбране о киберратовању и означава први формалан покушај америчке владе да се поставе легалне границе за војно укључивање у операције компјутерског напада. Командантима се налаже да буду опрезни приликом гађања институција које су првенствено цивилне, као што су банкарски системи, берза и универзитети, чак и у случају да се кибероружјем може обезбедити да се то уради без проливања крви. Документом се сугерише да у ратном времену компјутерски атаци и друге форме оног што војска назива *информационе операције* треба да обављају само чланови наоружане силе, а не и цивилни извршиоци. Такође, формулисано је да пре започињања неког кибернапада команданти морају пажљиво да процене потенцијалну штету за одабрани циљ као што се у Пентагону процењују губици у људству од напада бомбама.

Различите компјутерске нападе компликује потреба за мноштвом детаљних обавештајних података о циљним хардверским и софтверским системима на основу којих би команданти могли (и морали) знати не само где да нападну већ и да предвиде све последице таквих атака. Када је реч о легалном уређењу те области, став Пентагона је да су постојећи закони и међународни споразуми довољни за регулисање информацио-

⁵⁷ В. Brewin, исто, В. Graham, исто.

⁵⁸ В. Graham, исто.

ног ратовања. Друге агенције америчке владе слажу се са тим ставом, али такво мишљење не дели и Русија.⁵⁹ Током 1998. године Москва је покушала да у УН обезбеди подршку за резолуцију којом би се обезбедиле нове међународне смернице и забранило посебно опасно информационо оружје. Русија је упозорила да информационе операције „могу водити ескалацији трке у наоружању“. Она сматра да „савремени међународни закон практично нема начина да регулише развој и примену таквог оружја“. Али руска иницијатива није добила потребну подршку. Амерички званичници су је оценили као покушај да се спречи развој у области оружја у којој Русија заостаје за Сједињеним Државама. У формалном одбијању руског предлога Клинтонова администрација је заузела став да би сваки покушај свеобухватног формулисања принципа информационог ратовања био преурањен. „Прво, ви имате огромну разлику у софистицираности овог типа технологије у различитим земљама“, рекао је званичник Министарства спољних послова САД који је био укључен у то питање. „Такође, технолошке промене су тако рапидне да компликују напоре покушаја да се ове ствари дефинишу“. Уместо скретања питања кибернапада у правцу контроле оружја, америчка администрација је више волела да их међународно третира као основни интерес криминалистичких служби. Због тога су званичници САД подржали неколико напора кроз УН и друге организације да би олакшали међународну кооперацију у гоњењу компјутерских криминалаца и терориста.

Закључак

На крају, не може се избећи питање где смо ми у свему томе. Наведене неостварене намере САД да изведу кибернападе на нашу земљу само потврђују да нисмо, нити ћемо бити изузеци. У претходној Југославији динамика увођења информационе технологије била је достигла завидан ниво. Међутим, бурни догађаји на овим просторима после распада СФРЈ, а посебно санкције уведене нашој земљи, драстично су успорили, а у неким сегментима и зауставили примену информационе технологије и развој информационих система у нашој средини. Због тога смо се у тој области, у односу на остатак света, нашли у веома незавидном положају. Ипак, укидањем санкција и повезивањем с Интернетом створени су неопходни предуслови да се изгубљено надокнади.

Број рачунара с тенденцијом сталног раста (око 500 великих и средњих и око 450.000 персоналних рачунара), број корисника Интернета, који се увећава по стопи од 10 одсто на месечном нивоу (крајем 1995. године у Југославији није постојао ниједан официјелни и овлашћени корисник Интернета, крајем 1996. године било је око 3.000 прикључака са око 10.000 корисника, а сада их има више од 100.000), доградња и развој националне телекомуникационе мреже и повећање броја телефонских прикључака недвосмислено указују да се стање

⁵⁹ В. Graham, исто.

значајно побољшава. Дакле, и поред свих недаћа кроз које је у последњих десетак година прошла, и још увек пролази, наша земља се убрзано информатички описмењује и информатизује. Али, у силној жељи да се изгубљено што пре надокнади и да се на том плану умањи разлика у односу на информатички развијене земље, у други план су потиснуте неке значајне компоненте рационалног развоја, међу којима је најкритичнија безбедносна компонента. Због повезаности с Интернетом, као и коначног укидања санкција, ми више, посебно у информатичком смислу, нисмо изоловани. Напротив, све више и чвршће постајемо повезани и унутар земље и са светом, па пропорционално томе и зависни и осетљиви. Будући да се налазимо у центру једног од најнестабилнијих региона у свету, можемо бити сигурни да ћемо, уз садашњи темпо информатизације, у веома блиској будућности бити суочени и с реалним претњама кибернапада, а ми за тај тренутак нисмо довољно спремни. Управо стога морамо, и то веома брзо, схватити да су проблеми који произилазе из тамне стране информационе технологије толико озбиљни, сложени и опасни да сви резултати постигнути у примени те технологије могу веома лако да се доведу у питање, чак толико да последице осетно надмаше остварене резултате. Морамо схватити да будући непријатељ (нације, групе или појединци) може тежити да нам нашкоди на начин који није традиционалан. Те чињенице су свесни и други, па многе нације разматрају пораст сопствене зависности од информационих система, за војне и цивилне потребе, истражују своју зависност и развијају начине да се заштите. Ми морамо да урадимо исто, јер ако то не учинимо правовремено и на одговарајући начин могли бисмо да се нађемо у веома неповољном положају у односу на оно што може да буде кључна заштита у следећој деценији. Зато је сада, када због још увек релативно ниског нивоа информатизације и интеграције информационих ресурса нема озбиљне непосредне опасности, прави тренутак да се покрену сви релевантни чиниоци како би се стање на том плану значајно променило.

Интернет је благодет, али наша жеља да што пре и што више искористимо све оно што он пружа има своју цену, а од нас зависи колика ће она бити. Кибератаци су врста цене која ће сигурно морати да се плати за укључивање у Интернет, који је због своје глобалне природе постао толико осетљив да оно што је виђено као његова снага сада постаје извор његових слабости. При томе посебно забрињава чињеница да су многи у друштву толико занесени, па и заслепљени потенцијалним погодностима Интернета да потпуно заборављају на велике ризике од његовог коришћења. Људи су најчешће свесни позитивних, али не и негативних аспеката,⁶⁰ због чега је широј, а и знатном делу научне и стручне јавности релативно непознато колико смо као друштво зависни од компјутера и њихове осетљивости. Чињеница да много људи не може узети наведене претње довољно озбиљно, због непознавања и неразумевања проблема, цео проблем само усложњава.⁶¹

⁶⁰ G. Thom, *исто*.

⁶¹ S. Sloan, *исто*.

Решење је у покретању широке акције безбедносног образовања у цивилним, војним и полицијским школама и на факултетима и академијама ради подизања на знатно виши ниво информатичке безбедносне културе младих и свести о потреби заштите информационог амбијента. Дугорочно, то би била најкориснија и најисплативија инвестиција у изградњу и развој једног конзистентног нивоа свести и контрамера, поготову стога што су висока свест и стална приправност одлучујући у одвраћању и спречавању кибератака. Такав дугорочно осмишљен приступ је много бољи, рационалнији и ефикаснији од било које прекомерне реакције која се може јавити након појаве појединачних инцидената. Такође, друштво би морало стално да едукује и култивише национални информациони амбијент кроз организовање и одржавање научних симпозијума, семинара, курсева и разних других образовних облика у вези с том темом и да тако олакша разумевање претњи које постоје у том новом амбијенту и, колико је могуће, помогне у спречавању те врсте нежељених појава. Будући да кибератаки постају све већи проблем и реална опасност у друштву, сви би требало да буду свесни шта је то и какву опасност представљају, а имаоци и корисници информационе технологије би морали да се едукују о потенцијалним опасностима, барем толико да релативно лако могу да препознају претњу и да упозоре на појаву нарушавања заштите.

Како информациона технологија полако, али сигурно, креира друштво екстремно зависно од знања, постаје изузетно значајно правовремено организовање добро осмишљене и целовите стручне обуке ради оспособљавања кадра који може успешно да разрешава обимне и сложене проблеме који произилазе из тамне стране информационе технологије. Ту обуку, која се не може обавити преко ноћи јер је реч о дуготрајном процесу, који ће захтевати много креативног рада (учења), труда и времена и који би требало да се реализује кроз редовну наставу и разне врсте специјалистичких курсева, требало би, због мултидисциплинарности проблема, организовати на правном и електротехничком факултету, Факултету организационих наука, Факултету цивилне одбране и Војној и Полицијској академији, јер је на њима концентрисан кадровски потенцијал који не би смео да остане неискоришћен.

С обзиром на то да постоје нације, групе и појединци, с веома различитим циљевима, мотивима и ресурсима, који су реална претња и који могу атаковати на нас, потпуно је извесно да нас у блиској будућности очекују кибератаки различитог обима и интензитета, уз примену свих врста информационог оружја, и с потенцијално катастрофалним последицама. Управо због тога, предстоји нам тегобан и перманентан задатак *континуираног сагледавања стања и процењивања осетљивости националног информационог амбијента* на будуће претње и кибернападе. Такве процене су неопходне, пре свега, онима који су одговорни за националну одбрану и безбедност земље, јер треба да им омогуће да виде даље од непосредних претњи или тренутних инцидената.

Стога те процене морају да буду засноване на примени *стратешког обавештајног рада*,⁶² форми која интегрише политику, социјалне студије и студије технологије, и која званичницима треба да обезбеди дугорочне прогнозе због чега има знатно ширу примену од оперативног или тактичког обавештајног рада, форми анализирања информација повезаних с непосредним претњама и суженим захтевима.

У оквиру тога, креатори националне политике и доносиоци одлука морали би, према својим овлашћењима и одговорностима, по хитном поступку да размотре сврсисходност (која је недвосмислена) и могућност да се при државним органима одговорним за безбедност и одбрану земље (првенствено министарства одбране и унутрашњих послова) формирају информатичка језгра, чији би превасходни задатак био заштита цивилне и војне информационе инфраструктуре. Реч је о сталном, веома значајном и озбиљном, одговорном и у стручном смислу изузетно сложеном мултидисциплинарном и мултидимензионалном задатку, за који су неопходни врхунски стручњаци различитог профила. Њихово деловање мора да буде потпуно интегрисано и синхронизовано, јер је изузетно опасна неактивност (пасивност) или било каква импровизација на том плану. Та језгра би била *аналитичко-оперативно-информационо-упозоравајући* центри. У оквиру њихове активности подразумевала би се примена оперативно-тактичког обавештајног рада ради процењивања намера, могућности и потенцијалних циљева постојећих и будућих противника, било да је реч о екстремним појединцима, терористичким групама или непријатељски настројеним државама, праћења критичне инфраструктуре, евидентирања нарушавања компјутерске заштите, анализирања случајева и одређивања питања која утичу на заштиту. Самостално или у сарадњи с другим субјектима требало би да изналазе одговоре и преносе их имаоцима и корисницима информационе технологије, и да иницирају, организују и подстичу размену идеја и информација (знања и искустава) и израду и развијање упутстава, смерница и препорука. *Превидети то сада значило би бити одговоран за последице у будућности.*

Литература:

1. W. M. Beale, *Technology association responds to cyber-attacks*, E-Commerce Times, February 10, 2000, <http://www.ecommercetimes.com/news/articles2000/000210-7.shtml>
2. M. Campbell, *Us at mercy of cyber terrorists*, Washington, May 17, 1998, http://www.infowar.com/class_3/class3_052798a_j.html-ssi
3. J. Carlin, *Us fears 'electronic Pearl Harbor'*, United Kingdom, Independent on Sunday, February 12, 1997, p. 12, http://www.infowar.com/class_3/class3_u.html-ssi
4. J. F. Cilluffo, *Cyber attack: the national protection plan and its privacy implications*, February 1, 2000, <http://www.csis.org/goc/test02012000.htm>

⁶² Исто.

5. *Cyber terrorism*, American Banker, Mon, Sep. 08, 1997, http://www.infowar.com/CLASS_3/class3_091697a.html-ssi
6. *Cyber-terrorism „not welcomed“*, Jan 16, 2000, <http://www.june4.org/news/database/jan2000/cyber.html>
7. G. M. Devost, Houghton K. B., Pollard A. N., *Information terrorism: can you trust your toaster?* Terrorism Research Center, <http://www.terrorism.com/terrorism/itpaper.html>
8. L. Enos, Study: *Cybercrime continues to boom*, E-Commerce Times, March 22, 2000, <http://www.ecommercetimes.com/news/articles2000/000322-7.shtml>
9. S. Gold, *World cybercrime treaty may be underway*, Newsbytes, Special to the E-Commerce Times, January 14, 2000, <http://www.ecommercetimes.com/news/articles2000/000114-nb2.shtml>
10. W. Knight, *Experts warn of multiple computer attacks*, zdnet, Oct. 04, 2000, <http://www.zdnet.co.uk/news/2000/39/ns-18252.html>
11. J. Lamb, Etheridge J., *Dp: the terror target*, Datamation, February 1, 1986, str. 44-46.
12. M. Lawlor, *Tenacious security vigilance disarms technology terrorists*, Signal Magazine, July, 1998, http://www.infowar.com/class_3/class3_070698a-j.html-ssi
13. R. Lemos, *Hackers: uncle sam wants you!*, ZDNet News US, Mon, Jul 31, 2000, <http://www.zdnet.co.uk/news/2000/30/ns-16974.html>
14. W. C. Madsen, *The world meganetwork and terrorism*, Computers & Security, vol. 7, no. 4, 1988, str. 349.
15. I. McPhedran, *Australia „not ready“ for cyber-war*, Australia/New Zeland, The Canberra Times 16/09/97 p. 3, http://www.infowar.com/CLASS_3/class3_091997a.html-ssi
16. B. Menkus, *Notes on terrorism and data processing*, Computers & Security, vol. 2, no. 1, 1986, str. 13.
17. G. Morgan, *Digital crime plans come under attack*, IT Week, Oct. 16, 2000, <http://www.zdnet.co.uk/news/2000/41/ns-18470.html>
18. P. С. Петровић, *Компјутерски криминал*, Министарство унутрашњих послова Републике Србије, Београд 2000, 398 стр.
19. R. S. Petrović, *Some aspects of cyber-terrorism*, Nauka, Bezbednost, Policija (NBP), Beograd, vol. V, no. 11, 2000, str. 27-48.
20. B., Sullivan, *EU pact criminalising security research? Pt I & Pt II*, MSNBC, Thu, 26. Oct. 2000, <http://www.zdnet.co.uk/news/2000/42ns-18691.html>
21. *Terrorism in the United States*, http://www.studyworld.com/Terrorism_In_The_United_States.htm
22. *Terrorism: motivations and causes*, Commentary No. 53 a Canadian Security Intelligence Service publication, January, 1995, <http://www.csis-scrcs.gc.ca/eng/comment/com53e.html>
23. *Terrorist activities on the Internet*, Winter 1998, http://www.adl.org/Terror/focus/16_focus_a.html
24. K. Wong, *Computer crime – risk management and computer security*, Computers & Security, vol. 4, no. 4, 1985, str. 291.

Развој генералштабне службе и особине генералштабног официра

УДК: 356.21

Проф. Бошко Антић, контраадмирал у пензији

Генералштабна служба и генералштаб имају дугу историју у нашој војсци, почев од Војске Краљевине Србије до Војске Југославије. Циљ официра је да постану генералштабни официри и команданти јединица на оперативном и стратегијском нивоу. За то је потребно дуго школовање, стаж, искуство и стално теоријско усавршавање.

Код нас се школовању генералштабних официра посвећује посебна пажња, јер су оспособљен генералштабни официр и командант предуслов за успешно функционисање војске као целине.

Чланак садржи кратак историјат развоја генералштабне службе и школовања генералштабних официра ради указивања на њихове основне особине у прошлости и садашњости, и на пожељне особине у будућности.

Увод

Рат је сложена појава, а командовање војском у њему сложен процес, па се од официра захтева стално учење и непрекидно усавршавање – командант се школује читавог радног века. То се посебно односи на официре који због своје способности заслужују да достигну највиши ниво стручности – да заврше највише војне школе и командују јединицама на оперативном и стратегијском нивоу, или да буду носиоци делатности штабова тих јединица у организовању, припреми и вођењу борбених дејстава.

Звање генералштабни официр одувек је био крајњи циљ стручног напредовања сваког официра – од Војске Кнежевине Србије до Војске Југославије. Пут до тог звања је напоран и дуг, заснован на вишегодишњем раду у пракси и сталном теоретском усавршавању кроз школовање у војним школама, почев од основног војног школовања – војне академије, до Школе националне одбране (за генералштабно усавршавање).

„Генералштабни официр“, „официр за генералштабне послове“ или „генералштабни официр“ постаје се на основу: способности исказаних током вишегодишњег рада, што се потврђује високим службеним оценама; успешно завршених војних школа које претходе највишем војном школовању; високих моралних и психофизичких способности, и

положеног пријемног испита. Тако је било у Кнежевини и Краљевини Србији, и у Краљевини Југославији, тако је и у Војсци Југославије – у Школи националне одбране, која је наследник школа које су имале сличне називе у ранијим периодима. То звање је, пре свега, предвиђено за официре родова, уз могућност да и изванредан број официра служби, пре свега техничке службе, стекне то звање ради успешног функционисања Генералштаба и штабова оперативних јединица. Генералштабна струка и генералштабни официри су постепено стварани, упоредо са развојем и улогом коју је Генералштаб имао у укупној организацији војне силе. Отуда и потреба и могућност да се кроз развој, улогу и задатке Генералштаба сагледају значај и особине које треба да има генералштабни официр или уопште официр који се бави штабним пословима у штабовима на оперативном и стратегијском нивоу.

Све сложенија борбена дејства, проширивање рејона и зона борбених дејстава, посебно операција, те истовремена дејства у свим димензијама, уз сложено садејство које је неопходно међу јединицама, као и брзе промене борбене ситуације, усложњавају рад штабова и њихових органа. Посебно је изражена сарадња између органа штабова и међусобна координација. Све то од генералштабних (штабних) официра захтева: високо образовање, напоран рад, самоиницијативу, неопходну брзину у схватању постављеног задатка и процени ситуације, израду предлога за доношење одлуке, доношење одлуке, као и организовање, планирање и извођење борбених дејстава, контролу њиховог одвијања и неопходне корекције одлуке.

Сада је штабни оперативац носилац целокупне активности команде (штаба). Такав официр се дуго школује на разним нивоима школовања, а између школовања су периоди дугог и напорног рада у пракси. Тако се непрекидно комбинује стицање искуства у пракси и усвајање нових теоретских знања у школи, уз постепено уздизање на лествици нивоа командовања.

Војска Кнежевине (Краљевине) Србије

Модерна српска војска стварана је од почетка Првог српског устанка све до Првог светског рата. Развивала се под француским, руским, немачким и пруским утицајем, зависно од политичке оријентације двора. Упоредо с развојем војске у ослобођеној Србији стваран је и одговарајући старешински кадар. После пријема најбољих кандидата и веома строгог режима школовања, из Војне академије су излазили официри „који би могли бити понос у војсци које хоћеш велике државе“.¹ Војна академија је формирана 1850. године ради стварања образованог старешине, професионалног опредељења и понашања у служби. Кроз програме школовања истовремено је подизан и општи

¹ Ту оцену је дао руски пуковник Б. И. Бобриков, када је 1877. године дошао у Србију као војни изасланик (Драга Вуксановић-Анић, *Стварање модерне српске војске*, Српска књижевна задруга, Београд, 1993, стр. 85).

ниво културе српских официра, како би се оспособили за стварање модерне војске према тадашњим начинима ратовања. У српској војсци су се посебно истицали ђенералштабни официри. Ђенералштаб и ђенералштабна служба били су носиоци развоја те војске. Организација ђенералштабне службе је стално усавршавана. „Иначе се ђенералштабна служба није у својој основи много разликовала од оних у европским армијама тога времена, јер је то била, пре свега, специјализована служба“.² Због тога је издвојена нова специјализација ђенералштабне службе, која је имала задатак да команданту припреми све потребне елементе за доношење одлуке.

За ту нову специјалистичку службу официр се посебно припремао у ђенералштабној школи или на курсевима, који су били доступни само најбољим и најупорнијим официрима. У српској војсци су за ђенералштабну службу примани приправници на основу конкурса. Курс је трајао две године, а поред теоријске наставе обухватао је и практичне задатке на терену. Уз то су се из 13 предмета полагали испити пред посебном комисијом. Српски ђенералштабни официри су школовани тако да се нису морали опредељивати између опречних ставова тадашњих теоретичара Клаузевица и Жоминија, а добро су познавали и све друге правце у војној науци.

Ђенералштаб, а с њим и ђенералштабна служба, правно су утемељени у првом уставу Србије из 1835. године, када је у Државном савету предвиђено и Одељење за војена дела, које је требало да обавља и послове Главног штаба. Командовање је, због тога што тај устав нису признавали Турци и Русија, обављано преко Главног штаба гарнизоног војништва, а од 1845. године преко Главног војеног штаба. На основу *Закона о устројству војске*, из 1861. године, формирано је Министарство војно, у којем је, уз министра, предвиђен и начелник Ђенералштаба, као његов заменик. Главни штаб, који је непосредно командовао војском, поред војводе, имао је и начелника Штаба (Ђенералштаба), а Штаб окружног полка је, такође, имао ђенералштабнера. Српски ђенералштаб формиран је 1876. године и имао је исте надлежности као у другим европским војскама. Расформиран је 1897. године, када је замењен Командом активне војске, а затим поново формиран 1902. године и до балканских ратова у његовој организацији било је само незнатних промена.³ Главном ђенералштабу прописани су тада следећи задаци: 1) војно проучавање Србије, израда потребних карата и планова и уопште проучавање Србије и суседних земаља у географском, топографском и статистичком погледу; 2) прикупљање, писање, сређивање и чување података за ратну историју, руковођење библиотекама и архивом Ђенералштаба. Ђенералштабом је командовао начелник, који је уједно био „начелник целог ђенералштабног кора“ (ђенералштабне струке) и имао је ранг команданта дивизије. Био је у саставу Министар-

² Исто, стр. 85–87.

³ Војна енциклопедија (том 3), Редакција „Војне енциклопедије“, 1960.

ства војног и у рату је требало да формира штаб врховног команданта и штабове команданата армија.⁴

Почетком осамдесетих година дошло је до размаха у развоју војне организације. Донесен је *Закон о устројству Министарства војног*, 1883. године, у којем је дефинисана улога и организација Ђенералштаба, а 1884. године донета је Уредба о ђенералштабној струци. Према задацима Ђенералштаба постављени су и задаци ђенералштабној струци, односно официрима који су се припремали за рад у Ђенералштабу. Ђенералштабна струка била је, пре свега, специјализована стручна служба. Временом се развијала и усавршавала као потреба модерног начина ратовања, у којем се под командовањем првенствено подразумевало прецизно садејство разних родова војске, што се могло постићи једино специјализацијом за координацију свих елемената који су имали удела у рату.⁵

После специјализације, ђенералштабни официри су почели да се издвајају од осталих и да се затварају у оквиру своје специјализације, с личним осећањем да су елита у војсци. Истовремено, издвајањем Ђенералштаба из Министарства војске још више је наглашен посебан статус ђенералштабних официра у официрском кору. Српски ђенералштабни официри своју свест о личној изузетности исказивали су углавном појачаном одговорношћу у служби, не губећи везу с основним политичким интересима државе, у којој су сачували и најприснију везу с интересима најширих народних слојева из којих су израстали.⁶ Српски ђенералштабни официри имали су и посебно обележје на униформи.

Ђенералштабни пуковник Живојин Р. Мишић је у својој *Стратегији*,⁷ дефинисао тадашње погледе на профил команданта и организацију штаба врховног команданта. Као први услов добре организације једне војске наводи став да „војска треба да има једног главног команданта, који треба да буде: енергичан и одважан, племенит, одлучан и самопоуздан, стваралачког духа, чврсте воље уз извесну суровост, честољубив, са јаком моћи уображавања (предвиђања), хладнокрван, јак карактер, одлучан (решљив, како каже Мишић), мора да има дар војсковође и мудрост великог државника“.⁸ Мишић сматра да од избора начелника штаба Врховне команде зависи „правилно и брзо функционисање важних и судбоносних послова у главном штабу и у војсци. Све оно што главни командант реши и нареди, начелник Ђенералштаба са потчињеним органима треба да разради. И најбољем војсковођи (ђенију, како га назива Мишић) потребна је спремна, поштена, одана и самостална радна снага“.⁹

⁴ Велимир Иветић, *Оснивање главног Ђенералштаба*, „Војска“, 27. јуни 2000.

⁵ Драга Вуксановић-Анић, *исто*, стр. 142 и 143.

⁶ *Исто*, стр. 143.

⁷ Живојин Р. Мишић, *Стратегија*, ВИНЦ, Београд, 1993, стр. 5.

⁸ *Исто*, стр. 713–715.

⁹ *Исто*.

„Само онај официр, који је образован“, пише Мишић, „односно јак умом појмиће потпуно своју дужност у свему пространству њеном и похитаће одважно на бојиште, да стане на браник своје Отаџбине“.¹⁰ Наш славни војсковођа је као ђенералштабни официр у свом делу јасно написао „какви су официри, таква је и војска... Официри су ослонац војске, а војска ослонац државе. Стога се и вели с правом, да судбина војске зависи у ратно доба од официра, а судбина државе зависи од војске“. Због тога треба да се официри што јаче обогате умно, да се у њих образује карактер и срце, јер је несумњиво, да су ове две врсте образовања извор и свих других благородних и моралних врлина. „Само онај официр,“ наводи даље Мишић, „који је јак умом и богат моралом, појмиће своју дужност... Образовање карактера и срца постиже се највише подесним систематским школовањем“.¹¹ Тако је „командни кадар у војсци био брижљиво стручно припреман кроз дуже раздобље“,¹² па због тога не треба да чуди што су на француског капетана D’Omegsona „највећи утисак својим стручним и уопште интелектуалним квалитетима оставили ђенералштабни официри у српској војсци“¹³ и што је у годинама ратовања ђенералштапска служба постала један од најзначајнијих чинилаца у војсци.

Војска и Морнарица Краљевине Југославије

Војска и Морнарица Краљевине Југославије није имала школу таквог ранга, али је Ђенералштаб био у функцији школске институције јер је организовао припреме за ђенералштабну струку. Малобројни југословенски официри завршавали су више школе у иностранству. Министарство војно је од 1929. сваке године расписивало конкурс за слање два официра на француску вишу ратну школу у Паризу, у трајању од две године, иако се Министарство трудило да их буде више.¹⁴

Уредбом о Главном Ђенералштабу и ђенералштабној струци била је установљена Ђенералштабна комисија с одређеним задацима везаним за селекцију, промоцију и распоред ђенералштабних официра. Поред тога, на основу исте уредбе сваке године је примано 14–16 приправника, који су у тој улози били две године, а потом су полагали испит. Припрема је била теоретска и практична, по војним одсецима. Ђенералштабним путовањем обухватани су посета Школи за пешадијске и артиљеријске официре у Сарајеву, обилазак Морнарице и обале, као и војнотехничких завода и установа.

У априлу 1932. допуњена је Уредба (од 21. јуна 1927) због настојања да се, уз помоћ француских официра, модернизује школство. Услов за пријем на припрему било је потпуно познавање француског језика, а свршени слушаоци Више ратне школе у Паризу примани су одмах за

¹⁰ Исто.

¹¹ Исто, стр. 143.

¹² Драга Вуксановић–Анић, исто, стр. 142–143.

¹³ Исто, стр. 141–142.

¹⁴ Миле Бјелајац, *Војска Краљевине Југославије 1922–1935*, Институт за новију историју Србије, Београд, 1994, стр. 152.

приправнике у другу годину. Француски официри, који су имали велики утицај на краља Александра, сматрали су да је Виша школа Војне академије нешто редуковани облик француске више ратне школе, али да се са њом не може поредити, као ни са сличнима у Прагу и Варшави. Они су сматрали да је, због недостатка кадра, део наставника преоптерећен, па су предлагали да се део најбољег кадра – ђенералштабних официра, издвоји у наставнике, „који би имали да мисле само на своја предавања“. У анализи кризе тадашње југословенске војске и предлозима за њихово превладавање писало је да „се у Школи образује будућност“.¹⁵

Ђенералштабна струка била је дефинисана у *Закону о устројству Војске и Морнарице* из 1931. године. Према њему, „ђенералштабна струка је орган Министра Војске и Морнарице за спрему земље и војне силе за одбрану Отаџбине и њених интереса. Она служи у миру и рату као орган за командовање и за вођење Војске и Морнарице“.¹⁶ На њеном челу био је начелник Главног Ђенералштаба, који је био орган Министра Војске и Морнарице, и имао је следеће задатке: 1) да помаже министру Војске и Морнарице у припреми Војске, Морнарице и државе за рат; 2) да предлаже и израђује организацију, формацију и дислокацију Војске и Морнарице; 3) да проучава питања која се односе на наоружање и материјалну спрему Војске и Морнарице и да, у вези с тим, подноси представке министру Војске и Морнарице; 4) да проучава целокупну државу у војном погледу, прикупља статистичке податке и израђује пројекте за припрему државе у војном погледу; 5) да се стара о одржавању савременог образовања команданата и осталих официра и о њиховом усавршавању у командовању и вођењу рата, затим да проучава научну и моралну спрему наше и страних војски, да утиче на целокупну наставу у Војсци и Морнарици и по томе подноси потребне представке Министру Војске и Морнарице; 6) да израђује ратне и операцијске планове и све што је у вези с тим; 7) да обавља све послове који се односе на мобилизацију и демобилизацију народне војне силе; 8) да проучава стране државе са војног гледишта и прикупља све податке у том погледу, и 9) да израђује историју наших ратова и да чува и сређује ратну архиву.¹⁷

После Првог светског рата Главни Ђенералштаб је, уз извесне измене, пренео своју организацију, начин функционисања и односе из Војске Краљевине Србије. Главни Ђенералштаб је добио нову поделу и имао је одељења.¹⁸ Ђенералштабна струка је своју организацију

¹⁵ Исто, стр. 155–156.

¹⁶ *Закон о устројству Војске и Морнарице*, Штампарска радионица Министарства Војске и Морнарице, Београд, 1931, члан 18.

¹⁷ *Закон о устројству Војске и Морнарице*, исто, члан 193.

¹⁸ После балканских ратова и Првог светског рата официрски кор је био десеткован. Због тога се приступило његовом обнављању, али војска више није била једнонационална и у вези с тим су се појављивали многи проблеми.

Ђенералштабна струка је, према *Закону о устројству Војске* из 1861. године, имала 24 официра, који су тек од 1870. године сматрани ђенералштабним официрима. Међутим, та струка је стварно формирана тек 1875. године.

пренела 1918. године у краљевску југословенску војску до 1923. године. Те године је измењен статус официра ђенералштабне струке, па је, уместо назива „ђенералштабни официр“, усвојен назив „официр за ђенералштабне послове“. Задржали су униформу и ознаке свог рода, али су ознаку ђенералштабне струке носили у виду посебних златних или сребрних акселбендера.¹⁹ По завршеном превођењу у ђенералштабну струку официри су, од 1939. године, проводили једну годину на служби у команди војног округа, тада најнижем територијалном органу, а потом су углавном распоређивани у ђенералштаб дивизијске области. Официри те струке имали су извесне предности над осталим официрима и првенство у постављању на више дужности и унапређењима. Највиши чин армијског ђенерала достигали су само официри ђенералштабне струке. У командама дивизијских и армијских области и у Главном Ђенералштабу, а у рату и командама дивизија, армије и група армија и у Врховној команди, све највише дужности заузимали су официри ђенералштабне струке.²⁰

Министарство Војске и Морнарице,²¹ према законима о устројству Војске и Морнарице из 1923. и 1929. године, било је највиша командна управна и административна војна власт, а Главни Ђенералштаб²² је био орган Министра Војске и морнарице са задацима као и у Краљевини Србији. Главни Ђенералштаб је улазио, по потреби, у састав Штаба Врховне команде као орган за командовање и управу у операцијама целокупне војске и морнарице на ратишту.

Главни Ђенералштаб је започео рад 6. маја 1920. и у њему су организоване следеће функције: планирање (мобилизација, концентрација, ратни планови итд.), организацијска и обавештајно-безбедносна функција, обука и настава, координација, а делом и командовање јединицама главних родова Војске и Морнарице. У Главном Ђенералштабу радили су изабрани официри из официрског кора,²³ који је био састављен од официра бивше српске војске, бивших аустроугарских официра и официра бивше црногорске војске. Иначе, стално се осећао недостатак ђенералштабних официра, а колики је значај придаван

¹⁹ Тиме се тежило да се смањи разлика између официра ђенералштабне струке и осталих и да се укине назив „ђенералштабни официр“, који није био омиљен у краљевској кући, јер је знатан број официра те струке био у удружењу „Уједињење или смрт“. Пред Други светски рат официрима је враћен традиционални назив и униформа из 1923. године.

²⁰ *Војна енциклопедија* (том 3), исто.

²¹ Министарство Војске и Морнарице имало је у свом саставу Ђенералштабно одељење са Оперативним, Организационим и Административним одсеком. Под начелником одељења директно су били официри за шифру, Секција за пријем и експедицију поште, Књижница, Главна архива, Уредништво „Службеног војног листа“, Уредништво „Војничког гласника“ и командант стана.

²² Главни Ђенералштаб је био помоћни орган Министарства, а структуру су му сачињавала: два помоћника, кабинет и Оперативно, Наставно, Обавештајно и Саобраћајно одељење.

²³ У процесу стварања јединственог официрског кора било је међусобног зазирања и пребацивања да су једни привилеговани у односу на друге. Чињеница је да је официрски кор био састављен од официра из победничке и из поражене војске, и целокупни рад био је усмерен на помирење те две струје.

ђенералштабној струци и ђенералштабним официрима показује чињеница да је на челу комисије за њихов избор био начелник Ђенералштаба и да су његови стални чланови били начелници Обавештајног, Оперативног, Наставног и Саобраћајног одељења, а по позиву и начелници одељења, инспектори родова, команданти Морнарице и Ваздухопловства. Комисија је доносила одлуке већином гласова, а у случају подједнаког броја гласова одлучивао је глас начелника Ђенералштаба. Овлашћења комисије била су велика: 1) избор официра за ђенералштабну струку;²⁴ 2) утврђивање програма и распореда рада за припрему приправника ђенералштабне струке; 3) оцена успеха приправника прве и друге године, испитивање и одлука о њиховом преводу у службу; 4) израда предлога за распоред ђенералштабних официра и официра за ђенералштабне послове и војних изасланика; 5) да сваке године по свршеном оцењивању чини предлог за превод из ђенералштабне струке у род ђенералштабних официра који због спреме или својих карактерних особина и здравља немају услове да остану у ђенералштабној струци.²⁵

Југословенска народна армија – Војска Југославије

Развој, улога и задаци Генералштаба

Главни штаб Народноослободилачких партизанских одреда Југославије формиран је 27. јула 1941, а већ 26. септембра је преименован у Врховни штаб Народноослободилачких партизанских одреда Југославије. Сачињавало га је највише војно руководство, а развијао се према развоју оружаних снага. Врховни штаб је руководио борбом на читавој територији преко националних, покрајинских и обласних главних штабова. Од 1. марта 1945. Врховни штаб је функционисао као Генералштаб Југословенске армије. Образован је као штаб врховног команданта за командовање и као оперативно-планско тело Министарства народне одбране. Од бившег врховног штаба преузети су одељења и одсеци за штабне послове (за припрему, извођење и праћење планираних операција, организацију војске итд.), а од Повереништва народне одбране Мобилизацијско одељење и Одељење за Морнарицу.

Према првом пропису о надлежностима Министарства народне одбране, Генералштаб је добио следеће задатке:²⁶ 1) израда ратног плана, вођење операције и руковођење Армијом, организација и припрема земље за одбрану; 2) општа настава у Армији, издавање правила и стручно усавршавање трупа и старешинског кадра, посебно пешадијског старешинског кадра здружених јединица; 3) војнообавештајна

²⁴ У постојећој литератури, па и званичним документима, стално се укрштају називи „Ђенералштаб“ и „Генералштаб“, „ђенералштабни“ и „генералштабни“ за Војску Краљевине Србије и Војску Краљевине Југославије. У чланку је ради бољег разумевања узет назив *Ђенералштаб* и *ђенералштабни* у складу са тадашњом званичном војном терминологијом.

²⁵ Миле Бјелајац, *Војска Краљевине СХС/Југославије 1922–1935*, Институт за новију историју Србије, Београд, 1994, стр. 154–155.

²⁶ Велимир Иветић, *Генералштаб ЈНА, „Војска“*, 10. јул 2000.

служба, прикупљање података о суседним земљама и информативна служба; 4) геодетско-топографска служба у Армији и обука њеног кадра; 5) организација и план развоја Армије, израда формације штабова, команди, јединица и установа, прорачуни наоружања и опреме, контрола над попуном наоружањем и опремом, статистика и вођење евиденције и бројног стања, и 6) све доктринарне радње на припремама војске и територије за одбрану.

Начелник Генералштаба је имао овлаштење да у име министра за одбрану издаје заповести, наредбе, наређења, директиве и упутства свим штабовима, командама, јединицама и установама. Јануара 1946. године регулисано је да је „Генералштаб основно руководеће тело за координацију и контролу по оперативним, обавештајним, војношифрантским, мобилизацијским, наставним и материјално-планским питањима“,²⁷ а већ 1949. године: „Генералштаб је највиши орган за припрему Армије за рат, за израду ратних планова, за оперативно руковођење и командовање Југословенском армијом, за спремност и бојну готовост, дислокацију, обавештајну и шифрантску службу, организацију, регрутовање и отпуштање, мобилизацију и демобилизацију, наоружање, унификацију и општу координацију планирања по материјалној грани, за општу координацију војне наставе“.²⁸

У реорганизацији Министарства народне одбране у Државни секретаријат за народну одбрану и Генералштаб Југословенске народне армије је претрпео извесне промене: из његове надлежности изузета је позадина; команде видова, Гарда и Граничне јединице су потчињене државном секретару, Главна инспекција је укинута, а Виша војна академија, Војнотехнички институт и Војноиздавачки завод „Војно дело“ непосредно су потчињени начелнику Генералштаба. У тој реорганизацији настао је заједнички Генералштаб за Копнену војску, Ратну морнарицу и Ратно ваздухопловство, који „врши координацију послова, родова и служби ЈНА, као орган и организација Државног секретаријата за народну одбрану: врши послове који се односе на припремање и спровођење планова за одбрану земље, попуњавање, организацију и дислокацију, мобилизацију и концентрацију ЈНА; врши и организује тактичко-техничке студије наоружања и војне опреме и предлаже и усклађује политику наоружања, разрађује и предлаже смернице за систем снабдевања; руководи наставом, као и предвојничком обуком и ванармијским војним васпитањем; студира питања војног руковођења, војне доктрине, стратегије, оператике и тактике и даје стручна мишљења и предлоге по тим питањима; предлаже мере и стара се да се постигне јединство концепције у погледу одбране земље; прати развој борбене готовости ЈНА; припрема предлоге организационих мера и руководи инспекцијом у тој области; проучава организацију и развој страних армија; прати развој војне науке и технике; припрема нацрте општих оперативних, тактичких и техничких прописа видова, родова и

²⁷ Исто.

²⁸ Уредба о организацији ДСНО, „Службени војни лист“, бр. 15/1958.

служби; усмерава научноистраживачки и стручни рад у области историје, географије и других наука, као и стручну војну издавачку, филмску и друге помоћне делатности; одржава односе са страним армијама и везу са страним војним представницима у земљи; врши послове у вези са радом војних представника у иностранству и сарађује на пословима организације и мобилизације одбрамбених снага земље“.²⁹

Тако је Генералштаб постао орган Државног секретаријата за народну одбрану за планирање, координацију и решавање основних питања народне одбране и на изградњи оружаних снага, с основним задатком да „организује разраду основних питања народне одбране и изградње оружаних снага: нашу војну доктрину, процене о могућим непријатељима и савезницима, основне планове за одбрану земље, организацију и формацију оружаних снага, основе обуке и васпитања војничког и старешинског састава, основе материјалног развоја и система позадинског обезбеђења и материјалних резерви, у складу са одлукама Врховног команданта и државног секретара, материјалним могућностима и оперативним захтевима као и друга питања везана за стално одржавање борбене готовости ЈНА“.³⁰

Организационе промене од 1968. године условљене су усвајањем концепције општенародне одбране. Генералштаб ЈНА постао је Генералштаб оружаних снага. Тај период је карактеристичан по различитом третирању видова када је у питању надлежност Генералштаба. Иако је то био заједнички Генералштаб за Копнену војску, Ратну морнарицу и Ратно ваздухопловство, имао је више обележје Генералштаба Копнене војске, него ЈНА у целини, јер је био без органа за морнарицу и ваздухопловство. Управе родова Копнене војске су биле потчињене непосредно Генералштабу, а Морнаричка управа и Команда Ратног ваздухопловства биле су потчињене савезном секретару. Касније, када је Генералштаб организован на новим основама, са органима сва три вида, органом за координацију и развој Територијалне одбране и органом за електронику и везу, усклађена је надлежност и организација свих видова, али је остала оријентација на Копнену војску.

Након трансформације Југословенске народне армије у Војску Југославије (ВЈ), Генералштаб ВЈ, у условима постојања Врховног савета одбране и Савезног министарства одбране, умногоме је недовољно дефинисан. Према чл. 5. Закона о Војсци Југославије Генералштаб „је највиши стручни и штабни орган за припрему и употребу Војске у миру и рату“, а његов начелник: утврђује организацију, план развоја и формацију команди, јединица и установа Војске; утврђује план регрутовања и попуне Војске и бројни распоред регрута у Војсци; доноси прописе у обуци Војске; утврђује планове школовања и усавршавања професионалних и резервних војних старешина и обавља друге послове утврђене законом. Из тих одредаба нису баш јасне обавезе Генералштаба као „највишег стручног и штабног органа за припрему и употребу Војске у миру и рату“, али када се погледају надлежности

²⁹ Исто.

³⁰ Правилник о надлежности јединица ДСНО, 1966.

председника Републике³¹ који, према одлукама Врховног савета одбране, командује Војском у миру и рату, могу се сагледати задаци Генералштаба. Истовремено постојање Савезног министарства и Генералштаба, чији се задаци и надлежности умногоме „преплићу“, довели су до многих недоумица у командовању Војском Југославије за време агресије НАТО-а на СР Југославију, јер није обезбеђен принцип једностарешинства, нити је одговарајуће дефинисана улога врховног команданта (у Уставу тај појам не постоји, а неопходно је због јединственог командовања). Из задатака Генералштаба, као највише војне институције за организовање, припремање и вођење борбених дејстава у одбрани земље, произилазе и задаци нижих институција Војске, а тиме и официра који обављају дужности са неопходним знањима генералштабних официра.

Школовање (усавршавање) генералштабних официра

После Другог светског рата континуирано је изграђиван систем школовања и обучавања у пракси официра за највише војне дужности. Највиша војна школа у нас развијана је у више фаза и у свакој од њих имала је другачији назив, међани су наставни план и програм, као и време школовања, али је циљ остајао исти – школовање за највише војне дужности.

Војно школство је после завршетка рата добило посебан значај у развоју ЈА – ЈНА. У складу са таквим опредељењима, образован је школски систем од основног до највишег нивоа школовања официрског кадра. Већ 20. марта 1945. образована је Виша школа (курс) Генералштаба Југословенске армије у Београду. Она је била основ касније Ратне школе, намењене за оспособљавање виших војних старешина (команданти дивизија) и виших командних и штабних официра.³² Главни садржај рада Школе било је решавање неколико нападних и одбрамбених задатака стрељачке дивизије и једног задатка корпусног нивоа. Користила су се правила Црвене армије а школовање је трајало два месеца.³³

³¹ У командовању Војском Југославије председник Савезне Републике Југославије: 1) утврђује основе унутрашње организације, развоја и опремања Војске; 2) утврђује систем командовања у Војсци и прати спровођење система командовања; 3) одлучује о употреби Војске и одобрава план употребе Војске; 4) прописује и наређује мере приправности Војске у случају непосредне ратне опасности, ратног стања или ванредног стања; 5) даје смернице за предузимање мера за припрему мобилизације и наређује мобилизацију; 6) доноси основна правила и друге акте који се односе на употребу Војске; 7) доноси правила којима се уређује унутрашњи ред и односи у вршењу војне службе („Службени лист СРЈ“, бр. 1, 27. априла 1992).

³² Прва класа имала је 28 слушалаца, а школа је тада упоређивана с академијом „Фрунзе“ Црвене армије.

³³ За потребе те школе ангажовано је 17 наставника и део инструктора Црвене армије и виших официра Војске Краљевине Југославије. Наставним планом и програмом били су обухваћени следећи предмети: општа ратна служба, штабна служба, виша тактика видова, родова и служби, позадина и топографија. Део кадра школовао се у војним школама Совјетског Савеза, па се већ 1945. године 25 одсто планираног кадра налазило на школовању у Совјетском Савезу.

Друга фаза развоја највишег војног школства започела је оснивањем Војне академије октобра 1948. и трансформацијом те академије у Више војне академије, као другом нивоу школовања после официрских школа и војних училишта. У првом правилу о војним школама (1950) Војна академија је дефинисана као „школа у којој се стичу највиша војна, односно највиша војностручна знања.

Трансформацијом Војне академије у Више војне академије постепено се прелазило на највиши ниво школовања и на његово релативно осамостаљивање. Посебно је било значајно образовање Више војне академије ЈНА, 1. фебруара 1952 у чијем саставу су биле Школа тактике и Школа (курс) оператике. У периоду од 1950. до 1952. године вођена је расправа о месту тих школа у систему школства. Школа оператике је радила по јединственом плану. Трајала је 18 месеци и у њој су изучавани задаци нивоа корпуса и армије. Пријем слушаца обављан је на основу конкурса, уз полагање пријемног испита, а услов је био завршена Школа тактике, односно Виша ваздухопловна академија или Виша војнопоморска академија (формирана 1949. године). Слушаоци који су завршили Школу тактике с одличним успехом могли су одмах да наставе школовање у Школи оператике. На почетку, док није добијен први кадар, слушаоце је одређивала Персонална управа, уз полагање пријемног испита. Одређени број виших војних старешина приман је независно од тога да ли имају завршен тражени претходни ниво школовања.

На саветовању у Генералштабу ЈНА, маја 1953, предложено је да се Школа оператике преименује у Ратну школу. Наредне, 1954. године, донета је одлука да се од 1955. године отпочне са двогодишњим школовањем у Ратној школи. Због тога је Школа оператике преименована у Курс оператике,³⁴ на којем су се, углавном, школовали генерали. Тај курс је био основа за будућу Ратну школу и послужио је као прелазно решење.

Ратна школа, уместо Школе оператике, формирана је на основу одлуке Генералштаба ЈНА 1954, а школовање је започето 5. новембра 1955. године. Школа је имала интервидовски карактер. Услови за пријемни испит били су: чин капетана и виши, завршена Школа тактике, односно друга школа тог ранга, најмање две године проведене на командним дужностима и положени пријемни испити из тактике, војне историје, војне географије и страног језика.³⁵ Ратна школа је образована ради оспособљавања старешина за највише војне дужности, посебно за руковођење и командовање оперативним и оперативно-стратегијским саставима, као и за обављање највиших дужности у Генералштабу и Државном секретаријату за народну одбрану. Тежиште програмске оријентације било је на војној стратегији и оперативи, с посебним нагласком на планирању операција у класичним и нуклеарним ратовима.

³⁴ Курс оператике је организован 20. септембра 1954. године.

³⁵ „Службени војни лист“, бр. 15/1954 (цитати из службених листова преузети су из: *Војно школство ЈНА*, едиције *Оружане снаге 1945–1985*, ВИЗ, Београд, 1986).

Према *Правилнику о војним школама*,³⁶ Ратна школа је убрајана у више војне академије иако је већ тада била самостална. Према *Правилнику о организацији и раду Више војне академије*, Ратна школа је била дефинисана као највиша војна школа за штабне и командне дужности у оперативним и оперативно-стратегијским саставима и први пут је уведен Савет Ратне школе, којим је руководио начелник школе. Он је имао саветодавну улогу – није доносио одлуке, већ је предлагао решења. Већ 1961. године оцењено је да би у Ратној школи, поред двогодишњег, требало увести и једногодишње школовање да би се убрзало школовање старијег, ратног кадра, док би се на двогодишњем школовању школовали млађи официри.³⁷

На саветовању одржаном на нивоу Генералштаба ЈНА 11. и 12. марта 1963. године предложено је да се Ратна школа назове Генералштабна школа и признат као мајорски испит, али је државни секретар за народну одбрану исте године донео одлуку да се не оснива предложени курс народне одбране и да Ратна школа задржи назив. У том периоду, приликом израде нових формација, утврђено је да оптерећење наставника у Ратној школи износи два часа дневно, односно 12 часова недељно. *Правилником о војним школама* из маја 1965. Ратна школа је дефинисана као засебан степен школовања и у њој је стицањем највиши ниво школске спреме у Југословенској народној армији. У школи се, уместо оцењивања од 1 до 5, прешло на оцењивање од 5 до 10.

Ратна школа је у тој фази била највиша интервидовска школа у Армији. Циљ школовања је био различито дефинисан али се, у крајњем, сводио на стицање стручне спреме и највиших знања из оператике и стратегије, припреме и употребе оружаних снага, вођење операција и решавање других важних питања одбране. Слушаоци су оспособљавани за рад у командама армија, Ратног ваздухопловства, Ратне морнарице и Државном секретаријату за народну одбрану.³⁸ Тежиште је било на изучавању корпуса и армије, а слушаоци су се непосредно обучавали за командовање дивизијом и вишим јединицама, односно за дужности тог нивоа.

Наредна фаза развоја тог нивоа школовања започета је преименовањем Ратне школе у Школу народне одбране. Школовање је поново трајало две године, а наставни програм је осавременењен и допуњен новим предметима (ратна економика, територијална одбрана и аутоматизација и механизација командовања). Истовремено, задржано је једногодишње школовање за старији кадар.

Према новим плановима и програмима школовање је започето школске 1971/1972. године. Већ 1973. године, на основу *Закона о војним*

³⁶ „Службени војни лист“, бр. 10/1955.

³⁷ Од формирања школе (школске 1955/1956) све до школске 1963/1964. године школовање је трајало две године, а касније годину дана.

³⁸ У то време, наредбом Савезног извршног већа, образована је Виша школа за цивилну заштиту, у трајању од две године. Школа је радила до 1966. године, када је преименована у Вишу школу цивилне одбране, у којој је оспособљаван кадар за послове цивилне одбране (заштите). Радила је по курсевима од четири месеца. Школовано је 200 слушалаца годишње, а имала је и Општи курс за народну одбрану.

школама и научноистраживачким установама, одлучено је да школовање траје годину дана. Новим наставним планом и програмом обухваћени су следећи предмети: стратегија, оператика, руковођење и командовање, марксистичка дијалектика и војна мисао, командно-штабна ратна игра, командантско путовање, телесно вежбање, актуелна проблематика и резервно време. Према том плану није било стажирања, а укинута је и дипломски рад слушаца без неког убедљивог објашњења.

Законом о војним школама и научноистраживачким установама из 1978. године Школа народне одбране је дефинисана као високошколска наставна и научна установа која оспособљава старешине за обављање најодговорнијих дужности у оружаним снагама, за организовање и извођење ратних операција за командовање вишим здруженим саставима, као и за научноистраживачки рад у области општенородне одбране и војних наука. У Школи су организовани и курсеви за потребе оружаних снага и система општенородне одбране у целини, а у њу су упућивани официри чина мајор-потпуковник, до 43 године старости. Школовање је трајало годину дана. Према измењеном наставном плану школовање је почело школске 1977/1978. године. Поново је уведен дипломски рад, а наставни план и програм је дорађен 1979. године, и задржан је све до школске 1984/1985. године, када је Школа преименована у Школу општенородне одбране и ушла је у састав Центра оружаних снага за стратегијска истраживања и студије.³⁹

„Одлуком о развоју војних школа – школских центара“ из 1981. године, предвиђено је да се Школа народне одбране све више бави методама студијског и стваралачког рада и да оспособљава слушаоце за целокупне ратне припреме оружаних снага и систем општенородне одбране и друштвене самозаштите, као и за обављање најодговорнијих дужности у највишим командама и установама ЈНА и ТО (стратегијско-оперативни ниво командовања). То је условило и измену наставног плана и програма.

Дограђњом школског система, 1984/1985. године, посебан значај је добила Школа општенородне одбране, у којој су оспособљаване старешине за највише командне и штабне дужности у оперативно-стратегијским командама и штабовима оружаних снага, а друга лица за руковођење у систему општенородне одбране и друштвене самозаштите. Због тога је Школа народне одбране преименована у Школу општенородне одбране, а образоване су командно-штабне школе оператике и тактике видова.

У командно-штабним школама оператике видова, у којима су завршаване студије оператике, оспособљаване су старешине за припремање и извођење операција, односно за рад на командним и штабним

³⁹ У то време је регулисано да сви наставници у Школи народне одбране морају имати завршену ту школу, а за избор у звање редовног и ванредног професора услов је била завршена Школа народне одбране. Оптерећење наставника смањено је на 10 часова седмично и уведено је стручно, педагошко-андрагошко и методичко усавршавање наставника.

дужностима у највишим здруженим тактичким и оперативним јединицама, као и за остале дужности у установама оружаних снага. Школовање је било концепцијски постављено тако да је трећину наставе чинио заједнички интервидовски део наставе, а око две трећине времена кориштене су за видовске садржаје оператике. Школа је трајала годину дана, с тим што се први семестар завршавао уз рад, а други тако што је четири месеца изучавана видовска, а два месеца интервидовска проблематика. Тиме је Школа оператике преузела део програма Школе народне одбране и била школа за оспособљавање за високе војне дужности, док је Школа општенародне одбране преузела само део војне стратегије као интегрални део стратегије општенародне одбране. Школа општенародне одбране, у трајању од шест месеци, била је усмерена на оспособљавање највиших војних старешина и цивилних руководилаца за решавање стратегијских питања одбране, рата и оружане борбе са свих аспеката (политички, војни, дисциплински, научни, и други).

Последња фаза развоја тог нивоа школовања у ЈНА започета је реформама из 1989/1990. године. Тада је поново формирана Ратна школа, у трајању од годину дана. То је била самостална наставна и научна установа у саставу Центра високих војних школа, предвиђена за редовно и ванредно школовање припадника ЈНА, али и за образовање лица из грађанства за руковођење у систему општенародне одбране. У школи је одшколована само једна класа, јер је следећој класи, због догађаја 1991. године, прекинуто школовање.

Догађаји на територији претходне Југославије и њима проузрокована трансформација Југословенске народне армије у Војску Југославије условили су неопходну трансформацију војног школства у целини. Одмах по почетку школске 1991/1992. године Ратна школа је прекинула с радом, њени припадници су учествовали у ратним дејствима, а део слушалаца је отишао у новоформирани војске бивших република СФР Југославије. У новом школском систему, у којем је формиран Универзитет Војске Југославије, Ратна школа је преименована у Школу националне одбране, као самосталну целину у саставу Центра војних школа Војске Југославије. Школа у саставу није имала катедре, већ само управни део. Школовање 37. класе почело је с извесним закашњењем (фебруар 1994) и трајало је пет и по месеци. Већ наредне школске године дошло је до промене у организацији школског система – укинута је Универзитет Војске Југославије, а Школа националне одбране остала је као самостална школа у саставу Центра војних школа Војске Југославије, са катедрама оператике и стратегије. То је омогућило централизовано планирање наставе, њено реализовање и праћење. Слушаоци су примани на школовање преко конкурса, без пријемног испита, а у наредне две класе (38. и 39) није било оцењивања. Школовање се за 37, 38. и 39. класу делило на два дела – први семестар је реализован кроз организовану наставу у Школи, у трајању од пет дана месечно и самосталан рад слушалаца уз обављање редовних дужности, а други семестар је у целини реализован у Школи. Наредне школске године

(1996/1997) поново је дошло до извесних измена – уведен је предмет ратоводство, слушаоци су и даље примани на основу конкурса, али су уведени пријемни испит и оцењивање, а школовање је трајало непрекидно годину дана. У том периоду је Школа националне одбране све више налазила место у развоју Војске Југославије и изради њених доктринарних докумената, па је постала носилац израде Војне доктрине и нацрта Стратегије оружане борбе. Сада је, према *Закону о војним школама и научноистраживачким установама* (1999), Школа националне одбране саставни део Војне академије и у њој се организује генералштабно усавршавање. Тиме је омогућено слушаоцима да стекну звање генералштабног официра, што је равно осмом степену стручне спреме.

Генералштабни официр будућности

На формирање особина генералштабног официра будућности утиче више чинилаца, од којих су најважнији: специфичност војног позива, место Војске и њених припадника у друштву, интервидовски и интермедијски карактер борбених дејстава, вишедимензионално угрожавање безбедности и неопходност вишедимензионалне одбране. Поред тога, веома су значајни мотивисаност генералштабних официра за војни позив и упорност за непрекидно усавршавање кроз стицање теоретских знања и практичних искустава.

Да би генералштабни официр Војске Југославије удовољио захтевима времена и савременог рада у команди – штабу неопходно је да се припреми за рад у условима у којима треба да прима, обрађује и анализира мноштво информација, непрекидно прати ситуацију на ратишту и брзо одређује тежиште својих активности. Квалитет рада официра мери се на основу брзине реаговања на брзе измене ситуације и сврсисходности и рационалности донетих одлука. Генералштабни официр будућности мора да буде спреман да саслуша мишљење потчињених у фази доношења одлуке, али и да аргументовано изложи своје предлоге претпостављеном старешини. Увек се мора придржавати начела: поштуј туђе мишљење уколико желиш да твоје буде поштовано.

Висок ниво техничке опремљености садашње војске и војске у будућности захтева високо стручно образовање, непрекидно усавршавање кроз школовање, и индивидуални рад. Генералштабни официр мора да буде способан да: 1) рационално, коришћењем расположивих људских и материјалних капацитета, оствари максимално могући ефекат, и 2) да добрим познавањем могућности својих и противничких снага и борбених и неборбених система, примењујући средства заштите, умањи непријатеље и повећа своје ефекте дејства. Поред наведених особина, генералштабни официр треба да поседује: 1) *хумане особине* (самокритичност, демократичност, научну апликативност, подстицајну иницијативу и поштовање личности и непријатеља); 2) *људске особине* (интелигенција, висок ниво општег и стручног знања, креативност, оригиналност, иницијативу, истрајност, самосталност, одговорност и

практичност); 3) *војничке особине* (ауторитет, енергичност, активност, иницијативу, самосталност, доследност, аналитичност, продорност, пословност, и друго); 4) *култивисаност говора* (осмишљеност, јединство говора и мишљења, сврсисходност – циљ и сврха, правилност, тачност, јасноћа, живост, хармоничност, гласност и убедљивост); 5) *личну комуникативност* (језичка и стручна компетентност, практичност, флексибилност, мотивисаност, духовитост, тактичност итд.); 6) *говорне особине* (за свечане говоре, здравице, поздравне говоре, научне, политичке и религиозне наступе; 7) *писменост* (стил и вештина преписке, честитке и писма, писана комуникација, војностручни и научни рад).

Прихватајући Мишићеве погледе на особине официра, посебно на генералштабне официре, Р. Томановић и Б. Ђорђевић наводе три групе особина официра:⁴⁰

1) мора да буде патриота, храбар, образован, енергичан, примеран, тактичан, суров, правичан, строг, честољубив, хладнокрван, инвентиван креативан и славољубив; 2) мора бити добар организатор и руководиоца. Да би то био, мора поседовати таленат, интелигенцију, прихватљивост, вредноћу, искуство, моралност, темпераментност, иницијативу и ауторитативност, и 3) мора да се придржава норми друштвеног понашања (обичајне, моралне, правне, политичке, религиозне и културне). Официр мора да буде образован, наглашавају аутори, тј. наоружан знањима, умећима и навикама из бројних вештина и наука. Мора да буде широко организован и темељито обучен за своју струку и дужност. Образован официр има старешинску важност и моћ која утиче да се потчињени покоравају и дисциплиновано обављају све задатке. Официр који није образован и обучен за своју дужност постаје узрок недисциплине и нерада. Образовање официра може да се подудара с успехом напредовања и постављења на више дужности и мора да расте одоздо навише.

На крају, успешан генералштабни официр треба, пре свега, да буде успешан командно-штабни официр, о чему се мора водити рачуна приликом вођења у служби. Аматеризма у генералштабним пословима не сме да буде, јер се успех обезбеђује само професионалним приступом раду у штабу и команди.

Закључак

Као што је рат сложена појава, тако је и командовање војском сложен процес, па зато и позив официра захтева стално учење и непрекидно усавршавање, а крајњи циљ сваког официра јесте да постане генералштабни официр. Због тога се посебна пажња посвећује избору официра за генералштабно усавршавање и рад у генералштабу. При том су знање, рад и способности опредељујући за то ко ће се од официра

⁴⁰ Мр Р. Томановић и мр Б. Ђорђевић, *О особинама официра Војске Југославије*, „Војно дело“, бр. 3–4/1994, стр. 94–110.

образовати, стручно усавршавати и напредовати у генералштабној служби, тј. командовати јединицама на оперативном и стратегијском нивоу.

Промењена слика савременог рата тражи нови тип генералштабног официра у будућности. Он, поред особина које су биле пожељне у прошлости, треба да има интервидовски и интермедијски карактер (способност планирања, организовања и извођења борбених дејстава на копну, на води, под водом и у ваздушном простору).

Од формирања ђенералштабне службе до сада, када је поново уведено звање „генералштабни официр“, школовање је усклађивано са ситуацијом у којој се налазила војска и према доктринарним ставовима о њеној употреби и страним искуствима, али су увек изналажена властита решења. Од ђенералштабне припреме за ђенералштабну службу до генералштабног усавршавања стечена су искуства која гарантују да ћемо и у будућности имати генералштабне официре с особинама врхунских професионалаца у обављању своје дужности.

Литература:

1. *Војно школство*, у: *Развој Оружаних снага СФРЈ 1945–1985*, Војноиздавачки завод, Београд, 1986.
2. Миле Бјелајац, *Војска Краљевине СХС/Југославије 1922–1935*, Институт за новију историју Србије, Београд, 1994.
3. Д. Вукадиновић и Г. Војновић, *Центар високих војних школа „Маршал Тито“ 1941–1982*, Београд, 1983.
4. *Савезни секретаријат за народну одбрану I и II*, у: *Развој Оружаних снага 1945–1985*, Војноиздавачки завод, Београд, 1989.
5. „Службени војни лист“, бр. 1/1954, 5/1954, 10/1954, 15/1954, 10/1955, 11/1955, 13/1955, 15/1955, 16/1955, 23/1958, 13/1960, 21/1973, 26/1973, 9/1978, 12/1978, 19/1979, 12/1995. и 74/1999.

Армија и југословенски идентитет 1945–1992. године

УДК: 355.1:17.035.3[(497.1)]¹1945/1992²

Мр Бојан Б. Димитријевић

Аутор је резултате истраживања проблема Југословенске армије и изградње југословенског идентитета, због недоступности југословенских војних архива, засновао на литератури, штампи и осталим секундарним изворима. Закључно је да после 1945. године југословенство, као идентитет, код припадника Армије није експлицитно сугерисано. Главна форма југословенства била је „братство и јединство“, уз објашњење „народа и народности“. У армијском животу форсиран је морално-политички и идеолошки рад и васпитање, и то првенствено идеолошка (комунистичка) компонента.

Тек у специфичним политичким околностима распада Југославије, у периоду 1990–1991, јавио се термин: југословенство, али с веома крхком везом са стварним значењем тог појма.

Симболика армије умногоме открива идеолошки карактер ЈНА, што се потврђује и дефиницијама у њеним правилима. Интересантно је, сматра аутор, да је све време постојања ЈНА (ЈА), али и милиција, имала као основни симбол – на капама, еполетама и дугмадима својих припадника – петокраку. Тај симбол није био југословенски и, на посредан начин, симболизовао је пре свега идеолошку (комунистичку), а тек потом и југословенску оријентацију Армије. У службеном језику у ЈНА био је заступљен екавски изговор, а писмо је било латинично, па је са таквом комбинацијом могла да се идентификује већина њених припадника.

Улога војске у историји Југославије после 1945. године још увек је неистражена тема. Недоступност и затвореност војних архива за период после 1945. присиљава истраживаче да иду обилазним стазама не би ли дошли до резултата на основу којих би могли да омеђе један значајан сегмент југословенског друштва у периоду 1945–1992. године. Зато се за истраживање користе литература, штампа и остали секундарни извори на основу којих може да се испита проблем Југословенске армије (ЈА, а од 22. децембра 1951. и Југословенска народна армија – ЈНА) и југословенског идентитета. Наиме, поставља се питање да ли га је било и у каквој форми, да ли га је и на који начин Армија стварала, која су била искушења у том процесу и да ли је југословенски идентитет – кроз војни чинилац, био уочљив са стране.

Настајање и трансформација идентитета

У најдужем периоду после 1945. године југословенство као идентитет код припадника ЈА није експлицитно сугерисано. Напротив, оно се подразумевало, али никада није наглашавано као специфичан термин. Оно што је форсирано кроз армијску штампу, морално-политички и идеолошки рад и васпитање била је, пре свега, идеолошка компонента: *комунизам*.

Тек је после Титовог раскида са Стаљином, 1948. године, и заоштравања односа са дојучерашњим савезницима с Истока посегнуто за југословенским идентитетом. Али, југословенски идентитет је био у функцији објашњења уз југословенски комунизам и партизански покрет (како се говорило: народноослободилачки). У периоду после 1948. године стваран је (нови) југословенски војнички мит, заснован на сугерисаној самосталности борбе Титове гериле, њеном општејугословенском карактеру и борби за циљ обнове јединствене Југославије на равноправним основима у националном и социјалном смислу. Кризна ситуација у периоду 1948–1951. године утицала је и на јачање поверења у армију у народу и појачану идентификацију са њом. То је био један од модела којим ће се манипулисати из политичких (армијских) врхова и у другим кризним ситуацијама: тршћанској кризи (1953), мађарским догађајима (1956), интервенцији у Чехословачкој (1968), побунама на Космету (1968, 1981, 1989. и у освит рата 1991. године).

Упоредо са раскидом с источним суседима у ЈА предузета је реорганизација, у којој су преименоване и пренумерисане све јединице од армија до самосталног батаљона, у оквиру плана названог „Челик“. Планирана пре сукоба, спроведена са додатним мотивом да се Совјетима и непријатељски расположеним суседима отежа праћење активности у ЈА, том преформацијом је укинута једна од главних ослонаца партизанске ратне прошлости: оригинални називи бригада који су углавном имали и регионалну (националну) ознаку. Уместо славних дивизија и бригада, у армијском строју су стајале дивизије и пукови који су имали само бројчану ознаку. На тај начин створен је нови југословенски армијски профил, који се ослањао на партизанске традиције, али је имао потпуно другу форму званичне југословенске армије, без посебних регионалних особина.¹

На основу армијске штампе, армијских брошура итд., југословенству је придаван највећи значај, мада оно нигде није помињано као југословенство, нити је било специфичних облика креирања таквог става код припадника ЈА/ЈНА. Главна форма југословенства била је „*братство и јединство*“, којој је додавано објашњење „*народа и народности*“. Никакво специфично југословенство не може се утврдити, иако је промовисан модел понашања, мишљења и живота који може емпиријски да се региструје као некакво југословенство. Симболика армије

¹ *Развој оружаних снага СФРЈ, Копнена војска ЈНА*, ВИНЦ, Београд, 1988, стр. 44.

умногоме открива идеолошки карактер ЈНА, али то потврђују и дефиниције. На пример, у *Правилу службе ЈНА* из 1957. године, у четвртој тачки, дефинисана је ЈНА, према карактеру, циљевима и задацима, као социјалистичка народна армија.² Дакле, идеолошко је било на првом месту, а тек на другом национално, и то увиђено у недефинисану форму „народне армије“. Вишенационалност није дозвољавала прецизирање различитих народа, али ни придев „југословенски“ као општеприхватљив. Термин *народно* био је некаква спона између ознаке „национално“ (у западном смислу) и „југословенско“.

У истом правилу, у првој тачки, написано је: „Наша отаџбина Федеративна Народна Република Југославија, је социјалистичка заједница слободних и равноправних народа. Она се заснива на братству и јединству наших народа, на једнаким правима и дужностима свих грађана. Сва власт у ФНРЈ произилази из народа и припада народу“. Односно, да су „наши народи... први пут у потпуности остварили своје вековне тежње“.³ У школству у којем је настајао кадар ЈНА негован је, пре свега, идеолошки утицај на питомце, затим трансфер традиција тзв. НОР-а, и међунационални односи на основу формуле „братство и јединство“. У првим послератним наставним програмима за питомце, који су настали на основу програма из предратне војске, југословенство је могло да буде ширено у свести нових официра кроз предмет *историја југословенске књижевности*, односно *историја југословенских народа*.⁴ Касније (1958–1961) није било таквих предмета, који су се, изгледа, утопили у друге (војна историја или српскохрватски језик). Напротив, јавила су се два друга предмета на основу којих би се могло сагледати како је у ЈНА третирано југословенство: *економика ФНРЈ* и *историја СКЈ*, у трећој, односно првој години школовања.⁵ У каснијим периодима *економика Југославије* је опстала, а постојао је и предмет *друштвено-политички систем Југославије*. Ти предмети су опстали до распада ЈНА, а спадали су у групу „идеолошко-политичких предмета“.⁶ На другој страни, припадници ЈНА који су се школовали у другим, можда мање репрезентативним школама имали су много мање уопштене предмете. На пример, у Пешадијској официрској школи, затим Пешадијској подофицирској школи и Школи резервних официра пешадије предавани су: *политичка настава*, *историја*, *историја НОБ*, *морално-политичко васпитање*, *историја СКЈ* и *основи социјалистичке изградње*, а имали су и комплексније предмете, као што је: *Југославија – социјалистичка самоуправна заједница равноправних народа и народности* итд. Средња војна школа КоВ имала је у наставном програму и предмет *књижевност*

² *Правило службе Југословенске народне армије*, Државни савет за народну одбрану, Београд, 1957, стр. 14.

³ *Исто*, стр. 13.

⁴ Обрад Бјелица, *Војна академија Копнене војске 1944–1984*, ВИЗ, Београд, 1983, стр. 78.

⁵ *Исто*, стр. 143.

⁶ *Исто*, стр. 238 и 275.

са основама језичке и естетске културе народа Југославије.⁷ Стиче се утисак да се такав приступ, без дефинисаног југословенства, не може сматрати као наметање било којег посебног националног осећаја, па ни југословенства, већ искључиво као збир партизанских традиција и марксистичког учења, на које су у каснијим периодима додаване традиције свих југословенских народа које су се уклапале у идеолошку матрицу. Искуство предратне армије је занемаривано због новог мита, идеологије и пропаганде.

Југословенски војни питомци су могли да развију осећај југословенства на бројним организованим путовањима. Углавном су посећивана места и локалитети везани за партизански мит, али су питомци, који нису раније путовали, тако имали прилику да на практичан начин прошире своје сазнање о Југославији. Слично је било и са упућивањем на специјалистичку наставу у родовске центре, односно на стажирање у јединице. Види се да стварања југословенства у неком идеалистичком смислу, односно по узорима на Краљевину Југославију, није било. Идеолошко васпитање је углавном следило војно васпитање. Старешине су оспособљаване „у духу лика социјалистичког војног руководиоца“.⁸ Када се томе додају проблеми националне структуре питомаца у ЈНА (посебно у Копненој војсци): мањак Словенаца, Хрвата, Срба из Србије и појединих националних мањина, поставља се питање у каквој је форми југословенство пренешено питомцима осим преко пароле „братство и јединство“.

Крај педесетих означио је крај петнаестогодишњег периода у којем је постојало (незванично) оригинално комунистичко југословенство у ЈА/ЈНА. Војне формације стандардизованих назива, слање старешина и војника у различите делове државе, инострани притисци и кризе, чврст централизам у Партији, али и у апарату безбедности чинили су да се период 1945 (1948) – 1959. може заиста дефинисати као период *стриктног комунистичког југословенства*. Концепцијске промене у ЈНА, отпочете на основу плана „Дрвар“ 27. јула 1959, садржале су и стратешке, тактичке, формацијске и кадровске промене, које су наговестиле да се ЈНА креће у правцу другачијем од претходног.

Шездесетих година форма звана „национални кључ“ почела је постепено да хвата корена и у Југословенској народној армији. Кадровска политика је била његов најрепрезентативнији пример у армијском животу. Али, национални (касније, и „републички“) кључ је примењиван и у другим формама. Тако је у вези с ратним традицијама јединица ЈНА (корпус–дивизија–бригада/пук) учињена радикална промена. Пренумерисане су јединице и одређивано им је неговање традиција партизанских јединица (из НОР-а) на основу регионалне припадности. Оригинални (често ратни) називи јединица су измењени према идеји да јединице ЈНА настављају традиције локалних партизанских састава из Другог светског рата. У много случајева измењене су само традиције,

⁷ Миљенко Живковић, *Центар војних школа Копнене војске 1945–1985*, Војноиздавачки и новински центар, Београд, 1989.

⁸ О. Бјелица, *исто*, стр. 358.

које су одређиване наредбом, али било је и бројних преименовања јединица. Тако је и најелитнија 1. пролетерска дивизија постала 14 (словеначка), а Гардијска дивизија у Београду преименована је у 1. пролетерску дивизију. Сигурно је много мотива било пресудно за тај пројекат, пре свега идеолошких. Свакако, постојала је и потреба да се јединице, односно становништво и локалне институције, идентификују кроз традиције јединица формираних у рату на одређеном простору, односно с јединицама које настављају њихову традицију. Међутим, чули су се и гласови који су можда наговештавали праву садржину те промене: „Настављање традиција НОВ Словеније у јединицама регуларне Армије, представља проблем који битно задира у национални понос Словенаца“.⁹ Стицајем различитих околности, словеначке партизанске јединице махом су после рата биле расформиране: остала је само једна дивизија (14) и веома кратко дивизија КНОЈ-а.¹⁰ Таква ситуација је изазвала тихо незадовољство у Словенији које је трајало док није формирана републичка територијална одбрана.¹¹

Имена касарни и караула, од седамдесетих година, такође су више репрезентовала локалне (партизанске) традиције него што су сведочила о југословенском карактеру. Права реткост је била да неки објекат ЈНА носи име личности, догађаја или појма из другог краја Југославије. Тако је, на пример, касарна „Војвода Мишић“ у Марибору била изузетак који потврђује то правило. Војне традиције су се са општег југословенског нивоа спустиле на републичке нивое, а Армија је пратила ту тенденцију. Остало је необјашњено на који начин је у Босни и Херцеговини остварена највећа идентификација са ЈНА, односно југословенством („Прошле године у Сарајеву је 5 или 6 војних музика марширало улицама града и дигло читаво Сарајево на ноге“).¹² Ипак, према неким у Армији, неговање југословенства није посвећивана довољна пажња. Критиковано је често декларативно и „под морање“ обележавање државних празника. Један критичар таквог стања запитао се „ако би покушали да направимо статистику колико се пута у кругу касарне могло чути емитовање наше државне химне или Херцегоњина 'Југославија', добили би смо поразне резултате“.¹³ Са разгласних станица у већини касарни емитована је углавном народна музика.

Смрт Јосипа Броза Тита, 4. маја 1980, дала је нови импулс Армији као ексклузивном баштинику Титовог дела – стварања социјалистичке Југославије. Армија се у условима децентрализације СФРЈ по Уставу из 1974. представљала као једини чинилац кохезије државе без митологизованог вође. Ту легенду о Армији као кохезионом чиниоцу и гаранту опстанка Југославије допунио је нови талас југословенства. У тој

⁹ *Културни живот у ЈНА*, Збирка одабраних радова са симпозијума одржаног 1970. године, Државни секретаријат за народну одбрану, Политичка управа, Београд, 1971, стр. 107.

¹⁰ Миле Павлин, *Словеначке лучоноше*, „Народна армија“, Београд, 1979.

¹¹ *80 let Slovenske vojske*, „Obramba“, фебруар 1999, стр. 60–62.

¹² *Културни живот у ЈНА*, исто, стр. 363.

¹³ *Исто*, стр. 352.

претпоследњој фази армијског југословенства средиште мита је био Тито. Оданост постојећем стању одржавала се кроз „завете Врховном команданту“ и заклетве да ће се наставити „његовим путем“.¹⁴

Изазови који су настали крајем осамдесетих година и свеопшта криза у СФР Југославији условили су крајњу етапу армијског југословенства.¹⁵ У то време ЈНА цинично је називана „деветом републиком“ због многих особености које су је чиниле посебним делом СФР Југославије. На једној страни видљива платформа југословенства у ЈНА била је политичка платформа Организације савеза комуниста у Армији и непрекидно декларативно изјашњавање за опстанак Југославије. На другој страни, како сведоче многи мемоарски записи, у другој половини осамдесетих година сазрела је, у потпуној тајности, оријентација тадашњег армијског врха ка прекомпоновању Југославије и задржавању специфичне улоге Армије. Потчињавање јединица ТО оперативним саставима ЈНА, укидање армија које су од 1969. године имале територијалне надлежности, а које су се у неколико случајева готово поклапале с републичким границама, водило је ка стварању Југославије са два носећа стуба – Србијом и ЈНА (наводно према плану „Рам“). Улогу „финог везивног ткива“ добили су, наводно, босански муслимани.¹⁶ У оквиру тога значајна је и трансформација комунистичке партијске организације Југословенске народне армије.

Поделе у „бази“ СКЈ одражавале су се и на пораст подела у врху ЈНА, нарочито после укидања СКЈ и разлаза републичких партија на 14. ванредном конгресу јануара 1990. године. Мада је у армијским партијским круговима по први пут масовно коришћен термин југословенство (*Југословенство карта за пут у будућност*),¹⁷ ситуација у држави и Армији имала је другачији ток. Организација СКЈ у ЈНА била је принуђена да делује „као самостални политички субјект, практично без ширег ослонца у друштву“.¹⁸ Стога је дошло до њене трансформације у Савез комуниста – Покрет за Југославију (СК–ПЈ), који је најављен као „контрафанзива“ против оних снага у СФРЈ које су водиле ка њеној дезинтеграцији. Уследила је бучна армијска пропагандна кампања у којој је ЈНА (СК–ПЈ) фигурирала као јединствени носилац југословенства у том по Југославију критичном периоду.¹⁹ Армија је у српским и мешовитим крајевима сматрана јединим могућим чуварем јединства Југославије, па је ново армијско југословенство наишло на подршку у крајевима у којима је народ иначе идеализовао Армију и њену улогу у

¹⁴ *Завети Врховном команданту*, Војноиздавачки завод, Београд, 1981.

¹⁵ Видети: Борислав Јовић, *Последњи дани СФРЈ*, издање аутора, Београд, 1991; Вељко Кадиевић, *Моје виђење распада*, „Политика“, Београд, 1991; мр Милисав Секулић, *Југославију нико није бранио а Врховна команда је издала*, Nidra Verlag Frankfurt – Вести, Београд, 1997.

¹⁶ Сефер Халиловић, *Лукава стратегија* (без ознаке издавача), Сарајево, 1997, стр. 69–70; мр Милисав Секулић, *исто*, стр. 27–28.

¹⁷ „Народна армија“, 21. децембар 1989, стр. 12.

¹⁸ Др Васо Предојевић, *У пројекту, Дневничке забиљешке о разбијању Партије, Армије и Државе*, Дан-Граф, Београд, 1997, стр. 48.

¹⁹ „Народна армија“, 29. новембар 1990, стр. 34–35.

друштву. На другој страни, део армијског кадра, руковођен дилемом „Која и чија ЈНА ћемо бити ми, ако Југославија не опстане као цијелина“,²⁰ прихватио се послејугословенског југословенизма. Мото пројекта названог СК–ПЈ био је „Будућност припадника Југославије“, како је нагласио један од иницијатора стварања те партије, генерал Стане Бровет.²¹ Испоставило се да је, због развоја догађаја, тај пројекат остао за најновију југословенску државу – Савезну Републику Југославију и њену војску.

Армијски језик и писмо

У првом послератном периоду претежан (службени) језик у ЈА био је некаква недефинисана форма ијекавице, писана ћирилицом. О томе сведоче бројеви листа „Народна армија“ у којем је већина текстова писана ијекавицом. У тој ијекавици није било правила, а текстови су писани језиком какав се говорио у Црној Гори, БиХ или Хрватској. Када се погледа командна структура (генералитет, на пример), види се да се њен језички склоп кроз доминацију ијекавице пресликава у армијској штампи. Ијекавица је била форма у којој су певане и бројне партизанске песме, а и мелодије су вукле корене из крајева у којима се говорило тим изговором (претежно из Црне Горе). Касније, у периоду од 1948. и даље дошло је до профилизације текстова у армијској штампи и довођења у стандард екавице. Наравно, у армијским гласилима појединих војних области које су се налазиле на ијекавским подручјима нису посебно уједначавани текстови, тако да је тамо задржана ијекавица. Ипак, у војнотехничким упутствима, правилима, наређењима и стручним брошурама доминирала је екавица од првих дана после Другог светског рата. Та појава може да се објасни чињеницом да су многа од њих превођена са руског или преузимања из предратне војске, а тиме су се бавили углавном људи који су били у војној служби пре рата или су у том тренутку живели у Београду, где је доминирала екавица. Међутим, у следећем периоду, почетком педесетих година, промењено је званично армијско писмо: прешло се са ћирилице на латиницу. Тако је армијски недељник „Народна армија“ променио писмо од 15. октобра 1953. без икаквог посебног објашњења. Откривање документа у којем је то наређено појаснило би објашњење којим је та наредба несумњиво пропраћена. Службени језик који је тако створен био је екавица писана латиницом. Убрзо је латиница постала скоро искључиво писмо припадника Армије. Једино се трагови ћирилице налазе у утврђеној симболици, односно натписима на оруђима, муницији или опреми који су произвођени у војним фабрикама у Србији („Црвена застава“, „Први партизан“ итд.).

У комбинацији екавског изговора и латиничног писма могла је да се идентификује већина припадника ЈНА: Срби су имали екавицу, а

²⁰ Једно од питања на информисању у 5. војној области, 10. јуна 1991 (др Васо Преодојевић, исто, стр. 86).

²¹ Мр М. Секулић, исто, стр. 50; „Народна армија“, 27. децембар 1990, стр. 14–15.

Хрвати латинично писмо. То је била захвална комбинација којом је чуван „мир у кући“. Једини изузетак су били Словенци и Македонци, односно мањине: Албанци, Мађари и други. Због тога се могло чинити да се припадници тих националних група осећају подређено у односу на колектив. Како су мањине биле свесне да је Армија југословенска, а Македонци су испољили велики степен интеграције, проблеми су се јављали углавном код Словенаца. Још 1970. године на саветовању о културном животу у ЈНА наглашавано је да је „групашење припадника словеначке националности“ објашњиво са „психолошко-социолошког гледишта“. Односно, да би „ови проблеми били, несумњиво, веома брзо решени кад би већи број старешина овладао знањем уставних језика, дакле и словеначким и македонским“.²² Указивано је, на пример, да структура гарнизонских библиотека не одговара језичком саставу, па су се припадници ЈНА којима српскохрватски није био матерњи језик тако налазили у инфериорном положају уколико су имали потребу за читањем.²³

Језик који је коришћен у ЈНА био је српскохрватски, екавица, а војна терминологија се наслањала на војни језик који се користио у војскама Краљевине СХС и Краљевине Југославије, односно Краљевине Србије. Утицај хрватске војне терминологије, који је постојао у току рата у партизанском покрету, о чему сведочи сачувана документација,²⁴ није се дуже задржао у послератној југословенској армији. Језик коришћен у гарнизонској служби и стројевим командама, и већина чиновна били су као и у претходним армијама Карађорђевића. Чињеница да је партизански покрет увојничен у Србији лета 1941. и да је највећи проценат партизана био српске националности, као и да су после рата укључене многе старешине предратне војске у наставу, планирање и индустрију утицао је да војни речник ЈА/ЈНА буде српски. Коначно, није долазило у обзир размишљање да се неки хрватизми задрже у војној терминологији, иако су, можда, лингвистички исправнији, због схватања да је таква терминологија коришћена у НДХ, односно у Аустро-Угарској. Ипак, многе речи у војничком језику мењане су зависно од краја у којем су се касарне налазиле, посебно у последње две деценије постојања социјалистичке Југославије (на пример, учиона, уместо учионица, спаваона, уместо спаваоница, плахта уместо чаршав, дека уместо ћебе, заповест, уместо наредба итд.).

У Армији је коришћење само српскохрватског (хрватскохрватског) језика сматрано ограничењем, али је било нужно у командовању, обуци, администрацији итд. због нормалног функционисања војске. Практичност и јединственост команде утицали су да то ограничење нико не сматра трагичним у време социјалистичке изградње. Али, у време јачања република и њиховог тихог прерастања у државе, односно у пе-

²² *Културни живот у ЈНА*, исто, стр. 101–102.

²³ *Исто*, стр. 105.

²⁴ Архив Војноисторијског института фонд НОБ, односно објављени *Зборници докумената и података о Народноослободилачком рату народа Југославије*.

риоду постојања Територијалне одбране, око тог питања су се, постепено, почели јављати спорови, нарочито у Словенији. Међутим, у неким специфичним случајевима одступало се од стриктне примене српскохрватског језика. Тако је пропагандни материјал Војне академије КоВ ЈНА 1975. године одштампан и на словеначком, македонском и албанском (!) језику ради анимације за војнички позив.²⁵ Имена касарни исписивана су од осамдесетих година у неколико варијаната, и на словеначком и македонском језику. У другој половини 1988. отпочето је штампање армијског магазина „Фронт“ на словеначком и македонском језику. Коначно, сви послови цивилних органа у републикама где се није говорио српскохрватски језик, све представке, судски и други послови са ЈНА могли су без проблема да буду вођени на локалним језицима.²⁶

Теорије да остали уставом дозвољени језици, као словеначки, односно македонски језик, немају војну терминологију нису се одржале. Стварањем територијалне одбране, организоване на републичком принципу, показало се супротно. Припадници републичких ТО, а убрзо и покрајинске ТО на Косову, комуницирали су на својим језицима. Исто је важило и за незваничне разговоре међу припадницима словеначке или македонске нације у гарнизонима у тим републикама. Посебно је ТО Словеније имала специфичности у војној терминологији, која се унеколико разликовала од званичне југословенске војне терминологије. Наравно, Словенци су то правдали нормалним језичким токовима, односно традицијама партизанског покрета (тзв. НОБ-а) у Словенији. Штампање словеначке ревије „Наша обрамба“, од 1971. године, умногоме је помогло да се у оквиру система ЈНА и ТО профилише словеначки војни језик упркос притисцима из Београда.²⁷

Током 1989. учињен је радикалан заокрет у изједначавању писама у армији. У другој половини те године армијски недељници – „Народна армија“ и „Фронт“, почели су да се штампају на оба писма: неколико страна ћирилицом, па неколико латиницом, односно имали су оба писма на насловној страни.²⁸ То изједначавање писама није спроведено на ширем нивоу јер су сва документација, наређења, упутства и друго, као и службени натписи, и даље исписивани латиницом.

Армијска симболика са југословенским обележјима

Југословенска народна армија (ЈА), али и милиција, имала је све време као основни симбол на капама, еполетама и дугмадима свог персонала црвену петокраку. Тај симбол није имао ништа од југословенског и на посредан начин је симболизовао основну армијску оријентацију, означавајући је, пре свега, као идеолошку (комунистичку), а тек потом као југословенску. За све време постојања ЈНА на капама је

²⁵ О. Бјелица, *исто*, стр. 348.

²⁶ Видети пример војног предузећа у Невркама код Копера, Архив Југославије, фонд 130, ф. 556.

²⁷ *Koraki na veliki poti*, „Obramba“, November 1998, str. 7.

²⁸ Видети „Народну армију“ из 1989. године.

искључиво била црвена петокрака, без иједног симбола који би додатно указивао на њен југословенски карактер. То се и изричито налазило у правилима за одевање и означавање: „Војна лица на капи, береу, шапки, шлему и сл. носе јединствен знак припадности ОС – црвену звезду петокраку односно амблем са црвеном звездом петокраком“. Такође, ознаке на раменима биле су представљене петокракама и дугмад на униформама имала су угравирану петокраку. Посматрач са стране за све време постојања ЈНА (ЈА) није на униформи њених припадника могао да пронађе ниједан елемент који би визуелно симболисао југословенство. Изузетак су била мала, слабо уочљива, дугмад којима су причвршћиване нараменице и подбрадак на официрским шапкама.²⁹ Једина прилика у којој су припадници ЈНА носили видљиво југословенско обележје било је учествовање у мировним снагама Уједињених нација. Тада су, сходно прописима организације УН, на левом рукаву носили југословенску тробојку и натпис на енглеском језику: *Yugoslavia*.

Југословенски идентитет у послератном периоду препознатљив је тек после другог круга одређивања симбола југословенске армије на заставама, ваздухопловима и бродовима. Тако су крајем 1951. године уведене стандардне југословенске ратне заставе за ниво пук–бригада са стандардним југословенским бојама. У ваздухопловним саставима заставе су имале специфичну плаву боју, али са елементима југословенских симбола. Једини изузетак су биле елитне јединице ЈНА, гардијске и пролетерске, које су задржале црвене заставе с идеолошким симболима. У духу равноправности писама били су и натписи везени на заставама: „*За слободу и част социјалистичке отаџбине*“, односно назив јединице (на пример, 3. пролетерски пешадијски пук): на левој страни били су латинични, а на десној ћирилични. Те заставе је додељивао пуковима и бригадама ЈНА, на посебним свечаностима, лично маршал Тито у периоду децембар 1951 – септембар 1954. године. У каснијим фазама било је одступања од стандарда, а заставе су додељивали изасланици врховног команданта.

Када се начини кратак преглед ордења и медаља у ЈНА (према правилу из 1989) може се закључити да је од 41, девет у називу имало термин „југословенска“ (застава, звезда), односно још три термин „Република“, под којим је подразумевана Југославија.³⁰

У ваздухопловству је југословенска симболика имала дужу традицију. Југословенска ваздухопловна ознака (рондела, кокарда) коришћена је још од 1944. на авионима партизанских сквадрона који су били у саставу британског ваздухопловства у Медитерану. Та национална ознака је настала једноставним прилагођавањем британске ознаке, на којој је црвено поље претворено у црвену звезду. На тај начин су Британци изашли у сусрет специфичним захтевима Титових партизана и сасвим случајно створили образац за будућу југословенску националну

²⁹ *Правило о војним униформама оружаних снага*, Савезни секретаријат за народну одбрану, Београд, 1989, стр. 171–206, 259–262.

³⁰ *Исто*, стр. 257–258.

ознаку. Партизанске снаге у Југославији до краја рата нису обраћале пажњу на ознаке на својим авионима и нису их сматрали важним за идентификацију. Користили су на крилима, као и на капама, једноставну совјетску петокраку. Тек су завршетак рата, одлазак совјетских ваздухопловних јединица и утицај предратног ваздухопловства учинили да се југословенска ознака (црвена петокрака у плавом и белом кругу) уцрта на свим авионима.³¹ Пракса да се на авионима у току зиме 1944–1945. користе совјетске звезде стварала је касније у илустровању догађаја фотографијама много проблема. Поставило се питање како илустровати југословенску партизанску авијацију на Сремском фронту када авиони нису летели с препознатљивим југословенским ознакама, већ са совјетским, па се посезало за фотографијама из послератног периода.³²

На другој страни, на бродовима Југословенске ратне морнарице у послератном периоду усталило се правило из предратне морнарице да се у исписивању назива бродова, односно скраћеница које описују њихову намену, користе равноправно и ћирилица и латиница. На једној страни једно, а на другој – друго писмо. Наравно, коришћена је и југословенска тробојка, у специфичној поморској верзији, која је (опет) необично сведочила о британском утицају. Наиме, државна тробојка је била у горњој четвртини заставе, а остатак поља је био црвене боје³³ (код граничних бродова то је био троугао уз копље, а остатак је био црвене боје). Југословенски идентитет сугерисан је и одабиром имена бродова. Први разарачи су били: *Триглав*, *Биоково*, *Дурмитор*, *Учка*; мале подморнице: *Тиса*, *Уна*, *Зета*, *Соча* итд. Прилично равномерна заступљеност југословенских топонима допуњена је седамдесетих година равномерним коришћењем имена народних хероја, према националном (републичком) кључу, за десет совјетских ракетних чамаца типа *Оса-II* и шест топовњача класе „401“ (*Владо Багат*, *Мирче Ацев*, *Рамиз Садику*, *Франц Розман Стане*, *Живорад Јовановић – Жикица Шпанац* итд.).³⁴

Конечно, југословенска симболика налази се на стражарским кућицама на којима је, по правилу службе, морала да се налази државна тробојка с петокраком.³⁵

Боравак југословенског контингента у оквиру снага УНЕФ на Синајском полуострву 1956–1967. године сигурно је утицао на јачање југословенског идентитета код припадника југословенског одреда. Наиме, назив логора „Мала Југославија“, униформе и возила с југословенским заставама, као и одличан пријем код локалног арапског становништва, побудили су додатни осећај југословенства код припадника Одре-

³¹ *Југословенско ратно ваздухопловство у Народноослободилачком рату* (материјал са симпозијума), Војноиздавачки завод, Београд, 1981, стр. 330–360.

³² Видети, на пример, едиција *Други светски рат*.

³³ Whitney Smith, *Zastave i grbovi svijeta*, Загреб, 1982, стр. 113.

³⁴ *Развој ОС СФРЈ*, књ. 5, *Ратна морнарица*, Војноиздавачки и новински центар, Београд, 1988, стр. 338–360.

³⁵ *Правило службе Југословенске народне армије*, исто, стр. 474.

да.³⁶ Неколико мањих мисија (*UNYOM* – у Јемену, *UNTAG* – у Намибији, *UNAVEM* – у Анголи, *UNIMOG* – на граници Ирака и Ирана) мање је утицало на припаднике ЈНА у њима и на југословенско јавно мњење. На другој страни, на путовањима по светским морима школских бродова (*Галеп*, *Јадран*, али и других), појачаван је осећај југословенства код састава који је на њима био укrcан.³⁷

Интересантно је да је ЈНА преузела традицију полагања венаца на гроб Незнаног јунака (на Дан победе или у каквој другој ситуацији). Наиме, војнички споменик изграђен према идеји краља Александра, са много мултинационалне симболике, такође је био део својеврсне југословенске симболике.³⁸

Рат који је однео ЈНА с историјске сцене донео је радикалан заокрет у визуелном исказивању југословенског идентитета. Коришћење званичне симболике из претходних деценија стварало је бројне неспоразуме и одбојност највише код војних обвезника из Србије који су кретали у рат 1991. године. Националном симболиком замењена је идеолошка симболика на противничким странама у Словенији и Хрватској, па је било илузорно очекивати да ће се рат успешно водити са старим симболима. Новембра 1991. појавили су се у ЈНА први војнички симболи и ознаке југословенског карактера.³⁹ Уместо петокраке, на капама је од првих дана 1992. требало да се налазе тробојне ознаке (штитови, кокарде) у југословенским бојама. Са војничких застава, печата и докумената требало је да ишчезну петокраке. Слично је било и у ваздухопловству, где је стара ознака пребојена новом – кругом у југословенским бојама.⁴⁰ Међутим, догађаји су престигли ту визуелизацију закаснелог југословенства. Рат у Босни и Херцеговини донео је крај ЈНА, а нови симболи остали су у наслеђе новој југословенској држави, састављеној од Србије и Црне Горе.

Армијско југословенство у иностраној перцепцији

Специфичан идеолошки идентитет који је гајен у Титовој армији потврђиван је и односом странаца према њој. Савезници који су у периоду 1943–1944. промовисали херојски ореол око Титових партизана, представљајући их као „храбре“, „слободне Југословене“ (*Free Yugoslavs*) – правећи тако и паралелу по моделу (слободних) Француза, пред крај рата окренули су своју перцепцију борбених Титових Југословена у слику комунистичких претходница Црвене армије. Сукоб око Трста

³⁶ Видети: „Народна армија“ и „Фронт“, у периоду 1956–1967, у сталној рубрици „Из нашег одреда“.

³⁷ *Развој ОС СФРЈ*, књ. 5, *Ратна морнарица*, исто, стр. 361–363.

³⁸ *Правило службе Југословенске народне армије*, исто, стр. 437–438.

³⁹ Претходно је 13. јула 1991. уведен нови текст војничке заклетве, из којег је избачена политичка ознака испред назива државе (В. Предојевић, исто, стр. 131–132).

⁴⁰ „Народна армија“, 23. октобар 1991. Нове ознаке обелодањене су на насловној страни без икаквог коментара у том броју („Нови знаци наших оружаних снага“).

драстично је показао измену спољног имиџа Титове армије. Југословенство је устукнуло пред комунистичком идеологијом. Однос савезничких органа према малобројним, али по Западној Европи присутним Титовцима, показивао је само јасно да је црвена звезда на капама југословенских официра била пресудна да се представа о борбеним Југословенима очас изгуби.⁴¹

Сукоб са Стаљином и земљама тзв. народне демократије оживео је на Западу идеалистичку слику борбених Југословена. Стратешки интерес Запада, почетком педесетих година, затамнео је идеолошко (комунистичко) у ЈА и форсирана је веома позитивна слика те армије у којој су сви Југословени представљени као јединствени у отпору Истоку. Важност Титове армије у јеку „хладног рата“ није била за потцењивање, и то је довело до стварања представе која је одговарала западном јавном мњењу.⁴² Укључивање ЈА, 1951. године, у Програм помоћи за заједничку одбрану (*MDAP-Mutual Defence Aid Programme*), посебно је појачало ту слику. У једном тренутку Југословени који су били послати на Запад на школовање (1951–1952) привлачили су веома велику медијску пажњу и уклапали су се у слику сугерисаног борбеног партизанског југословенства. Њихове националне посебности су занемарене и искључиво су се појављивали као *Yugoslavs*.⁴³ Ипак, идеализована слика Југословена није заживела свуда на Западу. Петокраке на њиховим капама знале су да изазову проблеме: тројицу Титових млазних докеја – *Tito's Jet Jockeys*, командант 86. винга америчких ваздухопловних снага – *86th Wing USAFE*, у Фирстенфелдбрику, вратио је јер у њима није видео Југословене, већ комунисте, јер су носили петокраке⁴⁴.

Због измене југословенске политике према Западу, после једностраног отказивања војне помоћи, и приближавања СССР-у у смислу интензивних набавки оружја од 1962, укоренила се на Западу представа о идеолошкој ЈНА. Једини изузетак била је краткотрајна криза у Чехословачкој, 1968. године, када је на Западу ЈНА поново приписивано „партизанско југословенство“.

Крајем осамдесетих година у западној литератури писано је о неравноправности неспрског кадра, доминацији српског фактора у војсци итд. У смислу поларизације демократски северозапад/ауторитарни југоисток посматрани су догађаји пред рат 1991. године, као и сам развој ратних догађаја у периоду 1991–1992. година. Таква тенденција је била доминантна у медијима, али се постепено преносила и на научну литературу, па су тако многа угледна имена превидела доминацију „партизанског југословенства“ и са различитих страна осветљавала

⁴¹ Винстон Черчил, *Други светски рат*, књ. 6. „Просвета“, Београд, 1964. стр. 494–503. Franklin Lindsay, *Beacons in the night (with OSS and the Tito's Partisans in the war time Yugoslavia)* Stanford University press 1993. pp. 278–328.

⁴² Дарко Бекић, *Југославија у Хладном рату*, „Глобус“, Загреб, 1988. стр. 59–458.

⁴³ Harold Bourgeois, *Tito's Jet Jockeys (Three Yugoslav combat veterans are learning jet techniques, Yankee style)*, Flying, July 1953. pp. 28–29, 46.

⁴⁴ Изјава пуковника у пензији Вељка Лукића Бојану Димитријевићу маја 1989. у Београду.

српску доминацију у ЈНА и наводно губљење њеног југословенског карактера.⁴⁵

*
* *

За разлику од Југословенске војске до 1941. године, у периоду друге Југославије југословенство – под тим називом, није узимано на основу патриотизма у ЈНА, нити је под тим називом неговано све до пред сам распад те државе. Уместо југословенства, доминирао је идеолошки оквир, који је пренешен кроз традиције партизанског покрета и политичку наставу на свим нивоима. Национални осећај је био омеђен паролом „братство и јединство“, или национално неодређеном категоријом „народ – народна – народно“. Супротне тенденције тумачене су као противне „братству и јединству свих наших народа и народности“, без обзира на то да ли су долазиле с националистичких или унитаристичких становишта.

⁴⁵ Пре свега Marko Milojević, *Yugoslavia's security dilemmas*, John Lampe, *Yugoslavia as History, Twice there was a country*, Cambridge Univ. Press, NY – Melbourne, 1996; Bogdan Denić, *Ethnic nationalism, The tragic death of Yugoslavia*, Univ. Press Minesota, Mineapolis 1994; Warren Zimmermman, *Origins of a Catastrophe, Yugoslavia and its Destroyers*, Times Books 1996.



Војни обавештајно-безбедносни систем Сједињених Америчких Држава

УДК: 355.40(73)

Мр Младен Бајагић

У економским, политичким, војним и обавештајно-безбедносним процесима на глобалном међународном плану у периоду после „хладног рата“ доминирају САД, па аутор анализира структуру, организацију и делокруг рада војног дела америчког обавештајно-безбедносног система, као једног од најсложенијих и најмоћнијих војних обавештајно-безбедносних комплекса у свету. У анализи руководеће улоге Министарства одбране и његових установа задужених за обједињавање обавештајно-безбедносних послова наглашен је значај министра и Уреда министра одбране, као и Здруженог генералштаба *JCS*, који су значајан центар политичког одлучивања не само на нивоу Министарства већ и целокупне америчке извршне власти.

Аутор наглашава значај Обавештајне агенције одбране (*DIA*) као стратегијске одбрамбене обавештајне установе. Приказани су актуелна структура, организација и делокруг рада обавештајних и безбедносних установа (мини „обавештајних заједница“) копнене војске, ратне морнарице, ратног ваздухопловства и морнаричкодесантних снага. Од установа које се баве безбедносним (истражним) пословима издвојене су: Служба безбедности одбране (*DSS*) и Уред за специјалне истраге (*PB-AFOSI*).

Уводна разматрања

У теорији обавештајне делатности једна од најопштијих подела обавештајних и безбедносних организација јесте подела на цивилне и војне организације. Према томе, и национални обавештајно-безбедносни системи могу, начелно, да се поделе на цивилне и војне, односно на обавештајне и безбедносне службе које делују под руководством цивилних или војних субјеката. То потврђује анализа структуре и организације већине националних обавештајно-безбедносних система, посебно у државама које припадају групи регионалних или светских сила, с моћним обавештајно-безбедносним системима.

У последњој деценији 20. века дошло је до радикалних промена на светској политичкој и војној сцени. На економском, политичком и војном плану тренутно постоји само једна глобална сила – Сједињене Америчке Државе (САД). Њихова доминација и улога чине значајном анализу структуре, организације и делокруга рада обавештајних и безбедносних агенција и установа које припадају војном комплексу обавештајно-безбедносног система.¹

Структура, организација и делокруг рада америчког војног обавештајно-безбедносног комплекса

Војни обавештајно-безбедносни комплекс САД чини систем обавештајних и безбедносних установа и агенција које делују под окриљем и надзором Министарства одбране (*Department of Defense – DoD*).² Врх министарства, задужен за обједињавање општих одбрамбених и обавештајно-безбедносних послова, чине министар (*Secretary of Defense*), Уред министра (*Office of the Secretary of Defense – OSD*) и Здружени генералштаб (*Joint Chiefs of Staff – JCS*),³ који су најутицајнији центри политичког одлучивања Министарства (то су основни организациони субјекти у процесу доношења политичких одлука везаних за одбрамбена – војна, питања која имају национални значај).

Према доступним сазнањима, војни обавештајно-безбедносни комплекс САД (шема 1) тренутно сачињавају следеће обавештајне, контраобавештајне и безбедносне службе: 1) Обавештајна агенција одбране (*Defense Intelligence Agency – DIA*); 2) Обавештајна служба одбране за HUMINT активности (*Defense HUMINT Service – DHS*); 3) Обавештајна заједница копнене војске (*Army Intelligence Community*); 4) Обавештајна заједница ратне морнарице (*Naval Intelligence Community*); 5) Обавештајна заједница ратног ваздухопловства (*Air Force Intelligence Community*); 6) Обавештајна заједница морнаричкодесантних снага (*Marine Corps Intelligence*); 7) Служба безбедности одбране (*Defense Security Service – DSS*), и 8) Уред за специјалне истраге ратног ваздухопловства (*Air Force Office of Special Investigations – AFOSI*).

¹ Генерално, обавештајно-безбедносни систем САД сачињавају: 1) Савет за националну безбедност (*National Security Council – NSC*); 2) консултативно-политичка и саветодавно-надзорна тела и установе законодавне и извршне власти; 3) Државни секретаријат (*Department of State*), министарства правде, одбране, енергије, финансија и транспорта; 4) безбедносне агенције и установе које припадају тим деловима америчке владе, и 5) обавештајна заједница (*The U.S. Intelligence Community*).

² Почетком деведесетих година одређена су три главна правца деловања министарства: 1) управљање кризама; 2) прикупљање података о програмима страних војних, економских и научних потенцијала, и о политичким кретањима значајним за САД, и 3) потписивање и надгледање међународних уговора. Стога је висина буџета обавештајно-безбедносних установа Министарства износила 85 одсто федералног обавештајног буџета (13 милијарди долара); Loch K. Johnson, *America as a World Power: Foreign Policy in a Constitutional Framework*, New York, McGraw-Hill, Inc., 1991, p. 139.

³ Упоредити: *The United States Government Manual 1995/1996*, p. 177.

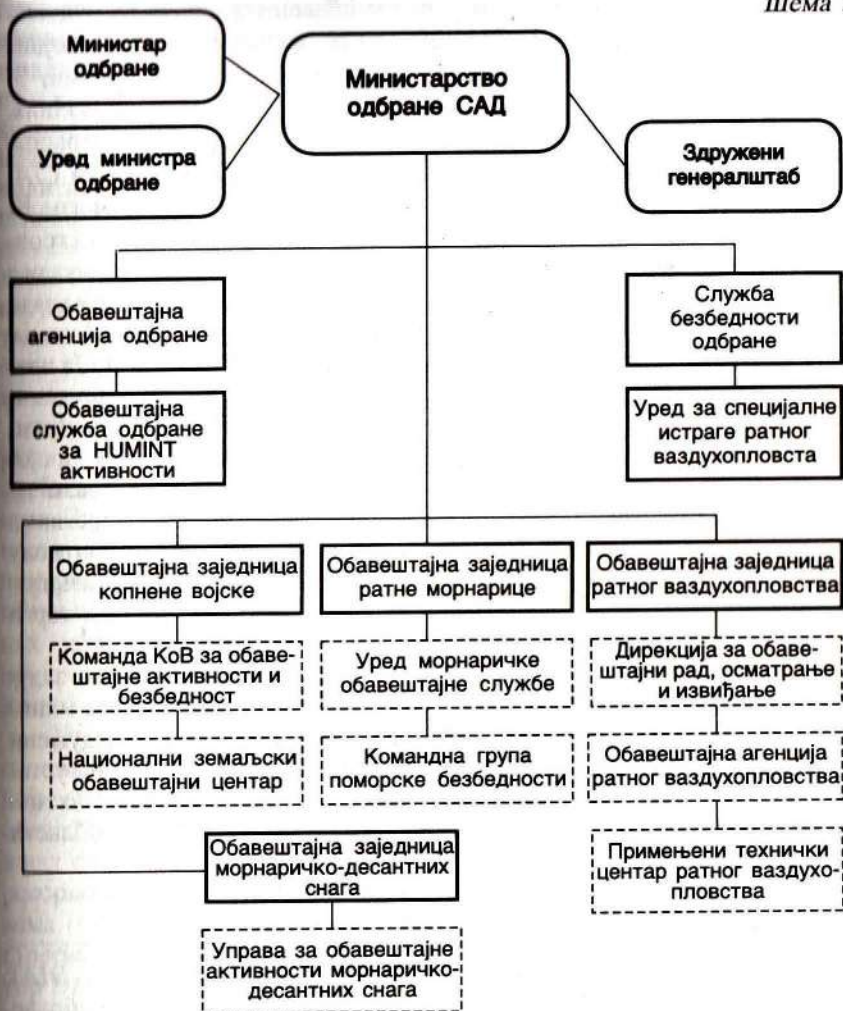

Војни обавештајно-безбедносни комплекс САД

Министар одбране је „главни саветник Председника за одбрамбену политику“ (*principal defense policy adviser to the President*), задужен за „општу одбрамбену и ресорну политику, и функционисање министарства у области за која је оно задужено“.⁴ У оквиру обавештајних активности које се спроводе под окриљем Министарства, ради њиховог јединственог планирања, руковођења и усмеравања, министар је одговоран за: 1) прикупљање и обједињавање војних обавештајних података који имају национални значај о страним државама и правовремено реаговање на све добијене задатке у вези с прикупљањем обавештајних

⁴ Исто, стр. 179.

сазнања које одреди директор централне обавештајне службе (*Director of Central Intelligence – DCI*); 2) прикупљање, израду и уступање војних и сродних (контра) обавештајних података о страним земљама; 3) управљање програмима и мисијама неопходним због националних, ресорних и тактичких обавештајних потреба; 4) руковођење контраобавештајним активностима Министарства изван САД, у сарадњи са *CIA*, и унутар САД, у сарадњи са *FBI*, сходно правилима усаглашеним између министра одбране и врховног тужиоца САД; 5) руковођење електронским обавештајним активностима и активностима везаним за очување безбедности комуникација (као један од извршних руководилаца у влади САД), осим оних за које *NSC* другачије одлучи; 6) обезбеђивање правовременог преношења најважнијих обавештајних сазнања; 7) планирање и реализацију пројеката истраживања, развоја и набавке техничких система и уређаја; 8) заштиту безбедности инсталација, активности, имовине и информација Министарства, као и посебно значајних личности; 9) успостављање и одржавање војне обавештајне сарадње и размене обавештајних сазнања с одабраним и кооперативним министарствима одбране страних држава; 10) обезбеђивање, руковање и контролу буџета *NSA* и других војних служби и националних установа за извиђање, и 11) административно-техничку подршку активностима унутар и изван САД значајним за обављање наведених функција.⁵

Поред министра, за организацију обавештајних активности задужени су Уред министра одбране и Здружени генералштаб. Уред министра чини више уреда којима руководе помоћници министра задужени за поједине области.⁶ Здружени генералштаб је такође значајна установа за опште одбрамбене послове и реализацију обавештајних активности чији чланови имају тачно утврђене надлежности у области обавештајних и безбедносних активности.⁷

Обавештајна агенција одбране

Обавештајна агенција одбране (*Defense Intelligence Agency – DIA*) основана је 1. августа 1961. на основу директиве Министарства одбране бр. 5105.21 (*DoD Directive 5105.21*).⁸ Као централна одбрамбена војна обавештајна установа задужена је за координацију обавештајних активности и обједињавање обавештајних сазнања за потребе Министарства и „надзор укупних напора на прикупљању војних обавештајних сазнања“

⁵ *Executive Order No. 12333*, исто, стр. 9; упоредити: *Executive Order No. 12036*, исто, стр. 12–13.

⁶ Детаљније: Charles W. Jr. Kegley, Eugene R. Wittkopf, *American Foreign Policy: Pattern and Process*, New York: St. Martin's Press, Inc. 1991, p. 373; посебно је значајна улога помоћника министра за командовање, контролу, комуникације и обавештајне активности (*The Assistant Secretary of Defense/Command, Control, Communications and Intelligence – C³I*); *The United States Government Manual 1995/1996*, исто, стр. 179–180.

⁷ Видети Loch K. Johnson, исто, стр. 137.

⁸ Tyrus G. Fain, (et al) (ed.), *The Intelligence Community: History, Organization, and Issues*, New York: R. R. Bowker Company, 1977, p. 32.

(to supervise the military intelligence collection effort).⁹ Према оснивачком документу, *DIA* овлашћена је за: организацију, управљање, руковођење и надзор обавештајних извора Министарства који су јој додељени; процену и координацију обавештајних задатака Министарства садржаних или додељених војним установама, и руковођење реализацијом тих функција; надгледање спровођења одобрених обавештајних планова, програма, политике и процедуре за остваривање обавештајних функција; обавештајно снимање, обраду, анализу и похрањивање снимака у библиотеке обавештајних служби; консолидацију обавештајних активности; управљање аутоматизованом обрадом података, укључујући планове за проверу поузданости података, утврђивање значаја и приоритета тих података и развој политике и програма управљања аутоматизованим процесима који се користе у обавештајне сврхе; израду програма за степеновање тајности „ванредних војних активности“, итд.¹⁰

Дужности *DIA* (према одељку 1.12/а Извршне наредбе бр. 12333) јесу: 1) прикупљање, израда или утврђивање задатака и координација снабдевања војним и сродним обавештајним подацима ресорног министра, Здруженог генералштаба, других одбрамбених делова и, по могућности, агенција које не припадају комплексу Министарства одбране; 2) прикупљање војних обавештајних података за потребе националне обавештајне и контраобавештајне службе; 3) координација обавештајних захтева Министарства; 4) руковођење војним аташеима, и 5) припрема обавештајне и контраобавештајне руководеће подршке Здруженом генералштабу.¹¹

Уз усмеравање, инструкисање, управљање и надзор јединственог система војних аташеа, једна од најважнијих функција *DIA* јесте селекција, анализа и обрада обавештајних података које достављају видовске обавештајне службе, као и израда, дистрибуција и презентација завршних обавештајних докумената.¹² Обавештајне студије *DIA* прослеђује ресорном министарству и другим обавештајним и саветодавним установама (*CIA* и *NCS*), као и Специјалном координационом комитету *NSC* (*Special Coordinating Committee – NSC/SCC*), чији је стални члан и директор *DIA*. Поред тога задужена је за школовање заједничког обавештајног кадра са осталим војним службама чији рад обједињава,¹³ пружање

⁹ Lyman B. Jr. Kirkpatrick, *The US Intelligence Community: Foreign Policy and Domestic Activities*, American Century Series, New York: Hill and Wang, 1975, pp. 35–36.

¹⁰ Упоредити: Jeffrey T. Richelson, *The U. S. Intelligence Community*, Ballinger Publishing Company, Cambridge, Massachusetts: A Subsidiary of Harper & Row, Publishers, Inc, 1985, pp. 36–37.

¹¹ *Executive Order No. 12333*, исто.

¹² Начин дистрибуције завршних обавештајних докумената зависи од нивоа и природе корисника. Селективна дистрибуција обавештајних докумената обавља се према одговарајућим одељењима Министарства у оквиру прописаног делокруга рада, док се синтетизована дистрибуција обавља према врху Министарства, у виду стратешких обавештајних студија значајних за процес доношења политичких одлука везаних за одбрану и националну безбедност САД (упоредити: *The United States Government Manual 1995/1996*, pp. 234–235).

¹³ Унутар *DIA* делује Здружени војнообавештајни колеџ (*Joint Military Intelligence College*), који је, као јединствену војнообавештајну образовну установу, Кон-

материјално-техничке, стручне и кадровске помоћи тим службама и за реализацију тајних активности с другим обавештајним установама, посебно са *CIA*, и то преко Комитета за обавештајни рад *NSC* или самостално, према одлукама Владе САД и Министарства одбране.

На оперативном плану, *DIA* спроводи обавештајна истраживања ради прикупљања обавештајних података првенствено војног, али и политичког и економског карактера. Због тога је овлашћена за стварање сопствених обавештајних извора и оснивање организационих елемената у америчким војним базама и посланствима широм света, што доказује да је реч о моћној обавештајној агенцији, која је равноправна са Централном обавештајном агенцијом.

Врх организационе структуре *DIA* чини Командни елемент, надлежан за усмеравање укупних активности Агенције уз помоћ више специјализованих штабова и уреда.¹⁴ Унутар њега делују Уред генералног саветника (*Office of the General Counsel*), задужен за пружање правних савета директору *DIA* и осталим службеницима Агенције неопходних за обављање обавештајних задатака, и Уред генералног инспектора (*Office of the General Inspector*), задужен за унутрашњу финансијску контролу, инспекције и спровођење иследних радњи.¹⁵

Поред Командног елемента, *DIA* има и више управа задужених за реализацију укупних обавештајних активности.¹⁶ То су:

1) *Обавештајна управа (J2)*, задужена за усаглашавање и дефинисање обавештајне доктрине Министарства ради извођења здружених дејстава и координацију рада Здруженог војнообавештајног система. У подршци војним операцијама у време криза Управа, као део Националног здруженог војнообавештајног центра (*National Military Joint Intelligence Center – NMJIC*), анализира и процењује обавештајна сазнања и уступа завршне обавештајне документе у мултимедијалном облику преко Одбрамбене обавештајне мреже (*Defense Intelligence Network*);

2) *Управа за израду обавештајних докумената (Directorate for Intelligence Production – DI)*, која обрађује обавештајне податке за потребе оперативног планирања оружаних снага, појединих видова, обједињених команди, Министарства и других националних агенција. Поред тога, надзире обављање обавештајних задатака и правилну употребу ресурса према наредбама Министарства и других државних органа. Унутар ње делује и Оперативни обавештајни кризни центар (*Operational Intelligence Crisis Center – OICC*), који обрађује податке у вези с кризним ситуаци-

грес овластио и за доделу највиших научних звања из области стратегијских обавештајних наука.

¹⁴ Војнообавештајни штаб (*Military Intelligence Staff – DM*), Штаб за планове, програме и операције (*Plans, Programs, and Operations Staff – PO*) и Извршни секретаријат (*Executive Secretariat – EC*) (Jeffrey T. Richelson, (first edition), исто, стр. 38.

¹⁵ У командном елементу делује и (главни) контролор, задужен за планирање, организовање, усмеравање и коришћење интегрисаног програма финансијског управљања.

¹⁶ О првобитној организационој структури *DIA* видети у: Tygus G. Fain, исто, стр. 324.

јама, укључујући и обавештајну припрему територија на којима се непосредно изводе, или ће се изводити оружане операције;

3) *Управа за политичку подршку (Directorate for Policy Support – DP)*, која извршава наредбе Уреда министра одбране и других политичких чинилаца. Те задатке обављају виши аналитичари и војнообавештајни официри (*Defense Intelligence Officers – DIO*);

4) *Управа за обавештајне операције (Directorate for Intelligence Operations)*, која руководи прикупљањем обавештајних сазнања из свих извора и њиховим обједињавањем на нивоу Министарства, као и другим оперативним обавештајним активностима (на пример, деловањем система војних аташеа).¹⁷

5) *Управа за информатичке системе и услуге (Directorate for Information Systems and Services)* која аутоматски обрађује податке, брине о информатичком развоју и оперативној подршци, пружа информатичке и библиотекарске услуге, издаје публикације и софтверска издања, обрађује и складишти обавештајне снимке и пружа аудио-визуелне информатичке услуге;

6) *Управа за администрацију (Directorate for Administration)*, која обучава кадар, утврђује политику спровођења обавештајних програма и поступака и контролише функције у области безбедности, обуке, развоја кадра, логистичких услуга, управљања објектима, набавке и уговарања послова, и слично. Ради контраобавештајне заштите начелника Здруженог генералштаба и обједињених команди унутар ње делује и Одсек за контраобавештајну активност и безбедност.¹⁸

Обавештајна заједница копнене војске

Обавештајна заједница копнене војске (КоВ) (*Army Intelligence Community*) састављена је од више обавештајних установа задужених за спровођење обавештајних, контраобавештајних и безбедносних активности за потребе КоВ, Министарства одбране и целокупне америчке обавештајне заједнице. Обавештајном заједницом КоВ руководи заменик начелника Здруженог генералштаба за обавештајну активност и његов помоћник¹⁹ (*Deputy Chief of Staff for Intelligence – DCSI and Assistant Deputy Chief of Staff for Intelligence*), који је одговоран за утврђивање обавештајне политике КоВ, надзор активности обавештај-

¹⁷ Оснивањем Обавештајне службе одбране за *HUMINT* активности, 1997. године, одбрамбене обавештајне установе за реализацију обавештајних операција применом, првенствено, агентурног метода, Управа је изгубила надлежност за *HUMINT* операције (о *DHS* опширније: Милан Милошевић, *Организација и функционисање америчког обавештајног система*, „Војно дело“, бр. 1/2001, стр. 158).

¹⁸ Упоредити: Слободан Томић, *Промене у организацији и функционисању обавештајног система САД*, „Безбедност“, бр. 6 (1998), стр. 823–827. Свака управа има више елемената, на пример, унутар Управе за администрацију делује Управа за подршку *JCS (Directorate for JCS Support)* итд. (детаљније: Jeffrey T. Richelson, *исто*, стр. 39).

¹⁹ Обавештајном заједницом КоВ дуго је руководио Уред помоћника команданта штаба за обавештајни рад (*Office of the Assistant Chief of Staff for Intelligence – OACSI*) (*исто*, стр. 66–67).

них установа КоВ и представљање и заступање КоВ у војним и националним обавештајним телима. Организационе јединице Уреда DCSI јесу Административни извршни уред (*Administrative Executive Office*) и директорати за: 1) спољни обавештајни рад (*Foreign Intelligence*); 2) будући обавештајни рад (*Future Intelligence*); 3) руковођење обавештајним информацијама (*Intelligence Information Management*); 4) контраобавештајне и HUMINT активности, и обавештајну политику (*IC/HUMINT, Intelligence Policy*); 5) обавештајне програме и анализе (*Intelligence Programs and Analysis*), и 6) резервне послове (*Reserve Affairs*). Посебно су значајне прве две организационе јединице, задужене за текуће обавештајне активности, израду дугорочних процена и обавештајне претње, развој обавештајне „архитектуре“ КоВ и утврђивање обавештајних потреба у будућности.²⁰

Обавештајну заједницу КоВ дуго су чиниле: Команда КоВ за обавештајне активности и безбедности (*Army Intelligence and Security Command – INSCOM*); Обавештајна агенција ракетних снага (*Missile Intelligence Agency*),²¹ Спољни научно-технолошки центар (*Foreign Science and Technology Center – FSTC*); Обавештајна служба за подршку борбених активности (*Intelligence Support Activity – ISA*),²² и Специјалне снаге Армије САД (*U. S. Army Special Force*). У садашњим условима обавештајну заједницу КоВ чине: 1) Команда КоВ за обавештајне активности и безбедност (*U. S. Army Intelligence and Security Command – INSCOM*) и 2) Национални земаљски обавештајни центар (*National Ground Intelligence Center – NGIC*). Команда КоВ за обавештајне активности и безбедност основана је 1976. године обједињавањем Команде за обавештајне активности КоВ (*Army Intelligence Command – AIC*) и Службе безбедности КоВ (*Army Security Agency – ASA*), као и Обавештајне агенције КоВ (*Army Intelligence Agency – AIA*), Обавештајне групе борбене команде (*Forces Command Intelligence Group*), Обавештајног одељења за анализе претњи (*Intelligence Threat Analysis Detachment*), и Центра за интерпретацију снимака (*Imagery Interpretation Center*).²³

На почетку, *INSCOM* непосредно је била одговорна *OACSI* и руководиоцу Централне безбедносне службе (*Chiefs of Central Security Service – CSS*), односно директору *NSA*. Њеним активностима руководили су заменици команданта штаба, одговорни за различите области деловања.²⁴ Тренутно, руководећи врх *INSCOM*-а чине помоћници

²⁰ Jeffrey T. Richelson, *The U. S. Intelligence Community* (fourth edition), Boulder, Colorado: Westview Press, 1999, p. 75.

²¹ Као научно-технолошка обавештајна агенција MIA, између осталог, руководила је и Одбрамбеним балистичким ракетним програмом (*U. S. Ballistic Missile Defense Program*). О њеном делокругу рада и организацији видети опширније: Jeffrey T. Richelson, *исто*, стр. 69.

²² Обавештајна служба за подршку борбених активности била је обавештајни елемент КоВ задужен за тајно прикупљање обавештајних података и за тајне операције. Имала је значајну улогу у америчким војним операцијама у Лаосу, Ел Салвадору, Африци и Југоисточној Азији (*исто*, стр. 71).

²³ *Исто*, стр. 75–76.

²⁴ Заменик команданта за обавештајне активности и анализе претњи руководио је Центром за обавештајне активности и анализе претњи. Заменик за операције

команданта одговорни за поједине послове (персонал, безбедност, логистика, руковођење ресурсима, модернизација борбених снага, операције, резервни послови и руковођење информацијама). За обављање оперативних послова *INSCOM*-а одговоран је помоћник команданта штаба за операције. Њему су подређена четири одељења за: 1) прикупљање обавештајних података техничким методом, посебно обавештајним снимањем; 2) *HUMINT* и контраобавештајне активности; 3) борбену спремност КоВ, и 4) криптолошку подршку и копнене борбене информационе активности.²⁵

Национални земаљски обавештајни центар (*National Ground Intelligence Center – NGIC*) основан је 1962. године под називом Спољни научно-технолошки центар. На почетку је био непосредно подређен Команди КоВ за материјалну готовост и развој. Његове основне функције су: 1) развој и одржавање базе података који се тичу обавештајних активности КоВ; 2) реализација обавештајних активности КоВ у подршци истраживачких, развојних и прикупљачких програма Министарства КоВ, ваздушнодесантним снагама, борбеним командама, *DIA*, Министарству одбране и политичким руководиоцима националног нивоа; 3) откривање најновијих научнотехнолошких претњи везаних за безбедност КоВ; 4) процењивање страних војних трендова и развојних програма истраживањем научно-технолошких и општих војних обавештајних достигнућа у свету; 5) идентификација страних открића на научно-технолошком и општем обавештајном плану која могу бити примењена у оружане и техничке системе; 6) утврђивање слабости страних развојних програма у подршци развоја америчких контрамера за њихову експлоатацију; 7) управљање америчким војним програмима за коришћење страних материјала, и 8) обезбеђивање подршке америчким војним и научно-технолошким обавештајним прикупљачким потенцијалима. Поред тога, *NGIC* задужена је и за пружање ватрене, ваздушне и маневарске подршке снагама КоВ, извиђање бојних поља, електронско покривање бојних поља, хемијски рат и биотехнологију итд. Унутрашњу структуру *NGIC* прилагодила је обиму и пословима из своје надлежности, тако да све задатке реализује кроз рад више дирекција (за борбена дејства, системе, технологију, стране материјале, обуку, руковођење информацијама и информациону технологију).²⁶

Обавештајна заједница ратне морнарице

Обавештајна заједница ратне морнарице (PM) (*Naval Intelligence Community*) задужена је за прикупљање обавештајних сазнања и подр-

руководио је прикупљачким обавештајним активностима *INSCOM*. Помоћник за *HUMINT* руководио је обавештајним програмима прикупљања података од људских извора, а помоћник за *IMINT* био је одговоран за прикупљање података обавештајним снимањем и другим сложеним операцијама те врсте итд.; Jeffrey T. Richelson, (first edition), исто, стр. 65–68.

²⁵ Jeffrey T. Richelson, (fourth edition), исто, стр. 76–77.

²⁶ Исто, стр. 78–80.

шку оперативним снагама РМ и другим деловима Министарства РМ (*Department of Navy*), и за бригу о укупним поморским обавештајним потребама обавештајних служби националног нивоа.²⁷ Обавештајну заједницу РМ дуго су чинили: 1) Уред морнаричке обавештајне службе; 2) Команда поморских обавештајних активности; 3) Командна група поморске безбедности, и 4) Команда поморских електронских система.²⁸

Крајем 1991. године обављена је темељита реорганизација обавештајних и безбедносних активности унутар ратне морнарице. Расформирани су поједини делови Команде поморских обавештајних активности – *NIC* (Оперативна група 168, *NOIC*, *NTIC*), а њихов кадар је припојен новооснованом Морнаричком прекоморском обавештајном центру (*Naval Maritime Intelligence Center – NAVMIC*). Почетком 1993. године настављена је реорганизација обавештајне заједнице РМ припајањем *NAVMIC*, *NIA* и преосталих делова *NIC* Уреду морнаричке службе – *ONI*. Тиме је заокружен процес обједињавања обавештајних и безбедносних послова РМ у надлежност две установе: 1) Уреда морнаричке обавештајне службе (*Office of Naval Intelligence – ONI*) и 2) Командне групе поморске безбедности (*Naval Security Group Command – NSGC*).²⁹

Уред морнаричке обавештајне службе – *ONI* основан је 1882. године ради обављања обавештајних активности за потребе РМ, откривања претњи непријатељевих морнарица, као и заштите обавештајних информација у току борбених дејстава ратне морнарице. Почетком 20. века развио се у модерну обавештајну службу, која је деловала широм света преко својих обавештајних официра, који су формално обављали функције поморских аташеа.³⁰ У Другом светском рату је постигао завидне резултате у оперативном обавештајном раду, а у поратном периоду наставио је с прикупљањем обавештајних података о страним морнарицама, нарочито совјетским подморничким капацитетима, и израђивањем анализа о потенцијалним циљевима за амфибијске операције

²⁷ *Naval Intelligence*, Internet 4/26/99, www.odci.gov/ic/ni.html, p. 1.

²⁸ Обавештајна заједница РМ била је задужена за прикупљање, обраду и уступање обавештајних сазнања и спровођење других активности за потребе Министарства РМ и *DIA*: подршку обавештајних активности поморских флота и Министарства одбране; унапређење сарадње између обавештајних усанова РМ и размену поморских обавештајних података итд. Као поморска научно-технолошка обавештајна служба (*naval intelligence R&D organization*), *NAVALEX* имала је више обавештајних функција, које су се реализовале кроз активност Поморског свемирског пројекта (*Navy Space Project – NSP*), Пројекта Ревсон (*REWSON Project*), и Пројекта подморског осматрања (*Undersea Surveillance Project*). Остваривала је и сарадњу између обавештајне заједнице РМ и Националног уреда за извиђање – *NRO* (опширније: Младен Бајагић, *Улога обавештајне заједнице у спољној политици САД* (магистарски рад), Београд, Факултет политичких наука, 2000, стр. 155–159).

²⁹ Jeffrey T. Richelson, (fourth edition), *исто*, стр. 80–81.

³⁰ Детаљније: Christopher Andrew, *исто*, стр. 25–29, 68, 77–81. У време сукоба Керенског и бољшевика, у Русији 1917. године, поморски аташе САД у Петрограду Њутон А. Мек Кули, истовремено и службеник *ONI*, обављао је обавештајне задатке за потребе *ONI* и Министарства РМ (Ernest Volkman, Blaine Baggett, *исто*, стр. 18).

у свету, које су чиниле централни део Националних обавештајних прегледа (*National Intelligence Surveys*), итд.³¹

Сада је *ONI* централна обавештајна агенција РМ којом руководи директор морнаричких обавештајних активности (*Director of Naval Intelligence – DNI*), са осам дирекција: 1) за људске изворе; 2) обавештајни рад; 3) сервисе; 4) руковођење инсталацијама; 5) безбедност; 6) прикупљачке активности; 7) системе, и 8) руковођење ресурсима.³² Посебно је значајна Дирекција за прикупљачке активности, у којој су обједињени поједини организациони делови *NIC* и *NAVMIC*, бивших обавештајних установа ратне морнарице. Унутар ње делују четири одељења: 1) за техничке операције; 2) за руковођење прикупљачким активностима и потребама; 3) за међународне програме, и 4) за специјалне програме. Прво одељење је задужено за идентификацију, процењивање и вредновање главних обавештајних прикупљачких процена и пропуста, утврђивање поморских обавештајних приоритета, презентовање поморских прикупљачких потреба и приоритета на националном обавештајном нивоу итд. Одељење специјалних операција задужено је за реализацију специјалних поморских подморничких прикупљачких програма, као што су *HOLYSTONE* и *IVY BELLS*.³³

Други елемент обавештајне заједнице ратне морнарице јесте Командна група поморске безбедности (*Naval Security Group Command – NSGC*), основана 1935. године, под називом Безбедносна група за комуникације, у оквиру Уреда за поморске комуникације. Од 1950. године команда је имала назив Група за поморску безбедност (*Naval Security Group – NSG*), а садашњи назив усвојен је 1968. године. Централа Команде је у Форт Миду (Мериленд), а њоме руководи заменик директора за поморске обавештајне активности.

Служба је овлашћена за две изузетно значајне области: електронске обавештајне активности и безбедност система веза. Због тога је њен оперативни кадар задужен за инсталирање *SIGINT* и *COMSEC* средстава на бродовима и подморницама ради обављања активности везаних за осматрање океана, океанских извиђачких сателитских система за потребе океанског осматрања и управљања *COMSEC* операцијама. Од 1994. године руководилац службе је именован за извршног руководиоца информационог ратовања и за команду и контролу тих операција. У обављању тих задатака помаже му неколико специјалних помоћника и девет помоћника команданта (за резерве, безбедност, руковођење људским изворима и администрацију; стратешко планирање; логистику и материјална средства; информационо ратовање, команду и контролу; обуку; изворе, планирање, програме, буџет и контролу; питања употребе поморскодесантних снага, и технологију).³⁴ Електронским оба-

³¹ Harry Howe Ransom, *Central Intelligence...*, исто, стр. 109.

³² Jeffrey T. Richelson, (fourth edition), исто, стр. 83–84.

³³ Опширније: исто, стр. 203–204.

³⁴ Исто, стр. 84.

вештајним активностима руководи помоћник команданта за информационо ратовање, команду и контролу, а најважније организационе јединице службе задужене за та дејства распоређене су широм света (Исланд, Јужна Кореја, Немачка, Шкотска, Јапан, Аустралија итд.).

Обавештајна заједница ратног ваздухопловства

Институционализација обавештајних активности унутар ратног ваздухопловства (РВ) САД отпочета је 1940. године, када је Информативно одељење армијског ваздухопловства реорганизовано у Обавештајно одељење. За даљи развој обавештајних активности РВ посебно је значајна 1941. година, када је основана Обавештајна служба РВ. У садашњим условима, Обавештајна заједница РВ (*Air Force Intelligence Community*) задужена је за: планирање и организовање обавештајних активности РВ и обезбеђење РВ и осталим националним корисницима неопходних обавештајних чињеница ради успостављања „информативне доминације у миру, кризама, и рату“.³⁵ У сарадњи с другим војним службама и националним обавештајним организацијама, првенствено са *CIA*, *DIA* и *NSA*, обавештајне агенције РВ обезбеђују правремена обавештајна сазнања свемирским снагама РВ и осталим командама ради свестраног сагледавања тренутног развоја међународне средине, коју, између осталог, карактеришу: глобализација економских односа, повећани проток и размена технолошких информација, „замагљивање традиционалних геополитичких граница“ и спречавање избијања нових ратних жаришта која могу да буду повод за операције „наметања мира“. Обавештајни извори служби РВ уграђени су у сваку команду РВ, док њихови стручњаци остварују сарадњу с руководиоцима на свим нивоима команди припремајући се за: операције у време елементарних непогода, операције одржавања мира, контратерористичке и контранаркотичке операције, и ратна дејства.³⁶

Обавештајну заједницу РВ дуго су чиниле следеће установе: 1) Уред помоћника команданта за обавештајне активности; 2) Обавештајна служба РВ; 3) Команда РВ за електронску безбедност; 4) Спољно технолошко одељење командног система РВ, и 5) Примењени технички центар ратног ваздухопловства.³⁷

Последњом реорганизацијом обавештајних активности РВ значајно је измењена структура његове обавештајне заједнице. Обавештајном заједницом руководи Директорат за обавештајни рад, осматрање и извиђање, који делује у оквиру Уреда заменика команданта Здруженог генералштаба за РВ и свемирске операције,³⁸ а чине је: 1) Дирекција

³⁵ *Air Force Intelligence*, Internet 01/07/98, www.odci.gov/cia/other_links/whell/afi.html, p. 1.

³⁶ Исто, стр. 1.

³⁷ О *OACSI*, *ESC* и *FTD* опширније: М. Бајагић, исто.

³⁸ Директорат је наследио функције *OACSI*; Jeffrey T. Richelson, (fourth edition), исто, стр. 87.

за обавештајни рад, осматрање и извиђање (*Directorate of Intelligence, Surveillance, and Reconnaissance – DISR*); 2) Обавештајна агенција РВ (*Air Force Intelligence Agency – AIA*), и 3) Примењени технички центар РВ (*Air Force Technical Applications Center – AFTAC*).

Оснивање *DISR*, као нове обавештајне установе РВ, резултат је потреба интеграције обавештајних операција појединих делова РВ у новим условима. Директор *DISR* непосредно је задужен за: 1) припрему и утврђивање здружених војних и укупних националних обавештајних захтева; 2) утврђивање политике и управљачких мера за развој и примену оперативних обавештајних, прикупљачких, процењивачких и других система РВ; 3) руковођење или координацију програмских и буџетских питања у вези с реализацијом обавештајних, осматрачких и извиђачких функција РВ; 4) заступање обавештајних интереса САД, Министарства одбране и РВ у међународним, националним, међуагенцијским, ресорним и другим комитетима и телима, и 5) надгледање развоја обавештајних прикупљачких потенцијала, набавке средстава за актуелне обавештајне потребе и управљање везано за истраживања, развој, тестирање и унапређење тих активности.

Осим директора, руководећи врх *DISR* чине помоћник директора за обавештајни рад и заменици за осматрачке и извиђачке системе и информативне операције. За разматрање најзначајнијих обавештајних питања која се тичу односа између Здруженог генералштаба и те службе и појединих саветодавних и надзорних обавештајних тела задужена је Група за послове обавештајне заједнице, која је непосредно подређена директору.

У оквиру *DISR* постоји више одељења. Под контролом помоћника директора раде одељења за: 1) изворе; 2) борбени развој и планове; 3) продукцију и примењене програме, и 4) обавештајни рад и безбедност, док заменици директора руководе активностима одељења за: 5) осматрање, извиђање и прикупљање; 6) интеграцију извиђачких и осматрачких система; 7) одбрамбено-обавештајно ратовање и безбедност, и 8) специјалне програме.³⁹

Као специјализована електронска обавештајна служба, *DISR* задужена је за развој, координацију и контролу укупне обавештајне политике и свих обавештајних прикупљачких система РВ, посебно за области обавештајног снимања, електронског обавештајног рада, *MASINT* активности и система прикупљања обавештајних информација из људских извора. Поред тога, обрађује и уступа обавештајна сазнања крајњим корисницима и сарађује, у вези с тим, с другим чланицама америчке обавештајне заједнице.

Обавештајна агенција РВ (*Air Force Intelligence Agency – AIA*) централна је обавештајна установа за спровођење обавештајне политике ратног ваздухопловства.⁴⁰ Основана је 27. јуна 1972. под првобитним називом Обавештајна служба РВ (*Air Force Intelligence Service – AFIS*).

³⁹ Исто, стр. 88.

⁴⁰ *Air Force Intelligence, Surveillance, and Reconnaissance...*, исто, стр. 1.

Организациону структуру *AIA* чине командни елемент, специјални штаб, управе, уреди и неколико специјализованих центара.

Командни елемент сачињавају руководилац службе и његов заменик, генерални инспектор и старији војни саветник. Поред командног елемента, у штабу *AIA* делују управе за: 1) персонал; 2) логистику; 3) комуникације и информације; 4) руковођење финансијама и контролу; 5) планове и потребе, и 6) операције. Према значају и сложености послова издава се Управа за операције, задужена за надзор и управљање интеграцијом *SIGINT*, *MASINT*, *HUMINT*, научних и других техничких обавештајних активности и реализацију општих војних обавештајних прикупљачких и продукционих активности. Такође, непосредно руководи и прикупљачким активностима у којима се користе отворени и људски извори. Због тога је Управа организована у четири одељења: за тренутне операције; за интеграцију свемирских и других напредних програма; за оперативне планове, и за оперативно планирање и интеграцију.⁴¹ Поред управа, унутар штаба *AIA* делује и више уреда, који су задужени за односе са јавношћу, историју, резервне послове, безбедност итд.

Значајну подршку *AIA* добија од Центра за специјалне активности РВ, који руководи свим активностима РВ на прикупљању обавештајних података помоћу људских извора, односно спровођењу тајних прикупљачких активности помоћу људских извора, примени иследног метода (испитивање пребега) над лицима која долазе из Русије и других земаља које су потенцијални непријатељ Сједињених Држава.⁴² Поред тога, *AIA* непосредно руководи активностима 67. обавештајног ваздухопловног пука, који је укључен у обавештајне операције извиђачке природе и ваздушнодесантно извиђање, и пружа непосредну подршку земаљским и сателитским извиђачким системима ратног ваздухопловства. Организован у 34 обавештајна ескадрона, групе и ескадриле за обавештајну подршку, пук изводи обавештајне операције у свим регионима света.⁴³ Поред тога, *AIA* управља Националним ваздухопловним обавештајним центром (*National Air Intelligence Center – NAIC*), који чини једну од њене две најзначајније аналитичке компоненте. Центар је основан 1993. године и користи све расположиве изворе информација у обезбеђивању обавештајних података о свемирским системима, капацитетима и намерама потенцијалних непријатеља. Уз то, задужен је за обраду, коришћење и уступање обавештајних сазнања прикупљених *MASINT* активностима, односно сазнања прикупљена помоћу радара и електрооптичких и инфрацрвених сензора.⁴⁴ Центар пружа директну подршку свим учесницима у ратним дејствима, политичарима и америчкој заједници за набавку наоружања. Друга аналитичка компонента *AIA* јесте 497.

⁴¹ Jeffrey T. Richelson, (fourth edition), *исто*, стр. 90–91.

⁴² Центар има више одељења на територији САД, међу којима се издавају Одељење 21, у седишту Центра, и Одељење 22, у бази ратног ваздухопловства у Рајт Петерсону.

⁴³ Опширније: Jeffrey T. Richelson, (fourth edition), *исто*, стр. 92–93.

⁴⁴ *Air Force Intelligence, Surveillance, and Reconnaissance...*, *исто*, стр. 1.

обавештајна група, задужена за специјализовану обавештајну подршку у обављању функција делова РВ распрострањених по целом свету.⁴⁵

Примењени технички центар РВ (*Air Force Technical Applications Center – AFTAC*) основан је 1948. године као специјални оружани ескадрон, познат под првобитним називом Уред РВ помоћника заменика Здруженог штаба за атомску енергију – секција 1.⁴⁶ Организован је у седам дирекција за: 1) надзор нуклеарних претњи; 2) материјале и технологију; 3) примену нових технолошких достигнућа; 4) операције; 5) планове и програме; 6) обавештајни рад, и 7) логистику и системе. Најзначајнија је дирекција за операције, непосредно задужена за планирање, координацију и руковање Системом САД за откривање постројења атомске енергије (*U.S. Atomic Energy Detection Systems – AEDS*). Тај систем постоји у више од 35 земаља и користи разноврсне научне методе у прибављању и процењивању обавештајних података техничке природе о нуклеарним активностима страних држава. Систем *AFTAC* има велику мрежу својих снага у САД и другим регионима света, од којих су поједине тајна, јер се налазе на страним територијама без знања њихових влада.⁴⁷ Осим тога, Центар управља и Централном лабораторијом Мек Лилан (*McLellan Central Laboratory – MCL*), задуженом за обраду и анализу хемијских и биолошких једињења и развој најнапреднијих технологија које се могу употребити као хемијско и биолошко оружје.⁴⁸

После „хладног рата“, у Министарству одбране отпочет је процес обједињавања послова обавештајних активности, осматрања и извиђања (*intelligence, surveillance, and reconnaissance – ISR*) у јединствену целину.⁴⁹ Што се тиче РВ, задатак свих обавештајних организација задужених за

⁴⁵ *AIA* руководи и Информативним центром РВ за ратовање, у оквиру којег делује и Централна за оперативну подршку, која обезбеђује информације и пружа помоћ РВ у целом свету.

⁴⁶ Jeffrey T. Richelson, (fourth edition), *исто*, стр. 96.

⁴⁷ Упоредити: *The United States Government Manual 1995/1996*, стр. 197.

⁴⁸ Упоредити: Jeffrey T. Richelson, (fourth edition), *исто*, стр. 98.

⁴⁹ На основу нацрта председавајућег Здруженог генералштаба о развоју укупних војних потенцијала САД до 2010. године (Заједничка визија 2010), који је добио значајно место и у Извештају о четворогодишњем прегледу одбране из 1997. године (*Report of the Quadrennial Defense Review*, Мај, 1997), модернизација америчких оружаних снага у будућности заснована је на развоју система командовања, управљања, везе, компјутера, обавештајне активности, осматрања и извиђања (*command, control, comm-unications, computers, intelligence, surveillance and reconnaissance – C⁴ISR*). Основни елементи система *C⁴ISR* везани непосредно за реализацију *ISR* пројекта су: 1) вишесензорска информациона мрежа, која обезбеђује командама и снагама америчке војске надмоћ у познавању ситуације у борбеном простору; 2) могућност вођења информационог операција манипулисања или онемогућавања непријатеља да упозна борбени простор или несметано употреби сопствене снаге; 3) здружена мрежа комуникација, с одговарајућим капацитетом, еластичношћу и могућностима управљања мрежом, као подршка претходно наведеним могућностима, као и одређеним захтевима за комуникацијом између командних структура и борбених јединица, и 4) информациони одбрамбени систем за заштиту америчке глобалне комуникационе и процесне мреже од сметњи или коришћења противника. Упоредити: Вилијам Коен, *Извештај о четворогодишњем прегледу одбране (САД)*, „Војно дело“, бр. 3–4, 1999, стр. 104–105, 135–136.

спровођење *ISR* активности унутар тог вида оружаних снага САД (*Air Force Intelligence, Surveillance, and Reconnaissance – ISR*) усредсређен је на: а) обезбеђивање подршке деловима оружаних снага САД које су ангажоване у мировним операцијама, кризама, или у рату, и б) постизање информационе супериорности у прикупљању обавештајних података, надзору над њима, коришћењу и њиховој заштити.⁵⁰ Замишљен као јединствени глобални обавештајни, осматрачки и извиђачки пројекат, систем *ISR* основан је ради обављања задатака везаних за свестрано испуњавање свих националних безбедносних захтева. Као део обавештајне заједнице САД, целокупан систем обавештајних активности, осматрања и извиђања РВ делује на плану ваздушно-десантног извиђања и осматрачких програма. Користећи најсавременије извиђачке и осматрачке системе и беспилотне летелице (*unmanned aerial vehicles – UAVs*), систем је усмерен на реализацију „обавештајних захтева националног нивоа“.⁵¹ Структура *ISR* посебно је ојачана 1997. године оснивањем установе директора за обавештајни рад, осматрање и извиђање (*Director of Intelligence, Surveillance, and Reconnaissance – COI*), који је члан Штаба РВ и функционални руководилац свих информационих ратних потенцијала *ISR*. Он обавља и функцију „највишег функционера РВ унутар америчке обавештајне заједнице“ у сагласности с наредбама *DCI*.⁵²

Обавештајна заједница морнаричкодесантних снага

За руковођење обавештајним активностима морнаричко-десантних снага задужен је помоћник начелника Здруженог генералштаба за команду, контролу, комуникације, компјутере и обавештајни рад (*Assistant Chief of Staff for Command, Control, Communications, Computers, and Intelligence – C⁴I*). Под његовом управом делује посебно обавештајно одељење, састављено од четири одсека: 1) за контраобавештајни рад помоћу људских извора; 2) обавештајне планове и програме; 3) електронске обавештајне операције и електронско ратовање, и 4) обавештајне планове и политику. Поред тих одсека, унутар одељења делује и посебан уред за специјалну безбедност.⁵³ Обавештајна заједница морнаричкодесантних снага (*Marine Corps Intelligence*), заједно са другим агенцијама и заједничким обавештајним центрима Здруженог генералштаба и Обједињених команди, задужена је за специјализовану обавештајну продукцију ради пружања помоћи команданту морнаричко-десантних снага, планирање буџета, обезбеђивање развојних програма за обуку, планирање непредвиђених борбених ситуација итд.

Управа за обавештајне активности поморскодесантних снага (*Marine Corps Intelligence Authority – MCIA*), као централно аналитичко

⁵⁰ *Air Force Intelligence, Surveillance, and Reconnaissance...*, исто, стр. 1.

⁵¹ Исто, стр. 1–2.

⁵² Исто, стр. 1.

⁵³ Jeffrey T. Richelson, (*fourth edition*), исто, стр. 98.

тело, задужена је за реализацију аналитичких задатака у сарадњи с Обавештајном заједницом морнарице и Обавештајном службом обалске страже. Сарадња се одвија у оквиру активности Националног поморског обавештајног центра и поморскодесантне базе Квантико у Вирџинији. Највише домете *MCIA* остварује у обавештајној продукцији за задовољавање захтева свих корисника у миру, периодима пред кризе или непредвидивим ситуацијама, за развијање доктрине, борбених структура, обуке и образовања, и унапређивање борбених дејстава. Све постављене задатке обавља кроз интеграцију, развој и унапређивање општих војних обавештајних активности, техничких информација, свих извора обавештајне производње и материјала из отворених извора.⁵⁴

Служба безбедности одбране

Служба безбедности одбране (*Defense Security – DSS*) основана је 18. септембра 1972. уједињавањем кадра Министарства одбране ангажованог на пословима безбедносних истрага,⁵⁵ а ангажована је првенствено на пословима заштите персоналних извора и укупних оперативних потенцијала.

Обједињавање истражног кадра у *DSS* допринело је побољшању квалитета и бржој реализацији безбедносних истрага, па се, временом, развио у искључиво цивилни персонал, с допунским безбедносним функцијама. Значајније измене у организацији *DSS* и безбедносних истрага уопште догодиле су се 1. октобра 1980, када је заменик секретара одбране пребацио у *DSS* администрацију Програма индустријске безбедности одбране из Агенције за одбрамбену логистику.⁵⁶

Као део националног програма индустријске безбедности, основне функције *DSS* познате су под називима Програм заштите кључне активне и Програм наоружања, муниције и експлозива. Обављањем тих послова повећан је ниво индустријске безбедности у свим агенцијама чија је основна функција безбедност. Осим тога, *DSS* наследио је и Школски институт одбране за безбедност.⁵⁷ У односу на почетни период деловања, у *DSS* десиле су се значајне организационе измене и развиле се у комплексну безбедносну организацију за заштиту персонала, информација, тајних индустријских производа и установа за потребе ресорног министарства и других владиних министарстава и агенција. Директивом *DoD*, из 1997. године, у *DSS* интегрисани су: Полиграфски институт *DoD*, Истраживачки центар за безбедност кадра и Институт безбедности *DoD*.⁵⁸ Деловање *DSS* под надзором је и руководством помоћника секретара одбране за команду, контролу, комуникације и обавештајни

⁵⁴ *Marine Corps Intelligence*, Internet 4/26/99, www.odci.gov/ic/mci.html, p. 1.

⁵⁵ Првобитни назив *DSS* био је Истражна служба одбране (*Defense Investigative Service – DIS*).

⁵⁶ *Defense Security Service (DSS): History*, Internet 17/04/2000, www.dss.mil/aboutdss/history.htm.

⁵⁷ *Исцо*.

⁵⁸ *DSS: About DSS*, Internet 17/04/2000, www.dss.mil/aboutdss/indey.htm.

рад (*Deputy Assistant Secretary of Defense/Command, Control, Communications, and Intelligence – C³I*). Тренутно, DSS има три основне функције (задатка): 1) Програм персоналних безбедносних истрага; 2) Програм индустријске безбедности, и 3) безбедносну едукацију и обуку.

У оквиру Програма персоналних безбедносних истрага – *PSI*, DSS води више од 150.000 персоналних истрага, које користе судски органи DoD за одређене активности, на пример, за проверу појединачних пријава у војне јединице и установе, проверу приступа поверљивим информацијама, и слично. Програм индустријске безбедности (*The DSS Industrial Security Program – ISP*) обухвата одбрамбени део Националног програма индустријске безбедности (*National Industry Security program – NISP*), Програм наоружања, муниције и експлозива (*Arms, Ammunition and Explosives Program – AA&E*), и Програм заштите виталне инфраструктуре (*Critical Assets Assurance Program – CAAP*). Програм NISP основан је ради обезбеђења приватном индустријском сектору, школама и универзитетима који пружају услуге DoD (изводе радове на основу уговора с Владом) успешне заштите поверљивих информација које поседују у периоду реализације уговорених послова. Осим тога, Програм индустријске безбедности обухвата и пружање безбедносних савета и помоћи тим институцијама, контраобавештајну заштиту и подршку, и друге услуге које се тичу индустријске безбедности. Програм је омогућио да DSS своје деловање прошири и изван територије САД, односно да се почне оперативно ангажовати у међународним оквирима, пружајући помоћ америчким индустријским операцијама у Европи и другим регионима света. За Програм безбедносне едукације и обуке задужена је Академија DSS, која пружа подршку свим деловима службе, агенцијама и војним установама унутар DoD, као и свим, владиним уговором одређеним, извођачима индустријских пројеката за потребе одбране. Академија је ангажована и на иновирању и примени програма безбедносне едукације и обуке, истраживању и развоју укупних безбедносних потенцијала, као и развоју програма за напредовање кадра.

Целокупан кадар службе задужен је за подизање нивоа безбедности запослених на осетљивим индустријским пројектима на националном и међународном плану, ефикаснију реализацију безбедносних истрага и других безбедносних послова за потребе федералне државе, федералних агенција и одређених прекоморских локација на којима се изводе уговорени индустријски пројекти и радови. Осим тога, DSS пружа значајну помоћ војним службама и Државном секретаријату у истрагама које воде изван територије Сједињених Држава.⁵⁹

Централа DSS налази се у Северној Вирџинији, а служба је организована у четири оперативне области: западну, централну, северноисточну и југоисточну. У оквиру северноисточне области делује Уред службе за међународну безбедност (*Office of Security Services International – OSSI*) у Минеаполису. Уред је одговоран за обављање безбедносних

⁵⁹ Тренутно DSS запошљава више од 2.500 службеника, ангажованих на безбедносним, истражним и контраобавештајним пословима.

задатака DSS изван америчке територије, првенствено на подручју Европе, Средњег и Блиског истока и Централне и Јужне Америке.⁶⁰

У организационој структури DSS посебно је значајан Уред за контраобавештајну активност (*Counterintelligence Office – CI*), који је основао 1993. године помоћник секретара одбране за командовање, контролу, комуникације и обавештајни рад (*C³I*). Основни циљеви (принципи) формирања тог уреда су: 1) интегрисање контраобавештајних активности у област деловања DSS; 2) обезбеђивање потребног контраобавештајног искуства и знања радној снази; 3) увећавање значаја контраобавештајног рада структура DSS у целокупној индустрији, и 4) помоћ корисницима у препознавању сумњивих страних обавештајних прикупљачких активности и извештавање о њима. У целини DSS прихватила је те принципе и, према њима, користи сва сазнања за побољшање програма: а) руковођења поверљивим програмима у индустрији; б) антиципацији претњи; в) спречавања илегалних технолошких трансфера, и г) побољшања превенције економске шпијунаже у одбрани капацитета носилаца појединих програма и радова.⁶¹ Уред за контраобавештајне активности активно сарађује с иследницима и оперативцима индустријске безбедности DSS, одговорним за прикупљање података о могућим илегалним или неодобреним активностима извођача радова који имају приступ поверљивим информацијама. Та сарадња омогућава Уреду ефикаснију комуникацију с извођачима у спровођењу одобрених програма заштите.

Уред за специјалне истраге ратног ваздухопловства

Уред за специјалне истраге РВ (*Air Force Office of Special Investigations – AFOSI*) основан је 1. августа 1948, на предлог Конгреса, ради обједињавања истражних активности унутар Сједињених Држава. Званично је задужен за пружање професионалних истражних услуга везаних за заштиту особља, операција и борбених средстава РВ и ресорног министарства. Основна надлежност AFOSI јесте спровођење кривичних истрага и пружање контраобавештајних услуга командантима актуелних операција ратног ваздухопловства, па се AFOSI ангажује за идентификацију, истраге и спречавање аката шпијунаже, тероризма, превара и других озбиљних криминалних активности које могу да буду претња укупним потенцијалима РВ и Министарству одбране.⁶² Рад AFOSI усмерен је на четири основна приоритета: 1) коришћење контраобавештајних активности за борбену заштиту; 2) спречавање насилничког криминала у РВ; 3) борбу против претњи информационим системима и технологији РВ, и 4) спречавање и наношење пораза новим облицима превара. Штаб AFOSI смештен је у бази РВ Ендрју у Мериленду, и

⁶⁰ DSS Regions: Internet 17/04/2000, www.dss.mil/aboutdss/loc.htm.

⁶¹ DSS Counterintelligence, Internet 17/04/00, www.dss.mil/cithreats/index.htm.

⁶² Air Force Office of Special Investigations, Internet 02/04/00, www.dtic.mil/afosi/fact/factafosi.htm.

организационо је подељен на: 1) осам теренских иследних региона (два изван територије САД); 2) седам теренских иследних ескадрила (шест изван територије САД), и 3) више од 160 одреда (деташмана) и оперативних локација широм света.

У обављању својих дужности, кадар *AFOSI* ангажован је у различитим операцијама, као што су контраобавештајне активности, кривичне истраге, истраге економског криминала, информационе операције, заштита технологије и специјализоване услуге. *Контраобавештајне активности* су првенствено усмерене против претњи непријатељевих обавештајних служби и терористичких група безбедности ратног ваздухопловства, па *AFOSI* руководи офанзивним и дефанзивним активностима у откривању и спречавању ефектива непријатељевих обавештајних служби и терористичких група. Под тим активностима подразумевају се истраге шпијунских криминалних и терористичких акција, технолошких трансфера и појава компјутерске инфилтрације, као и пружање личне заштите највишим руководиоцима и другим званичницима РВ надзирањем антитерористичких програма у географским подручјима за које су карактеристичне снажне терористичке активности. У оквиру реализације пројекта *кривичних истрага AFOSI* ангажује се на ислеђивању тешких злочина, под којима се подразумевају силовања, рањавања, веће провалне крађе, трговина дрогом и друге криминалне активности. У случају најсложенијих кривичних дела иследници примењују специјализоване експертизе и напредне технике. У *истрагама економског криминала* подразумева се ангажман иследника *AFOSI* приликом ислеђивања дела као што су: повреде уговора са РВ, повреде одобрених и неодобрених инвестиционих програма и активности, компјутерских система, платних трансакција и других новчаних питања, еколошки криминал, повреде имовине РВ и друге административне неправилности. Уред користи сва искуства везана за преваре приликом њиховог утврђивања, одређивања локација и ширења у операције и програме ратног ваздухопловства. О активностима на спречавању тих дела извештавају се базе и највише командне структуре РВ ради пружања помоћи у идентификацији и превенцији свих врста превара усмерених на укупне потенцијале РВ и Министарства одбране.

Основна дужност *AFOSI* у борби РВ против глобалних безбедносних претњи по његове информационе системе јесте пружање подршке *информационим операцијама* против будућих претњи усмерених према РВ, при чему се посебна пажња посвећује свемирској кибернетици. Као једина агенција која управља контраобавештајним истрагама, операцијама и прикупљањем сазнања о повредама потенцијала РВ, *AFOSI* овлашћена је и за спровођење активности везаних за спречавање компјутерског криминала, па је *AFOSI* руководећи део Програма РВ за техничко осматрање и контрамере.⁶³ *Заштита технологије* званично је позната као Програм *AFOSI* за истраживање и заштиту технологије или, скраћено, „Феникс 7“. Програм се односи на пружање контраоба-

⁶³ Исто.

вештајних и других истражних услуга ради заштите технологије, програма, најзначајнијих информација у вези с тим програмима, персонала и укупних потенцијала ратног ваздухопловства. Коначно, последњи програм *AFOSI* јесу специјализоване услуге, под којима се подразумева ангажовање у истрагама различитих специјалиста *AFOSI* (технолошки стручњаци, полиграфисти, компјутерски експерти, научни саветници итд.) чије је учешће изузетно значајно за њихов исход.

Унутар *AFOSI* основано је више специјализованих установа и организационих целина задужених за различите активности. Посебно су значајни Одбрамбена компјутерска судска лабораторија и Одбрамбени програм обуке за компјутерске истраге. Лабораторија је задужена за обраду и анализу доказног материјала прикупљеног током контраобавештајних и кривичних истрага и истрага компјутерских превара, док се кроз Програм спроводи обука за компјутерске истраге и обезбеђује компјутерска судска обука иследницима Министарства одбране. Осим тих целина, унутар *AFOSI* делује и „33. теренски иследни ескадрон“, познат као „Теренски уред Вашингтона“ (*Washington Field Office – WFO*), задужен за истраге и предмете у вашингтонском дистрикту. Смештен је у бази Ендрју, а састоји се од три одељења: 1) одељења у бази РВ Болинг; 2) одељења у бази вашингтонског дистрикта, и 3) одељења у бази Форт Мид. Центар тактичких оперативних уреда *WFO* (*Washington Field Offices Tactical Operations Center*) управља контраобавештајним активностима, борбеном заштитом и другим заштитним операцијама у дистрикту. На основу распрострањених контраобавештајних, истражних и других потребних капацитета, Центар пружа подршку иследним операцијама других организационих јединица *AFOSI*.⁶⁴ Од 1997. године у оквиру *AFOSI* делује и Специјализовани антитерористички тим (*Antiterrorism Speciality Team – AST*), смештен у бази РВ Лакленд у Тексасу, задужен за специјализовану обуку посебних организационих јединица *AFOSI* ради обезбеђивања антитерористичких и контраобавештајних информација и пружања иследних услуга персоналу и организационим целинама ратног ваздухопловства.

Закључак

Глобални и агресивни карактер америчке спољне политике, заснован после „хладног рата“ на идеји стварања „новог светског поретка“, с доминацијом САД као једине преостале силе у светским размерама и нагласком на новим одредницама стратегије националне безбедности, потврђен је у више програмских докумената америчке администрације у последњој деценији 20. века.⁶⁵ Таква спољнополитичка стратегија утицала је да се интензитет и размере деловања америчког војног

⁶⁴ Исто.

⁶⁵ Осим у Извештају о четворогодишњем прегледу одбране САД из 1997. године, та тематика, с обзиром на нове спољнополитичке смернице, садржана је и у документу Државног секретаријата САД о стратегији националне безбедности

обавештајно-безбедносног комплекса знатно појачају, према новим безбедносним изазовима и захтевима који се постављају целокупном америчком систему безбедности. Редефинисање постојеће националне безбедносне стратегије имало је, дакле, за последицу убрзање процеса темељите реконструкције америчких обавештајних и безбедносних потенцијала, при чему је реорганизација војног дела америчког обавештајно-безбедносног система била коренита како на плану промене делокруга рада појединих служби и њихове специјализације по областима истраживања, тако и на плану оснивања нових обавештајних и безбедносних служби које имају стратегијски и оперативни значај.

Највише је било промена у обавештајним заједницама појединих видова оружаних снага, у којима је, с обзиром на све већу примену научних и технолошких достигнућа и измену глобалног концепта реализације обавештајних активности, осматрања и извиђања – *ISR*, дошло до обједињавања појединих обавештајних установа, тако да је њихов број знатно смањен. Промене су биле део процеса укупне реорганизације америчких оружаних снага, а оснивање нових обавештајних установа обједињавањем постојећих било је срачунато на проширење делокруга рада, побољшање ефикасности у појединим областима обавештајне делатности и успостављање еластичнијих облика командовања и контроле над тим установама, што се посебно односи на обавештајне заједнице ратне морнарице и ратног ваздухопловства. У вези с тим треба посматрати улогу и значај новооснованих обавештајних служби, као што су Дирекција за обавештајни рад, осматрање и извиђање – *DISR* и Командна група поморске безбедности – *NSGC*. Осим тога, значајно је реорганизован и систем командовања обавештајним и безбедносним установама, пре свега оснивањем нових руководећих органа за поједине видовске обавештајне заједнице, као у случају Директората за обавештајни рад, осматрање и извиђање при Уреду заменика Здруженог генералштаба за ратно ваздухопловство и свемирске операције.

С друге стране, ради обједињавања одређених специфичних грана обавештајног рада на националном нивоу, посебно оних које се односе на примену тзв. техничког метода (*Technical Intelligence – TECHNIT*), и то свих његових видова (*SIGINT, COMINT, MASINT, IMINT*), из војног комплекса су издвојене поједине обавештајне установе. Пре свега, Централни уред за анализу слика (*Central Imagery Office – CIO*) и Одбрамбена агенција за израду карата (*Defense Mapping Agency – DMA*), који су обједињени у нову обавештајну агенцију националног нивоа – Националну агенцију за снимање и израду карата (*National Imagery and Mapping Agency – NIMA*). Такође, Национална агенција

за нови век из маја 1997. године. У њему су, између осталог, као стратешки политички и безбедносни приоритети, наведени: очување америчке позиције главног светског заштитника мира; повећање сарадње у суочавању са свим безбедносним претњама без обзира на националне границе, и јачање дипломатских и војних потенцијала, уз захтев за одговор на све изазове новог века (упоредити: *A National Security Strategy for a New Century*, Internet 1998, www.whitehouse.gov/WH/EOP/NSC/Strategy.html).

безбедности (*National Security Agency – NSA*) и Национални уред за извиђање (*National Reconnaissance Office – NRO*), који формално припадају војном обавештајном комплексу, постали су у последњим деценијама службе на стратегијском националном нивоу, и заједно с *NIMA* чине моћни национални електронски обавештајни троугао. Због тога се у обавештајној заједници морају посматрати изван војног комплекса, односно као националне обавештајне установе у истој равни са Централном обавештајном агенцијом.

Очигледно је да су све промене у војном обавештајно-безбедносном комплексу пратиле најзначајније измене у доктрини и концепцији ратовања коју су САД лансирале још пред крај „хладног рата“. При томе, је посебан значај придат извођењу специјалних операција, у којима су различите форме обавештајног рада у директној функцији подршке борбених активности делова америчких оружаних снага. У вези с тим, најважнији задаци војних обавештајних служби постали су: успостављање информационо-обавештајне надмоћи у односу на потенцијалне противнике; пружање борбене обавештајне подршке на стратегијском, оперативном и тактичком плану, и извођење различитих операција обавештајно-субверзивног карактера.

Литература:

1. Loch K., Johnson, *America as a World Power: Foreign Policy in a Constitutional Framework* New York, McGraw-Hill, Inc., 1991.
2. *Executive Order 12036: United States Intelligence Activities*, January 24, 1978, Presidential Directives and Executive Orders, Internet, www.awpi.com/IntelWeb/US/misc/eo_12036.html.
3. *Executive Order 12333: United States Intelligence Activities*, December 4, 1981, Internet, 01/09/98, www.fas.org/irp/offdocs/EO12333.html.
4. Christopher Andrew, *For the President's Eyes Only: Secret Intelligence and the American Presidency from Washington to Bush*, New York: Harper Collins, 1995.
5. Ernest Volkman, Blaine Baggett, *Secret Intelligence*, New York: Bantam Doubleday Dell Publishing Group, Inc., 1989.
6. Harry Howe Ransom, *Central Intelligence and National Security*, Cambridge, Massachusetts: Harvard University Press., 1958.
7. *Air Force Intelligence*, Internet 01/07/98, www.odci.gov/cia/other_links/whell/afi.html



Цивилна контрола војске

УДК: 355.1:316.66:342.5

Слободан Косовац, генерал-мајор

Аутор у чланку разматра контролу као подпроцес или фазу управљања, посебно с аспекта цивилне контроле Војске. Наведени су елементи, принципи, област и облици (институционални и ванинституционални) цивилне контроле војске. Разматрање је усмерено на контролу Војске, иако постоји потреба да се систем обухвати у целини.

Увод

Цивилно-војни односи и цивилна контрола¹ војске често се разматрају, а разлози за то су различити (од перфидних до најдобронамернијих). Према једном мишљењу „војска јесте сила једне државе, али се мора контролисати да не би била против своје државе или на штету те исте државе“. Потреба за цивилном контролом Војске настала је на основу искустава из историје. Наравно, проблем није настао тренутно. Ако се војска, односно та сила „отела“, сигурно је сплет цивилно-војних односа био замршен, па се та сила постепено одвајала и у одређеном тренутку постала *сила изнад државе*. Отуда свака модерна војска има јасно дефинисане односе у чијој бити су елементи цивилне контроле војске.

Посматрање цивилно-војних односа као односа између партнера *политичке елите, војске и грађанства* само је један, сигурно недовољан приступ, јер нигде у свету нема *колективног командовања* и поред чињенице да постоје бројна тела – савети, која интензивно раде на припреми одлуке за командовање војском. С друге стране, у земљама где војска није привилегија уског дела професионалаца (постоји војна обавеза) *грађанство* је на директан начин – проласком кроз војску, укључено у војску и обавештено о њеном функционисању. Ако у савременим државама војна индустрија није уграђена у структуру оружаних снага, већ чини економску структуру земље, настаје парадокс да

¹ Контрола (фр. *controle*) двоструки регистар, двоструко рачуноводство у канцеларијама да би се избегле грешке, злоупотребе и сл.; контрола књига, контролник; надзор, надгледање (М. Вујаклија, *Лексикон страних речи и израза*, „Просвета“, Београд, 1980, стр. 461).

цивили, кроз економију, гурају² војску у потрошњу. Ако се та потрошња односи само на развој војске, то је проблем државе, али ако војску гурају у рат као највећег потрошача, то је проблем који има далекосежне последице. Због таквог односа војске и економије стварају се посебни услови, односно критеријуми за контролу. Наиме, дешава се да земља која се сматра демократски најразвијенијом и у којој је највише писано о цивилној контроли војске не може да контролише своју војску, која се користи изван међународних конвенција и закона, изван закона своје земље, која користи забрањена средства, дејствује по невојним циљевима и слично, а формирана је у амбијенту с најразвијенијом контролом.

У процесу професионализације Војске, који траје од трансформације Југословенске народне армије у Војску Југославије, цивилна контрола Војске, као један од предуслова за успешну професионализацију стално је била у средишту интересовања, што се најбоље види и из Војне доктрине СР Југославије.

Када се говори о цивилној контроли Војске мора да буде јасно шта значи „Цивилна контрола система одбране“ барем из два разлога: 1) веома се тешко дефинише контрола подсистема ако није дефинисана контрола система, и 2) остали елементи система одбране су самостални, али имају веома јаке спреге, пре свега, са Војском, а потом и са полицијом, па могу да се „отму“.

Појам контроле у управљању великим системима често се уско и погрешно схвата. Многе људе израз „контрола“ подсећа само на власт и на војне појмове о командовању и контроли, што је погрешно. У управљању – командовању контрола је једна од процесних функција, у којој има мање наређивања, а много више сакупљања података, односно надзора, мерења и извештавања о догађајима ради постизања циљева. Основни циљ ефикасног система контроле јесте да наведе руководиоце на разним нивоима и местима да се понашају у складу с основним циљевима организације и доприносе њиховом остварењу. Да би се то постигло контролни систем мора да се изграђује плански.³

Искуства из распада СФР Југославије указују супротно, а то је да се систем територијалне одбране отео контроли државе као носиоцу система одбране и, заједно са републичким МУП-овима, односно подсистемима полиције, значајно утицао на распад државе. Сигурно је да се квалитетном цивилном контролом војске и полиције у том периоду не би спречио распад државе, али је сигурно и то да не би било ни бројних жртава. Оптуживани за ратне злочине су ЈНА и њени припадници који нису криви или барем нису директно криви за те жртве.

Војска Југославије ће сигурно подржати, пружити помоћ и даље активно учествовати у свакој осмишљеној, организованој и системски спроведеној унутрашњој контроли Војске. За ту активност има много разлога, а најзначајнији су: лакше приказивање проблема, захтева и

² Термин „гурати“ није случајно узет јер указује на једино опредељење – трошити, а место, начин и остало није значајно.

³ Robert R. Glauber, *Вештина управљања*, ГНК „Слободан Јовић“, Београд, 1994.

результата држави, односно државним органима; ефикасније укључивање свих субјеката државе у све области живота и рада војске; лакша едукација свих субјеката државе; ефикаснија презентација Војске и популаризација војног позива, и слично. С обзиром на садашње окружење јасно се уочавају две већ дефинисане компоненте цивилне контроле Војске; једна је контрола у држави – Савезној Републици Југославији, а друга је међународна контрола.

1) Контролу у Савезној Републици Југославији карактерише следеће:

– Војском командује председник Савезне Републике Југославије⁴ на основу одлука Врховног савета одбране (поред председника СРЈ у његовом саставу су и председници република чланица)⁵;

– Савезно министарство одбране, као носилац управних и стручних послова који се односе на спровођење политике одбране и остваривање система одбране у саставу је Савезне владе и под контролом Савезне скупштине;

– јасно дефинисане обавезе у вези с проглашењем ратног стања, непосредне ратне опасности или ванредног стања;

– јасно дефинисане обавезе у вези с мобилизацијом;

– финансирање развоја и опремања;

– обавезе из Плана одбране СР Југославије, и слично.

2) Међународну контролу карактерише: контрола Војске, преко ОЕБС-а, од 1996. године, и учешће Војске Југославије у контроли војске Републике Хрватске, Босанско-Хрватске федерације и Републике Српске.

Међународни Црвени крст је организовао едукацију за контролу војске, односно за поштовање међународних закона и правила ратовања, при чему је одао признање припадницима Војске Југославије.

На основу наведеног, може се закључити да је Војска Југославије већ укључена у систем цивилне контроле војске. Ипак, нема много разлога да се овај систем сматра коначним или оптималним, већ га треба дограђивати, а Војска, као објект контроле, у томе може да пружи велику помоћ.

Основи за успостављање цивилне контроле

Пре организовања сваке војске организује се држава, јер је уређена и организована држава предуслов за организацију војске. Највиши нормативни акт државе – устав, садржи полазне елементе за организацију војске. Основни параметри из устава који утичу на организацију војске јесу:

1) Слободе, права и дужности човека и грађанина у оквиру којих се регулишу: однос према одбрани, војна обавеза, однос професионалних припадника према политичким странкама, однос професионалних припадника према синдикалном организовању, однос према штрајку и слично;

⁴ Устав СРЈ, чл. 135, „Службени лист СРЈ“, бр. 1/92 (СВЛ 8/92).

⁵ Исто, чл. 135.

2) Надлежности државе на основу којих се регулишу: однос државе према одбрани и однос конститутивних елемената;

3) Надлежности органа државе у којима се регулишу права и обавезе: скупштине, председника републике, владе, судова, тужилаштва и слично;

4) Посебни елементи којима се уређују основни односи у Војсци: задатак војске, састав војске, командовање и основе кадрована у војсци. Том регулативом, као веома осетљиви елементи, обухваћени су ставови о проглашењу рата, мобилизацији, учествовању у оружаним снагама изван граница државе, и слично.

На основу Устава, а у складу са другим чиниоцима – Законима и подзаконским актима, прецизније се дефинишу обавезе. На основу тих докумената председник републике дефинише (утврђује) основе унутрашње организације, развоја и опремања Војске, чиме се стварају услови за организацију, трансформацију или реорганизацију војске. За укупно уредно функционисање војске неопходно је да се дефинише пакет подзаконских прописа, које углавном ради војска, а држава их, преко својих институција, одобрава или контролише.

Елементи, принципи и области цивилне контроле војске

Контрола је последња фаза процеса управљања, односно командовања Војском. У њој се сагледава и оцењује да ли се процес управљања одвија према плану и да ли се на излазу добијају резултати који су планирани и очекивани. Контрола је обавезна фаза процеса управљања, без које није могуће праћење реализације планираног и управљање Војском као веома специфичним подсистемом у систему одбране. У тој фази мора да постоји и јасно дефинисан систем повратних веза, јер без тог система контрола нема смисла и не може да функционише. Основна обележја процеса контроле су: мерење, поређење, провера и оцена текућег стања, и предлагање мера и начина доградње. Другим речима, помоћу контроле треба добити параметре који указују где треба интервенисати одговарајућим корективним акцијама како би се систем вратио у жељене оквире.

Дакле, контролом се преузимају обавезе не само да се сазна него и да се обезбеди предузимање конкретних мера и активности корекције, подстицаја или констатовања задовољавајућег стања. За такву контролу, односно њене носиоце, карактеристични су право и обавеза, а да би то било ефикасно, контрола се заснива на компетентности и одговорности. Једноставно, носиоци контроле као носиоци права и обавеза морају да имају висок степен компетентности и одговорности.

Контрола Војске је дуготрајан и непрекидан процес који служи за корекцију и усмеравање процеса управљања системом Војске. Контрола предлаже и захтева отклањање одступања од задатих, односно планираних циљева и резултата, па делује као својеврстан регулатор процеса управљања – командовања Војском. Без ње се не могу остварити планирани циљеви и резултати, значи – није могуће управљање.

Елементи контроле

Осмишљена и организована контрола мора да има јасно дефинисане елементе, од којих умногоме зависе будући циљеви и резултати контроле.

Најзначајнији елементи контроле су: 1) унапред одређени циљеви, планови, политике, стандарди, норме, правила одлучивања и критеријуми; 2) начини мерења активности које треба да се контролишу; 3) упоређења активности Војске с одређеним критеријумима у страним демократским државама, и 4) корекција активности ради постизања резултата. Циљеви цивилне контроле Војске указују на то шта су очекивани резултати, а критеријуми, који се унапред одређују, треба да буду експлицитно дефинисани.

Принципи контроле

Да би била организована и да би оправдала очекивања свих грађана СРЈ, и шире, цивилна контрола Војске мора да се заснива на одређеним заједничким принципима, који чине основу за дефинисање и изградњу одговарајућих контролних система. Принципи контроле могу различито да се дефинишу, а неки од њих су:

Стратешка тачка контроле. Добра контрола се може успоставити само у случају да се одреди неколико њених основних тачака и да се усмери искључиво према тим тачкама. Немогуће је и непотребно да се све контролише, поготову због тога што то може да одврати пажњу од онога што је изузетно важно. Значи, неопходно је да се направи разлика између важног и неважног, и да се пажња усмери само на оно што је важно. Стратешке тачке контроле треба да се детаљно анализирају и дефинишу на стручним расправама, симпозијумима и скуповима носиоца власти, или треба да се одреде носиоци који треба да дају усмерења за посао. Те тачке контроле не би требало да дефинише Војска, али је сигурно да она може да понуди квалитетне смернице.

Повратна веза. Заснива се на одређивању акција на основу информација о стању у Војсци. Без повратне везе не може се организовати ниједан контролни систем, па ни цивилна контрола Војске. Принцип повратне везе основни је принцип контроле у различитим управљачким системима, а посебно је значајан за Војску због њеног карактера и сталне потребе изградње и одржавања захтеваног нивоа борбене готовости.

Флексибилност контроле. Сваки контролни систем треба да буде осетљив на промене услова и спреман на промене и прилагођавање. Цивилна контрола Војске функционише у веома сложеним и променљивим условима, те мора да буде спремна на сталне промене и развој нових ситуација.

Организациона прикладност. Системи и процеси контроле у Војсци треба да буду потпуно усклађени и да одговарају организацији Војске.

Контролни системи морају да буду повезани са свим деловима Војске да би могли да прате и контролишу најзначајније активности. У праћењу Војске и њених активности као и прикупљању информација неопходних за рад контролних система, претпоставља се узимање у обзир постојеће организационе структуре Војске.

Самоконтрола. Подразумева се да је сваки контролни систем организован тако да може да контролише и самог себе. То је посебно значајно за контролу Војске, која функционише с високим ризиком у специфичним условима, значајна је за одбрану земље и располаже с мноштвом података, од оних за свакодневну употребу до података који чине највиши степен тајне – државну тајну. Поред тога, веома је тешко контролисати намере, а Војска, као специфична организација, планира, организује и увежбава бројне активности са различитим степеном (потпуно, делимично, никако) реализације.

Директна контрола. Подразумева се да је сваки контролни систем организован тако да између контролора и контролисаног постоји директан увид у предмет контроле, јер се тако стварају могућности за активирање принципа повратне везе и омогућава добијање правих информација неопходних за рад контролних система.

Хумани фактор. У Војсци, као врло сложенем систему, има много људи, разних категорија, који се налазе у јасно дефинисаним хијерархијским односима. Занемаривање или прављење разлике у контроли између појединих категорија кадра (често се контрола концентрише само на променљиви кадар – војнике, или на само део професионалног кадра) може да резултира погрешним оценама и да изазове негативне реакције оцењиваних. Хумани фактор, као принцип, будући да је веома значајан, треба да је у средишту пажње јер је човек основни субјекат који омогућава да Војска функционише. Тај принцип је посебно осетљив, зато што у неким контролним системима може имати неповољан утицај због субјективизма, који снижава квалитет контроле или јој се чак противи.

Област цивилне контроле Војске

С обзиром на различите функције и процесе који се обављају у Војсци, могући су и различити контролни системи. Поред контролних система који се односе на контролу живота и рада команди, јединица и установа, начина извођења активности или контролу ратних резерви, треба да постоје контролни системи који се односе на целокупну организацију Војске, контролни системи за логистику, и слично. Најчешћи контролни системи у Војсци су: 1) контрола законитости; 2) контрола подзаконских докумената (упутства, правила, и слично); 3) контрола живота и рада (од свакодневних активности до вежби, гађања итд.); 4) контрола ратних резерви (смештај, ХТЗ, ефикасност заштите); 5) контрола пословања ВЈ; 6) контрола животног стандарда свих припадника Војске; 7) контрола доградње система и примене најновијих

достигнућа, и друго. На основу наведених контролних система може да се добије реална оцена о функционисању система, односно да се закључи да се систем Војске сагледава и контролише према реалним захтевима и могућностима.

Облици цивилне контроле војске

У најширем смислу, може се говорити о две цивилне контроле: институционалној и ванинституционалној контроли. Ниједна се не сме занемарити, а на основу детаљније анализе јасно је да се преклапају или да се надовезују једна на другу. У сваком случају, институционалну контролу требало би да карактерише осмишљеност, системски приступ, прецизне надлежности и висок, прецизно уређен, степен одговорности, док ванинституционалну контролу, пре свега, карактерише висок степен одговорности који се развија друштвеном надоградњом.

Институционална контрола

Под институционалном контролом Војске подразумевају се све Уставом и законима предвиђене институције државе које обављају контролу. Оне могу да буду сталне или привремене – могу у свом саставу да имају стални или привремени кадар (експерти за поједине области) који се, зависно од објеката контроле, повремено укључује. Институционалну контролу карактеришу: јасна надлежност, организација, компетентност и висок степен одговорности. Та контрола, поред Војске, ефикасно контролише и остале системе који утичу на Војску, или са њиховим контролама констатује циљеве, стање и оцену контроле.

Ванинституционална контрола

Под ванинституционалном контролом подразумева се контрола коју обављају:

- 1) појединци (војници на служењу војног рока, војни обвезници у резерви, професионални припадници Војске свих категорија, родитељи и пријатељи у обиласку команди, јединица и установа ВЈ, гости на скуповима, прославама, стручним расправама, и слично), и
- 2) представници група и организација (невладине организације, медији, представници верских заједница, фирме које раде за потребе ВЈ, и слично).

Они цивилну контролу Војске обављају на основу посматрања или доживљавања појединих активности Војске. С обзиром на циљ, методе, принципе, обученост и слично, та активност би се пре могла назвати опсервација, а не контрола ВЈ, јер су ставови посматрача засновани више на утисцима, него на објективним оценама. Међутим, могућност изношења запажања, оцена стања, могуће последице и стварање „слике“ која може значајно да утиче на стварну оцену контроле и да контролу упуту на погрешну страну, или да изазове последице, намеће обавезу

да се размишља и о тој контроли. Спознаја те врсте „контроле“ обавезује Војску и систем одбране да се свеукупним деловањем она подигне на виши ниво и изграде инструменти заштите од ње.

Закључак

Војска је сила која има стабилну организацију и огромну моћ, користи ресурсе државе, потрошач је буџета, и слично, и због тога је „интересантна“ за контролу, углавном по потреби, али често и из неког интереса. Она не може да избегава контролу, која је, чак, и потребна ради разбијања неких заблуда о њеној затворености, отуђености, не-транспарентности, и слично.

Када војска, својим функционисањем, завреди поверење јавности, оно се оспорава управо „затвореношћу“ или „позитивним незнањем“. Но, то је и добро оправдање за недовољну бригу о Војсци, на једној, и тешко објашњив ентузијазам, поуздан морал, изузетно тешке услове рада и чињеницу да се нико не „уграђује“ у систем као војник, било професионалац, било војник на служењу војног рока, на другој страни.

Војска Југославије с великим очекивањима прати активности везане за цивилну контролу и очекује да ће се уз ширу подршку поједини проблеми брже и ефикасније превазилазити и решавати. Цивилна контрола се мора доживети као институција која ће испољити високу мотивацију и која ће својом компетентношћу и делотворношћу допринети напретку војне организације.

Литература:

1. Бешлајн, *Руковођење народном одбраном*, „Војно дело“, Београд, 1952.
2. Група аутора, *Вештина управљања*, СГИ, Београд, 1994.
3. Група аутора, *Менаџмент*, Факултет организационих наука, Београд, 1996.
4. Група аутора, *За нову друштвену организацију*, „Научна књига“, Београд, 1982.
5. А. Young, *Приручник за менаџере*, IQ MEDIJA & NAT, Београд, 1992.
6. М. Кларин, *Организација и планирање производних процеса*, Машински факултет, Београд, 1992.
7. С. Маргиновић, и Б. Кордић, *Менаџмент & маркетинг подсетник*, „Ulises“, Нови Сад, 1994.
8. И. П. Шепаровић, *Теорија организације*, „Школска књига“, Загреб, 1975.
9. Ж. Костић, *Основи организације предузећа*, „Савремена администрација“, Београд, 1992.
10. М. Циновић, *Основи самоуправне организације рада*, „Савремена администрација“, Београд, 1987.



Амерички интереси у Евроазијском региону

Бојан Милисављевић

Приказ књиге Збигњева Бжежинског *Велика шаховска табла*¹

Међународни односи, праћени различитим теоријским тумачењем, уподобљени модерним међународним приступом и методима, тема су многих савремених аутора, који претежно дају своја објашњења за догађаје на међународном плану, често усклађена с националним интересима. Ретки су аутори који успевају да савремене међународне односе сагледају објективно, односно да се реално односе према бројним, веома значајним питањима савременог света.

Збигњев Бжежински, у делу *Велика шаховска табла*, разматра америчке виталне интересе на веома значајном подручју Евроазијског региона, највећој копненој површини на планети. Регион је веома богат рудним богатствима, умногоме научно неистраженим, па претпоставке о његовим потенцијалима достижу неслућене размере, што је велики изазов за његовим поседовањем и контролисањем. Борба око Евроазијског региона одувек је постојала а многи су сматрали да је поседовање тог подручја основ за доминацију у свету. На пример, Харолд Макиндер је тврдио да „онај ко влада Источном Европом, контролише предео срца, ко влада пределом срца, контролише цели свет“.²

Тај регион, због очигледног значаја, и САД стално посматрају кроз своје националне интересе. Аутор у уводном делу књиге, писаном априла 1997, каже: „Крајњи циљ америчке политике требало би да буде бенигни и визионарски: обликовање истински кооперативне светске заједнице, држање корака са дугорочним трендовима и са фундаменталним интересима човечанства. Али у међувремену, императив је да се не појави ни један евроазијски ривал који би био у стању да доминира

¹ Збигњев Бжежински, *Велика шаховска табла* (наслов оригинала: *The Grand Chessboard*), „ЦИД“, Подгорица, 1999. Збигњев Бжежински је био саветник председника САД за националну безбедност од 1977. до 1981. године. Сада је саветник у Центру за стратегијске међународне студије и професор за америчку спољну политику на Џон Хопкинсовом универзитету у Вашингтону. Његове последње књиге су: *Ван контроле (Out of Control)*, *Велика грешка (The Grand Failure)*, *План игре (Game Plan)* и *Моћ и принцип (Power and Principle)*.

² Харолд Макиндер, преузето из: Р. Стојановић, В. Димитријевић, *Међународни односи*, стр. 179.

Евроазијом и да тако конкурише Америци. Због тога и јесте сврха ове књиге формулисање свеобухватне и интегрирајуће евроазијске геостратегије“.³ Дакле, аутор се јасно определио за целовит приступ том региону, при чему користи разноврсна помоћна знања, пре свега из области економије и историје.

Дело има 210 страна, 23 карте, пет табела и бројне фусноте, тако да чини прегледну целину. Посебно је значајна картографија, јер су веома сликовито и прецизно приказане границе региона, преклапање геостратешких интереса, тачке могућих сукоба итд. Књига садржи увод и седам поглавља, у којима аутор подробно разматра актуелне догађаје, пре свега на светској сцени моћи, и оправдано издваја САД као доминантног „играча“, уз тумачење америчких интереса у Евроазијском региону.

„Хегемонија новог типа“

„Хегемонија новог типа“ је поглавље у којем су приказани начин и ток стварања америчког глобалног система, уз поређење са ранијим светским империјама и садашњим светским силама.

Аутор у одељку „Пречица ка глобалној супремацији“ описује развој Америке кроз историју и указује на њен првобитни изолационизам (Америка је водила први рат преко мора тек 1898. године, познат као шпанско-амерички рат). Потом је уследило панамско питање и ширење супремације Америке, а коначан, несумњив уплив у жариште проблема на другом континенту у Првом светском рату учинио је ту земљу озбиљном светском силом. Заправо, Америка је тада први пут заиста опробала своју снагу с удаљеним народима, по свему другачијим. Потом, после поновног краћег изолационизма, уследио је Други светски рат и потпуно учешће Америке у том сукобу. Период „хладног рата“, с бројним напетостима, окончан је крајем деведесетих година, што се види и из говора Михаила Горбачова у Савету Европе, јула 1989. године. Тада се он одрекао Брежњевљеве доктрине, према којој је СССР имао право да интервенише у Источној Европи. Горбачов је, између осталог, рекао: „Друштвено-политичко уређење мењало се у појединим земљама у прошлости, па би могло да се мења и у будућности. Промена је искључиво ствар народа у тим земљама, а на њима је и избор. Било какво уплитање у унутрашњу политику и покушај да се ограничи суверенитет држава – пријатељских, савезничких, или других – недопустив је... Време је да склонимо у архиве постулате из времена хладног рата, када се на Европу подељену на сфере утицаја гледало као на попрште сукоба“.⁴ Дакле, започела је нова ера, у којој главну реч води Америка.

У другом одељку – „Прва глобална сила“, на примеру римске и монголске империје, као и Кине, аутор указује на узроке њиховог успо-

³ Збигњев Бжежински, *исто*, стр. 8.

⁴ Делови Горбачовљевог говора у Савету Европе у Стразбуру, 6. јула 1989, („The New York Times“, 7. јул 1989, стр. А6).

на и пропасти закључујући да су биле недовољно организоване или недовољно економски моћне да би могле да остваре озбиљнију и трајнију доминацију. На основу тога, наглашава недостижност америчке доминације, која се заснива на четири одлучујућа чиниоца: војном, економском, технолошком и културном, што је чини првом глобалном силом. У вези с тим, сагледавајући туђе недостатке и пажљиво планирајући сопствену платформу, Хенри Кисинџер је закључио: „Било како било, историја неуспех никада неће оправдати тиме што је задатак био претежак. Америка неизоставно мора да научи како да из периода у којем су јој све опције биле отворене, пређе у период у којем ће и даље моћи да постигне више од осталих земаља, али само под условом да схвати своје границе. Током већег дела историје, Америка није била суочена са спољним опасностима које би могле да угрозе њен опстанак. Чак и кад се током хладног рата таква претња појавила, Америка ју је у потпуности поразила. Стечено искуство ју је стога подстакло у уверењу да је за разлику од осталог света непобедива, односно да ће захваљујући својим узорним вредностима и добрим делима увек побеђивати“.⁵ Америчким идејама правичности и слободе импресионирани су многи амерички аутори, тако да је код њих очигледан наглашен субјективни приступ.

„Амерички глобални систем“ је трећи одељак поглавља. Аутор у њему указује на предност доминације у глобалној комуникацији која омогућава праћење и креирање догађаја у разним деловима света, као и утицај на културу, начин размишљања и живљења. Детаљно разматрајући особине америчког успеха и шта је све Америка увела у међународне односе – од идеје колективне безбедности, као принципа за очување мира и безбедности, која се остварила кроз Уједињене нације, преко регионалне сарадње и глобалних организација, до начина одлучивања путем консензуса и демократизације чланства у међународним организацијама – З. Бжежински закључује да је политика Америке умногоме била корисна и за постизање самосталности држава које су биле под колонијалним ропством због сталног залагања за право на самоопредељење.

„Евроазијска шаховска табла“

Друго поглавље, под називом „Евроазијска шаховска табла“, односи се на разлоге за велики значај тог простора, уз детаљно објашњење сукоба интереса на том тлу кроз историју – до садашњих дана. Аутор наводи да око 75 одсто светског становништва живи у Евроазији и да је ту концентрисан већи део богатства на планети. На пример, у том региону се налази три четвртине светских резерви енергије. Такође, сликовито објашњава поделу Евроазијског региона на западни, јужни, источни и средњи простор.

⁵ Henry Kissinger, *Diplomatija*, „Verzalpress“, Београд, 1999, стр. 741.

Први одељак носи назив „Геополитика и геостратегија“. У њему су разматране предности поседовања што је могуће веће територије. Ако се то поклопи с националним духом, доводи до експанзионистичких тежњи и сукоба, објашњава аутор. Међутим, закључује да је све више напуштан концепт територије као основног гаранта у преговорима сваке врсте и да се утицај може остварити преко високе продуктивности и економске моћи (Јапан). Такође, разматра питање повезивања унутар тог региона и евентуални положај Америке у повезивању и инвестирању у продуктивне делатности.

У другом одељку – „Геостратешки играчи и геополитички стожери“, аутор дефинише геостратешке играче као оне који имају националну снагу и моћ да спроводе утицај изван својих граница и геополитичке стожере који се често нађу на њиховом путу. Стожери немају моћ да шире свој утицај изван граница. Геостратешким играчима из тог региона сматра Француску, Немачку, Русију, Кину и Индију. Потом тумачи положај Велике Британије кроз њен одавно ослабљени утицај и благу одбојност према политичком и економском уједињењу на европском делу. Ипак, та земља „активно и актуелно“ излази на светску сцену кроз НАТО, организацију која је гарант безбедности и трајне стабилности. З. Бжежински указује и на Јапан, односно на његове специфичне моћи, поуздане стручњаке и извесну економску снагу, а за новоформирану државу Украјину сматра да има несумњиве потенцијале за брз развој и интеграцију у међународне токове. Потом се осврће и на Турску, Иран и Јужну Кореју, додајући да та листа није коначна и да је подложна сталним променама због динамике нових међународних односа.

„Кључни избори и потенцијалне претње“ назив је следећег одељка, у којем су постављена конкретна питања поводом америчких интереса у том региону, какву Европу желе САД, како да се одржи стабилност и оствари нужно економско буђење Евроазијског региона, поготову његовог централног и источног дела, и убрза развој јужног дела. Како САД треба да се поставе у предстојећим догађајима и које коалиције треба подржавати само су нека од питања која се постављају у вези с далекоисточном линијом (Кина, Јапан, Индонезија...). Наиме, Америка је спремна да отворено подржи уједињену Европу, али само под вођством Немачке, што је супротно француским претензијама. Постоји и дилема колико далеко треба ићи у економској помоћи Русији, која је доскоро била непријатељ број један, и колико се то може касније вратити као бумеранг. Такође, питање је колико би Кини требало признавати примат у региону који она несумњиво стиче на основу убрзаног економског развоја и огромног потенцијала. Америка се мора правовремено и несумњиво одредити према свим догађајима који наступе у том региону, сматра аутор, и то не само да мора одредити став већ мора и контролисати и позитивно усмеравати токове и догађаје, и ефикасно спречавати кулминирање напетости у појединим кризним подручјима.

„Демократски мостобран“ чиниле би европске земље, поготову оне које су се интегрисале у оквиру Европске уније и Северноатлантског пакта. Са становишта америчких геополитичких интереса, те земље су раније биле идеолошки и културни мостобран ка истоку, а сада треба да послуже као узор за превазилажење усконационалне подвојености. Аутор наглашава традиционално савезништво и заједничке демократске тековине који их повезују у политичке и војне међународне организације. Што се тиче повезивања Европе на основу заједничке наднационалне власти, према аутору, то још увек није постигнуто и неопходна је америчка подршка. Зато је амерички ангажман у вези с тим проблемом веома значајан и осетљив, па се поставља питање где је граница између паметног повлачења потеза и успостављених идеала, који су основ и смисао читавог система америчке политике.

„Величина и искупљење“ назив је одељка у којем су разматрани позиција Француске и њене природне тежње да буде лидер у уједињеној Европи, као и позиција економски моћније Немачке, која има америчку подршку. С друге стране, и Француска има традиционално добре односе савезништва с Америком и поуздан је партнер у многим операцијама. То се потврдило и у кризи око Суецког канала, у којој је Америка подржавала акцију Велике Британије и Француске иако је изражавала начелно негодовање, што се види и из изјаве Волтера Липмана: „О француско-британској акцији ће се судити на основу исхода... Мада смо се дистанцирали од њихове одлуке, у америчком интересу би било да Француска и Британија сада постигну успех. Без обзира на то колико бисмо желели да се у ово уопште нису упустиле, сада им не можемо пожелети неуспех“.⁶ На основу тога, аутор указује на могућу колизију у тим традиционално добрим односима, заснованим на доброј вољи, али и на то да Америка много полаже и у трајне везе с Немачком, која је поуздан партнер у НАТО-у и са којом такође мора да има добре стратешке односе. Бжежински указује и на потенцијалну сарадњу између Француске и Русије, поготову ако се не оствари чвршћа европска интеграција. Америци је, за сада, НАТО довољан за спровођење интереса, али је ситуација на међународној сцени подложна сталним потресима, тако да је нужно боље организовање и повезивање, уз сталну координацију према америчким виталним интересима. Аутор ипак изражава бојазан да ће, уколико не дође до потпуног уједињења Европе (наднационална власт), и то у блиском периоду, почети да делују дезинтеграциони процеси.

Аутор предвиђа да ће Европа запасти у кризу уколико не дође до ширења НАТО-а на исток, по свој прилици желећи да укаже на везу између судбина Европске уније и НАТО-а, јер су основне полуге у обе организације западноевропске државе. Пошто Америка сматра НАТО

⁶ Henry Kissinger, *исто*, стр. 484.

сигурним средством контроле и, понекад, акције на европском тлу, свакако је пожељно ширење на исток, закључује Бжежински.

„Главни циљеви Америке“ назив је одељка у којем аутор одређује приоритетне циљеве америчког ангажмана на европском делу Евроазијског региона. Америка првенствено жели истинско уједињење Европе и њено иступање у међународној иницијативи у својству партнера на здравим и стабилним основама, али даје благу предност немачким захтевима у остварењу уједињене Европе. Коначно, Америка мора да очува наклоност и виталност демократске Европе. Показатељ повећаног утицаја и потврда њене глобалне супремације јесте Програм „Партнерство за мир“, у којем су оствариле чланство скоро све земље бившег Варшавског пакта, што је велики простор за ефикасну контролу и активну сарадњу и у вези с веома осетљивим питањима војне и војнотехничке подршке и кооперације.

У одељку „Историјски временски распоред Европе“ аутор предвиђа, на основу историјских догађаја и модерних сазнања, редослед евентуалног укључивања у постојеће европске интеграције. Наглашавајући значај будућег повезивања кроз НАТО, сматра значајним и економско повезивање на линији Француска–Немачка–Пољска–Украјина, што чини територију са око 230 милиона људи. Ипак, постоји и жеља Западне Европе да има већу самосталност у спољној политици, а нарочито у вези с питањима безбедности и одбране. То је на почетку изазвало неумерену реакцију САД, уз упозорење из Вашингтона на опасност потцењивања Атлантског пакта.⁷ Дакле, Америка је веома осетљива на формирање посебних европских снага изван њене контроле и утицаја, па се мора уважити и узети у обзир постојање америчких интереса и у том делу евроазијског региона.

„Црна рупа“

„Црна рупа“, како гласи наслов следећег поглавља, јесте простор настао дезинтеграцијом Совјетског Савеза. То подручје је велики изазов, пре свега, због огромних природних резерви. У одељку „Нови геополитички положај Русије“ аутор коментарише узроке пропасти система заснованог директно на идеолошким премисама комунизма. После друштвено-економске пропасти, праћене тектонским променама у територијалним суверенитетима, настало је више државица, с доминантном Русијом као регионалном силом. Русија има око 150 милиона људи, а у броју становника осталих држава постоје велике разлике: од Украјине са 52 милиона до Јерменије са само 3,5 милиона становника.⁸

Аутор указује на лоше стање у Русији, велику смртност становништва (просечна старост становника износи 57 година) и привредни колапс иако има велики потенцијал. Такође, наглашава значај који

⁷ Др Радослав Стојановић, *Спољна политика Европске уније*, „Досије“, Београд, 1998, стр. 113.

⁸ Збигњев Бжежински, *исто*, стр. 122.

Америка види у природним богатствима Украјине и спремност њене власти на интеграционе процесе и повезивање с Европском унијом. Сва та разматрања тумачи, ипак, у оквиру највеће регионалне силе – Русије, која је, иако урушена и зависна од кредита са Запада, ипак власник респективног војног арсенала: од нуклеарног до конвенционалног оружја. Осим тога, дошло је до формирања једне веома моћне државе на истоку – Кине, која има статус регионалне силе с огромним потенцијалом. Економски и технолошки све развијенији исток Азије коментаришао је и први руски посткомунистички амбасадор у САД: „У прошлости Русија је за себе мислила да је испред Азије, мада каска за Европом. Али од тада се Азија развијала далеко брже... сада увиђамо да се више не налазимо између 'модерне Европе' и 'заостале Азије', већ да заузимамо неки чудни простор између две 'Европе'“.⁹

Уз неминовно разматрање „хладног рата“, аутор указује на евидентну предност прихватања демократског уређења државе и *conditio sine qua non* интеграције новонасталих држава у већ постојеће системе. Русија је представљена као регионална сила која је схватила свој новонастали положај, што се може видети и из речи њеног бившег министра иностраних послова Андреја Козирјева: „Напуштајући месијанизам, ми постављамо темеље прагматизму... Ми нагло почињемо да схватамо да геополитика замењује идеологију“.¹⁰ Ипак, важно је да је Русија свесна своје тренутно тешке ситуације, али и да је, с друге стране, свесна свог потенцијала и предности интеграција у региону Евроазије.

„Геостратешка фантазмोगорија“ одељак је у којем аутор, између осталог, разматра положај Русије, њену судбину и перспективу. У вези с тим, наводи виђење руског националисте Александра Прокханова: „Руска државност, која отеловљује руску идеју политички, економски и духовно, биће поново саграђена. Она ће сабрати оно што је било најбоље у њеној дугој хиљадугодишњој царевини и седамдесетогодишњој историји Совјетског Савеза која је у моменту ишчезла“.¹¹ Аутор наглашава неопходност оптимизма код просечног Руса нужног за друштвени опоравак и потпуну економску виталност и обнову. Такође, указује на пропуштену „пружену руку“ Русије за проширење НАТО-а на исток 1993. године, када је Кремљ с одобравањем гледао на прикључење Пољске НАТО-у, што је потом допринело резервисаном и ригидном ставу Русије у вези с тим питањем. То је, поред других значајних узрока, допринело буђењу руског национализма. Русија мора, закључује Бжежински, да се повеже са суседним државама, па тек онда да пређе на интеграцију с Европом.

Запад и Америка отворено подржавају независну и стабилну Украјину, свесни њене вредности. Новоформиране државе *grosso modo*¹² теже

⁹ *Our Security Predicament*, „Foreign Policy“, 88, 1992, стр. 60.

¹⁰ Горбачовљев интервју у „Российская Газета“, од 12. 1. 1992. године.

¹¹ Александар Прокханов, *Tragedy of Centralism*, „Литературная Россия“, јануар 1990, стр. 4–5.

¹² *Grosso modo* – уопштено посматрано, у главним цртама.

интеграцији с развијеним Западом пре него с економски несолидном Русијом. Све су то изазови геополитике пред којима се налази Русија, која мора да смогне снаге и пронађе начин за свеукупни опоравак.

У одељку „Дилема нове алтернативе“ аутор указује на могућност Русије да се окрене ка развијеној Европи и постепено интегрише у Европску унију и Северноатлантски пакт. Тиме би одабрала, по мишљењу аутора, прави пут и програм који је проверено успешан. Али, З. Бжежински анализира и тежње и конкретне акције Русије у повезивању са Кином које су започете 1996. године. Такође, указује на то да се Русија још увек донекле нада дезинтеграцији европских организација и евентуалном савезништву с Немачком или Француском, што се не би десило први пут у историји. Ипак, то су само предвиђања, али је повезивање Русије са Кином већ сада потенцијална, донекле реална опасност. Русија ће, ипак, вероватно ићи на повезивање с Европом, што је најбољи избор у садашњим околностима, закључује аутор.

„Евроазијски Балкан“

Назив главе „Евроазијски Балкан“ може да збуни читаоца јер је реч о подручју које обухвата источну Турску, источни део Ирана, Авганистан, Таџикистан, Киргистан, Узбекистан, Туркменистан, Казахстан, јужни део Русије, Грузију, Јерменију и Каспијско море. У том подручју, констатује аутор, постоји вакуум моћи, пре свега, према природним потенцијалима и простиру се значајни путеви ка истоку и западу. Осим тога, регион Каспијског мора богат је природним гасом и нафтом, а приступ њима је истински изазов и предност за будућност.

Међутим, тај регион чине нестабилним разни сукоби, што је тема одељка „Етнички казан“. У свакој држави тог региона постоје неки сукоби или опречни ставови између њих самих. Национализам се проширио као, изгледа, нужна последица распада социјалистичке идеологије и прети да угрози мир и безбедност у том подручју. Будући да је тај регион веома важан због огромних природних богатстава и могућег пута нафтовода, у њему се неминовно укрштају интереси Русије, САД, Кине и Индије.

Аутор детаљно поткрепљује наведено стање у државама у „Евроазијском Балкану“ прецизним подацима о броју становника, просечном животном веку становништва, етничким групама, бруто друштвеном доходу и главним извозним производима. Потом детаљно анализира етничко стање и могуће импликације на произвођење сукоба или грађење „мостова сарадње“. Проучава и утицај религије на политику, поготову експанзионистичког исламизма. У целини, тај регион је веома значајан, али је пун потенцијалних жаришта, која прете да прерасту у сукобе, закључује аутор, па ће будућност показати шта ће превагнути: интеграција и прихватање различитости, или сукоби и враћање точка историје уназад.

„Вишедимензионални контекст“ назив је следећег одељка, у којем је разматран историјски оквир догађаја и претежне силе које су имале

интереса на том подручју, првенствено отоманска, аустроугарска и руска империја. На том региону су се, потом, сукобљавали интереси Русије, Турске и Ирана, а сада се на њему осећа и утицај Индије и Пакистана. У садашње време Русија није довољно моћна да самостално контролише тај регион и да се прихвати изазова и одговорности у њему, али Кремљ, и поред тога, сматра да је тај регион од интереса за Русију. Све то изазива осећај угрожености и сталну несигурност у околним државама.

„Нити доминион нити искључење“ одељак је у којем се, пре свега, отворено поставља питање америчких интереса, јер САД не могу, због значаја, да занемаре тај регион, нити да се повуку због своје позиције светске силе. Аутор указује на потребу политике подстрека интеграције у региону која ће учинити да те државе постану партнер Америке, али и на опасност од све већих тензија због националног духа које се у многоме одражавају на њихову политику.

„Далекоисточна котва“

У глави „Далекоисточна котва“ веома је темељито разматрана актуелна ситуација на „далеком истоку“ и указано на троугао сила САД, Кина и Јапан, које ће, извесно је, одредити будућност и судбину тог региона. Америка сада чврсто сарађује са Јапаном и у односима је партнерства с Кином. Ипак, још увек не дозвољава Јапану да слободно креира и развија своје снаге безбедности. Такође, САД имају затегнуте односе са Кином због Тајвана. Истовремено, Кина је прва војна сила у региону, па се поставља питање, због све више наоружања у околним државама, како ће се трајно одржати мир у региону. Сједињене Државе би ипак требало да буду гарант мира у том региону, али уз респектовање Кине и њеног све бржег укупног развоја.

Одељак „Кина: не глобална већ регионална“ односи се на природно осећање моћи кинеског народа, иако још увек у Кини стандард није довољно висок, али се осећа убрзани развој. Ипак, остаје недоумица како ће се Кина развијати, као и питање демократизације Кине и проблеми везани за поштовање људских права, због којих Кина трпи сталне притиске Америке. И поред тога, Кина ће сигурно бити регионална сила, али пут до глобалне силе води преко САД, што је озбиљан „залог“ и за силу у успону каква је Кина. Сада она има низак доходак по глави становника, иако има оптимистичних предвиђања у „China's Economy Toward the 21st Century“ (Кинеска економија ка 21. веку).¹³ Интереси Кине су умногоме предодређени географским чиниоцем, па се због тога њен ангажман чини нужним у региону. То је последица огромне кинеске територије, која јој несумњиво даје осећај моћи и

¹³ Кинески институт за квантитативне и технолошке студије објавио је 1996. године процену да ће доходак по глави становника 2010. године у Кини износити приближно 735 долара, тек мало више од границе земаља с ниским дохотком према дефиницији Светске банке.

величине. Кина је успела да контролише капитал у индонезанској, као и тајландској и малезанској економији, што јој обезбеђује чврсте позиције на том подручју. Истовремено, убеђена је у став Америке да неће толерисати појаву још једне суперсиле у свету. За то подручје посебно су значајни положај Индије и њени односи са Кином, а аутор указује и на проблем Јужне Кореје, која отворено изражава претензије ка независној политици. Због свих тих чинилаца, који утичу на формирање њене политике, Кина ће остати неповерљива и опрезна према САД, поготову због њихове чврсте повезаности са Јапаном.

У наставку поглавља, у делу „Јапан: не регионалан већ интернационалан“, Бжежински разматра односе САД и Јапана који утичу на став Кине. Раније је у Кини постојао страх од експанзије Јапана, а сада се дешава обрнути процес: јавља се страх Јапана од кинеске експанзије. Аутор указује на паралеле у позицији Јапана на Далеком истоку и положаја Немачке на Западу. Обе државе су савезници и партнери САД, које им, за узврат, обезбеђују подршку у међународној иницијативи. При томе, Јапан тежи већем осамостаљивању у погледу војне снаге. З. Бжежински детаљно разматра став јапанског стручног естаблишмента и указује на основне правце на политичкој сцени Јапана, односно на четири оријентације визионара на међународном нивоу.

Одељак „Америчко геостратешко прилагођавање“ односи се на тежњу Америке да оствари сигурне позиције на том подручју, да буде спремна на све изазове које доноси време и да јој увек остане варијанта више, што је аутоматски доводи у повољнији положај. Али, поставља се питање: „како јапанску енергију каналисати у интернационалном правцу и како усмерити кинеску снагу ка регионалном прилагођавању?“¹⁴ Тај начин се види као оптималан пут ка очувању америчке супремације на том подручју. Наиме, треба охрабривати покушаје Кине на међународном плану како би се оријентисала ка регионалним догађањима. Истовремено, треба наставити притисак на њу у вези с поштовањем људских права и тиме је исцрпљивати и дисквалификовати, ако је потребно. Та земља је, истовремено, веома осетљива и на питање Кореје, указује аутор, и ту Америка мора да предузима пажљиве кораке. Ипак, непожељно је, с друге стране, дозволити војно снажење Јапана, јер би то озбиљно пореметило снаге на том подручју и дестабилизovalo троугао Кина, САД и Јапан. Све су то глобалне смернице у оквиру којих би требало да се одвија амерички ангажман на „Далекоисточној котви“.

Закључак

Аутор закључује да Америка, као први глобални хегемон, мора да изгради јасну стратегију у вези с питањем Евроазијског региона. Америчка демократија носи и бројне друге појаве, почев од препознатљиве културе до поштовања њених основних принципа, па аутор подсећа на примат Немачке и Француске на западној страни евроазијског региона,

¹⁴ Збигњев Бжежински, *исто*, стр. 173.

односно на њихове демократске поретке, који ће знатно помоћи Америци да прошири свој директни утицај на исток. Русија се мора подстаћи да обнови своју државу, јер тако слаба тешко може да буде озбиљнији партнер приликом интеграције у региону. Америка ће бити сигурно још једну генерацију прва светска сила, јер је у том периоду нико не може озбиљније угрозити, сматра Бжежински, па је основни корак који треба предузети охрабрење и подстицање економског опоравка тог региона, што би умногоме довело до снижавања постојећих тензија.

У одељку „Геостратегија за Европу“ аутор наглашава могућност поређења тог региона – читаве Евроазије, и понашања главних држава у њему са шаховском таблом, јер могућа геостратегија обавезује предвиђање потеза противника, и то, ако је могуће, неколико потеза унапред. После тога детаљно разматра амерички интерес на краћи, средњи и дужи рок. Европа ће и даље бити простор преко којег ће Америка ширити свој утицај на исток, што је могуће даље, док ће на Далеком истоку покушати да одржи политику статуса кво, сматра Бжежински, и поново наглашава опасност од могуће разједињености Европе, уколико не искористи могућност да се чврстије повеже. Осим што подсећа на положај Русије и њене околне проблеме, указује на неопходност добре сарадње између Кине и САД, што се може постићи укључивањем Кине у дијалог око судбине тог региона, иако између Кине и САД постоје болне и спорне тачке. Аутор наводи разлоге због којих Кина ипак неће брзо постати глобална сила и подсећа на недостижност доминације на војном, економском, технолошком или културном плану, указујући на значај коалиције са Јапаном, којом се обезбеђује америчко присуство на том простору.

„Трансевроазијски безбедносни систем“, како је насловљен следећи одељак, јесте могућност формирања система који би се односио на проширени НАТО, Русију, Кину и Јапан. Ипак, то је само смело и оптимистичко предвиђање даљих догађаја.

На крају, у одељку „Довођење у питање последње глобалне суперсиле“, аутор разматра могућност угрожавања Америке као првог светског хегемона и закључује да су реална очекивања бурних дешавања у вези с тим питањем. Америчка доминација у учешћу у глобалном дохотку све је нижа, а очекује се знатан пораст кинеског и јапанског удела. Све то, тренутно, Америку чини првом међу светским силама, што јој, с једне стране, обезбеђује повластице и могућност контроле догађаја у региону, и, с друге стране, намеће осећај одговорности за све што ће се догодити у Евроазији. Као евентуални начин разрешења намеће се и формирање „светске владе“, која ће надрасти државне организације и постати будућност саживљења људи у свету, што је још увек само теоријска конструкција.

Аутор покреће мноштво нових питања, указује на могуће правце којима ће ићи тај регион и наводи потенцијалне опасности и по Америку. Она мора стално да увећава број својих варијаната, па је, и у вези с тим, интересантно виђење Хенрија Кисинџера: „При трећем

покушају да се утре пут новом светском поретку, амерички идеализам ће бити још неопходнији него што је то раније био. Његова улога ће се састојати од пружања вере потребне да би Америка издржала све недоумице у погледу избора који ће се чинити у несавршеном свету. Да би се утврдила примењива дефиниција америчких интереса, традиционални идеализам мора да се споји с пажљивом проценом савременог света. Амерички спољнополитички подухвати некада су се надахњивали утопистичким визијама о неком одређеном тренутку после којег ће се суштинска хармонија у свету успоставити сама од себе¹⁵. Управо је пажљиво, темељито и реално проучавање стања у којем се налазе све државе у региону Евроазије неопходно да би се Америка спремно суочила са свим изазовима будућности. Она има улогу водеће силе и од њених поступака зависиће умногоме и будућност наше планете, а све остале државе предузимају своје акције узимајући у обзир амерички став.

У књизи *Велика шаховска табла* садржани су реални циљеви Америке, али је објашњен положај осталих земаља. Међутим, остаје отворено питање како ће се развијати односи на глобалном нивоу у будућности, хоће ли моћ Јапана и Немачке толико нарасти да заиста буду примљене за сталне чланице Савета безбедности (будући да је тренутно Немачка два пута моћнија сила од Француске, која је стални члан), да ли ће и убудуће Америка успешно одолевати повећању моћи других сила и којом динамиком ће НАТО продирати на исток, као и питање како ће свет прихватити развој „одбрамбеног штита“ Сједињених Држава. За сада, извесно је да ће, макар у блиској будућности, САД остати најмоћнија сила, која тежи и успева да, као ниједна сила до сада, доминира у свим актуелним дешавањима у свету и значајно одређује њихов ток, наравно, зависно од својих националних интереса и основних начелних одредница за вођење спољне политике.

¹⁵ Henry Kissinger, *исто*, стр. 741.

Правила за библиографска цитирања*

Мр Светомир Момић, потпуковник у пензији

Библиографско цитирање (библиографска референца) скуп је података на основу којих се нека публикација, или неки њен део, може идентификовати. Тим цитирањем се служе сви они који пишу стручне, научне и школске књиге, скрипта, чланке, расправе, дипломске и магистарске радове, генералске теме, докторске дисертације и друго када указују на коришћене изворе. Библиографско цитирање може да буде: 1) део библиографије (попис литературе) уз неки текст, обично на крају текста; 2) примедба додата тексту (фуснота при дну странице или сасвим на крају текста); 3) делом у тексту, а делом у примедби; 4) потпуно укључено у текст, и 5) заглавље приказа или рецензије. Библиографско цитирање се обавља на основу стандарда *JUS Z. A4, 023-1981*, који је састављен у складу са стандардом Међународне организације за стандардизацију (*ISO*). То цитирање не треба поистовећивати са међународним стандардним библиографским описом (*ISBD*), који је у надлежности Међународне федерације удружења библиотекара (*IFLA*). Иако се библиографско цитирање и библиографски опис састоје од истих елемената, они, углавном, немају исту сврху, а и редослед елемената, начин примене и прописана интерпункција им се разликују. Наведени стандард за библиографско цитирање садржи елементе за „потпуно“ цитирање, од којих су посебно означени битни (обавезни) елементи. У прилогу 1, приказана је табела с изведеним битним елементима *JUS*-а, и то посебно за цитирање књига, за цитирање прилога или чланака, и за цитирање часописа или других серијских публикација. Као што се из табеле може уочити, елементи библиографског цитирања се могу поделити на четири подручја: 1) подручје података о ауторству; 2) подручје наслова; 3) подручје издања, и 4) подручје импресума и колације (спојени су уједно). Стандардом је прописана веома једноставна интерпункција. Подручја се међу собом одвајају тачком, а подаци у оквиру подручја запетом. Изузетак чине поднаслови, који се од наслова, а и међу собом (ако их је више), одвајају двотачком.

Подаци о ауторству

У нас, а већим делом и у свету, правило је да се име наводи пре презимена. Такав облик имена најчешће налазимо на публикацијама.

* Напис је објављен у „Војном делу“, 4/1987, стр. 201-208, а ово је његова делимично прерађена и допуњена верзија.

На пример: Бранко Ђопић, Милутин Миланковић, Живојин Мишић, Иво Андрић итд. Међутим, за библиографска цитирања прописано је да се презиме ставља испред личног имена. То је уобичајено у свим пописима имена где је потребан алфаветски (абecedни или азбучни) редослед. Стога, да би се назначило да је у имену извршена пермутација, што је нужно за оне који наш језик и наша имена не познају, мора се између презимена и имена ставити запета. На пример: Мишић, Живојин.

Када дело (књига, чланак) има више од три аутора, за први елемент цитирања узима се наслов. Имена аутора, у том случају, наводе се иза наслова, а може се, што је и погодније, написати само име првог аутора, иза кога следи „и др.“ (примери 3 и 21, у прилогу 2). Наравно, тако се поступа ако су имена аутора наведена на насловној страници или на корицама. Али, ако је реч о зборницима и материјалима са симпозијума, саветовања, и слично, аутори се у цитату не наводе (примери 5 и 11).

Универзитетска и стручна звања и титуле (те чинови у војсци), по правилу, не пишу се уз име аутора. Изузетак су случајеви када се на тај начин разликују аутори с истим именом.

Колективни (корпоративни) аутор је категорија која се користи само у строго одређеним случајевима (прилог 2, примери под редним бројем 10–14). Први случај употребе колективног аутора су публикације с конгреса, конференција, симпозијума, саветовања и сличних скупова и састанака. Аутор публикације биће такав скуп, ако је његов назив довољан за идентификацију (пример 11). Називу се, у округлим заградама, додаје редни број скупа (ако се ти скупови нумеришу), година и место одржавања. За скупове који немају посебне називе, довољне да их идентификују, за аутора се узима назив организације која је организовала скуп, уз додаток назива састанка. У загради се додају наведени подаци (пример 10).

Други случај употребе колективног аутора јесу публикације корпоративних тела у којим се дају: планови развоја, статuti, упутства о унутрашњем уређењу и раду, извештаји о раду, наставни планови и програми, и друго (примери 12–14). У том случају се за аутора узима назив тела, а иза тога, у округле заграде, ставља се назив седишта.

Војна правила, иако је на њима назначено у којој су управи (или другој установи) састављена и заведена, пописују се увек као анонимне публикације, односно, уписује се само наслов (пример 4). Разлог је то што се та правила не односе само на рад одређених установа (управа), него на целокупну Војску Југославије. Примери 5 и 8 указују на начин пописивања осталих анонимних публикација.

Подаци о наслову

Наслов се наводи у облику у којем је на публикацији представљен, по потреби транслитеризован на латиницу (са других ћириличних писама, изузев српске ћирилице). За књиге се наслов обавезно узима са

насловне стране, која је најчешће трећа или пета страна у књижном блоку, јер се корични наслов некад са њим не поклапа у свему.

Ако је наслов за цитирање сувише дуг, може се скратити, али тако да се не измени његов смисао. Прве речи из наслова не могу се изоставити. На крају скраћеног наслова треба ставити три тачке, чиме се означава да он није у целости цитиран. Наслови часописа се често скраћују, поготову када се наслов истог часописа у једном тексту више пута понавља. Постоје и упутства за њихово скраћивање.¹

Ако не пружају важне податке о садржају публикације, поднаслови се могу и изоставити. Они се, иначе, пишу почетним малим словом, иза двотачке (примери 5, 8, 10 и 17).

По *JUS*-у је дозвољено, ако се сматра потребним, да се иза наслова оригинала, у средњим заградама [], наведе и превод наслова. Такан поступак има оправдање ако је реч о информативним секундарним публикацијама, као што су, на пример, реферативни билтени ЦВНДИ. Те публикације дају обавештења, са кратким изводима (анотације), намењена најширем кругу војних корисника, те се њихова информативност, укључивањем превода наслова, знатно повећава. У свим осталим случајевима, при цитирању, треба избегавати навођење превода наслова.

Уколико се цитира више часописа с истим насловом, мора се, ради њиховог разликовања, у малој загради додати име места издавања.

При библиографском цитирању прилога у монографским публикацијама (књиге) и серијским публикацијама (часописи итд.), испред наслова главне публикације додаје се „У:“, како би се он разликовао од наслова прилога – чланка, расправе (примери 15–19).

Подаци о издању, импресум и колација

Податак о редном броју и карактеристикама издања појављује се при цитирању дела која су имала више издања. Редни број издања увек се пише арапским бројем, уз додатак скраћенице „изд.“ (пример 3). Ако је издање измењено, допуњено, проширено и слично, онда се и то уноси у цитирање (пример 20).

Импресумом се у библиографском раду називају подаци о издавању публикације: место, издавач и година издавања. При цитирању, ти подаци се дају по наведеном редоследу. Назив издавача није обавезни елемент библиографског цитирања, али се препоручује његово навођење. Примери у овом напису дати су делимично с навођењем имена издавача, а већим делом без њега. Ако има више издавача, из истог или више места, довољно је да се назначи једно место и један издавач. Ако место издавања није на публикацији поменуто, а може да се установи, у цитирању га треба навести између средњих заграда [] (пример број 4). У такве заграде стављају се и ознаке [Б.м.], [Б.г.] или

¹ *JUS A.C2.200 – 1981* : документација : међународни кодекс за скраћивање наслова периодичних публикација, Београд, 1981.

[Б.м., Б.г.], ако није установљено место или година издања, или оба податка.

За вишетошне публикације које су излазиле више година наводе се прва и последња година појављивања појединих томова, а између којих се ставља повлака (примери 5 и 6).

Под колацијом се подразумевају подаци о публикацији који се односе на: број страна и томова, илустрације, формат и пропратни материјал. За монографске публикације (књиге) ти подаци нису обавезни, изузев када се цитирају одређене странице (пример 20) или одломци и прилози из њих (примери 19 и 21).

Из извода из *JUS*-а (прилог 1) види се редослед елемената који представљају нумерацију часописа: број волумена (или годишта, тј. редни број године излагања), број свеске и датум свеске (месец и година). Међутим, у даљем тексту тог стандарда дозвољена су и одступања од прописаног редоследа, од којих је, према једној варијанти, предвиђено узимање само календарске године и броја свеске (примери 15–17) или, ако свеске часописа нису нумерисане, месец излагања (пример 18). Ту варијанту нумерације часописа усвојили смо стога што је најједноставнија, а самим тим и најприступачнија ширем кругу корисника. Тиме се избегава писање броја волумена, чије је значење многим нејасно и изазива забуну и тешкоће при библиографском цитирању.

Транслитерација на латиницу

Имена аутора и наслови цитираних домаћих публикација, те њихових делова, пишу се ћирилицом, која је званично писмо у Војсци Југославије. Ти подаци за стране публикације са латиничног подручја пишу се латиницом исто онако како су написани на цитираној публикацији (примери 17 и 18).

Када је реч о преводу на српски језик, име аутора се наводи латиницом (као у оригиналу), а наслов ћирилицом, на српском. У том случају се даје податак са којег језика је документ преведен, и то у малим заградама, одмах иза наслова (пример 2).

Ако онај који цитира има само латиничну писаћу машину, што је у нас чест случај, све ће писати латиницом, а уредник часописа или издавач монографије дужан је да се побрине за штампање ћирилицом оних делова цитата који су дати на српском. Важно је да се имена са латиничног подручја морају увек писати етимолошки (на пример *Churchil*, а никако фонетски – Черчил).

За цитирање извора са страног ћириличног подручја нужно је да се изврши транслитерација одговарајућег писма на нашу латиницу (примери 9 и 16). Израз *транслитерација* означава дословно представљање сваког слова једног писма одговарајућим словом, знаком или комбинацијом другог писма. То значи да се латиницом представља како се, на пример, руском ћирилицом пише (на пример „руског“), а не како се та реч чита („русково“).

За транслитерацију ћириличних страних писама, наведена је у прилогу 3, табела која је преузета од Еве Вероне, из Правилника и приручника за израду абecedних каталога: дио 1 – одреднице и редалице, Загреб, 1970. Претходно смо дали и пример како податак о цитирању ваља уклопити у текст, уз напомену да је, ипак, боље такво цитирање избегавати, већ га издвајати у виду примедба у фусноти. Код осталих писама (кинеског, арапског итд.) ваља користити међународна правила за њихову транслитерацију на латинично писмо. Дакле, *ни ћирилицу се не може вршити никаква транслитерација* будући да је ћирилица изразито фонетско писмо. У њој свако слово има одређено фонетско значење.

У Народној библиотеци Србије, за потребе азбучних каталога, примењује се тзв. транскрипција имена страних аутора која се састоји у томе да се ћирилицом исписује име онако како се приближно фонетски изговара (на пример: Черчил, Ајзенхауер, Шекспир, и слично). Међутим, та транскрипција није довољно прецизна, јер у страним језицима има много међугласова, којих код нас нема. Стога се она дозвољава само у популарним (народним) библиотекама, али не долази у обзир за цитирање у стручним и научним библиотекама, па самим тим ни у војсци.

Неки часописи практикују да, при штампању цитата, графички истичу поједине њихове делове. Тако, на пример, податке о наслову и поднаслову штампају курзивом. То није прописано наведеним стандардом, али се може толерисати, будући да то доприноси прегледности и бољем уочавању различитих подручја у цитату.

Изводи из JUS Z.A. 4.023-1981 : библиографска цитирања

А. Цитирање књига (битни елементи)

- | | |
|--|---|
| <p>а) Цитирање публикације као целине</p> <ul style="list-style-type: none"> - презиме и име аутора (до три аутора) - наслов публикације - редни број и посебност издања - место(а) издања - година(е) издања | <p>б) Цитирање одређене стране или одломка</p> <ul style="list-style-type: none"> - презиме и име аутора (до три аутора) - наслов публикације - редни број и посебност издања - број свеске (за дела у више свезака) - место(а) издања - година(е) издања - одређена страна или прва и последња страна цитираног одломка |
|--|---|

Б. Цитирање прилога или чланака

(битни елементи)

- | | |
|------------------------------------|---|
| <p>а) Цитирање прилога у књизи</p> | <p>б) Цитирање чланака или прилога у часопису и серијској публикацији</p> |
|------------------------------------|---|

Елементи који се односе на сам прилог

- | | |
|--|---|
| <ul style="list-style-type: none"> - презиме и име аутора (до три аутора) - наслов прилога | <ul style="list-style-type: none"> - презиме и име аутора (до три аутора) - наслов прилога (чланка) |
|--|---|

Елементи који се односе на публикацију која садржи прилог

- | | |
|---|--|
| <ul style="list-style-type: none"> - наслов публикације - редни број и посебност издања - број свеске (за дела у више свезака) - место(а) издања - година(е) издања - одређена страна или прва и последња страна одломка који се цитира | <ul style="list-style-type: none"> - наслов часописа или серијске публикације - број волумена (или годишта) - број свеске - датум свеске (месец и година) - одређена страна или прва и последња страна прилога или одломка који се цитира |
|---|--|

В. Цитирање часописа или других серијских публикација

(битни елементи)

- | | |
|---|---|
| <p>а) Цитирање часописа (или серије) као целине</p> <ul style="list-style-type: none"> - наслов часописа или серије - место(а) издавања | <p>б) Цитирање дела збирке или одређене свеске</p> <ul style="list-style-type: none"> - наслов часописа или серије - број(еви) и датум(и) првог и последњег волумена или одређених свезака на које се цитирање односи |
|---|---|

Примери за библиографска цитирања
(за попис литературе, фусноте итд.)

1. Сарић, Милоје. Општи принципи научног рада. Београд, 1985. (Пример за публикацију са једним аутором.)
2. Ward, J. W. D., Turner, G. N. Аутоматска обрада података у војсци и микрорачунари (превод са енглеског). Београд, Војноиздавачки завод, 1985.
(Пример за преведену публикацију са два или три аутора.)
3. Информацијски системи. Славко Добренић и др. 2. изд. Београд, 1984.
(Пример за публикацију са више од три аутора и податком о редном броју издања.)
4. Правило службе оружаних снага. [Београд], ССНО, 1977.
(Пример пописивања анонимне публикације.)
5. Сутјеска: зборник радова. Београд, 1959–1966.
(Пример за публикацију са поднасловом, те са дужим излажењем.)
6. Тито, Јосип Броз. Војна дјела. Београд, 1961–1981.
(Пример када је аутор познатији по надимку, те са дужим излажењем публикације.)
7. Николић, Живојин, Брка. 22. српска дивизија. Београд, Војноиздавачки завод, 1972.
(Пример за додавање надимка уз име аутора.)
8. ЈУС А. Ц1.205–1979: информација и документација: смернице за састављање и даљи развој једнојезичких тезауруса. Београд, 1979.
(Пример за стандарде и за публикације са више подналова.)
9. Šemakin, Ju. I. Tezaurus v avtomatizirovannyh sistemah upravljenja i obrabotki informacii. Moskva, 1974.
(Пример за публикацију са транслитерацијом руске ћирилице на латиницу.)
10. Савез комуниста Југославије. Конгрес (13; 1986; Београд). 13. конгрес СКЈ: документи. Београд, ИЦ Комунист, 1986.
(Пример колективног аутора за материјале с нумерисаних конгреса одређених организација.)
11. Савјетовање о обради и пријеносу података (1; 1970; Загреб). Зборник радова. Загреб, Висока техничка школа КоВ ЈНА, 1970.
(Пример колективног аутора за материјале са саветовања, симпозијума, седница итд.)
12. Центар високих војних школа (Београд). Упутство о раду Библиотеке ЦВВШ. [Београд], ЦВВШ, 1980.
(Пример колективног аутора за упутства о уређењу и раду установе–команде.)
13. Војна академија КоВ ЈНА (Београд). Реферат о раду у школској 1972/1973. години. [Београд], ВА КоВ ЈНА, 1974.
(Пример колективног аутора за извештаје о раду, наставне планове и програме и слично.)
14. Војноисторијски институт (Београд). План развоја и активности Војноисторијског института 1971–1975. Београд, Војноисторијски институт, 1971.
(Пример колективног аутора за планове развоја и слично.)
15. Чубра, Никола. Планирање материјалног обезбеђења оружаних снага у рату. У: Позадина, 1982, 2, стр. 5–19
(Пример цитирања чланка из домаћег часописа.)
16. Kamenskij, A. G. Ob ispol'zovanii tezaurusa v informacionom poiske. У: Научно-техническаја информација, серија 2, 1980, 11, стр. 18–21
(Пример цитирања чланка са транслитерацијом руске ћирилице на латиницу.)
17. Davidson, Basil. Makers of the 20 th – century: Tito. У: History today, 1980, 30, стр. 25–29
(Пример цитирања чланка из страног часописа из латиничког подручја, са поднасловом.)

18. Chubin, Shahram. Reflections on the Gulf War. У: Survival, 1986, july-august, стр. 306-321
(Пример цитирања кад свеске часописа нису нумерисане.)
19. Раић, Александар. Утврђивање предметне рубрике (предметизација) и уређивање предметног каталога. У: Библиотечко-документацијска обрада и уређивање каталога у библиотекама ЈНА: приручник. Београд, 1985, стр. 97-167
20. Хан, Стјепан, Балабан, Неђо. Основи информатике. 2. измењено и допуњено изд. Београд, 1983, стр. 146
(Пример цитирања одређене странице из књиге.)
21. Основи информатике. Хуго Бирола и др. Загреб, 1981, стр. 128-130
(Пример цитирања одломка из књиге, са више од три аутора.)
22. Теорија и ратна пракса (Београд)
(Пример цитирања часописа као целине.)
23. Војно дело, 1978, 1
(Пример цитирања одређене свеске часописа.)

ТРАНСЛИТЕРАЦИЈА ЋИРИЛИЧНИХ ПИСАМА

Белоруско	Бугарско	Македонско	Руско	Украјинско	Латиница	Белоруско	Бугарско	Македонско	Руско	Украјинско	Латиница
а	а	а	а	а	а	о	о	о	о	о	о
б	б	б	б	б	б	п	п	п	п	п	р
в	в	в	в	в	v	р	р	р	р	р	г
г	г	г	г	г	g	с	с	с	с	с	s
д	д	д	д	д	d	т	т	т	т	т	t
		ѓ			ĝ			ќ			ќ
е	е	е	е	е	е	у	у	у	у	у	u
ё			ё		ë	ÿ					ÿ
ж	ж	ж	ж	ж	ž	ф	ф	ф	ф	ф	f
з	з	з	з	з	z	х	х	х	х	х	h
		с			dz	ц	ц	ц	ц	ц	c
	и	и	и		i	ч	ч	ч	ч	ч	č
				и	y			џ			dž
і				і	i	ш	ш	ш	ш	ш	š
				ї	ï		щ				št
		ј			j				щ	щ	šč
й	й		й	й	j		ъ		ъ		”
к	к	к	к	к	k	ы			ы		y
л	л	л	л	л	l	ь	ь		ь	ь	’
		љ			lj	э			э		è
м	м	м	м	м	m	ю	ю		ю	ю	ju
н	н	н	н	н	n	я	я		я	я	ja
		њ			nj						



Violations of humanitarian and human rights rules in the aggression against Federal Republic Yugoslavia

Prof. D Sc Vladan Jončić

In the aggression against FR Yugoslavia were gravely violated the international humanitarian right and the human rights in general. Violated were also some normatives contained in the *ius cogens*, and the NATO aviation committed war crimes in several combat actions. In this war were also gravely violated rules on protection of civilians and civilian objects guaranteed by the Geneva conventions from 1949, by the First protocol from 1977 and other international agreements, also by the traditional law. Violated were provisions protecting the press personnel and the civilian objects expressly protected by the international law (particularly objects on which the existence of civilian population depends). Hospitals and medical transports were attacked. Violated were numerous rules from the domain of human rights, such as: the right to life, the right to the free development and management of natural resources, the freedom of movement, the children's rights, et cetera. Particularly were endangered the so called third generation rights – the right to the safe life environment.

Forces of the West European Union and the European security and defence

Tomislav Jovanović, Colonel, retd.

In their efforts undertaken for the completion of integration processes and for securing the peace and stability in Europe and the world, the European Union and the West European Union have established the general political conditions for the application of the concept of the European security and defence. In connection with this are the organization, equipping and preparation of forces of the WEU for supporting the common foreign policy of the EU in preventing the emergence of crises. In the case of eruption of crises in Europe or anywhere else in the world these forces would engage themselves in their solution by their supporting the peace-keeping operations of the international community. Also the deployment of these forces would not be excluded for the purpose of disengagement of confronted sides as the condition for the attainment of solution by political means.

Communication infrastructure of the Yugoslav theatre of war – an element of the military geographic estimate

Prof. D Sc Slobodan Mišović, Colonel

Possibilities for transportation and movement are a very significant element of a general military geographic estimate. To know all elements and types of communication and transportation means to be able to assess the geographic space rightly from the aspect of possibilities for carrying out of combat operations. In a complex assessment of the geographic space of the theatre of war, communications and communication directions basically determine the decisions of commanders concerning the gravity point of deployment of forces and their conclusions pertaining the possibilities for execution of combat missions.

In the assessment of the communication and transportation functions in the theatre of war have to be taken into account also inland and sea navigation routes and airports, which contribute to the execution of missions, particularly in lower areas of the theatre of war. The assessment of communications and the transportation infrastructure of the theatre of war makes clear the advantages in relation to the adversary when the defence of the Yugoslav theatre of war and its geostrategic position in its environment are reviewed.

Railway transportation in extraordinary conditions

Prof. D Sc Dragutin Jovanović, Colonel

Elimination of effects of extraordinary conditions and ensuring the functioning of the state and its segments depend to a considerable degree on abilities of the communication and transportation system, for in such conditions transportation of considerable cargos and personnel is needed. The railway communications and transportation facilities, because of their basic transportation characteristics, are particularly significant, especially in extraordinary peacetime conditions (while not so much in conditions of intensive war operations).

The author analyses factors which considerably affect the functioning of railways as the communication and transportation branch, and on the basis of these analyses proposes the undertaking of certain organizational-technical measures for increasing the traffic capabilities of railway lines, as the basis for successful functioning of this branch of transportation and for elimination of unwanted effects in concrete conditions. He also points out the need for improvement of organization of loading and unloading operations as a particularly significant part of the railway transportation process, particularly in extraordinary conditions.

After stressing all the conveniences and advantages offered by the railways as the essential branch of the overall transportation system the author points out their vulnerability to actions of the aggressor, and proposes measures for their successful functioning in war conditions.

Activities of the Army at deterring the possible aggressor from an aggression against Federal Republic Yugoslavia

David Marković, Major General, retd.

Based on analysis, the author concludes that the matter of deterrence from an aggression against our country is not given enough and corresponding place and sufficiently defined in our doctrinal documents. After his reviewing the instances of the Yugoslav experience in deterring the aggressor from launching the aggression he shows that this preventive activity is very substantial and indispensable.

In the article are analysed activities, mostly of the Army, with listing also the other factors and ways of preventive opposing and deterrence from aggression.

Cyberterrorism

D Sc Slobodan P. Petrović

In the article are reviewed some aspects of cyberterrorism – a new form of terrorism, which is emerging as the consequence of the growing technological dependence of modern society and its weaknesses caused by the rapid spreading and utilization of information technology, and on the other hand by the creation of a specific environment which is, from the aspect of terrorists, offering them new means, methods and techniques of operation, and new and very attractive targets. In connection with all this are particularly pointed out possible consequences and ramifications, as well as specific characteristics by which the cyberterrorism differs from the conventional one. Because of the graveness and complexity of this phenomenon, which has also international character, the author suggests the basic directions in the establishment of successful defence from this new social danger.

Development of the General Staff service and characteristics of a General Staff officer

Prof. Boško Antić, Rear Admiral, retd.

The General Staff service has in our Army, starting from the Army of the Kingdom of Serbia and through to the present Yugoslav Army, a long history and tradition. The aim of officers is to become General Staff officers and commanders of units at the operational and strategic levels. The attainment of such aim requires long studies, service experience and continual theoretical development and improvement.

In our Army the education and training of General Staff officers is paid a particular attention, for the well educated and trained General Staff officers and commanders make the necessary precondition for the successful functioning of the entire Army.

The author makes a short review of development of the General Staff service and of education and training of General Staff officers, aimed at pointing out their basic characteristics in the past and present, and their desirable characteristics in the future.

Army and the Yugoslav identity 1945–1992.

M Sc Bojan B. Dimitrijević

Because of inaccessibility of the Yugoslav military archives, the author has based his research of problems of the Yugoslav Army and of development of the Yugoslav identity on public literature, press editions and other secondary sources. His conclusion is that after 1945 the Yugoslavhood, as identity, was not with the members of the Army explicitly suggested. The main form of the Yugoslavhood was „brotherhood and unity“, with the denoted „nations and nationalities“. In the Army life were stressed the morale-political activities and ideological activities and education, their ideological (communistic) component in the first place.

As late as in specific political circumstances of disintegration of the former Yugoslavia, in the 1990–1991 period, emerged the term of Yugoslavhood, but with a very fragile link with the real meaning of the term.

The Army symbolism largely presented the ideological character of the former Yugoslav People's Army, confirmed also by definitions contained in its manuals and regulations. Of an interest is, considers the author, that during their entire existence the main symbol of the Yugoslav People's Army (formerly Yugoslav Army) and militia (police) was the red star on caps, epaulettes and buttons of uniforms of their members. This symbol was not a Yugoslav one and was indirectly denoting the prevailently ideological (communistic) orientation of the Army, while only in the second place its Yugoslav one. In the official language of the YPA was used the ecavic dialect, with Latinian alphabet, so that with such a combination the majority of its members could identify themselves.

Military intelligence and security system of the United States of America

M Sc Mladen Bajagić

Since the USA are dominant in the economic, political, military and intelligence-security processes on the global international plane in the period after the „cold war“, the author analyses the structure, organization and the domain of activities of the military branch of the American intelligence-security system, as one of the most complex and powerful such system in the world. In the analysis of the leading role of the Ministry of Defence and its establishments responsible for the unification of military intelligence-security activities, the author stresses the significance of the minister for defence and

his bureau, and the Joint General Staff (JCS), which is the important centre for political decision-making not only at the level of that Ministry but also in the overall American administration.

The author underlines the significance of the American Defence Intelligence Agency as the strategic defence intelligence establishment. In the article are reviewed the actual structure, organization and domain of activities of intelligence and security organs (mini „intelligence communities“) of the US Army, US Navy, US Air Force, and US Marine Corps. Of the establishments engaged in security (investigation) activities singled out are the Defence Security Service and the Special Investigations Bureau (AFOSI).

Civil control over the Army

Slobodan Kosovac, Major General

The author reviews the control as a sub-process or phase of management, particularly with regard to the control over the Army by civilian authorities. Reviewed are elements, principles, fields and forms (institutional and extra-institutional) of the civil control over the Army.

Although this consideration is directed to the control over the Army there exists the need that the entire administration system should be encompassed.

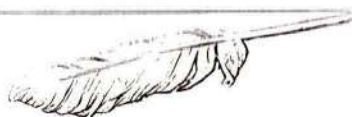

Violations du règlement du droit humanitaire et des droits de l'homme durant l'agression contre la République Fédérale de Yougoslavie

Prof. dr Vladan Jončić

Durant l'agression contre la RF de Yougoslavie on a violé gravement le droit international humanitaire et les droits de l'homme en général. On a violé certains normes de ius cogens et durant certains nombre des actions, l'aviation de l'OTAN a fait même des crimes de guerre. Durant cette guerre, on a violé de façon brutale le règlement de la protection des civils et des objets civils garantis par les Conventions de Genève de 1949, Premier protocole de 1977 et des autres contrats internationaux, ainsi que le droit de coutume. On a violé aussi les paragraphes concernant la protection des journalistes et des objets civils que le droit international protège strictement (en particulier les objets desquels dépend le sauvegarde de la population civile). On a attaqué les hopitaux et les transports médicaux. On a violé aussi de nombreux règlements concernant les droits de l'homme, par exemple: la vie humaine, développement libre et manipulation des ressources, liberté de mouvement, droit d'enfant etc. On a menacé particulièrement soit-disant droits de la troisième génération – droit sur l'environnement sain.

Forces de l'Union Ouest-européenne et la sécurité et la défense en Europe

Tomislav Jovanović, Colonel en retraite

En voulant avoir un entier arrondi des processus interrogatoire et assurer la paix et stabilité en Europe et dans le monde, l'Union Européenne et l'Union Ouest-Européenne ont déterminés les conditions générales politiques pour la réalisation de la conception de sécurité et défense. En liaison avec cette question, on voit l'organisation, les préparatifs et l'éducation des forces de l'UOE comme suporte de la politique commune de l'UE en vue de faire les actions préventives contre les crises éventuelles. En cas d'eclatement de crise en Europe ou dans le monde, les forces de l'UOE doivent s'engager à travers l'appui des opérations de paix organisées par la communauté internationale et on ne peut pas exclure même application de la force nécessaire pour la séparation des partis en conflit comme condition des conditions pour adoption de la politique comme moyen de la résolution de crise.

Communications du champ de guerre yougoslave – élément de l'évaluation militairo-géographique

Prof. dr Slobodan Mišović, Colonel

Réseau de communications est très important quant à l'évaluation militairo-géographique. Connaître tous les éléments et sortes de transport signifie pouvoir évaluer de façon exacte géo-espace de point de vue fonctionnement durant la réalisation des actions de combat. Quand on examiné le géo-espace de champ de guerre, communications, directions et axes des communications, déterminent de façon décisive la forme et le contenu des décisions des commandants au point de vue effort, groupement des forces, conclusions touchant les possibilités de l'exécutions des missions reçues.

Il faut également prendre en considération les voies navigables et les ports aériens, qui contribuent à la réalisation des missions reçues, en particulier dans les pleines. Evaluation des communications de champ de guerre montre les avantages par rapport à l'ennemi, quand on examine la défense de Yougoslavie et sa position géo-stratégique dans l'environnement proche et lointain.

Trafic de chemins de fer et transport durant les conditions extraordinaires

Prof. dr Dragutin Jovanović, Colonel

Eloignement des conséquences des conditions extraordinaires en vie d'assurer le fonctionnement de l'Etat et des ses segments dépend en bonne partie de causes des possibilités du système de transport. Dans les conditions comme telles on voit apparaitre un besoin pour le transport des poids en masse ainsi que les gens.

Le trafic de chemin de fer et le transport, à cause des caractéristiques de base de ce type de transport, surtout dans les conditions extraordinaires en temp de paix (c'est moins accentué en temps de guerre, est important.

Auteur fait une analyse des faits qui infligent les conséquences sur le fonctionnement de chemin de fer comme la branche de transport et en basant ses conclusions sur cela, il propose certaines mesures organisationnelles et techniques ayant pour but d'augmenter la capacité des voies ferrées comme la base de fonctionnement dans les conditions concrètes.

Dans cet article on montre la perfection de l'organisation des travaux d'embarquement et de débarquement comme une partie considérable du processus de travail dans les conditions normales, mais surtout dans les conditions extraordinaires.

En plus, on montre avantages des voies ferrées comme une branche du système de communications exposés aux frappes de l'agresseur et propose les mesures à prendre pour amélioration de ce système.

Activités de l'Armée concernant la dissuasion de l'agresseur potentiel contre la République Fédérale de Yougoslavie

David Marković, Général de Brigade en retraite

Auteur, se basant sur une analyse, conclue que la question de dissuasion contre agression n'est pas suffisamment présenté et définie dans les documents doctrinaux. En suivant l'exemple yougoslave concernant la dissuasion contre agression, il montre qu'il s'agit d'une activité importante et indispensable.

Dans l'article présent on fait une analyse des activités, en principe, de l'Armée et on mentionne les autres objets et façons de résistance préventive et de dissuasion contre agression.

Cyber-terrorisme

Dr Slobodan Petrović

Dans ce travail on a étudié certains aspects de cyber-terrorisme, nouvelle forme de terrorisme qui apparaît comme conséquence, d'une côté, de la dépendance technologique et des faiblesses de société moderne causées par l'élargissement et l'utilisation de la technologie informatique, et de l'autre côté, de l'ambiance spécifique offrant moyens nouveaux, méthodes et techniques d'action et nouveaux objectifs. En liaison avec tout cela, on a marqué en particulier les conséquences potentielles, ainsi que les caractéristiques spécifiques par lesquelles on reconnaît le cyber-terrorisme et le distingue du terrorisme traditionnel. En tenant compte de sérieux et de complexité de ce problème qui a le caractère international, auteur suggère les axes de base pour une confrontation efficace à ce danger nouveau courant à la société humaine.

Développement du service d'Etat-major général et les particularités des officiers d'état-major

Prof. Boško Antić, Contre Amiral en retraite

Le service d'Etat-major et l'Etat-major Général lui-même ont la longue histoire dans notre armée, à partir de l'Armée de Royaume de Serbie à l'Armée de Yougoslavie. L'objectif à atteindre pour chaque officier de carrière est de devenir l'officier d'Etat-major et le commandant des unités à niveau opérationnel ou stratégique. Pour réaliser cet objectif il faut faire des études longues, le stage, avoir une expérience et faire une rafraichissement permanent dans le domaine de la théorie.

Chez nous on offre une attention particulière à l'éducation des officiers car seulement les officiers d'Etat-major prêts à appliquer ses connaissances pour faire fonctionner une armée entière.

L'article contient une courte histoire du développement du service d'Etat-major et de l'éducation des officiers d'Etat-major ayant pour but de

montrer leurs caractéristiques dans le passé et choisir ces caractéristiques pour le futur.

Armée et identité yougoslave 1945–1992

Mr Bojan B. Dimitrijević

Auteur a fondé ses recherches et leurs résultats sur la littérature, imprimés et les autres sources secondaires, à cause de manque des documents des archives militaires yougoslaves. Il a conclu que peu après 1945, le yougoslavisme comme identité chez les membres de l'Armée n'était pas suggéré de façon explicite. La principale forme de yougoslavisme a été „unité et fraternité“, avec une explication „des peuples et des nationalités“. Dans la vie militaire, on a accentué le travail politique, morale et idéologique, premièrement la composante idéologique (communiste).

Dans la période spécifique de 1990-91, on voit apparaître le terme yougoslavisme, mais avec une liaison très sensitive de signification réelle de ce terme.

Simbolique de l'armée découvre le caractère idéologique de l'APY, ce qui est confirmé par les définitions dans leur règlements. Il est intéressant, estime auteur, que durant l'existence de l'armée mais aussi et de la milice ont eu comme symbole de base – sur les képis, épolettes et boutons – l'étoile à cinq rayons. Ce symbole n'était pas yougoslave et il représentait avant tout orientation idéologique, puis yougoslave. Dans la langue officielle de l'armée on a employé prononciation „écavique“, lettre latine, combinaison qui caractérisait la plupart des membres de l'armée.

Système de renseignement et de sûreté militaire des Etats Unis d'Amérique

Mr Mladen Bajagić

Dans les processus économiques, politiques, militaires et de renseignement et de sûreté sur le plan global international dans la période d'après la guerre froide, les Etats Unis d'Amérique dominant comme le patron unique ce que force l'auteur de faire une analyse de structure, organisation et champ de travail de la partie militaire du système de renseignement et de sûreté américain, comme un des plus grands et plus complexes systèmes au monde entier. Dans cette analyse, on commence par le rôle décisif du Ministère de la Défense et de ses établissements chargés de l'unification des travaux de renseignement et de sûreté, on accentue la signification du ministre et du Bureau du ministre, ainsi que de l'Etat-major Général des Armées (JCS) qui sont importants comme centres de décisions, non seulement au niveau du Ministère mais aussi au niveau du pouvoir exécutif entier.

Auteur souligne la signification de l'Agence de renseignement de défense (DIA) comme l'établissement stratégique de ce système de renseignement. On montre aussi la structure actuelle, l'organisation et champ de

travail des établissements spécifiques („mini communautés de renseignement“) de l'armée de terre, de la marine, de l'armée de l'air et des troupes de descente navale. On distingue le Service de sûreté de défense (DSS) et Bureau pour les investigations spéciales (PB-AFOSI).

Controle civil de l'armée

Slobodan Kosovac, Général de Brigade

Auteur dans cet article étudie le controle comme sous-système ou une phase à part de l'administration, en particulier en tenant compte de l'aspect du controle civil de l'armée. On mentionne les éléments, les principes, les formes (institutionnelles et non-constitutionnelle) du controle civil de l'armée.

L'étude est dirigée vers le controle de l'armée, mais il existe aussi un besoin que le système l'enveloppe en entier.



Die Verletzungen des Humanitärrechts und der Menschenrechte während der Aggression gegen die Bundesrepublik Jugoslawien

Prof. Dr. Vladan Jončić

Während der Aggression gegen die Bundesrepublik Jugoslawien kam zu schweren Verletzungen des Humanitärrechts und der Menschenrechte im allgemeinen. Es wurden auch einige Normen von *ius cogensa* verletzt und die Luftstreitkräfte der NATO haben auch die Kriegsverbrechen begangen. Im Laufe des Krieges wurden die durch die Genfer Konventionen von 1949, das Erste Protokoll von 1977 und die anderen internationalen Abkommen gewährleisteten Regeln vom Schutz der Zivilbevölkerung und Zivilobjekte schwer verletzt. Es wurden auch die Normen vom Schutz der Journalisten und der durch das Völkerrecht besonders geschützten Zivilobjekte, vor allem der für das Überleben der Zivilbevölkerung wichtigen Objekte, gebrochen. Die Krankenhäuser und Krankentransporte wurden auch angegriffen. Es wurden viele Menschenrechte verletzt: Recht auf Leben, auf freie Entwicklung und auf Verwalten der Naturressourcen, Recht auf freie Bewegung und die Kinderrechte. Besonders wurden die sog. Rechte der dritter Generation (Recht auf gesunde Umwelt) gebrochen.

Die Streitkräfte der Westeuropäischen Union und die europäische Sicherheit und Verteidigung

Oberst i. R. Tomislav Jovanović

Nach der Vollendung der Integrationsprozesse und der Sicherung des Friedens und der Stabilität in Europa und in der Welt strebend, haben die Europäische Union (EU) und die Westeuropäische Union (WEU) die allgemeinen politischen Bedingungen für die Verwirklichung des Konzeptes der europäischen Sicherheit und Verteidigung festgestellt. Damit verbunden sind auch die Organisation, Vorbereitung und das Befähigen der Streitkräfte der WEU zur Unterstützung der gemeinsamen Außenpolitik der EU, um die Entstehung der Krisen vorzubeugen. Im Falle, daß in Europa oder anderswo in der Welt eine Krise ausbricht, würden die WEU-Streitkräfte durch die Unterstützung der Friedensoperationen der internationalen Gemeinschaft in der Lösung der Krise eingesetzt werden, aber es werde nicht ausgeschlossen, daß für die Trennung der Kriegsparteien als Vorbedingung für die politische Lösung auch die Gewalt angewendet werden könnte.

Kommunikationsmöglichkeiten im jugoslawischen Kampfraum als Element der militärgeographischen Einschätzung

Oberst Prof. Dr. Slobodan Mišović

Die Kommunikationsmöglichkeiten sind für die allgemeine militärgeographische Einschätzung von großer Bedeutung. Alle Elemente und Arten des Verkehrs kennen ermöglicht die richtige Einschätzung des Geograums angesichts der Funktionsfähigkeit für die Ausführung der Kampfhandlungen. In der komplexen Erörterung des Kampfgeoraums wirken die Kommunikationen, Kommunikationslinien und -verbindungen auf die Entscheidungen der Kommandeure angesichts der Schwerpunkte, der Kräftezusammenstellung und der Einschätzung der Wahrscheinlichkeit für die erfolgreiche Erfüllung der Kampfaufgaben wesentlich ein.

Bei der Beobachtung der Verkehrsfunktionen auf dem Kriegsfeld sollten die Schifffahrtswege und Flughäfen in Betracht gezogen werden, die zur Erfüllung der gestellten Aufgaben, besonders im Flachland des Kriegsfelds, beitragen. Die Einschätzung der Kommunikationsmöglichkeiten beider Erörterung der Verteidigung des jugoslawischen Kampfraums und seiner geostrategischen Lage in der engeren und der weiteren Umgebung weist auf die Vorteile im Vergleich zum Gegner hin.

Eisenbahnverkehr und -transport in den Ausnahmesituationen

Oberst Prof. Dr. Dragutin Jovanović

Die Behebung der Folgewirkungen der Ausnahmesituationen und die Sicherstellung der Funktionierung des Staates und seiner Organe hängt bedeutend von der Möglichkeiten des Verkehrssystems, da es in solchen Umständen das Bedürfnis nach der Beförderung der Waren und Menschen größeren Umfangs gibt.

Anhand der grundlegenden Beförderungsmerkmalen sind Eisenbahnverkehr und -transport sehr wichtig. Es zeigt sich besonders in den Ausnahmesituationen im Friedenszustand und etwas weniger während der intensiven Kriegshandlungen.

Der Autor analysiert die Faktoren, die auf die Funktionierung der Eisenbahn als eines Teils der Beförderungssystems bedeutend einwirken und schlägt aufgrund dessen die bestimmten organisatorisch-technischen Maßnahmen für die Erhöhung der Durchgangskapazitäten der Eisenbahnstrecken als Grundlage für die bessere Funktionierung und Behebung der Folgewirkungen in konkreten Umständen.

Im Artikel wird auf die Verbesserung der Organisation der Ein- und Ausladungsarbeit als eines wichtigen Teils des Eisenbahnbeförderungssystems in den Normal- und besonders Ausnahmesituationen.

Neben allen Vorteilen der Eisenbahn als Hauptteils des Verkehrssystems wird auch auf ihre Ausgesetztheit der Angriffshandlungen hingewiesen. Es werden auch die Maßnahmen für die effizientere Funktionierung in Kriegsumständen vorgeschlagen.

Die Aktivitäten der Armee Jugoslawiens im Abhalten des möglichen Angreifers von der Aggression gegen die Bundesrepublik Jugoslawien

Generalmajor i. R. David Marković

Auf Grund der Analyse schließt der Autor, daß die Frage des Abhaltens von der Aggression gegen Jugoslawien in Doktrinärdokumenten nicht genügend erörtert und bestimmt wird. Die Beispielsfälle der jugoslawischen Erfahrungen im Abhalten von der Aggression zeigen, daß dies eine sehr wichtige und notwendige Aktivität ist.

Im Artikel werden vor allem die Aktivitäten der Armee analysiert, wobei auch die anderen Subjekte und Weisen des vorbeugenden Widerstehens und Abhaltens von der Aggression aufgeführt werden.

Kyberterrorismus

Dr. Slobodan R. Petrović

In dieser Arbeit werden einige Aspekte des Kiberterrorismus erörtert, einer neuer Form des Terrorismus, die als Folge der technologischen Abhängigkeit und Schwächen der gegenwärtigen Gesellschaft einerseits und der Entstehung einer spezifischen, vom Standpunkt des Terrorismus aus neue Mittel, Methoden und Techniken Umgebung andererseits entsteht. Diesbezüglich werden die möglichen Folgewirkungen besonders bezeichnet, sowie die spezifischen Merkmale, die den Kyberterrorismus vom traditionellen Terrorismus unterscheiden. Angesichts der Wichtigkeit und Komplexität des Phänomens, welches auch von einer weltweiten Bedeutung ist, hat der Autor die grundlegenden Vorschläge für ein wirksames Widerstehen dieser neuen Gesellschaftsgefahr gegeben.

Die Entwicklung des Generalstabsdienstes und die Charakteristiken des Generalstabsoffiziers

Vizeadmiral i. R. Prof. Boško Antić

Generalstab und Generalstabsdienst haben eine lange Geschichte, die von der Armee des Königreichs Serbien bis zur Armee Jugoslawiens reicht. Das Ziel der Offiziere ist, zu Generalstabsoffizieren und Kommandeuren der Einheiten operativer und strategischer Ebene zu werden. Dafür benötigen sie eine lange Ausbildung, Praxis, Erfahrung und ständige theoretische Fortbildung.

Der Ausbildung der Generalstabsoffiziere wird in Jugoslawien besondere Aufmerksamkeit gewidmet, da ein befähigter Generalstabsoffizier und Kommandeur die Vorbedingung für die erfolgreiche Funktionierung der Armee als einer Ganzheit ist.

Der Artikel beinhaltet einen kurzen Überblick der Geschichte der Entwicklung des Generalstabsdienstes und die Ausbildung der Generalstabs-offiziere, um auf ihre Charakteristiken in der Vergangenheit und Gegenwart und die gewünschten Charakteristiken in der Zukunft hinzuweisen.

Die Jugoslawische Volksarmee und die jugoslawische Identität 1945–1992

M. Sc. Bojan Dimitrijević

Die Ergebnisse der Erforschung der Frage der Jugoslawischen Volksarmee und der Gestaltung der jugoslawischen Identität beruhen auf der Literatur, Presse und den anderen Sekundärquellen, da die jugoslawischen Militärarchive noch unzugänglich sind. Der Autor kam zu dem Schluß, daß Angehörigen der Armee nach 1945 nicht ausdrücklich suggeriert worden war, das Jugoslawentum als Identität anzunehmen. Die Hauptform dieses Jugoslawentums war „Brüderlichkeit und Einheit“, mit der näheren Bestimmung „der Völker und Nationalminderheiten“. Der Vorrang im alltäglichen Leben der Armee wurde der moralistisch politischen und ideologischen Arbeit und Erziehung gegeben, wobei die Ideologie kommunistisch war.

Erst in den spezifischen politischen Umständen des Zerfalls Jugoslawiens 1990–1991 entstand der Begriff *Jugoslawentum*, der mit der echten Bedeutung dieses Begriffs sehr lose verbunden war.

Die Symbole der Armee entdecken den ideologiegebundenen Charakter der Jugoslawischen Volksarmee, was auch die Bestimmungen in ihren Vorschriften bestätigen. Der Meinung des Autor nach ist es interessant, daß die Jugoslawische Volksarmee, aber auch die Miliz, als Grundsymbol an Dienstmützen, Epauletten und Knöpfen während der ganzen Zeit den fünfzackigen (kommunistischen) Stern gehabt hatte. Dieses Symbol war nicht jugoslawisch und stellte auf eine mittelbare Weise eine vor allem ideologische (kommunistische) und erst dann jugoslawische Ausrichtung der Armee dar. In der offiziell gebrauchten Sprache in der Jugoslawischen Volksarmee wurden der ekavische Dialekt und die Antiqua benutzt, so daß der Großteil der Armeeingehörigen sich mit dieser Kombination hatte identifizieren können.

Das militärische Nachrichten- und Sicherheitssystem der Vereinigten Staaten von Amerika

M. Sc. Mladen Bajagić

In der Zeit nach dem Kalten Krieg beherrschen die Vereinigten Staaten die Wirtschafts-, Politik-, Militär-, Nachrichten- und Sicherheitsprozesse im Weltraum, so daß der Autor die Struktur, die Organisation und den Wirkungsbereich des militärischen Teils des US-amerikanischen Nachrichten- und Sicherheitssystems als eines von den komplexesten und mächtig-

sten militärischen Systemen solcher Art in der Welt analysiert. In der Analyse der führenden Rolle des Verteidigungsministeriums und seiner für die Vereinigung der Nachrichten- und Sicherheitstätigkeiten zuständigen Organe wird die Bedeutung des Ministers und des Ministeramts sowie des Vereinigten Generalstabs (Joint Chiefs of Staff – JCS), die ein wichtiges Zentrum der politischen Entscheidung nicht nur auf der Ebene des Ministeriums, sondern auch auf die der ganzen US-amerikanischen vollziehender Gewalt bilden.

Der Autor betont die Bedeutung des Militärnachrichtendienstes (Defense Intelligence Agency – DIA) als strategischen Abwehrdienstes. Es werden auch die gegenwärtige Struktur, die Organisation und der Wirkungsbereich der Nachrichten- und Sicherheitsinstitutionen (kleiner „Nachrichtengemeinschaften“) des Heeres, der Kriegsmarine, der Luftwaffe und der Marininenfanterie (Marine Corps) vorgestellt. Aus den Institutionen, die sich mit den Sicherheits- bzw. Ermittlungstätigkeiten beschäftigen werden der Militärsicherheitsdienst (Defense Security Service – DSS) und das Sonderermittlungsdienst der Luftwaffe (Air Force Office of Special Investigations – AFOSI) hervorgehoben.

Die Zivilkontrolle der Armee

Generalmajor Slobodan Kosovac

In diesem Artikel erörtert der Autor die Kontrolle als ein Unterprozeß oder eine Phase der Führung, besonders vom Standpunkt der Zivilkontrolle der Armee aus. Es werden die Elemente, die Grundsätze, der Bereich und die Formen (institutionelle und außerinstitutionelle Form) der Zivilkontrolle der Armee aufgeführt.

Die Erörterung wird auf die Kontrolle der Armee gerichtet, obwohl es das Bedürfnis gibt, das ganze System zu umfassen.



Нарушение правил гуманитарного права и права человека во время агрессии на СР Югославию

Проф. д-р В. Йончич

Во время агрессии на СР Югославию в большей степени нарушено международное гуманитарное право и право человека в целом. Нарушены и какие – то нормы *ius cogens*, а иногда, во время военных действий, Воздушные силы НАТО совершили и военные преступления. Во время войны грубо нарушены правила о защите гражданских лиц и сооружений, гарантированы Женевской конвенцией с 1949. года, первым протоколом с 1977. года, и остальными международными договорами, как и обычным правом. Нарушены и определения по защите журналистов и гражданских сооружений, которые всерьез защищены международным правом (особенно, сооружения, в которых живёт местное население).

Атакуются и госпитали и транспорт больных и раненых. Нарушены и многочисленные правила в области прав человека, как право на жизнь, право на свободное развитие и управление полезными ископаемыми, свобода движения, право ребенка итд. Особонно поставлено под угрозу, так называемое право третьего поколения – право на здоровую окружающую среду.

Силы Западноевропейской унии и европейская безопасность и оборона

Т. Йованович, полковник в отставке

Стараясь охватить интеграционные процессы и обеспечить мир и стабильность в Европе и в мире, Европейская уния и Западноевропейская уния утвердили общие политические условия осуществить концепции безопасности и обороны. В связи с этим делают: силы ЗЕУ для поддержки вместиной внешней политики ЕУ, организованными подготовленными и способными предварительно предупредить возникновение кризисов. В случае их возникновения в Европе через поддержку мирных операций международного союза, не является невозможным ни применение силы ради раздвоения столкнувшихся сторон, как предусловие для достижения решения политическими средствами.

Проф. д-р С. Мишкович, полковник

Коммуникативность очень важна для общей военногеографической оценке. Знать все элементы и виды сообщения, значит, возможность определить геопространство в рамках функции ведения боевых действий. В сложном изучении геопространства театра военных действий, сообщения, направления сообщения и узлов сообщений, существенно определяют решения командующего в смысле сосредоточить, группировать силы и определить возможности удачного выполнения боевых задач.

При определении функции сообщения на театре военных действий, нужно иметь в виду сухоходные коммуникации и аэропорта, приносящие ведению поставленных задач, особенно на низменных участках театра военных действий. Определение коммуникативности театра военных действий указывает на преимущества, в отношении к противнику, когда рассматриваем оборону югославского театра военных действий и его геостратегическое положение в близком и дальнем окружении.

Железнодорожный транспорт и сообщение в чрезвычайных обстоятельствах

Проф. д-р Д. Йованович, полковник

Устранение последствий чрезвычайных обстоятельств представляет собой обеспечение функции государства, его сегментов в большем зависит от возможности системы сообщения. Потому что в таких обстоятельствах накладывается потребность для массового грузового транспорта и личного состава.

Железнодорожный транспорт и транспорт, из-за основных транспортных характеристик, исключительно важны, особенно в чрезвычайных мирных обстоятельствах (в меньшей степени во время интенсивных боевых действий).

Автор анализирует факторы, которые значительно влияют на функционирование железнодорожного транспорта как отрасли сообщения и поэтому предлагаем ввести определенные организационно-технические мероприятия для повышения пропускающей мощи железнодорожного полотна как основы для более удачной функции и устранения последствий в конкретной обстановке.

В статье указывается на усовершенствование организации погрузки и разгрузки, что является значительной частью транспортного процесса в железнодорожном транспорте в регулярной обстановке, и особенно во чрезвычайных обстоятельствах.

Показаны все удобства и преимущества железнодорожного транспорта как центральной отрасли сообщения, но указывается и на влияние боевых действий агрессора и предлагаются мероприятия успешно функционировать во время войны.

Действия войск на отражение возможного агрессора от агрессии на СР Югославию

Д. Маркович, генерал-майор в отставке

Автор, на основании анализа, выводит что отражение от агрессии на нашу страну не в достаточной степени представлено и определено в документах доктрин. На примерах югославского опыта в отражении от агрессии показывается, что это является очень значительным и необходимым предохранительным действием.

В статье анализируются действия, особенно Войска, с перечислением и остальных субъектов и способа предохранительного сопротивления и отражения от агрессии.

Кибертерроризм

Д-р С. Р. Петрович

В работе обработаны некоторые аспекты кибертерроризма, новые формы терроризма, которые возникают, с одной стороны, как следствие технологической зависимости и слабости современного общества обусловлены резким расширением и использованием информационной технологии, и возникновением с другой стороны, специфического амбиента, который с аспекта террористов предлагает новые средства, методы и технические действия и новые, очень атрактивные цели. В связи с этим, особенно назначены возможные последствия, как и специфические характеристики, по которым кибертерроризм различается от традиционного терроризма. Учитывая серьезность и сложность этого феномена, который имеет и международный характер, автор внушает основные направления для успешного сопротивления этой новой, общественной опасности.

Развитие генеральштабной службы и характеристики генеральштабного офицера

Проф. Б. Антич, контрадмирал в отставке

У генеральштабной службы и генеральштаба долгая история в наших войсках, с времени Войска Сербского Королевства по Войско Югославии. Цель офицера стать генеральштабными офицерами и командующими частями на оперативном и стратегическом уровне. Для этого надо долгое время учиться, стажировать, накапливать опыт и непрерывно теоретически накапливать и подготавливаться.

У нас обучению генеральштабных офицеров оказывается особенное внимание, потому что подготовленный генеральштабный офицер, и командир представляет собой предварительное условие для успешного использования войск в целом.

В статье находится короткая история развития генеральштабной службы и обучения генеральштабных офицеров ради представления их основных характеристик в прошлом и сегодняшнем, и желательных характеристик в будущем.

Армия и югославское опознание с 1945 по 1992. год

М-р Б. Б. Димитриевич

Автор, результаты исследования проблем Югославской армии и формирования югославского опознания, обосновал на литературе, печати и остальных второстепенных источниках, из-за недоступности югославских военных архивов. Сделал вывод что после 1945-ого года, югославянство, как опознание, у военных на действительной службе неоткровенно рекомендовалось. Главной формой югославянства проявляется „братство и единство“ с объяснением „народов и народностей“. В армейской жизни форсирована морально-политическая работа и воспитание, и прежде всего, идеологический (коммунистический) компонент.

Только в специфических политических обстановках развала Югославии, в периоде 1990–1991 годах, появился термин „югославянство“, но с весьма слабой связью с настоящим значением этого понятия.

Символы армии очень проявляют идеологический характер ЮНА, что подтверждают и дефиниции в её уставах. Интересным считает автор, что всё время существования у принадлежащих ЮНА (ЮА) и милиции, основной символ на шапках, эполетах и пуговицах была пятиконечная звезда. Этот символ неюгославский и посредствомным способом символизировал, прежде всего, идеологическую (коммунистическую), а затем, югославскую ориентацию Армии. В служебном языке в ЮНА был отстаиван экавский диалект, письмо было латиница и при этой комбинацией опознавалось большинство принадлежащих ей лиц.

Военная разведывательно-безопасная система США

М-р М. Баягич

В экономических, политических, военных и разведывательно-безопасных процессах на глобальном международном плане в периоде, после „холодной войне“, доминирующую позицию имеют США, и автор анализирует состав, организацию, и объем действий военного дела американской разведывательной системы, как одной из самых и сильных военных разведывательно-безопасных комплексов в мире. В анализе управляющей роли министерства обороны и его учреждений, обязаны объединить разведывательно-безопасные работы, подчёркивается значение министра и Отдела министра обороны, как и Соединенного генералштаба JCS, который, представляет собой значительный

центр политических решений, не только на уровне Министерства, но и совокупной американской исполнительной власти.

Автор подчеркивает значение Разведывательной агенции обороны DIA как стратегического оборонного разведывательного учреждения. Показаны актуальные состав, организация и объем работ разведывательных и безопасных учреждений (мини „разведывательные союзы“) сухопутных войск, военно-морского флота, занимающиеся безопасными (исследовательскими) работами обособлены: служба безопасности оборона DSS и Отдел специального исследования RV-AFOSI.

Гражданский контроль войска

Сл. Косовац, генерал-майор

Автор в статье рассматривает контроль как процесс или фазу управления, особенно с аспекта гражданского контроля Войска. Приведены элементы, принципы, област и формы (институциональные и внеинституциональные) гражданского контроля Войска.

Рассматривание направлено к контролю Войска, хотя существует потребность охватить систему в целом.



Объединение и защита национальных интересов СР Югославии

Проф. д-р М. Стишович, генерал-майор

Союзная Республика Югославия, по классификации как принято считать, принадлежит группе небольших стран. Как государство, в сравнении с предыдущей Югославией, уменьшилось на менее половину населения и на половину пространства и тем потеряла ведущую роль самого крупного государства Балканов.

Анализом внешнеполитических и геостратегических предположений т.е., что касается окружения СР Югославии, возможно утвердить, что её безопасность многосложно поставлена под угрозу. Это подтверждено некоторыми закономерными появлениями в современном мире, несоразмерно развивающемся с многочисленными противоречиями. Его генераторы, прежде всего, большие центры мощи, капитал которых в борьбе за сверхприбыль не выбирает средства и методы для формирования, так называемого мирового порядка. В трудном положении, в которое попала СР Югославия и её народ, поднимается вопрос о способе выхода из кризиса и основных национальных интересах. Часть ответа надо искать в международном объединении, а часть во внутренних общественных процессах. Поднимется вопрос, пойдёт ли Югославия самостоятельно, что является менее реальным и менее возможным в сегодняшних отношениях сил, или, через объединительные процессы вернётся в международные учреждения и актуализировать вопросы отношения к коллективным системам безопасности.

Процессы интеграции в международном обществе и далее движутся на повышение и появляются почти во всех сферах человеческой деятельности (политической, дипломатической, экономической, информационной, спортивной, военной). И наша страна стремится занять определённое место в международном обществе. Прежде всего вернётся в международные политические организации, экономические и финансовые учреждения, и затем в международные системы безопасности и поэтому вопрос объединения получает важность.

Балканы в границах Большого Средиземноморья

Проф. д-р Н. А. Ковалский

Автор анализирует ситуацию безопасности в широкой зоне Средиземноморья, от Гибралтара до Каспийского озера, с сосредоточением на геополитическую важность Балканов и оценке причин и возможных последствий неустойчивых отношений в зоне.

В статье обособлено подчёркивается на многосложное переплетение различных, между собой противопоставленных, но комплементарных интересов и влияний на Балканах, к тому надо добавить унаследованные лаковые столкновения, и тем самым делает их зоной высокого риска.

Неустойчивость Балканов прямо влияет на безопасность всего Средиземноморья обусловлена остальным очагам кризиса в зоне. Геополитическая картина зоны укомплектована проявлением самых важных последствий расширения НАТО на восток и его военной компании на пространстве СР Югославии.

Автор рассматривает и возможность превосходения кризисных ситуаций в зоне Балканов и Средоземноморья, подчеркивая, ситуацию, образуемую в течении решения кризиса на Космете.

Россия и безопасность на Балканах

Проф. д-р П. Е. Кандель

Автор рассматривает безопасную ситуацию на Балканах в границах натоцентральной системе европейской безопасности и изменений в Европе, возникшие расширением Североатлантического пакта на восток. Также, указывает на проблемы безопасности СР Югославии и роль и интересы России в актуальных и предсказанных процессах в зоне важной для их решения.

Теоретические основы выработки документов военной доктрины

Проф. д-р М. Ковач, полковник

В общественных науках, полемологии, военных науках, теории и практики военного искусства существуют различные подходы в определении категорияльных понятий в области обороны и безопасности государства, и в обозначении их исходов и толкований влияния на объём, содержание и поступок реорганизации системы обороны и войска.

Результаты научных исследований в мире всё больше влияют на содержание, методы и формуляцию, и способу применения доктрины обороны и военной доктрины. На основании теоретических представлений о содржании и объеме категорияльных понятий, в ответе перечисляются общие позиции об их междузависимости, прежде всего реализации, в области обороны государственных и национальных оценках и достижений определённых целей.

Учитывая то что оборона, больше чем раньше, будет обосновываться на знание, и военное дело, в мире и на войне, прежде всего будет организоваться на научных основах, которым нужно быть на вершине достижений военной модели в мире.

В статье рассмотрена междузависимость поступка формулирования основных документов доктрин государства, в сфере обороны и безопасности и исходов, на которых обосновываются. Через определение этой междузависимости строятся познавательные предположения для целостного методического подхода к обработке этих исходных документов доктрин и реализации процесса реорганизации целостной системы обороны.

Оборона от невооруженной агрессии

А. Савич, полковник

Термин оборона от невооружённой агрессии подразумевает обусловленное исследование существующих решений в области политики, экономики, информации, культуре, образовании, организации власти, междуособное отношение государственных органов и учреждений и их отношения к научным и культурным учреждениям, традициям и культурном унаследовании и другим оценкам и потенциалам страны. Основным требованием является ангажирование во все потенциалы государства, потому что только таким способом возможно соперничать действительно более сильному противнику. Учитывая силу реальных и потенциальных, оборона от невооружённой агрессии возможна и делает часть действительности общества направленной к его совокупному благосостоянию.

В первой части статьи обрабатываются понятие, формы и носители невооружённой агрессии в современных международных отношениях. Во второй части, систематизацией существующих сведений и проекций возможных решений обработаны некоторые формы обороны от невооруженной угрозы: 1. наступательное внешнеполитическое действие, 2. стратегия экономического прорыва и интеграции СР Югославии в мировое экономическое течение, и 3. предупредительное информационно-пропагандтское действие.

Исходные основы при выборе кандидатов для назначения на службу

М-р Д. Маркович, потполковник

Выбор кандидатов как полная система активности, делает процесс рассматривания и назначения офицеров на должности по известному кадровому принципу: настоящий человек на соответствующем месте. Выбор кандидатов прямо связан с боевой готовностью частей как один из важнейших систем Войск, соответственно причинно-следственной связью с боевой готовностью войск. Командование, как одно из элементов боевой готовности, является процессной функцией, на которое возлагаются задания по одному или по частям. Задания выдают лица назначенные на должности, а от правильного выбора кандидатов и назначения на службу зависит и степень боевой готовности войск.

Автор рассматривает информационную войну, феномен современного времени, особенно выраженной на пространстве СР Югославии, находящейся годами под информационно-психологическим и пропагандистским давлением. Быстрое развитие информационно-пропагандистских средств и информационных систем осуществило их употребление и большое воздействие, во всем мире, на сознание и поведение людей. В информационной войне злоупотребляются информацией, а дезинформациями и лжамы манипулируется ради осуществления неколониальных и интересов больших и сильных стран.

Релятивным является новый феномен, информационная война, из-за значения и размеров, надо анализировать и понять её суть и опасность, особенно за свободу и независимость небольших государств и народов, потому что она приносит энтропии исторических и цивилизованных достижений и ценностей. Автор указывает на факт, обороны и защиты от информационной войны, существующий и нужный, что подтверждается противодействием СР Югославии против информационной войны стран, членов НАТО.

Политическая агрессия

М-р С. Микич, генерал-майор на пенсии

Современные международные отношения характеризуют очень частые кризисы, столкновения, агрессии и войны. Вторую половину 20-ого века отметили различные деструктивные появления, прежде всего агрессии. Кроме военных агрессий, преобладавших раньше, переросших в войны, современное время характеризуют частые невооружённые агрессии (пропагандные, политические, экономические и др.). Чаще всего применяются политические агрессии, при помощи которых, подобных форм, содержания методов, средств и поступков, агрессора настаивают, государства, объекты агрессии покорить своей воле и интересам.

Автор в статье определяет агрессию в общем, и затем и политическую агрессию, пречисляя её основные определения, причины и способы реализации в практике международных интересов. Феномен политической агрессии усилен аргументами практики тех агрессий в конце 20-ого века, из опытов связанных с СФР Югославией, и особенно и СР Югославией.

Политические и другие формы агрессии можно предупредить, делает вывод автор, только если основой утвердится роль ООН на основании грамоты ООН, международные отношения приведут в согласование с последовательным применением норм и обычаях международного общественного права и права в общем.

Выбор, назначение и присваивание воинских званий кадру представляет собой очень сложный и значительный вопрос, многозначно отражающийся на отдельные и на все элементы войска как большой системы. От решения некоторых кадровых вопросов, т. е. ведения кадра в течении службы, зависит формирование предположение мотивировать каждого отдельного человека в выполнении задания. Из-за этого очень важна область ведения кадра (выбор, назначение и присваивание воинских званий) совокупно и точно регулировать, и на основании этого, определить соответствующие системы назначения оценки кадра. Достройка системы назначения оценки (назначении оценки и распределение) офицеров, отвечающих поставленным заданиям можно осуществить определением соответствующих критерий. Основной критерий, путь развития офицера, т. е. возможны варианты движения в должностях, при чём каждая должность ценится определённым числом единиц счета. На основании этих единиц счета оценивается путь развития офицера. Второй критерий представляет средняя оценка в течении его службы; третий – определённый род – служба, четвёртый – оконченная школа, пятый – время проведено на службе, шестой – лета жизни; седьмой – время праведно на последней должности; восьмой – знание иностранных языков; девятый – число объявленных научных работ и десятый критерий оценка Института центрального здоровья Военномедицинской Академии.

Отношения с публичностью и мир символов

Ш. Н. Митрович

В статье указывается на сложность и большое значение символов для совокупного и политического общения. В связи с этим, основная мысль это то что мир символов становится более доминирующим, чем мир природы, общественным общением – при помощи символов – образуется то что мы считаем действительностью.

Общение и манипуляцию символами автор прежде всего рассматривает в рамках теории и практики отношений с публичностью. Также, указывает на роль и значение символов в культуре, маркетинге и в отношениях с публичностью, и особенно в обсуждении и решении кризисных ситуаций. Учитывая и то, что и язык сам собой представляет символическую систему, отдельная глава посвященная риторике и её связи с публичностью при чем указывается на возможность символами языка и средствами риторики вызывать эмоциональные реакции.

В особой главе автор пробовал установить связь между сферами коммуникаций – особенно отношений с публичностью – и геополитики, т. е. осуществить содержание одного нового понятия и относительно новой области исследования – геополитической коммуникации.

Особое внимание посвящено информационным средствам массового общения, с точки зрения массовой коммуникации, как процесса действия символами, так и с позиции политической экономики массовых информационных средств, т. е. экономики обучения.

Ликовно-графички уредник
Божидар Мркоња

Језички редактор
Нада Драгишић

Преводиоци:

на енглески
Душан Исаковић

на француски
Милан В. Петковић

на немачки
Александар Сенић

на руски
Весна Иванчевић

Коректор
Бојана Узелац

Тираж 1.600 примерака

Штампа: ВОЈНА ШТАМПАРИЈА – БЕОГРАД, Генерала Жданова 40 б

На основу мишљења Министарства за науку и технологију Републике Србије, бр. 413-00-222/95-0101, од 19. 06. 1995. године, часопис је ослобођен пореза на промет.

УДК – Центар за војнонаучну документацију и информације (ЦВНДИ)