

IZDAJE GENERALŠTAB VOJSKE JUGOSLAVIJE

UDK 355/359

YU ISSN 0042-8426

VOJNO DELO

opštevojni
teorijski
časopis

SAVET ČASOPISA

Dane AJDUKOVIĆ, Ljubomir BAJIĆ, Dimitrije BAUCAL, Jovan ČANAK (sekretar), Sreten ČUPIĆ, Jovan DAMJANOVIĆ, Ljubomir DOMAZETOVIĆ, Milorad DRAGOJEVIĆ, Nikola ERCEGOVIĆ, Mladen KOVAČEVIĆ, Savo KOVAČEVIĆ, Momčilo LAZOVIĆ, Nikola MANDARIĆ, Mirko MARINKOVIĆ, Ratko MARKOVIĆ, Milorad M. OBRADOVIĆ, Milorad N. OBRADOVIĆ, Gavro PERAZIĆ, Rade POLIĆ, Radovan RADINOVIĆ (zamenik predsednika), Drago ROMIĆ, Milosav SIMIĆ, Dragoljub SIMONOVIĆ, Miodrag STARČEVIĆ, Božidar STEVANOVIĆ (predsednik), Momir STOJKOVIĆ, Zoran STOJKOVIĆ, Vladan ŠLJIVIĆ, Nikola UZELAC, Vuleta VULETIĆ, Milan ZAKLAN.

REDAKCIJSKI ODBOR

Dimitrije BAUCAL (predsednik), Branko BILBIJA, Jovan ČANAK, Nada DRAGIŠIĆ, Slobodan JAUKOVIĆ, Radivoje JOVADŽIĆ, Veljko B. KADIJEVIĆ (sekretar), Dragoš KALAJIĆ, Stanko NIŠIĆ, Milan PETKOVIĆ, Oliver POTEŽICA, Radovan RADINOVIĆ, Živojin RAKOČEVIĆ, Vojislav STOJKOVIĆ, Milorad TERZIĆ, Mladen VUČELJIĆ, Živorad VUJČIĆ.

REDAKCIJA

Glavni i odgovorni urednik
Jovan ČANAK

Urednici

Veljko B. KADIJEVIĆ
Nada DRAGIŠIĆ

Sekretar

Milka VLADANOVIĆ

Daktilograf

Snežana PETROVIĆ

Adresa: Redakcija časopisa „Vojno delo“, (VE) 11002 Beograd, Ul. Birčaninova br. 5 * Glavni i odgovorni urednik: civilni 681-565, vojni – centrala 656-122 i 665-122, lokal 22-131; urednici: 22-125 i 22-137; sekretar 22-123 * Pretplata 32-937 (za časopis „Vojno delo“) * Pošt. fah 692 * Žiro-račun VINC-a kod SDK 60823-849-2393 * Godišnja pretplata: za fizička lica 60.000 (10.000 primerak), a za pravna lica 180.000 (30.000 primerak) * Za inostranstvo 30 USD.

Pogledi

General-major u penziji prof. dr Đorđe Stanić	Istine i zablude o ulozi Armije u jugoslovenskom građanskom ratu	5
General-pukovnik Nikola Uzelac	Uslovi i perspektive preobražaja vojnog školstva	25
General-major dr Sreten Čupić	Ekonomski položaj Vojske Jugoslavije u novim ekonomskim i političkim uslovima	37
General-major u penziji Angel Ončevski	Mogućnosti i način upotrebe vazdušnopokretnih i vazdušnojurišnih snaga u savremenim borbenim dejstvima	56
Potpukovnik Slobodan Maksimović	Teorijski pristup proceni veličine oružanih snaga	70
Milovan Vuković	Promene u savremenim vojnim doktrinama	89
Kapetan bojnog broda Boško Antić	Pomorska blokada i izolacija sa mora	100

Međunarodni odnosi i jugoslovenska kriza

Pukovnik u penziji dr Todor Mirković	Američka strategija i „novi svetski poredak“	109
Milovan Radaković	Savezna Republika Jugoslavija – mogućnosti i perspektive	125
Doc. dr Miroljub Jevtić	Islam u ideologiji albanskog separatizma	140
Radovan Samardžić	Islamski činilac u jugoslovenskim sukobima	174

Kritički osvrt

Jovan O. Despotović	Na Zapadu ništa novo („Godišnjak za evropske studije“ na temu <i>Dezintegracija Jugoslavije</i>)	196
---------------------	---	-----

Sa sednice Saveta

General-pukovnik Života Panić	Moramo povratiti poverenje naroda u našu vojsku i snagu našeg oružja	207
----------------------------------	--	-----

Pukovnik Jovan Čanak	Vojnoodbrambeno organizovanje zemlje i izgradnja Vojske Jugoslavije – težište tematske orientacije „Vojnog dela“	212
-------------------------	--	-----

Nagrada „Vojno delo“

Potpukovnik dr Vojislav Stojković	Ka novom modelu vojnog organizovanja i delovanja	231
--------------------------------------	---	-----

Orijentacioni tematski plan	234
--	-----

Summaries	241
----------------------------	-----

Resumes	248
--------------------------	-----

Резюме	254
-------------------------	-----

Istine i zablude o ulozi Armije u jugoslovenskom građanskom ratu

General-major u penziji prof. dr ĐORĐE STANIĆ

Autor je u članku dao kritičku analizu, prvenstveno vojnostručnu, proteklih historijskih događaja na prostoru bivše Jugoslavije, s željom da doprinese njihovom objektivnom sagledavanju.

U članku se, između ostalog, raspravlja o *nesaglasnosti strategijskih ciljeva* – političkih, vojnih i diplomatskih; zabludama i greškama u *metodologiji procene* unutrašnjih i spoljnih činilaca; dominaciji *voluntarističkog* ideološko-političkog pristupa u proceni unutrašnjih činilaca; zabludama, predrasudama i dogmama generisanim iz ideologije, i o potcjenjivanju i pogrešnim ocenama *uticaja spoljnih činilaca*. Osim toga, autor je naveo šta bi, po njegovom mišljenju, trebalo činiti da se nova jugoslovenska vojska na samom početku ne „zarazi“ starim bolestima i njihovim recidivima.

O DISKREPANCIJI STRATEGIJSKIH CILJEVA

Cilj u ratnoj veštini označava vrednost, htenje, nameru da se ostvari (ili sačuva) neka zamisao, koncept, model ili sistem svesnim i planskim delovanjem. Ciljevi mogu biti strategijski (makro), operativni (mezo) i taktički (mikro). Strategijski cilj je generalan, a njegovim ostvarenjem se postižu krajnji rezultati delovanja. Operacionalizacija opšteg strategijskog cilja (jedinstvenog političkog, vojnog, diplomatskog, ekonomskog, naučnog, vaspitno-obrazovnog i dr.) ostvaruje se, načelno, njegovom transformacijom u posebne ciljeve (komponente) i konkretizacijom u zadatke. Na osnovu navedenog, uslov za uspeh bilo koje državne, političke, vojne (ratne), diplomatske, ekonomske, naučne ili neke druge velike zamisli i akcije jeste jasno definisanje i realno utvrđivanje strategijskog cilja i, na osnovu njega, razrada strategije, odnosno plana (scenarija) sa varijantama delovanja, kao i donošenje strategijskih odluka. S obzirom na to da se u jugoslovenskoj državnoj, vojnoj, političkoj, diplomatskoj, ekonomskoj i socio-psihološkoj krizi radilo o velikim promenama, potresima i dramatičnim događajima, trebalo je – polazeći od naučne sistemsko-informatičke i socio-psiholo-

ške zakonitosti da *centralizovano usmeravanje* (rukovođenje, planiranje, koordinacija, odlučivanje, kontrola) u uslovima nejasnih, konfuznih i kontroverznih situacija omogućava lakše preovladavanje takve složene državne, političke i vojne situacije – da se na nivou države i ratovodstva definiše jedinstven *integralni strategijski cilj*. Budući da se u nas radilo, i radi, o višedimenzionalnoj strukturi državno-političke krize, koja je zahvatila sve važnije segmente države, društva i odbrane, sasvim je izvesno da bi sve komponente, odnosno posebni ciljevi generalnog strategijskog cilja, ako objektivno nisu mogli biti objedinjeni, transdisciplinarni i integralni, minimalno morali biti *kompatibilni* ili barem *komplementarni*. To se naročito odnosi na tri najvažnija segmenta u strukturi opšteg strategijskog cilja – *politički, vojni i diplomatski*. Bez takvog polaznog, fundamentalnog jedinstva strategijskog cilja objektivno se ne može očekivati ozbiljniji uspeh u njegovom ostvarivanju.

Na nivou države i ratovodstva, od kada je počela kriza u SFR Jugoslaviji, nije nikada definisan integralni i transdisciplinarni strategijski cilj. On nije ni mogao biti utvrđen s obzirom na velike razlike u pojedinim delovima države i ratovodstva i sasvim suprotne interese, dakle i strategijske, odnosno opšte i posebne ciljeve, koji su bili u koliziji i koji su se međusobno isključivali. To se, pre svega, odnosi na Predsedništvo SFRJ, kao Vrhovnu komandu, zatim na republička rukovodstva i SIV, kao i na Štab Vrhovne komande – SSNO i GŠ JNA. U našim unutrašnjim i spoljnim uslovima ne samo da nikada nije postojao integralni strategijski cilj već ni najniži nivo jedinstva cilja – komplementarnost njegovih segmenata. U stvari, bilo je više političkih, diplomatskih i vojnih ciljeva, koji su bili umnogome divergentni. Neki od njih su se samo ponekad, u nekim elementima i u određenom trenutku, manje ili više, približavali, ali ne i podudarali. *Diskrepancija političkog, vojnog i diplomatskog segmenta strategijskog cilja* i nemogućnost njihovog objedinjavanja i usmeravanja sasvim sigurno su uzrokovali razaranje sistema odbrane, naročito sistema rukovođenja, i njegovu dezorganizaciju posredstvom enormnog delovanja entropije.

Nesaglasnost, kao i znatna međusobna isključivost i kontradelovanje u utvrđivanju i ostvarivanju posebnih strategijskih ciljeva, odnosila se na vertikalnu i horizontalnu dimenziju. *Vertikalna* dimenzija se manifestovala u odnosima različitih nivoa rukovođenja odbranom, pre svega, na nivou državne, ali i vojne strukture. Postojala je nesaglasnost unutar Predsedništva SFRJ, kao i između njega i republičkih rukovodstava. Na nivou orana federacije takođe su postojali različiti pravci akcije i stavovi o mnogim pitanjima definisanja i ostvarivanja strategijskih, a pre svega vojno-političkih ciljeva. Posebno „maskirano“ divergentno je delovao SIV. Štab Vrhovne komande, u takvim okolnostima, bio je stalno razapet između Vrhovne komande – Predsedništva, SIV-a

i pritiska republičkih rukovodstava. Kada se radi o vertikalnoj vojnoj strukturi, u definisanju osnovnih vojnopolitičkih ciljeva učestvovao je isključivo stratezijski nivo rukovođenja. U donošenju većine glavnih vojno-političkih stratezijskih odluka nije direktno učestvovao čak ni generalski kor, već samo najuži vojni vrh od nekoliko ljudi, pre svega Kolegijum saveznog sekretara ili, čak, i uži deo tog tela. Operativni i taktički nivo rukovođenja *informisan* je samo o nekim odlukama, i to u nužnom obimu. Tako je, na primer, o odluci o povlačenju armije iz Slovenije veći deo generalskog sastava saznao kada i ostali građani. Međutim, i na pojedinim vertikalnim nivoima rukovođenja postojala je diskrepancija u utvrđivanju i ostvarivanju stratezijskih vojno-političkih ciljeva. Nesaglasnost i značajan stepen podeljenosti, pa i suprotstavljanja, postojali su i u Srbiji i Crnoj Gori, naročito između nekih stranaka, mada bi bilo prirodno da se u definisanju i realizovanju osnovnih nacionalnih ciljeva ostvari opšti međustranački konsenzus. U okviru toga, posebnu pažnju zaslužuje način gledanja na politički stratezijski cilj Srbije i vojno-politički stratezijski cilj Armije, odnosno rukovodstva Srbije i vojnog vrha. U mnogim elementima strukture stratezijskog političkog i vojno-političkog cilja, naročito u načinu shvatanja i ostvarivanja osnovnog političkog cilja Srbije – da „Srbi treba da žive u jednoj državi“ – bilo je ne samo diferencirnog već i nesaglasnog pristupa rukovodstva Srbije i Armije.

Kada se radi o pojedinim segmentima stratezijskog cilja, tj. o *horizontalnom polju*, takođe je bio izražen visok stepen diskrepancije, sve do potpune međusobne suprotstavljenosti. Dok je, na primer, na nivou dva osnovna segmenta opšteg stratezijskog cilja – političkog i vojnog, Srbije i Armije postojalo kakvo-takvo usaglašavanje, treći značajni segment – jugoslovenska *diplomatska akcija* u svetu, umnogome je radio protiv tih ciljeva i interesa. Međutim, značajan je i jedan drugi pristup opštem stratezijskom cilju, koji je uočio još Karl fon Klauzevic kada je pisao o *dva cilja – cilju rata i ciljevima u ratu*. U našim okolnostima, na osnovu kritičke analize, može se zaključiti da je sve što je izrečeno u vezi sa stratezijskim ciljevima – političkim i vojnim – više u funkciji ciljeva u ratu, nego opšteg cilja rata. Opšti politički stav rukovodstva Srbije *da Srbija nije u ratu* potkrepljuje navedenu tezu, jer Srbija i nije mogla imati, barem ne eksplicite, ratne ciljeve i cilj rata. Isto tako, teza da se *Srbija brani u krajinama* zamagljivala je i otežavala formulisanje jedinstvenog, ako ne vojno-političkog, ono bar ratnog (vojni) stratezijskog cilja. Te okolnosti su doprinele da se u više vremenskih perioda i faza ratnih sukoba postavljaju *palijativni ad hoc* ciljevi, odnosno zadaci (na primer, za vreme sukoba u Sloveniji, a zatim u ratu sa Hrvatskom – bar tri puta). Ti palijativni zadaci nisu bili međusobno saglasni ni prema kriterijumu

logičke vojnostrategijske povezanosti i koherentnosti, a ne mogu činiti ni realnu, ni teorijsku strukturu cilja rata čak ni pod pretpostavkom da se generalni strategijski cilj *naknadno* (*post factum*) konstruiše. Jer, kako piše Klauzevic, niko ne počinje rat, niti bi bilo razumno da ga počne, a da se prethodno ne zapita šta želi da postigne ratom, a šta u samom ratu. U našim uslovima, na žalost, nije uvažavano ni to staro i poznato elementarno pravilo ratne i vojne doktrine i strategije.

Na osnovu navedenog kratkog opisa strategijskih ciljeva može se zaključiti sledeće:

Prvo, nedostatak integralnog opšteg strategijskog cilja, ili barem kompatibilnih posebnih strategijskih ciljeva, što je onemogućilo delovanje *zakonitosti naddeterminacije* strukturnih komponenata cilja. Ako se na političkom planu ne ostvare planirani i željeni efekti, to se može nadoknaditi naddeterminacijom na vojnom planu, i obratno. Ta zakonitost se odnosi i na diplomatski segment. Jer, često je vojne neuspehe kompenzirala dobra diplomatija. Na žalost, u našim uslovima diskrepancije, diferencijacije i kolizije strategijskih ciljeva gotovo da nije postojala mogućnost ni za jedan oblik naddeterminacije;

Drugo, još teža posledica takvog stanja – nesaglasnosti pojedinih segmenata strategijskog cilja u horizontalnom i vertikalnom smislu jeste nemogućnost stvaranja uslova za delovanje *sinergetičkog efekta*, koji je, kao zakonitost u svakom sistemu, pa i odbrambenom, direktno proporcionalan organizovanosti i međusobnoj povezanosti sistema. Tek na višem nivou jedinstva, integralnosti i organizacije sistema odbrane i strategijskih ciljeva postoje mogućnosti za dodatne sinergetičke efekte. U našim uslovima, u stvari, znatno više je delovala entropija;

Treće, u našim državnim, političkim, vojnim i diplomatskim spoljnim i unutrašnjim uslovima, uzimajući u obzir i velike zablude i greške u strategijskoj vojno-političkoj proceni i predviđanju, izdaju u zemlji i armiji, može se s čuđenjem postaviti i pitanje *kako je armija u takvim gotovo nemogućim uslovima uopšte opstala*. Međutim, već sada se može reći da je armija – pogotovu kada se radi o nižim nivoima rukovođenja – operativnom i naročito taktičkom, pokazala značajnu otpornost i izdržljivost. Na nižim nivoima – naročito na *taktičkom*, deluju i neki vanpolitički, vanideološki, pa i vanstrategijski činoci, koji se nalaze u ljudima i njihovoj socio-psihološkoj strukturi, uključujući i delovanje poslednjih ljudskih rezervi – tzv. *havarijskih* efekata, koji se aktiviraju samo u najtežim i na prvi pogled bezizglednim situacijama. Čini se da se u traganju za objašnjenjem navedenih činjenica mogu otkriti i najveće *zablude i greške* u proceni i metodima procene unutrašnjih i spoljnih činilaca koje su uticale na vojno-političke strategijske odluke.

GREŠKE I ZABLUDE U PROCENI I PREDVIĐANJU DELOVANJA UNUTRAŠNJIH I SPOLJNIH ČINILACA

U opštoj i vojnoj istoriji poznate su situacije u kojima su pogrešne vojno-političke strategijske procene, predviđanja i odluke, i pored vitalnosti nižih nivoa – operativnog i taktičkog, generisale najteže i grube sistemske greške, a time i najteže reperkusije po državu, vojsku ili ishod rata. Na primer, teški porazi sovjetske vojske na početku Drugog svetskog rata bili su, uglavnom, izazvani pogrešnim vojno-političkim strategijskim procenama i odlukama, iako su se mnoge operativne, a naročito taktičke jedinice hrabro, pa i veoma uspešno borile.

Kada se radi o *sistemskim strategijskim greškama*, koje je, po pravilu, veoma teško korigovati, a pogotovu ispraviti, za svaku ozbiljniju analizu izuzetno je značajno odgovoriti, koliko je to moguće, na sledeća pitanja:

- prvo, da li su učinjene greške bile *namerne*, dakle veleizdajničke, ili su pretežno rezultat *zablude*. Ako se radi o strategijskim sistemskim greškama, osnovni kriterijum za njihovu ocenu nije samo *namera*, već, pre svega, *posledica* koju su proizvele;

- drugo, koliko je donošenje strategijskih odluka zasnovano na *naučnoj argumentaciji i informatičkoj podršci*;

- treće, kakav je stvarni *međusobni odnos* unutrašnjih i spoljnih činilaca i da li je sagledavan objektivno i realno;

- četvrto, zbog čega se naša politička i vojna akcija gotovo neprekidno nalazila u *defanzivi*, bez inicijative, uz oklevanje i kašnjenje;

- peto, zbog čega smo bili nepripremljeni za dejstva *specijalnog* (psihološki) *rata*, uključujući i informacioni (medijski) rat.

Potpune i prave odgovore na navedena i druga pitanja sada je gotovo nemoguće dati. Do njih će se teško doći i nakon određene vremenske (istorijska) distance i celovitijeg naučnog proučavanja. Međutim, to nije razlog da se ne traga i razmišlja o njima, makar se u nečemu i pogrešilo i izveli i neki nedovoljno pouzdani zaključci. U analitičkom traganju za istinom mora se poći od još jednog važnog pitanja: da li su zablude i vojnostrategijske greške generisane iz *realitvno trajne determinacije*, ili su bile *situacione*? To znači, treba učiniti pokušaj da se sagledaju dublji izvori, trajnije prirode, ali i oni koji imaju situacioni, aktuelni karakter. Sasvim je izvesno da je u našim uslovima izvor mnogih zabluda bio relativno trajnije prirode, ali je bilo i slučajeva da su neke greške bile *situacione*, dakle učinjene „na licu mesta“, naročito u „cajtnotu“. Najčešće se, međutim, radi o povezanosti obe vrste zabluda i grešaka, pri čemu su mnoge zablude, dogme i predrasude koje su na neki način održavale *mentalnu strukturu svesti*, naročito starijeg generalskog sastava, blokirale fleksibilnu kreativnu misao i tako značajno opredelile i tzv. *situacione greške*. Na osnovu toga, možda se

ipak može zaključiti da je *osnovni izvor* najvećeg broja zabluda i grešaka trajnijeg, sistemskog karaktera i *dugotrajne edukativne indoktrinacije*. Zato su te greške još grublje i s težim posledicama. Naime, sistemske grube greške na strategijskom nivou veoma se teško ili nikako ne ispravljaju, jer samo u izuzetnim slučajevima ima „*popravnog ispita*“.

Politički (nacionalni) cilj da Srbi treba da žive u jednoj državi (na teritoriji SFRJ, gde čine većinu) nije nov i ima opšti karakter. Teorijski, može se ostvariti u više *modaliteta*: prvo, da se sačuva celina bivše Jugoslavije; drugo, da se ostvari u okviru redukovane Jugoslavije – bez nekih republika u kojima ne živi veći deo Srba, i treće, da se stvori država od Srbije, Crne Gore i srpskih teritorija u drugim republikama, pre svega u Hrvatskoj i Bosni i Hercegovini. Vojno rukovodstvo, polazeći od vojno-političkog strategijskog cilja, mada ne direktno i eksplicitno u navedenom obliku (da Srbi žive u jednoj državi), uvažavalo je taj politički cilj Srbije, pre svega, *implicitno* – u okviru zalaganja za očuvanje federativne Jugoslavije (SFRJ), kao maksimum, ili u okviru redukovane Jugoslavije od barem četiri republike (bez Slovenije i Makedonije), kao minimum. Tek u drugoj fazi rata u Hrvatskoj, naročito u periodu kada je armija ozbiljnije napadnuta i kada su blokirane kasarne, kao i kada su nastali problemi u mobilizaciji, vojni vrh je u svoj strategijski cilj jasnije uključio i „odbranu srpskog naroda u Hrvatskoj od genocida“. Vojno-politički strategijski cilj je, u stvari, izveden iz Ustavom SFRJ utvrđene namene oružanih snaga, a to je *zaštita i odbrana federativnog i socijalističkog ustavnog poretka i teritorijalnog integriteta SFR Jugoslavije*. Taj cilj je konkretizovan posredstvom tri osnovna zadatka: očuvanje *teritorijalnog integriteta* federativne Jugoslavije; privrženost *jugoslovenstvu* po svaku cenu i očuvanje ustavnog *socijalističkog poretka*. Prema navedenom, vojni strategijski ciljevi su, ipak, prvenstveno bili *ideološko-politički*, a ne uže vojno-strategijske prirode.

Teorijski i racionalno, ali pre svega psiho-emocionalno, politički i nacionalni cilj „Srbi u jednoj državi“ pošten je i prihvatljiv. On je u određenim okolnostima i uslovima, i u prošlosti i sada, imao snažno motivaciono dejstvo na srpsku nacionalnu i patriotsku svest. Međutim, postavlja se suštinsko pitanje *da li je taj cilj realno ostvarljiv*. Čini se da oko tog pitanja, principijelno, ne bi trebalo da postoji dilema. Za sve poštene Srbe taj cilj je i ideal, koji je, teorijski, u određenim povoljnim unutrašnjim i spoljnim uslovima i praktično ostvarljiv. On je u konkretnim povoljnim unutrašnjim i spoljnim okolnostima bio, makar i prividno, ostvaren stvaranjem *prve (i druge) Jugoslavije*. Međutim, ostaje pitanje da li je tada propuštena istorijska prilika da se taj cilj ostvari na bolji način i da li je on bio realno ostvarljiv u aktuelnim događajima u nas.

Na osnovu kritičke analize događaja od početka sukoba u Sloveniji, može se pretpostaviti da su *u jednom periodu postojali* povoljni i unutrašnji i spoljni uslovi da se taj cilj praktično dostigne. Presudni značaj, na žalost, imao je *kratki i sramotni rat u Sloveniji* i odluka o napuštanju Slovenije i povlačenju JNA. Mada taj krucijalni događaj još uvek u nas nije shvaćen kao *početak kraja* Jugoslavije i prauzrok svih kasnijih za nas negativnih događaja (Hrvatska, Makedonija, a sada i BiH), naučna istorija, ratna veština i druge relevantne nauke relativno brzo će dati sud o tome. Svi politički i vojni argumenti, naučni i praktični, već sada, sasvim izvesno, dosta pouzdano ukazuju na to da je odluka o povlačenju Armije iz Slovenije bila *istorijski čin i strategijska greška* koja je bitno opredelila sve što se zbivalo i što se još uvek zbiva u vezi s našom krizom. Svi kasniji događaji, posebno u Hrvatskoj, iako kvantitativno masovniji i složeniji, logična su posledica te katastrofalne strategijske greške. Razlozi kojima je ta odluka *pravdana* bili su beznačajni u poređenju sa posledicama te odluke. Jer, takva presudna odluka ne može se pravdati razlozima poput onih da se nije moglo drugačije jer narod JNA smatra okupatorskom, ili da JNA nije osposobljena za rat kakav vode Janšini teritorijalci (kao da su Janšini vojnici bili posebno osposobljeni), ili navođenjem ideološko-političkog „razloga“ da će narod Slovenije ponovo pozvati JNA kada vidi da mu preti „germanizacija“ itd. Sve su to, u stvari, psihološki odbrambeni mehanizmi, a ne objektivni razlozi. Vojnički gledano, sasvim je bilo jasno da se Janšina vojska mogla relativno lako vojnički potući i za kratko vreme postići ustavni, politički i vojni strategijski cilj – *očuvanje teritorijalnog integriteta Jugoslavije*. Na taj način, u začetku bi bili sprečeni svi krvavi događaji koji su sledili.

Vojna operacija koju je trebalo preduzeti u Sloveniji, ni tada ne bi, sasvim je izvesno, prošla bez međunarodne „galame“ i drugih teškoća, ali je to tada bilo *vojnički* relativno lako izvodljivo, a međunarodna zajednica, čak i Nemačka, podržavala je *celovitost* i teritorijalni *integritet SFRJ*. To znači da su tada postojali *povoljni unutrašnji i spoljni uslovi* da se efikasnom vojnom intervencijom zaposedne zapadna granica SFRJ u Sloveniji. Stoga se i procenjuje da je, upravo tada, propuštena istorijska prilika, odnosno da je učinjena presudna strategijska greška. Da je Armija tada obavila svoj ustavni zadatak *tok događaja* u jugoslovenskoj krizi bio bi, sasvim je izvesno, drugačiji, sa znatno većim izgledima federacije Srbije i Crne Gore u ostvarivanju političkih ciljeva i zamisli. Ono što je, možda, najvažnije, federacija, Srbija, Crna Gora i JNA imale bi *strategijsku inicijativu, diktirale bi uslove i značajno bi uticale i opredeljivale razvoj događaja u zemlji, kao i ponašanje međunarodne zajednice*. Posle poraza u Sloveniji, one su sve više gubile strategijsku inicijativu. Preduzimane su, istina, različite mere, ali su one bile sve češće zakasnele, pasivne, defanzivne, nedovoljno osmišlje-

nje, pa i konfuzne. Tako su snage *secesije* u zemlji, uz stalno *narastanje* podrške međunarodne zajednice i uspešno organizovan medijski rat, preuzele inicijativu i počete da vode „igru“. U slučaju da je JNA vojnom intervencijom zaštitila zapadne granice Slovenije postojali bi optimalni unutrašnji i spoljni uslovi za ostvarivanje političkog cilja Srbije (i Crne Gore) da Srbi žive u jednoj državi. Čak i da su kasnije *političkim pregovorima* pokrenuti procesi otcepljenja, odnosno secesije nekih republika, s obzirom na to da bi strategijska politička i vojna intervencija bila u rukama federacije i JNA, želja srpskog naroda da ostane u Jugoslaviji bila bi jača i legitimnija od težnje nekih naroda za otcepljenjem. Na osnovu te procene, može se pretpostaviti da bi *minimalni cilj* da u jednoj državi ostanu Srbija, Crna Gora, srpske teritorije u Hrvatskoj i BiH bio ostvarljiv, a možda i očuvanje celine Jugoslavije, ili barem većeg broja republika.

Mada je propuštena strategijska i istorijska prilika u Sloveniji uzrok negativnog trenda u rešavanju jugoslovenske krize i budući da se takve grube strategijske greške teško mogu ispraviti, barem ne u dužem vremenskom periodu, ipak su federacija i JNA imale priliku „za popravni“ – u ratu u Hrvatskoj. Ta prilika je postojala sve dotle dok međunarodna zajednica, pre svega Evropa, nije priznala Hrvatsku kao samostalnu državu. Pre toga, vojska i kasarne bili su blokirani i otpočeo je genocid nad srpskim narodom, a uz mobilizaciju (prva masovna mobilizacija) postojali su svi vojnostrategijski uslovi i povoljni činioci oružane borbe (ljudski, tehnički, prostor i vreme) da se Hrvatska neregularna vojska potuče i rukovodstvo Hrvatske prisili na kapitulaciju. S vojnostrategijskog aspekta, *ta ofanzivna operacija* se mogla u to vreme izvesti s relativno malim rizikom, mada bi, iako relativno lako izvodljiva, bila znatno složenija, teža i sa više žrtava nego da je izvedena u Sloveniji. Umesto brze i ofanzivne operacije, koja se ne bi smela prekidati do postizanja krajnjeg vojnostrategijskog cilja, prihvaćena je pasivna pozicija, *strategija oklevanja* i prepuštanje čak i vojne inicijative protivničkoj strani. U istoriji ratne veštine, naročito 17. i 18. veka, poznate su tzv. strategije oklevanja, iznurivanja i iščekivanja. Međutim, takve vojnostrategijske radnje su preduzimane samo iz nužde, prvenstveno onda kada je protivnik bio znatno nadmoćniji, ali i tada samo dotle dok se ne stvore uslovi za ofanzivne akcije i dok se ne preuzme strategijska inicijativa od protivnika. U našim uslovima takva srednjovekovna strategija oklevanja i iščekivanja nije imala nikakavog opravdanja i smisla. Naprotiv, svi razlozi i vojni strategijski uslovi (velika nadmoć nad protivnikom u svim elementima oružane borbe) upravo su ukazivali na nužnost primene tzv. *strategije obaranja*, odnosno brzog i odlučnog slamanja protivnika na celokupnom ratištu Hrvatske. Mada relativno masovne pojave dezerterstva rezervista u kasnijim mobilizacijama s vojničkog aspekta ne treba pravdati, sasvim je sigurno da je toj

pojavi, pored drugih činilaca (izdaja, negativno delovanje nekih stranaka u Srbiji, loša organizacija u nekim jedinicama itd.), doprinela i vojna *pasivnost i oklevanje*. Od kada postoje vojske i ratovi zna se da su najveći neprijatelji morala vojske pasivnost, čekanje, defanzivnost i povlačenje. Ta erozija morala se višestruko povećava u uslovima koji apsolutno ne zahtevaju pasivnost, oklevanje i povlačenje. Razne racionalizacije, korišćene za pravdanje „bežanja“ rezervista, koje delimično imaju i istine, ipak nisu bile presudne za tu pojavu. U okviru toga, sasvim izvesno, Armiju je jako uzdrmala *masovna izdaja* oficira i vojnika Hrvata i pripadnika nekih drugih nacionalnosti (Slovinci, Albanci, i dr.). Polazeći i od iskustava iz kratkog rata u Sloveniji, gde je bilo masovne izdaje oficira Slovenaca i Hrvata, predlagano je, pa i zahtevano, uoči rata u Hrvatskoj, od dela generala i oficira, ali i vojnika i jedinica da se oficiri Hrvati i Slovenci odmah, dakle preventivno, postave na mesta koja nisu odlučujuća za predstojeći rat u Hrvatskoj. To, međutim, nije učinjeno. Verovalo se u ortodoksno jugoslovenstvo i ideološku definiciju o opštejugoslovenskoj narodnoj armiji, armiji svih naroda i narodnosti i bratstva i jedinstva.

Ako se politički strategijski cilj „Srbi u jednoj državi“ posmatra na osnovu navedene, kratke analize i poveže s iskustvima ranijih generacija u borbi za tu ideju, moralo je biti mnogo teorijskih razloga, ali i empirijskih, da se *od početka shvati* da se taj cilj realno ne može ostvariti samo političkim i diplomatskim sredstvima. Iako za njegovo ostvarenje objektivno postoje istorijski, etnički, vojnostrategijski, pa i državno-pravni razlozi, moralo je biti jasno da se može ostvariti *samo u sasvim sredeanim povoljnim istorijskim unutrašnjim i spoljnim uslovima*, što podrazumeva integralnu političku, diplomatsku i vojnu, odnosno ratnu akciju, tj. maksimalno delovanje zakonitosti naddeterminacije i sinergičkog efekta. Čini se sasvim izvesnim i realnim da se to moglo postići uspešnom vojnom intervencijom u Sloveniji, a nakon propuštanja te istorijske prilike, istina u težim uslovima, uspešnom vojnom strategijskom operacijom u Hrvatskoj. Vojnostrategijski razlozi i uslovi su u oba slučaja bili dovoljno jaki, i to je s gledišta ratne veštine (činioci rata i oružane borbe) bilo sasvim sigurno izvodljivo. Prema tome, razlozi zašto to nije učinjeno sasvim sigurno nisu vojnostrategijski, nemaju argumentaciju u teoriji i praksi ratne veštine, niti se njima mogu pravdati. Otuda se nameću pitanja zašto se sve desilo onako kako se desilo, *koji su i gde su uzroci* takvom dešavanju. Zašto su učinjene tako velike, istorijske vojnostrategijske greške, sa tako teškim posledicama. U odgovorima ne treba, bar za sada, kriviti pojedine ljude iz vojnog vrha, jer za to nema dovoljno činjenica i dokaza, sem za one koji su direktno izdali. Ali, s druge strane, ne treba pravdati nešto što se ne može pravdati. Treba, naime, učiniti pokušaj da se, na osnovu kritičkog pristupa, koliko je to u ovom trenutku moguće, barem *opišu i*

kvalifikuju vojnostrategijske greške, ali bez neopravdanog generalisanja i projektovanja krivice na celokupnu JNA. Naime, poznato je u vojnoj sociologiji i psihologiji da se ponašanje (greške ili pozitivni kvaliteti) grupe ili, čak, jednog vojnog lica relativno lako *projektuje* na celu vojnu populaciju bez ikakve diferencijacije (ako se na ulici sretne pijan ili neuredan oficir obično se to generalizuje na sve oficire, ili ako je nekoliko generala izdalo armiju ili se upozna samo jedan nesposoban general – to se lako generalizuje na sve generale itd.). Pošto se ta zakonitost odnosi i na razne druge manifestacije u vojsci, u traganju za naučnom istinom mora se izbeći svako neargumentovano okrivljavanje i „prozivanje“ pojedinaca i, što je još gore, generalizacija grešaka pojedinaca ili manjeg dela na celokupan oficirski i generalski sastav.

U vezi s aktuelnim događajima na prostoru bivše Jugoslavije, gledano analitičko-logički, može se s puno izvesnosti zaključiti da su najveće vojnostrategijske greške *sistemske prirode* i da su učinjene zbog *pogrešne strategijske procene* uticaja unutrašnjih i spoljnih činilaca i njihovog međusobnog odnosa, odnosno međuzavisnosti.

VOLUNTARIZAM U PROCENI UNUTRAŠNJIH ČINILACA

Povezanost i uslovljenost politike i rata, političkih i vojnih strategijskih ciljeva i akcija odavno je poznata. U vezi s tim, često se navode dve maksime: prva, koja se pripisuje Ž. Klemansou, predsedniku francuske vlade u vreme Prvog svetskog rata, „da je rat suviše ozbiljna stvar da bi se prepustila generalima“, i druga, koja se u novije vreme pripisuje glavnom vojnom strategu „Pustinjske oluje“ u ratu u Zalivu, generalu Švarckopfu, a na osnovu iskustava iz Vijetnama (tzv. vijetnamski sindrom), „da je rat suviše ozbiljna stvar da bi se prepustila amaterima-političarima“. Izvesno je, međutim, da rat vodi *ratovodstvo*, dakle i političari i vojnici, ali svako onaj deo za koji je *kompetentan*. Nužnost prožimanja, komplementarnosti i povezanosti političke i vojne strategije nikako ne bi smela da znači da rat, umesto vojnih stratega, vode političari, niti da politiku, umesto političara, vode generali. Upravo takva *inverzna* situacija, izgleda, u nas je bila znatno prisutna.

Naši vojni stratezi, naročito na najvišem strategijskom nivou rukovođenja, u Štabu Vrhovne komande, preferirajući opšti marksistički pristup i metod u proceni i predviđanju delovanja unutrašnjih i spoljnih činilaca, *neobjektivno su glorifikovali i precenjivali značaj unutrašnjih, posebno ideološko-političkih postulata*, i iz njih *dedukovali* vojne strategijske procene i odluke. Takav introverzni i subjektivistički pristup neminovno je vodio k *potcenjivanju uticaja spoljnih činilaca* i nedovoljnom uzimanju u obzir i *zanemarivanju objektivnih zakonitosti i principa ratne veštine*. Taj zdravorazumski voluntarizam je, sasvim

izvesno, doveo do pogrešnih procena i predviđanja, a to znači i pogrešnih strategijskih odluka i akcija. Takođe, takav pristup – ideologizovan i politizovan do krajnjih konsekvenci, neminovno je vodio do *vojne deprofesionalizacije strategijskih odluka*, do nedovoljne vojnostručne *kompetentnosti*, pa i do diletantizma, improvizacija i površnosti u vojnoj strategiji i ratnoj veštini. Vaspitno-obrazovni efekat u *edukaciji oficira*, posebno najviših, da maksimalno budu ideološko-politički vaspitani i obrazovani na uštrb vojnostručne kompetentnosti, posledica je, umnogome, i sistema vojnog školovanja i strukture nastavnih planova i programa u njima. Tri nivoa, a jedno vreme i četiri, visokog vojnog školovanja velikim delom su bili programski organizovani tako da je u njima dominiralo tzv. ideološko-političko i društveno, na račun prirodno-naučnog, vojnostručnog, tehničkog i informatičkog obrazovanja. *Vojna strategija* je u tim školama sve manje bila vojna, a sve više ideološko-politička. U osnovnim doktrinarnim dokumentima na strategijskom nivou – strategiji oružane borbe, a naročito strategiji ONO i DSZ, lako se može uočiti da su u njima pretežno sadržani i dedukovani ideološko-politički postulati. Tako se, na primer, u njima navodi da osnove odbrambene (ratne) i vojne strategije čine, između ostalog, politika i vodeća uloga SKJ, pokret i politika nesvrstavanja, bratstvo i jedinstvo, iskustva iz NOR-a, delo i misao maršala Tita i drugo, dok o nužnosti, sadržini i načinima naučne i informatičke podrške odbrambenih i vojnih strategijskih procena i odluka nema gotovo ništa.

Prilikom analize vojnih strategijskih ciljeva, takođe se uočava da je vojno rukovodstvo *više preferiralo ideološko-političku od vojnostručnih komponenata*. Najvažniji zadatak u okviru vojnog strategijskog cilja, u stvari, bila je zaštita *ustavnog poretka SFRJ*. Dakle, samoupravnog socijalističkog i federativnog uređenja. Obezbeđenje teritorijalnog integriteta i celokupnosti Jugoslavije, što su pokazali ratni sukobi i njihov ishod u Sloveniji i Hrvatskoj, bio je drugorazredni zadatak. U takvim okolnostima, došlo je do značajnog nesklada i novog oblika diskrepancije između *ideološko-političkih ambicija* vojnog rukovodstva (komandno i partijsko) za očuvanje kardeljevskog ustavnog poretka SFRJ, s jedne, i *nedovoljne vojnostručne osposobljenosti za upotrebu vojske u uslovima unutrašnjeg (građanskog) rata*, s druge strane. Sigurno je da armija nije bila dobro pripremljena i osposobljena za unutrašnji rat, jer su upravo ideološko-politički postulati i dugogodišnje vaspitanje i politička indoktrinacija ugrađivali u svest i emocije oficira verovanje u dogmu da je taj poredak najbolji, da je večan i nepromenljiv, jer su njegovi tvorci „najveći sinovi“ naših naroda – Tito i Kardelj. Ali, takav nesklad u (ne)pripremljenosti armije sigurno nije mogao biti uzrok porazima u Sloveniji i Hrvatskoj, jer se taj nedostatak mogao kompenzovati raznovrsnim drugim prednostima u činiocima rata i oružane borbe koje je armija, naročito za vreme rata u Sloveniji, sasvim izvesno

imala. To se, pre svega, odnosi na prednosti u kvantitetu i kvalitetu ratne tehnike i naoružanja, na kvalitete organizacije vojske i vojnostručne kvalitete, pre svega nižeg oficirskog kadra. Nema dokaza, ni argumenata za tvrdnju da su za vođenje unutrašnjeg (građanskog) rata, na primer, bili bolje vojnostručno pripremljeni teritorijalci Slovenije od jedinica armije. Dakle, pretežna osposobljenost armije za odbranu od spoljne agresije i vođenje tzv. klasičnog rata, a nedovoljna osposobljenost za upotrebu u uslovima građanskog rata (vanrednog stanja) može se uvažiti kao objektivna činjenica, ali ne i kao razlog za neuspehe u ratnom procesu.

Velika zabluda i greška, umnogome i kao posledica ideološko-političke indoktrinacije i apsolutnog dogmatskog verovanja u istinitost marksističkog metoda zdravorazumskog promišljanja i intuicije pojedinih visokih vojnih stratega, jeste i *potcenjivanje i zanemarivanje značaja naučne zasnovanosti i agrumentacije*, kao i celovite *informatičke podrške* strategijskih procena, predviđanja i odluka. Sada je gotovo neverovatno da je u vojsci, čiju suštinu čini teorija i praksa ratne veštine, odnosno vojna nauka u užem smislu, kao matična nauka kojom se drugi van vojske ne bave, bila u nas najnerazvijenija vojnonaučna disciplina. Teško je razumeti činjenicu da je za naučna istraživanja u matičnoj vojnoj nauci – ratnoj veštini, od ukupnih sredstava za naučni rad u armiji izdvajano od 0,2 do najviše jedan odsto. Znatno razvijenije od ratne veštine bile su tehničke, medicinske i društvene nauke, a naročito kompleks vojno-političkih nauka i tzv. ideoloških predmeta. Razlog za to bila je činjenica da je teorija ratne veštine, posebno vojna strategija, postulirana iz ideološko-političkih premisa i svedena na tzv. marksističku ratnu veštinu, na glorifikaciju iskustava iz NOR-a i idolatriju „genijalne“ vojne misli maršala Tita. U stvari, to su više bili ideološko-politički predmeti nego vojnonaučne i vojnostručne discipline koje se samo formalno nazivaju ratnom veštinom i vojnom strategijom. U takvim okolnostima nije čudo što za mnoge navedene i druge krupne vojne i političke strategijske procene i odluke *nisu rađene naučne studije*, niti su modelovane metodama naučnog predviđanja, pa čak nisu urađeni ni scenariji s mogućim varijantama ostvarivanja, bez obzira na to što su postojali vojnonaučni instituti i naučne ustanove, pa i iz oblasti ratne veštine i vojne strategije, mada su zbog slabosti naučne politike i nedovoljne naučne „kritične mase“ bili skromnih mogućnosti. Međutim, i one studije, naučna predviđanja (*ex ante*) i neka istraživanja u procesu ratnih sukoba u zemlji (*in vivo*) ili simulacionim modelovanjem u naučnim laboratorijama (*in vitro*) *nisu ozbiljnije uzimana u obzir* prilikom strategijskih procena i donošenja strategijskih odluka. Na primer, na vreme je urađena naučna studija o upotrebi oružanih snaga u vanrednim prilikama (građanski, unutrašnji rat), sa svim strategijskim, operativnim i taktičkim praktičnim uputstvima i instrukcijama. Međutim, ta studija u sukobu u Sloveniji i, kasnije, u Hrvatskoj uopšte nije

korištena. Upravo obratno, kao da je rađeno i postupano suprotno od instrukcija u njoj. Naime, jedna od najvažnijih preporuka bila je: delovati energično, brzo, neprekidno, sa snagama koje garantuju siguran uspeh – sve do konačnog sloma protivnika na strategijskom nivou. Pored toga, izričito je naglašeno da su najveće greške oklevanje, odugovlačenje i pristajanje na pregovaranje, odnosno da treba pregovarati tek onda kada se ostvari vojni strategijski cilj. Da je u ratu u Sloveniji i Hrvatskoj postupano prema navedenoj naučnoj studiji, koju je uradio Institut za strategijska istraživanja JNA, ne bi se dogodilo ono što se dogodilo.

OSNOVNE ZABLUDE, PREDRASUDE I DOGME KOJE JE GENERISAO IDEOLOŠKO-POLITIČKI VOLUNTARIZAM I MARKSISTIČKI SUBJEKTIVISTIČKI METOD PROCENE I PREDVIĐANJA

Ideologizacija i politizacija armije i ratne veštine, a naročito *edukativna indoktrinacija* oficirskog kadra, generisali su mnoštvo kardinalnih *zabluda, predrasuda i dogmi*. Sasvim je izvesno da je osnovna najveća negativna implikacija takve politizacije i, naročito, ideologizacije, kao i *idolatrije* u odnosu na iskustva iz NOR-a i vojno delo maršala Tita – *deprofesionalizacija vojske, zanemarivanje vojnostručne komponente u obrazovanju oficirskog kadra i značajno umanjivanje intelektualnih i kreativnih mogućnosti za stvaralačku primenu ratne veštine u ratnom procesu*. Odgovarajući način promišljanja i, pogotovu, negovanje stvaralačke misli u ratnoj veštini koja bi u nedovoljno spoznatim i nejasnim situacijama mogla da pronađe odgovarajući izlaz i rešenje nisu mogli biti rezultat takve partijske ideološko-političke indoktrinacije i efekata takvog dugogodišnjeg vojnog vaspitanja i obrazovanja. Ukoliko je nivo vojne hijerarhije bio veći, utoliko je ta ideološko-politička komponenta edukacije bila izraženija. Često se mnogo više cenila tzv. ideološko-politička podobnost i partijska poslušnost, nego vojnostručna i naučno zasnovana kompetentnost.

Jedna od većih zabluda i kvazipolitičkih konstrukcija, koja je kao *prauzrok* proizvodila mnoštvo novih zabluda, bila je tzv. *marksistička teorija o naoružanom narodu*. Na osnovu te marksističko-filozofske teorije, koju su, navodno, koncipirali i izgradili Marks i Engels, a praktično primenio i teorijski obogatio maršal Tito u NOR-u, stvorena je ideološko-politička osnova koncepcije opštenarodne odbrane, a nešto kasnije i društvene samozaštite. Međutim, takvu teoriju ni Marks ni Engels nisu eksplicirali, već su je uglavnom izmislili i iskonstruisali vojni i neki civilni, pre svega, politički i partijski kadar. Mnogi vojnostručni visokoobrazovani oficiri i generali, prvenstveno pravi vojnici – koman-

danti i komandiri, nikada nisu imali visoko mišljenje o toj veštački iskonstruisanoj teoriji i ukazivali su na njene moguće negativne reperkusije po odbrambenu sposobnost zemlje i vojnu efikasnost armije. Naročito je ukazivano na to da je takva teorija ne samo manjkava sa stanovišta prirode savremene oružane borbe i rata već i da je potencijalno opasna u višenacionalnoj državi, odnosno u zemlji sa više samostalnih i suprotstavljenih nacionalnih interesa u pojedinim delovima. Znatno ranije, naročito sedamdesetih godina, ozbiljno je upozoravano da takva fluidna zamisao može generisati teške zablude i greške, koje su nam se, na žalost, i dogodile.

Polazeći od ideološko-političkih postulata, velika zabluda je bila i tzv. *podruštvljanje odbrane i vojske*. Naime, smišljena je tipično kardeljevska ideološka konstrukcija prema kojoj društveno samoupravljanje objektivno implicira podruštvljanje odbrane i vojske. Takvo nenaučno stanovište doprinelo je novim velikim zabludama i greškama u odbrambenoj i vojnoj sferi. Situacija u kojoj su se svi „građani i radni ljudi“ i svi tzv. subjekti ONO i DSZ diletantski bavili svim pitanjima odbrane, rata i vojske neposredno je prouzrokovala rapidno smanjenje vojnostručne kompetentnosti i brojne improvizacije u toj sferi. Vojna stručnost i vojnonaučno znanje se u takvim okolnostima nisu mogli dovoljno ceniti zbog supremacije ideološko-političke dimenzije.

Nenaučna teza o uzročno-posledičnoj povezanosti i uslovljenosti samoupravljanja i podruštvljanja odbrane i vojske proizvela je novu, takođe veliku zabludu: da se *rukovođenje odbranom*, pa i rukovođenje i komandovanje u Armiji, mora *decentralizovati* na svim nivoima, a naročito da *nadležnosti federacije* u odbrani treba uglavnom preneti na republike i pokrajine. Posledice takvog shvatanja i prakse u našoj krizi i građanskom ratu, na žalost, sada su očigledne.

Među zabludama, sa stanovišta prirode odbrane, vojne organizacije i oružane borbe, najveće negativne posledice prouzrokovalo je *davanje u nadležnost republike (pokrajina) jedinica i ustanova Teritorijalne odbrane* iako su one, formalno, bile sastavni deo jedinstvenih oružanih snaga (JNA i TO). To se pokazalo u našem građanskom ratu, jer je upravo Teritorijalna odbrana poslužila kao osnova za stvaranje republičkih secesionističkih vojski u Sloveniji, Hrvatskoj, Makedoniji i Bosni i Hercegovini, koje su se suprotstavile federalnoj armiji.

Rukovođenje i komandovanje u armiji, a naročito rukovođenje odbranom na nivou federacije, kao i pojedine funkcije rukovođenja – planiranje, organizovanje, odlučivanje, koordinacija i kontrola, bilo je, pre svega zbog preterane decentralizacije, ali i zbog kadrovske nestručnosti i slabe naučne i informatičke podrške, izuzetno podložno *entropiji i neefikasnosti*. Univerzalni principi i zakonitosti u toj oblasti, zasnovani na naučnoj teoriji i potvrđeni u praksi mnogih država i armija, za nas kao da nisu važili. Budući da je federacija velikim delom bila razvlašćena

od funkcija rukovođenja odbranom, da je na strategijskom nivou rukovođenja dominirao ideološki, subjektivni zdravorazumski način odlučivanja, da nije postojala odgovarajuća naučna i informatička podrška političkih i vojnih strategijskih procena i odluka, može se zaključiti da je funkcija rukovođenja odbranom, pre svega na nivou federacije, jedna od najslabijih i najosetljivijih tačaka i jedan od kardinalnih uzroka nedovoljne efikasnosti i ukupnog ponašanja Jugoslovenske narodne armije.

Umesto jedinstvenog i objektivno potrebnog centralizovanog rukovođenja, na jedinstvenom jugoslovenskom prostoru (ratištu), s jedinstvenim naučnim i komandnim informacionim sistemom, koji bi obezbedili pouzdano i efikasno rukovođenje odbranom i oružanom borbom, u našem sistemu odbrane, a delom i u komandovanju u JNA, stanje je bilo obratno. U našem sistemu rukovođenja odbranom, zaslepljenom ideološko-političkom samoupravnom frazeologijom o podruštvljavanju, kao da se nije mnogo marilo za rezultate nauke i naučnih disciplina koje se bave tom izuzetno značajnom delatnošću (teorija upravljanja, teorija sistema, informatika, kibernetika, naučna organizacija rada, kao i mnoge nauke koje se, barem tangentno, bave tom oblašću – sociologija, psihologija, andragogija, kadrologija itd.)

Postojale su brojne greške i u *kadrovskoj politici – vojnom školovanju, kadrovskom vođenju i napredovanju oficira*. Počev od vojnih akademija, u kojima je oko četvrtina ukupnog nastavnog vremena, po naređenju „odozgo“, bila rezervisana za ideološko-političko, društveno obrazovanje, preko komandno-štapskih akademija (škola), do Škole narodne odbrane (Ratna škola), gde su marksistički ideološko-politički sadržaji inkorporisani u ukupan vaspitno-obrazovni rad. Ideološki marksistički sadržaji su ugrađivani u sve predmete društvenog obrazovanja (vojna andragogija, vojna sociologija, vojna psihologija, teorija rukovođenja, vojna istorija itd.), tako da su ti predmeti sve više *gubili naučni karakter*. Čitav sistem školovanja je bio predimenzioniran, neracionalan i veoma skup. U stotinjak vojnih škola nastave se izvodila prema više od 300 nastavnih planova i programa, odnosno bilo je više stotina smerova i specijalnosti. U nekim školama je odnos nastavnika i slušalaca bio 2:1, pa čak i više. Školovao se i kadar koji se mogao racionalnije dobiti iz građanstva (tehničke srednje vojne škole i akademije, zatim vojne gimnazije i dr.). Prilikom prijema kandidata za vojne akademije osnovni princip je u čitavom posleratnom periodu bio *proporcionalni nacionalni ključ*. Postoje analize koje pokazuju da su u vojne akademije primani, na primer, Albanci, Slovenci, Hrvati i pitomci nekih drugih nacionalnosti koji su bili na donjoj granici prosečnih intelektualnih sposobnosti, pa čak i ispod toga, dok su, istovremeno, odbijani Srbi i Crnogorci koji su bili vukovci i imali izuzetne intelektualne sposobnosti i dispozicije za oficirski poziv.

Osim toga, u kadrovskom vođenju i kadrovskoj politici – sve do strategijskog nivoa rukovođenja, bila je rasprostranjena jako loša praksa da se položaji i činovi dobijaju umnogome na osnovu „*drugih*“ *kriterijuma*, a ne na osnovu, na primer, uspeha u školovanju, intelektualnih i kreativnih sposobnosti ili objektivno vrednovanih rezultata u radu. Prilikom prijema u vojne akademije svim pitomcima se meri količnik inteligencije pomoću odgovarajućih psiholoških testova. Međutim, neočekivano je malo pitomaca s najvišim količnikom inteligencije (talenata) i najboljim školskim uspehom dostiglo najviše položaje i činove. Još je neobičnije da su tzv. deficitarni pripadnici nekih nacija i nacionalnosti dostigli, upravo zbog *nacionalnog ključa*, najviše činove, iako to nisu zavređivali na osnovu svojih intelektualnih i drugih sposobnosti. Svaki prosečan pukovnik Slovenac, Hrvat, Albanac, Makedonac ili Musliman imao je znatno veću mogućnost da postane general od izuzetno talentovanog pukovnika Srbina ili Crnogorca.

UZROCI POGREŠNIH STRATEGIJSKIH PROCENA SPOLJNIH ČINILACA I VEROVANJA U IDEOLOŠKE STEREOTIPE

Bilo je mučno pratiti naše vojno-političke ocene i verovanja u uticaj i značaj spoljnog činioca za našu krizu, odbranu i njen ishod. U prvoj fazi se procenjivalo da će se zbog nas neizbežno *sukobiti interesi* država članica Evropske zajednice, pre svega „velike“ Nemačke („četvrtog rajha“) i tzv. nemačkog bloka (Austrija, Mađarska), s jedne, i tzv. naših tradicionalnih vojnih saveznika (Francuske i Velika Britanije), s druge strane. Osim toga, računalo se i na suprotstavljanje geostrategijskih interesa Nemačke i Italije u Sredozemlju i na Jadranu. Kada se pokazalo da su te procene nerealne, onda se, u drugoj fazi, javno mnjenje usmeravalo na to da veruje *da će SAD – naš stari i osvedočeni saveznik*, biti pravedniji i pozitivniji. Kada su SAD pokazale svoju „privrženost“ pravdi i istini (onakvoj kakva njima odgovara), ponovo smo se počeli okretati *Pokretu nesvrstavanja i delom Kini*. Međutim, s obzirom na to da u tom pokretu ima mnogo islamskih zemalja, među kojima je i jedan od osnivača – Egipat, malo je bilo verovatno da će se tu dobiti neka ozbiljnija spoljna podrška. Kao poslednja moguća instanca za koju se verovalo (i veruje) da bi mogla biti nepristrasna *smatrala se Organizacija ujedinjenih nacija*. Međutim, s obzirom na to da SAD i u OUN imaju značajan uticaj, ali i Evropa i islamske zemlje, nije bilo i nema ozbiljnih razloga da se u to previše veruje i proizvode nove iluzije o tome kako će one sigurno stati na našu istinitu i pravednu stranu.

Čini se da su postojala *tri osnovna uzroka* koji su doveli do pogrešnih vojno-političkih strategijskih procena o uticaju spoljnog činioca na našu zemlju, odbranu i krizu:

– prvo, *ideološki marksistički stereotip* – prema kojem je primaran uticaj unutrašnjih, a sekundaran spoljnih činilaca, i, na osnovu njega, neopravdano *precenjivanje* prvih, a *potcenjivanje* drugih činilaca. U tom kontekstu, za našu vojno-političku procenu je izgleda bilo važnije kako mi želimo da svet reaguje, a ne koji su njegovi stvarni interesi. Može se čak reći da su neki geostrategijski elementi spoljnog činioca vrednovani na osnovu subjektivnih kriterijuma, od kojih neke, iako su pretrpeli ozbiljne stvarne promene, kao da nismo želeli i hteli da vidimo jer nisu odgovarali našem konceptu već formiranog ideološkog stereotipa. Takva *hegelovska* idealistička paradigma kao da je polazila od njegovog poznatog stava da ako stvarnost i činjenice nisu u skladu s idejom – gore po njih. U okviru toga, zavaravali smo se i starim verovanjem o našem izuzetnom vojno-političkom i geostrategijskom položaju (istok-zapad, sever-jug), iako se on značajno promenio i smanjio;

– drugo, *diplomacija, uključujući i vojna izaslanstva*, oličenje i predstavnik spoljne politike i činilac izgradnje mišljenja i stavova spoljnog činioca prema nama i našim postupcima, umnogome je radila „u korist naše štete“. Ako se uzme u obzir i kontraproduktivno delovanje naše obavestajne službe u svetu, očigledno je da se i nisu mogle očekivati objektivnije i bolje strategijske procene. Jer, veliki deo diplomatije i obavestajna (kontraobavestajna) služba, državna i vojna, godinama su bili pod uticajem i neposrednom kontrolom Hrvata i Slovenaca;

– treće, bila je izuzetno slaba organizacija naših *informativnih i medijskih sredstava* u svetu. Medijski rat koji su vodile Hrvatska i Slovenija, bio je sve vreme superioran. Dok smo mi i u toj oblasti robovali ideološkim zabludama da je dovoljno reći da smo u pravu pa da svet u to poveruje, potpuno su zanemarena i potcunjena dostignuća socijalne i pedagoške psihologije, informatike, teorije komunikacije, kao i drugih naučnih disciplina koje se bave uticajem medija na javno mnjenje, a posebno političkog i vojno-političkog marketinga.

Sada, kada je gotovo internacionalizovana jugoslovenska kriza, uz involviranje EEZ, KEBS-a i OUN (Savet bezbednosti), sve više i sve jasnije se pokazuje da je *uticaj spoljnog činioca izuzetno potcunjen*. Naime, gotovo je izvesno, bez obzira na naše želje, *da će međunarodni činiooci, a ne unutrašnji, imati presudan značaj* ne samo u zaustavljanju građanskog rata već i u određivanju budućih rešenja na celokupnom jugoslovenskom prostoru.

Uticaj spoljnog činioca, odnosno međunarodnog okruženja na jugoslovensku krizu, pre svega s vojno-političkog i strategijskog odbrambenog i bezbednosnog stanovišta, može se donekle objasniti razmatranjem četiri grupe pitanja. To su:

1) radikalne i dramatične *promene u Istočnoj Evropi*, slom realnog socijalizma i raspad SSSR-a;

2) „*novi svetski poredak*“, koji predvode SAD, i njegova izgradnja u Evropi;

3) značaj ujedinjenja i ubrzanog porasta *moći Nemačke*;

4) *nove ratne i vojne strategije i doktrine Zapada* i njihov uticaj na bezbednost, pre svega, malih zemalja.

Dramatične promene u državnim socijalističkim režimima *Istočne Evrope* (s bivšim SSSR-om i SFRJ) nameću potrebu za ozbiljnijim preispitivanjem, pa i radikalnim menjanjem mnogih dosadašnjih vojno-političkih i geostrategijskih opredeljenja i principa. Tome, naravno, doprinose i mnoge promene na Zapadu. Nameće se pitanje šta će biti posle raspada SSSR-a i sloma realsocijalizma i kakva je uloga NATO-a po nestanku Varšavskog ugovora. Završeni su blokovska konfrontacija, hladni rat i galopirajuća trka u naoružavanju. Decenijama stvarana slika Istočnog bloka i socijalističkog sistema neočekivano brzo se srušila, za manje od dve godine, i nastale su velike teškoće i problemi *poslesocijalističkog perioda*. Od bivših zemalja tzv. socijalističkog sistema najveće probleme imaju one koje su imale „svoje socijalističke revolucije“ i one koje čine višenacionalne zajednice. To su, pre svega, bivše federalne države – SSSR i SFRJ. Svi pokušaji novog okupljanja i kohezije na starim realsocijalističkim osnovama, posebno u bivšem SSSR-u i SFRJ, brzo su propali i pokazali arhaičnost i nemoć. Jugoslovenski prostor je postao najveće krizno žarište u Evropi i jedno od najopasnijih u svetu. Do kraja „*hladnog rata*“ i novog poretka u Evropi ipak nije došlo, kako su predviđali neki teoretičari i političari, *konvergencijom dva društvena i vojna sistema* (kapitalistički i socijalistički), već začuđujuće brzom dezintegracijom i rušenjem socijalističko–realističkog sistema Istočne Evrope. Koliko je taj proces bio brz i nezaustavljiv pokazuje i podatak da je od prvog ozbiljnijeg znaka rušenja tog sistema (koaliciona vlada u Poljskoj 1989) do ujedinjenja Nemačke (1990) prošlo samo malo više od godine.

„*Novi svetski poredak*“, koji, pre svega, grade SAD na ruševinama Istočnog bloka i na osnovu izmenjene geopolitičke i geostrategijske ravnoteže u svetu, već se suočava s novim izazovima i teškoćama. Međutim, najveći problem su odnosi u velikom trouglu SAD – Zapadna Evropa (u stvari Nemačka) – Japan, a velike probleme izgradnji zamišljenog modela „*novog svetskog poretka*“ (politički, ekonomski, naučno-tehnološki, kulturni i dr.) mogu praviti i neki drugi regioni, pa i zemlje. To se, naročito odnosi na nekad relativno stabilno područje Evrope, posebno na Balkan i jugoslovenski prostor.

U doglednom vremenu, barem do kraja ovog veka, nosilac „*novog svetskog poretka*“ biće SAD. U obezbeđenju takve dominantne pozicije one će sve više angažovati i druge međunarodne organizacije, uključujući i OUN. Na taj način nameću svoje nacionalne interese kao opštecivilizacijske. Novi centri moći – Zapadna Evropa (Nemačka) i

Japan, procenjuje se, za sada neće moći da prevaziđu „nivo“ koji može da ugrozi interes Sjedinjenih Američkih Država.

Model „novog svetskog poretka“ i sistema, teorijski, počiva na tri osnovne premise: 1) zameni principa ravnoteže snaga principom ravnoteže interesa; 2) postavljanjem u fokus ostvarenja „novog svetskog poretka“ pitanja demokratije i ljudskih prava i sloboda, 3) dovođenjem OUN u funkciju zaštite tog novog poretka, tako da može, čak i vojno, da interveniše gde god se oceni da su ti (i drugi) principi narušeni ili ugroženi. Naša zemlja bi morala da učini pokušaj da nađe svoje interese u tom „novom poretku“, a ne da mu se samo suprotstavlja.

U Evropi bi se zamisao o stvaranju (integracija) neke vrste ujedinjenih evropskih država (USE) ostvarivala, u osnovi, posredstvom konvergencije sada različitih, ali kapitalističkih interesa (politički, ekonomski i vojni), pri čemu bi još neko vreme vojna „zaštita“ bila u nadležnosti NATO-a. Stvaranje „novog evropskog poretka“ počiva, dakle, na dve velike promene: nestanku režima realnog socijalizma, pre svega SSSR-a i SFRJ, odnosno raspadu VU, i na ujedinjenju i moći Nemačke. U suštini, sve te promene, koje se nazivaju „novim svetskim poretkom“, znače, pre svega prema oceni SAD, definitivno rušenje komunizma i socijalizma kao političko-ideološke, državne i intelektualne tvorevine i načina mišljenja (totalitarizam, nedemokracija itd.).

Ujedinjenje Nemačke, sasvim izvesno, ubrzalo je kolaps Istočnog bloka – rušenje socijalizma i slom njegove inače slabe ekonomije, kao i potpuno razaranje VU. Nemačka je ujedinjenjem postala najmoćnija evropska zemlja u ekonomskom, tehnološkom, političkom, pa i vojnom pogledu. Od njenih interesa (i novca) umnogome zavisi cela nova evropska građevina, ali i svaka država ponaosob. Očekivanja da će ostale velike zemlje Evrope, pre svega Francuska i Velika Britanija, pokazati podozrenje prema takvoj „velikoj“ Nemačkoj, odnosno da će se suprotstaviti stvaranju „četvrtog rajha“, barem za sada, nisu se obistinila. Ipak, neke procene ukazuju na mogućnost da Nemačka, zajedno sa tzv. nemačkim blokom (Austrija, Mađarska, Slovenija, Hrvatska itd.), obnovi stari nemački geostrategijski ili, kako Nemci kažu, civilizacijski prostor – od Baltika do Jadrana. U njega se sve više uključuju Češka i Slovačka, kao i Poljska. Istovremeno s obnavljanjem ideje o stvaranju velikog nemačkog prostora, očigledni su naponi Vatikana da ujedini sve katolike na Istoku i pridobije (unijačenjem) pravoslavce za svoju veru.

Odnos Nemačke i SAD prema Evropi, a to znači i Balkanu, još uvek je nedovoljno jasan. Ako preovladaju globalne protivurečnosti interesa među njima, mogućnost da Nemačka ostvari svoj novi „pohod na Istok (jugoistok)“ znatno će se umanjiti. Ipak, u doglednoj budućnosti, možda do kraja ovog veka, do takvog oštrog suprotstavljanja

najverovatnije neće doći. Stoga se može očekivati da će i SAD i Nemačka, u odnosu na Evropu, uključujući i Balkan, raditi usmereno i obostrano kontrolisano. Nije isključena ni nova pogodba i podela interesnih sfera na Balkanu i jugoslovenskom prostoru, gde bi se uključila i Italija.

Ne zna se koliko je navedene i druge spoljne činioce naše ratovodstvo *poznavalo* i kako je njihov vojno-politički uticaj *vrednovan* u odnosu na našu krizu. Međutim, bez obzira na veoma loše usluge, pa i štetno delovanje diplomatije i obaveštajne službe, većina vojno-političkih i geostrategijskih, pogotovu dugoročnih doktrina i strategija Zapada *morala je biti poznata*. Svaki odgovorni vojno-politički i vojni rukovodilac na strategijskom nivou rukovođenja morao ih je znati. Problem je, izgleda bio u tome *kako su ta saznanja subjektivno vrednovana i relativizovana u odnosu na uticaj unutrašnjih ideoloških postuliranih činilaca*. Jer, izvesno je da su vojno-politički uticaji spoljnih činilaca realnije i objektivnije vrednovani i događaji u našem građanskom ratu imali bi drugačiji tok.

Osim uticaja nekih spoljnih činilaca na naše vojno-političke i vojnostrategijske procene, veoma je značajna osnovna ratna i vojna doktrina i strategija Zapada, pre svega SAD i NATO-a. Iz te doktrine se mogla *relativno jasno sagledati* ukupna politička, vojna, ekonomska, naučno-tehnološka i druga strategija Zapada u stvaranju „novog svet-skog poretka“, jer je u njoj konkretno primenjena i operacionalizovana. Doktrina „sukoba niskog intenziteta“, manje-više, poznata je svim oficirima, jer se izučava u našim vojnim školama.

Uslovi i perspektive preobražaja vojnog školstva

General-pukovnik *NIKOLA UZELAC*

Rad je u celini posvećen složenoj problematici preobražaja vojnoškolskog sistema Vojske Jugoslavije, koju autor razmatra u okviru celine društvenih, tehnoloških, vojno-političkih i doktrinarnih promena u Saveznoj Republici Jugoslaviji i njenom okruženju. Analizirani su: uslovi u kojima se izvodi preobražaj vojnog školstva, zatečeno stanje edukativnog sistema pre početka reforme, dostignuti nivo i osnovni pravci njegovog daljeg preobražaja. Autor naglašava da je transformacija bivše JNA u Vojsku Jugoslavije samo prva faza složenog procesa stvaranja nove, modernije i efikasnije oružane sile SR Jugoslavije. U tom procesu vojnoškolski sistem ima jednu od osnovnih funkcija, a da bi je uspešno ostvario nužno je da se prethodno i sam reformiše i prilagodi novim zahtevima. Racionalizacija broja škola, njihova integracija i nova organizaciona struktura samo je prva etapa reforme. Težište daljeg preobražaja je na izradi novih programa školovanja i razvoju odgovarajuće kadrovske i materijalno-nastavne baze.

Transformacija Jugoslovenske narodne armije u Vojsku Jugoslavije samo je prva faza složenog procesa čiji je krajnji cilj stvaranje nove oružane sile SR Jugoslavije. Integralni deo tog procesa jeste i korenita reforma vojnoškolskog sistema. Da bi se došlo do efikasnog i ekonomičnog sistema vojnih škola Vojske Jugoslavije u početnoj fazi preobražaja, koja se privodi kraju, obavljeno je sledeće: a) radikalna racionalizacija broja vojnih škola, akademija i školskih centara; b) integracija svih vojnih škola koje ostaju u sistemu kao jedan centar – Centar vojnih škola Vojske Jugoslavije; c) međusobno povezivanje vojnog školstva i naučne delatnosti; d) racionalizacija rukovođenja vojnim školstvom i naučnom delatnošću u Vojsci Jugoslavije, i e) povezivanje vojnoškolskog sistema i naučnoistraživačkog rada VJ s odgovarajućim institucijama u društvu. Time su stvorene pretpostavke za dalji preobražaj celine vojnoškolskog sistema – nastavnih (studijskih) programa i sadržaja, kadrovske osnove, materijalno-nastavne baze, tehnologije nastavnog procesa i drugih značajnih segmenata.

USLOVI ZA PREOBRAŽAJ VOJNOG ŠKOLSTVA

Uslove u kojima se obavlja preobražaj Vojske Jugoslavije, a time i vojnog školstva, karakteriše potpuna odlučnost i jedinstvo starešinskog kadra da se onemogućí ponavljanje ideoloških, političkih i svih

drugih društvenih zabluda bivše JNA. Naime, JNA bila je osposobljena da se uspešno suprotstavi spoljnoj agresiji na sopstvenu državu. Konceptijski, ona je svoju snagu, pored visoke tehničke opremljenosti i profesionalne osposobljenosti oficirskog i vojničkog kadra, crpila i zasnivala na snazi i odlučnosti naroda da sve svoje potencijale podredi odbrani od agresije. Međutim, za secesiju, građanski rat i odbranu od unutrašnje agresije dela sopstvenog naroda ona nije bila pripremljena. To je bio ozbiljan nedostatak koncepcije i doktrine SFRJ, a time i vojne doktrine u okviru koje se osposobljavala i delovala JNA. Blokade kasarni i opkoljavanje čitavih taktičkih i operativno-taktičkih sastava više je posledica i spoljna manifestacija tog konceptijsko-doktrinarnog nedostatka nego nesposobnosti starešinskog i ukupnog sastava bivše JNA. Jer, Armiju su uništavali upravo ljudi koje je ona obučila i osposobila, a ona je decenije svog profesionalnog razvoja permanentno usklađivala s materijalnim i društvenim potrebama sredine u kojoj su bile locirane njene jedinice.

Pripadnici Vojske Jugoslavije doživeli su protekle događaje kao izdaju najvišeg stepena i u profesionalnom, ali i u ljudskom pogledu. Zato oni daju bezrezervnu podršku celovitoj i radikalnoj reorganizaciji JNA u VJ, zalažući se za stvaranje elitnog profesionalnog jezgra i pravnih pretpostavki za potpunu transformaciju VJ u saveznu oružanu snagu, namenjenu i sposobnu za dosledno ostvarivanje ustavne funkcije zaštite suverenosti, nezavisnosti i teritorijalnog integriteta SR Jugoslavije.

Profesionalizacija Vojske Jugoslavije jedan je od suštinskih zahteva preobražaja, pri čemu se pojam profesionalizacije ne sme vezivati samo za povećanu specijalizaciju, stručnost i individualnu osposobljenost pripadnika Vojske. Ako bismo ostali samo na tim određenjima profesionalne vojske, onda bi se sve vojske sveta mogle nazvati profesionalnim, jer visoko razvijeni i usavršeni sistemi za vođenje savremenog rata upravo i traže od svakog pojedinca visoku osposobljenost i stručnost.

Profesionalna vojska je nov kvalitet, ne samo po profesionalnom odnosu prema pozivu, osposobljenosti ili stručnosti već, pre svega, po statusu u celini društvenih odnosa. Jugoslovenska narodna armija je u svom sastavu imala ljude kojima je vojni poziv bio životno opredeljenje, koji su bili visoko stručno osposobljeni za rukovanje savremenim sredstvima za vođenje rata, pa ipak nije bila profesionalna vojska. Stvaranje novih društvenih odnosa podrazumeva i stvaranje novog sistema vrednosti kao osnove za radikalno drugačiji skup motivacionih činilaca, koji bi trebalo da budu vezivno tkivo profesionalizma Vojske Jugoslavije. Pri tome, osnovni motivacioni činioци – rodoljublje i slobodarske i vojničke tradicije – i dalje imaju veliki značaj u sistemu

vrednosti i vaspitno-obrazovnom procesu, što se naročito ispoljava u kriznim situacijama, kada je ugrožen integritet otadžbine i nacije.

Istraživanja pokazuju da se svuda u svetu postepeno smanjuje interesovanje za vojni poziv kao profesionalno opredeljenje, pa se sve teže obezbeđuje potreban broj polaznika vojnih škola, a posebno najkvalitetniji deo populacije srednjoškolaca. Da bi se izvršio pravi izbor za buduće oficire i podoficire, za svako mesto u vojnim školama trebalo bi da konkuriše od tri do pet učenika. Međutim, poslednjih godina odziv na konkurse za vojne škole bio je takav da se nisu mogla ni popuniti sva mesta, pa o potrebnom kvalitetu nije moglo biti govora. Nizak obrazovni nivo ulaznog kontingenta uslovljavao je nedopustivo ublažavanje kriterija u vrednovanju osposobljenosti. Ako se uzme u obzir i prethodno redukovanje programa, jasno je da smo na izlazu dobijali oficire i podoficire nedovoljno osposobljene za uspešno obavljanje složenih i teških vojničkih zadataka. U novom školskom sistemu mora biti otklonjen nedostatak kvalitetnog kadra na ulazu u vojne škole. Naime, pošto vojna profesija podrazumeva velike obaveze i visok rizik, veći nego bilo koji drugi poziv u društvu, profesionalnim starešinama i vojnicima se moraju obezbediti određena prava i odgovarajući status ukoliko želi da se obezbedi skladno funkcionisanje sistema. Tako dolazimo do motivacionih činilaca, koji se moraju obezbediti sistemskim rešenjima. To je, pre svega, plata profesionalnih starešina i vojnika, zatim njihov društveni status, moralni i radni integritet i društveni autoritet. Drugačije rečeno, iza profesionalnih vojnika mora stati država, sa svojim autoritetom, kako bi im obezbedila nesmetano osposobljavanje za poziv koji je jedinstven po tome što se u opredeljivanju za njega unapred uračunavaju i mogući gubitak života, invalidnost, psihički poremećaji, veći stepen razbijanja porodice, materijalni gubici, i slično.

Transformacija Vojske Jugoslavije, kao i preobražaj njenog vojnoškolskog sistema, ostvaruje se pod uticajem (i kao deo) celokupnih društvenih, političkih i ekonomskih promena u Jugoslaviji. Najneposrednije implikacije na reformu vojnog školstva ima transformacija jednopartijskog u višepartijski politički sistem, a očituje se kroz depolitizaciju, departizaciju i dezideologizaciju Vojske i njenog obrazovnog sistema. Pored ostalog, to u vojnoškolskom sistemu podrazumeva oslobađanje ciljeva i sadržaja školovanja od ideologije i političko-programске orijentacije bilo koje partije. Svakako, postoji opasnost da se iz nastavnih planova i programa, zajedno s dosadašnjom ideologijom, odstrane i naučno vredni sadržaji, čime bi se iz jedne, lako moglo upasti u drugu, možda još veću krajnost.

Na dalji preobražaj vojnog školstva utiču i znatno smanjene materijalne mogućnosti, kao neposredna posledica ekonomske krize i

blokade Jugoslavije. Promene u sistemu obrazovanja i vaspitanja SR Jugoslavije takođe će implicirati odgovarajuće promene u sistemu vojnog školstva, koje je integralni deo sistema obrazovanja i vaspitanja u društvu. Uz to, veoma je značajna činjenica da se sve promene odvijaju u uslovima krize, neposredne ratne opasnosti i rata, kao i krajnje nepovoljnog međunarodnog okruženja.

STANJE VOJNOŠKOLSKOG SISTEMA JNA KAO POLAZNA OSNOVA REFORME

Sistem vojnih škola JNA neposredno pre raspada SFRJ obuhvatao je 45 škola i školskih centara sa razvijenom materijalno-nastavnom bazom i odgovarajućom infrastrukturom.¹

U okviru nivoa *srednjeg vojnog obrazovanja* postojale su tri vrste srednjih škola: vojne gimnazije (4), srednje vojne škole rodova i službi (7) i tehničke srednje škole za vojna usmerenja (2). Broj škola (ukupno 13), broj smerova (oko 30), broj specijalnosti (više od 50) i dužina školovanja (četiri godine) ukazuju na neracionalnost, prerazuđenost i neekonomičnost tadašnjeg sistema srednjeg nivoa vojnog školovanja.

Nivo *višeg vojnog obrazovanja* obuhvatao je škole rezervnih oficira i više vojnostručne škole. Kvalitet škola rezervnih oficira znatno je stagnirao u periodu kada su one popunjavane regrutnim kontingentom od svršenih srednjoškolaca, a ne fakultetski obrazovanih regruta. Od 1986. godine, kada su uvedene u sistem, više vojne stručne škole nisu organizaciono i programski stabilizovane, niti je status polaznika bio celovito rešen.

Visoko vojno obrazovanje bilo je sistemološki, organizaciono i programski najslabije uređeni deo vojnoškolskog sistema JNA. U okviru tog nivoa obrazovanja postojalo je više vrsta visokih vojnih škola – vojne akademije, Vojnotehnički fakultet, komandno-štapske škole, Ratna škola i različiti smerovi poslediplomskih i doktorandskih studija. U sistemu je bilo šest samostalnih vojnih akademija (VA KoV, VTA KoV, VA RV i PVO, VT VA, VVA, MVA), sa ukupno 25 smerova i 26 specijalnosti. Nastavni planovi i programi komandnih usmerenja svih VA imali su od trećine do četvrtine istih sadržaja, a na tehničkim akademijama osposobljavalo se više profila, kao i na tehničkim fakultetima u društvu. Tri komandno-štapske škole vidova (KoV, RV i PVO i RM), koje su osposobljavale starešine za operativno-taktički nivo

¹ Podaci su preuzeti iz studije *Sistem obrazovanja i vaspitanja u JNA* (autori dr Stanko Nišić i dr Vojislav Stojković, Institut za strategijska istraživanja, 1991, str. 111, i dalje).

RIK-a, imale su u svojim programima oko 50 odsto istih sadržaja. Visoka vojno-politička škola JNA obrazovala je starešinski kadar za političke dužnosti svih nivoa rukovođenja i bila je izdvojeni deo sistema vojnog obrazovanja. Analiza poslediplomskih i doktorandskih studija pokazala je da za mnoge tehničke, politikološke i andragoške profile nije trebalo posebno organizovati poslediplomske studije u JNA, već na matičnim fakultetima u društvu.

Analiza rukovođenja obukom i vaspitanjem u OS SFRJ, koja se podjednako odnosila na vojno školstvo i borbenu obuku vojnika i jedinica, pokazala je brojne nedostatke i organizacione slabosti, a osnovni su bili: a) dvofunkcionalnost ili višefunkcionalnost većine rukovodnih funkcija u SSNO i GŠ OS kao posledica isprepletenosti zadataka iz tri osnovne mirnodopske funkcije OS – obrazovne, razvojne i operativne; b) nedovoljan stepen centralizacije rukovođenja; c) paralelizam nadležnosti i razdrobljenost funkcija RIK-a, i d) nedovoljna izraženost strategijskog nivoa rukovođenja sistemom obuke i vaspitanja OS SFRJ Jugoslavije.

Sve analize vojnoedukativnog sistema JNA pokazivale su da je on bio nedovoljno racionalno postavljen, prerazvijen i preskup. Tokom 1991. i 1992. godine, zbog građanskog rata u SFRJ, sve vojne škole na teritoriji secesionističkih republika prestale su sa radom, deo pitomačkog i nastavničkog sastava (Srbi i Crnogorci) i deo materijalno-nastavne baze dislocirani su na teritoriju SR Jugoslavije, a kompletna skupocena infrastruktura, objekti i poligoni ostali su na dotadašnjim lokacijama (Zagreb, Ljubljana, Split, Zadar, Sarajevo itd.).

DOSTIGNUTI NIVO PREOBRAŽAJA VOJNOG ŠKOLSTVA

Globalni ciljevi u reformi sistema obrazovanja su:

1) izgradnja racionalnog školskog sistema, čiji će aspekti biti primereni materijalnim, kadrovskim, prostornim i drugim mogućnostima SRJ, kao i potrebama za visoko osposobljenim starešinskim kadrom i efikasnom odbranom državne teritorije;

2) integracija obrazovanja i naučne delatnosti u jedinstven sistem, uz jedinstveno i efikasno rukovođenje sistemom;

3) funkcionalno povezivanje vojnoškolskog sistema s odgovarajućim institucijama u društvu kako bi se u vojnim školama obrazovali samo profili kadra koji se ne mogu obezbediti iz školskog sistema društva;

4) prilagođavanje i usklađivanje ciljeva i sadržaja školovanja potrebama trupne, odnosno zahtevima savremene mirnodopske i ratne prakse.

Ostvarenju navedenih globalnih i drugih ciljeva i zadataka prišlo se planski, organizaciono i postupno. U prvoj fazi reforme, koja je završena, učinjeno je sledeće: 1) racionalizovan je broj vojnih škola, koje su međusobno integrisane; 2) škole su funkcionalno povezane u jedan centar; 3) povezane su nastavna i naučna delatnost; 4) postavljena je nova organizaciono-formacijska struktura vojnoškolskog sistema, i 5) urađene su nove programske osnove svih vojnih škola u sistemu. U toku je izrada novih perspektivnih nastavnih planova i programa za sve vojne škole.

U okviru vojnoedukativnog sistema VJ konstituisane su sledeće školske i naučne institucije: Centar vojnih škola Vojske Jugoslavije, Univerzitet Vojske Jugoslavije, Škola nacionalne odbrane, Generalštapska akademija, Institut ratne veštine, Vojna gimnazija i centri za specijalističku obuku.

Centar vojnih škola Vojske Jugoslavije (CVŠ VJ) jeste jedinstvena institucija, u kojoj se: a) na funkcionalan način objedinjuje upravljanje vojnim školstvom i naučnom delatnošću Vojske Jugoslavije; b) školuju svi profili starešinskog kadra potrebni VJ koji se ne mogu obezbediti s osloncem na škole i fakultete u društvu, i c) realizuje NIR u oblasti ratne veštine. Tim globalnim funkcijama prilagođeni su organi Uprave CVŠ VJ, koji su grupisani u odgovarajuće sektore – za vojno školstvo, NIR, logistiku itd.

Univerzitet Vojske Jugoslavije, osnovna naučno-nastavna institucija, čini okosnicu sistema obrazovanja u Vojsci Jugoslavije. Nastao je odgovarajućom transformacijom i integracijom svih vojnih akademija JNA. Strukturu Univerziteta VJ čine Opšta vojna akademija, Vojnotehnička akademija i organizacioni oblici posle diplomskih i doktorandskih studija ratne veštine i vojnotehničkih nauka. U Opštoj vojnoj akademiji obrazuje se komandni profil oficira za sva tri vida Vojske Jugoslavije – Kopnenu vojsku, Ratno vazduhoplovstvo i protivvazdušnu odbranu i Ratnu mornaricu. Vojnotehnička akademija obrazuje tehničke profile oficira za potrebe Vojske Jugoslavije, i to samo usmerenja i specijalnosti koje nije moguće obezbediti s osloncem na tehničke fakultete u SR Jugoslaviji. Na univerzitetu VJ obavljena je visoka koncentracija nastavnčkog i naučnog kadra, što će omogućiti kvalitetnu visokoškolsku nastavu, naučnoistraživački rad, kao i obrazovanje i usavršavanje naučnog i nastavnog kadra kroz posle diplomске studije oblika magisterija i specijalizacije i doktorandske studije iz oblasti ratne veštine i vojnotehničkih nauka. Realizacijom nastavnih programa na Univerzitetu VJ biće odvojen studijski deo školovanja od vojnostručne i specijalističke obuke, koja će se izvoditi u *centrima za specijalističku obuku*. Umesto dosadašnjih školskih centara rodova i službi (ukupno

20), formirano je šest vidovskih i intervidovskih centara za specijalističku obuku. Zadatak tih centara je da realizuju sadržaje NPP kroz praktično primenjene oblike nastave za polaznike vojnih akademija i Vojne gimnazije, ali i da obezbeđuju usavršavanje starešina vidova, rodova i službi na različitim kursevima, kao i rezervnih oficira, specijalizaciju podoficira itd. Za studente Univerziteta VJ i učenike Vojne gimnazije predviđena je praktična obuka u centrima za specijalističku obuku (od druge godine do završetka školovanja). Posebna pažnja će se posvetiti i kriterijima za izbor kandidata za školovanje na Univerzitetu, kao i opštim i posebnim kriterijima prolaznosti u toku školovanja. Do sada su ograničavajući činilac selekcije i prolaznosti bili nacionalni i drugi ključevi, tako da su vojne akademije često završavali i oni koji po intelektualnim sposobnostima i moralnim osobinama nisu zadovoljavali postavljene kriterijume. Pored ostalog, posledica takvog odnosa bila je promocija poslušnih, umesto sposobnih i kreativnih oficira.

Generalštapska akademija i Škola nacionalne odbrane u vojnoškolskom sistemu namenjene su za poslediplomsko usavršavanje. Generalštapska akademija je nastala objedinjavanjem dosadašnjih komandnoštapskih škola vidova, a u njoj će se, u trajanju od dve godine, usavršavati oficiri s akademskim stepenom obrazovanja za operativno-taktički nivo rukovođenja. Nivo operativno-taktičkog usavršavanja organizovaće se delom kao vidovsko (oko 70 odsto NPP), a delom kao intervidovsko (oko 30 odsto) školovanje. Nastavu će, uglavnom, izvoditi nastavnici s Univerziteta, sa katedri za strategiju, operatiku, taktiku i rukovođenje i komandovanje, dok će primenjeni deo realizovati tim nastavnika iz organskog sastava Generalštapske akademije. U Školi nacionalne odbrane realizovaće se najviše vojnostručno usavršavanje oficira za strateški nivo rukovođenja i komandovanja, u trajanju od jedne godine. Na tom nivou apsolviraće se program vojne strategije i vojne politike i tako pripremati stručnjaci za najviše dužnosti u Vojski i državnim organima SR Jugoslavije.

Vojna gimnazija je u novom vojnoškolskom sistemu jedina škola srednjeg nivoa obrazovanja, a treba, pre svega, da obezbedi kvalitetne kandidate za vojne akademije, posebno za vazduhoplovni smer, kao i da školuje podoficire specijalnosti koje se ne mogu obezbediti s osloncem na srednje škole u društvu. Vojna gimnazija ima opšti, vazduhoplovni i stručni smer. Na opštem i vazduhoplovnom smeru školovaće se učenici prema prilagođenom četvorogodišnjem programu gimnazija prirodno-matematičkog tipa za nastavak školovanja na Univerzitetu VJ. U okviru stručnog smera, u Vojnoj gimnaziji bi budući podoficiri u prve dve godine završavali opšteobrazovni deo programa,

a treću i četvrtu godinu bi pohađali u centrima za specijalističku obuku, gde bi se realizovao vojnostručni i specijalistički deo NPP. Na taj način je obezbeđen racionalan i ekonomičan sistem školovanja podoficira Vojske Jugoslavije.

Naučnom delatnošću u Vojsci Jugoslavije upravlja Odeljenje za naučnu delatnost CVŠ VJ. Nosilac NIR-a u oblasti ratne veštine jeste *Institut ratne veštine*, koji koncipira, projektuje i realizuje fundamentalna i primenjena istraživanja i studije problema ratne veštine za potrebe Vojske Jugoslavije. Tim istraživanjima zahvatiće se osnovni problemi u oblastima vojne strategije, operatike i taktike, kao i vojne doktrine, a aplikativni deo istraživanja težišno se provodi u oblastima informativnih sistema rukovođenja u operativnim jedinicama Vojske Jugoslavije.

Sadašnjom organizacionom strukturom sistema vojnog školstva, do koje se došlo racionalizacijom i integracijom škola, centara i organa rukovođenja, otklonjeni su mnogi nedostaci, prerazvijenost i neekonomičnost prethodnog vojnoškolskog sistema JNA. Samo u kadrovskom pogledu novi vojnoškolski sistem smanjen je za oko 60 odsto u odnosu na prethodni, a umesto nekadašnjih 45, sada ima 12 škola i školskih centara.

PRAVCI DALJEG PREOBRAŽAJA VOJNOŠKOLSKOG SISTEMA

Vojnoškolski sistem Vojske Jugoslavije razvijen je u složenim uslovima, tako da su pojedina rešenja iznuđena objektivnim okolnostima, bez prethodnih detaljnih provera i ekspertiza. Konstituisanje sadašnje organizacione strukture sistema samo je prva etapa preobražaja, a obimni i složeni zadaci, koji se mogu svrstati u nekoliko grupa, tek predstoje.

Prva grupa obuhvata zadatke koji se odnose na praćenje, analizu i eventualnu korekciju dosadašnjih rešenja. Naučno-stručnoj verifikaciji i praktičnoj proverbi mora se kontinuirano podvrgavati sve što je do sada učinjeno. Te odgovorne zadatke sada obavljaju timovi stručnjaka u svakoj školi novog edukativnog sistema, kao i ekspertni tim na nivou Centra vojnih škola VJ. Rezultati analize očekuju se do kraja letnjeg semestra tekuće školske godine.

Drugi, a po mnogo čemu i osnovni pravac angažovanja na preobražaju vojnoškolskog sistema jeste izrada novih nastavnih planova i programa vojnih škola i akademija. Jer, njihovi sadržaji moraju odraziti suštinu društvenih, ekonomskih, tehnoloških, političkih, doktrinarnih i koncepcijskih, dakle ukupnih promena u društvu i Vojsci, kao i bližem

I daljem međunarodnom okruženju. Kriterij za izbor sadržaja NPP svih vojnih škola određen je ciljevima školovanja, odnosno profilom starešine kakav će biti potreban Vojsci Jugoslavije krajem ovog i početkom narednog veka. Definicija profila oficira koji završava vojnu akademiju ima tri osnovne komponente. Prva je *pozivna komponenta* programa, koja je univerzalna za sve vojne akademije i smerove. Njome se obezbeđuje izgradnja sposobnosti i osobina ličnosti starešine VJ, a slede *stručna i specijalistička komponenta*. Osposobljavanje za poziv – profesiju oficira obavlja se u okviru usvajanja opštih i opštevojnih znanja, a stručna i specijalistička komponenta profila izgrađuje se izučavanjem vojnostručnih i stručno-specijalističkih znanja, kao i sticanjem i razvijanjem odgovarajućih psihofizičkih sposobnosti. Na taj način će se u vojnim akademijama istovremeno obezbediti i obrazovanje za poziv – profesiju i osposobljavanje za prve (početne) dužnosti.

Poseban značaj u programima vojnih škola i akademija moraju imati sadržaji ratne veštine. Promene u vojnostrategijskoj sferi, tehnologiji i fizionomiji savremenog rata dovele su do naglog zastarevanja dela sadržaja ratne veštine u vojnim školama. To je naročito izraženo u vojnim školama koje osposobljavaju polaznike za operativno-taktički i strategijski nivo rukovođenja i komandovanja. Promene u vojno-političkoj i strategijskoj sferi proširile su dasadašnje okvire hipotetičkog ratnog sukoba u Evropi. Saobrazno globalnim vojno-političkim promenama, došlo je i do odgovarajućih promena u vojnim doktrinama. Strategija posrednog nastupanja, sa sukobima niskog i srednjeg intenziteta, dobila je dominantno mesto u planovima velikih sila. Time su značajno prošireni okviri i promenjene fizionomija i sadržina moguće agresije na SR Jugoslaviju. Navedene i mnoge druge činjenice moraju se uzimati u obzir prilikom izrade novih nastavnih planova i programa ratne veštine u vojnim školama VJ, a posebno pri izradi različitih modela bojeva i operacija u primenjenoj nastavi ratne veštine. Pored ratne veštine, odgovarajući značaj i prostor u programima vojnih škola moraju se obezbediti sadržajima moralnog vaspitanja, a naročito u školama srednjeg nivoa obrazovanja i vojnim akademijama. Pošto je moralno vaspitanje u JNA bilo gotovo poistovećeno s ideološko-političkim vaspitanjem, novi programi, u delu koji se odnosi na sadržaje moralnog vaspitanja, moraju obezbediti sasvim drugačiji pristup. U toj oblasti edukacije najveći značaj treba da imaju najvrednije slobodarske i ratničke tradicije srpskog i crnogorskog naroda.

Treći pravac angažovanja na daljem preobražaju vojnog školstva mora zahvatiti kadrovsku osnovu, u okviru koje je najznačajniji nastavnički kadar. Sadržaje fundamentalnih, opštih i opštevojnih nastavno-naučnih područja mogu uspešno realizovati jedino *stalni nastavnici*

vojne škole, čija nastavno-naučna zvanja moraju odgovarati nastavno-naučnim zvanjima nastavnika visokih škola i fakulteta u nas i u svetu, a to su: asistent, docent, vanredni i redovni profesor. Izbor i reizbor tih nastavnika obavljali bi se prema normativno-pravnoj regulativi, koja bi morala biti usklađena s važećim zakonima i procedurom na svim fakultetima u društvu.

Vojnostručni sadržaji u visokim vojnim školama obuhvataju normativno-doktrinarnu teoriju i uža stručna znanja. Realizuju se pretežno kroz primenjene oblike nastave – uvežbavanja i vežbe, taktičke, operativne i strategijske zadatke, trenaže, ŠRV i KŠRV. Za realizaciju tih sadržaja primarno je odgovarajuće trupno (ratno) i komandno-štap-sko iskustvo, pa bi ih uspešno mogli realizovati *nastavnici po pozivu*. Oni bi se kraće zadržavali u visokim vojnim školama (na primer, 2-4 godine), tj. samo toliko koliko je njihovo iskustvo aktuelno i sveže. Za tu grupu nastavnika visokih vojnih škola veoma je značajna cirkulacija na relaciji trupa – škola – trupa. Podrazumeva se da će u Generalštap-skoj školi i Školi nacionalne odbrane, kao i drugim oblicima stručnog usavršavanja, većinu činiti nastavnici po pozivu (povremeni nastavnici), dok će ih u vojnim akademijama biti znatno manje. Za stručnu i specijalističku obuku najpogodniji je profil *instruktora praktične nastave* (ili stručne obuke), koji bi bio najbrojniji u centrima za specijalističku obuku, u kojima dominiraju sadržaji stručno-specijalističke obuke. Kvalitetan nastavnički kadar moguće je obezbediti ukoliko se razvije odgovarajući sistem selekcije i praćenje još u vojnim akademijama, i ukoliko se kasnije vođenje i razvoj u službi za starešine s nastavničkim sklonostima prilagode potrebama nastavničkog poziva.

Četvrta grupa zadataka na daljem preobražaju vojnog školstva odnosi se na razvoj odgovarajuće materijalno-nastavne baze, koja mora biti prilagođena sadržajima novih nastavnih planova i programa. Prioritet je na izradi odgovarajuće nastavno-obrazovne literature u svim vojnim školama, na poligonima i u objektima za praktičnu obuku u centrima za specijalističku obuku.

Proces preobražaja vojnog školstva mora biti u saglasnosti sa preobražajem ukupne društvene strukture, što podrazumeva oslobađanje društva od svih oblika koji su opterećivali njegovu funkcionalnost i razvoj. Kao i Vojska Jugoslavije u celini, vojno školstvo može pokazati potpune rezultate tek kada se ostvare njegove društvene pretpostavke, a to su, pre svega:

- stabilna demokratska država, sa stabilnim razvojnim političko-ekonomskim premisama, kao okvir i uslov života u zdravom i prema budućnosti usmerenom društvu;
- stabilna i perspektivna ekonomska struktura društva;

– racionalna politika, kao okvir za umešno funkcionalno povezivanje društvenih činilaca u relativno skladan korpus, s umešnom diplomacijom, koja prevashodno služi opštim i posebnim interesima svoje zemlje;

- relativna tehnološka nezavisnost društva od svog okruženja;
- snažan i perspektivan demografski potencijal;
- postojan razvoj naučne misli, a u okviru toga i vojne nauke, posebno fundamentalnih naučnih disciplina.

Pored navedenog, veoma bitna društvena pretpostavka uspešne transformacije i preobražaja vojnoškolskog sistema, a i Vojske Jugoslavije u celini, jeste definisanje vojne doktrine i nacionalne politike, kao i vojno-politička integracija vojne doktrine i političkih ciljeva, koji moraju biti u stalnoj funkciji opstanka, trajanja i stabilnosti naše nove države – Savezne Republike Jugoslavije.

Vojno DELO



YU ISSN 0042-8426

1-2
1993

NOVI LIK „VOJNOG DELA“

Posle 45 godina uspešnog publikovanja radova iz svih oblasti istraživanja vezanih za odbranu i Armiju, opštevojni teorijski časopis „Vojno delo“ menja svoj likovno-grafički dizajn u skladu sa zahtevima koje postavljaju neumitni vremenski hod i sveukupne promene.

Prvi broj u 1993. godini ponudiće čitaocima, osim originalnog likovnog rešenja naslovne strane akademskog slikara Božidara Mrkonje, i sadržaj koji obuhvata izbor razmatranja sa skupa „*Novi svetski poredak*“ i *politika odbrane Savezne Republike Jugoslavije* koji je, u organizaciji Uprave za strategijske studije i politiku odbrane Saveznog ministarstva odbrane SRJ, održan 23. februara tekuće godine u Centralnom klubu Vojske Jugoslavije.

Ekonomski položaj Vojske Jugoslavije u novim ekonomskim i političkim uslovima

General-major dr *SRETEN ČUPIĆ*

Autor u članku razmatra promene ekonomskih i političkih uslova nakon burnih događaja u Centralnoj i Istočnoj Evropi, kao i na Balkanu, s posebnim osvrtom na buduće uslove i njihov uticaj na ekonomski položaj Vojske.

U članku je veoma stručno i argumentovano izložena uporedna analiza ekonomske moći zemlje i projektovane veličine Vojske Jugoslavije. Autor je analitički ukazao na nesklad između ta dva parametra i na neophodnost da se usklade u toku 1993. godine, kako bi u tekucem i narednom srednjoročju bila povoljnija struktura trošenja vojnog budžeta. Naravno, uz poštovanje osnovnih principa na kojima se zasniva proces transformacije Vojske Jugoslavije.

Uvod

Na prostoru bivše SFRJ, kao i na prostoru čitave istočne Evrope i bivšeg Sovjetskog Saveza, započete su velike promene, u kojima dominiraju dva uporedna procesa: prekompozicija država i promena društvenog poretka u njima. Prema širini zahvata i dubini prodiranja u društvena tkiva tih zemalja te promene su *istorijske*, a prema prostoru na kojem se dešavaju mogu se označiti kao *svetski proces*.

Kao rezultati tih promena, na prostoru bivše SFRJ sada postoji pet nezavisnih država, u kojima je u toku proces transformacije društvenog uređenja iz nasleđenog socijalističkog u „savremeni“ ili „moderni“ kapitalizam, čije bi osnovne karakteristike trebalo da budu demokratija, poštovanje ljudskih prava i tržišna ekonomija. U okviru toga, Savezna Republika Jugoslavija u sadašnjim granicama nesporna je činjenica. Uz odgovarajuću ustavnu reformu (što je osnov državnog programa predsednika Čosića), ona će se izgrađivati kao demokratska država tipa moderne i efikasne federacije, sa višestranačkom parlamentarnom vlašću i ekonomskim sistemom zasnovanim na pravnoj državi i tržišnim principima privređivanja. Na osnovu tih karakteristika, ona bi doista trebalo da postane nova država, sa novom geografijom, novim ekonomskim potencijalima i bogatstvom, novom političkom i društvenom strukturom i novim sistemom funkcionisanja vlasti i privrede. Takvoj novoj državi očigledno treba i nova politika odbrane, nova vojna doktrina i strategija, a time i nova organizacija njenih oružanih snaga i odbrambenog sistema. Neke od tih „novina“, naročito one neodložne i pragmatične, kao što su opšta struktura i režim službe u Vojsci,

osnove sistema odbrane zemlje, materijalno obezbeđenje procesa transformacije Vojske itd., već su definisane i nalaze se u pravnoj proceduri. Međutim, veći i značajniji deo, koji se odnosi na politiku, doktrinu i strategiju, a posebno na konkretnu organizacijsku strukturu i veličinu (razvoj) Vojske, tek treba istraživati i nalaziti najbolja rešenja.

VALORIZACIJA EKONOMSKIH ČINILACA – ISKUSTVA I POSLEDICE

Istraživanje ekonomskih činilaca i ograničenja ne može se zaobići, bez obzira na to što na sve oblasti ne utiču podjednako, odnosno kao neposredno relevantni. Međutim, njihov uticaj, pogotovu u oblastima u kojima ekonomija, na prvi pogled, ne utiče značajano na izbor rešenja (kao što su, na primer, vojna doktrina i strategija) neophodno je istražiti, jer to omogućava usklađivanje izabranih rešenja s mogućnostima za njihovu materijalizaciju. Veze između neposrednog i posrednog uticaja najbolje se mogu ilustrovati na generalnom primeru.

Ekonomski činoci (zajedno sa drugim) neposredno utiču na izbor rešenja o veličini i strukturi vojske, a činilac veličine i strukture vojske (opet zajedno s drugim činocima) neposredno utiče na izbor doktrinarnih opredeljenja i strategijskih rešenja. Radi se, dakle, o posrednom uticaju ekonomskih činilaca na doktrinu i strategiju. Ti uticaji mogu biti, a najčešće i jesu, dvosmerni, tj. može se govoriti i o tome da izbor strategije opredeljuje veličinu i strukturu vojske, a onda se za „zadatu“ veličinu i strukturu traže ekonomska rešenja. U tom slučaju radi se o posrednom uticaju vojne strategije na ekonomiju. Sve to je odavno poznato i generalno važi za sve vojske i države. Međutim, u uslovima potpune dominacije ideologije i politike, posebno u primenjenim istraživanjima, ekonomski činoci su često zanemarivani, a ponekad i zloupotrebljavani, da bi se i s tog aspekta „potvrdilo“ neko ideološko stanovište ili politička odluka. U tome je, uglavnom i naše loše iskustvo u vrednovanju realnih ekonomskih činilaca, jer se takva politika, uz retke izuzetke, sprovodila ne samo u istraživanjima vojnih problema već i u tekućoj politici odbrane, tj. donošenju konkretnih odluka u toj oblasti. Posledice takve politike su poznate, a među njima se naročito ističu neke strukturne neusklađenosti u bivšoj Jugoslovenskoj narodnoj armiji.¹

Te neusklađenosti, uz neke nove teškoće, koje su nastale kao posledica rata, ispoljavaju se kao gotovo nerešivi problemi. I sada, kada

¹ U poslednjih nekoliko godina JNA ozbiljno se suočavala s problemima preglomazne infrastrukture, prevelikim upravnim aparatom i predimenzioniranim školstvom, naučnoistraživačkim kapacitetima, tzv. tercijarnim delatnostima u vojsci (ugostiteljstvo, trgovina i sl.), vojnom industrijom itd.

se „u hodu“ transformiše Vojska Jugoslavije i, istovremeno, započinju rasprave o svim osnovnim opredeljenjima na planu doktrine, strategije i organizacije vojske, ekonomski činioци i ograničenja još uvek se nedovoljno respektuju. To nas ponovo može odvesti na istu stranputicu, tj. da se opredeljujemo za rešenja koja „vise u bezvazdušnom prostoru“, van realnog života zemlje i njenih sadašnjih i potencijalnih mogućnosti, što bi ih ponovo svelo na nerealne konstrukcije, bez izgleda da u odsudnom trenutku daju traženi rezultat. Posle svega, bilo bi apsurdno ponoviti iste greške, pa se, najzad, da bismo to izbegli, moramo početi suočavati s realnim činjenicama, ma koliko one bile neprijatne. U vezi s tim, mora se odrediti ekonomski položaj Vojske u novim uslovima i ukazati na implikacije osnovnih činilaca od kojih taj položaj zavisi.

ČINIOCI EKONOMSKOG POLOŽAJA VOJSKE

Suštinu ekonomskog položaja bilo kojeg društvenog ili državnog subjekta čini materijalna osnova kojom raspolaže za obavljanje svoje društvene funkcije i na osnovu koje zasniva ekonomske odnose s drugim subjektima. Prema toj opštoj definiciji, suštinu ekonomskog položaja vojske čini materijalna osnova koja joj se stavlja na raspolaganje radi obavljanja zadataka u funkciji odbrane zemlje i na osnovu koje zasniva ekonomske odnose s drugim subjektima. Pošto je vojska državna institucija (u nas je institucija savezne države), njenu materijalnu osnovu čini *vojna imovina* (kojom vojska upravlja u ime države) i *deo društvenog proizvoda iz tekuće proizvodnje* koji joj se sukcesivno stavlja na raspolaganje za podmirivanje potreba redovnog života i rada i za obnavljanje, odnosno uvećavanje vojne imovine. Budući da se vojna imovina (objekti, oružje, oprema) kao trajan činilac materijalne osnove vojske može obnavljati, odnosno uvećavati samo iz tekuće društvene proizvodnje, njen ekonomski položaj zavisi, u osnovi, upravo od veličine dela društvenog proizvoda koji svake godine vojska može da potroši za svoje izdržavanje i opremanje. Dobro poznati instrument kojim se određuje ta veličina jeste *vojni budžet*. Dakle, *ekonomski položaj vojske neposredno zavisi od veličine vojnog budžeta*.

Budžet je državni akt koji donosi najviši organ vlasti u državi, tj. skupština. Izražava se u novcu i odobrava u apsolutnom iznosu za namene koje se, po pravilu, utvrđuju zakonom i propisom. Pošto se u procesu potrošnje (ono što se zove *izvršenje budžeta*) transformacija sredstava iz novčanog u robne oblike obavlja preko cena na tržištu, budžet je, u stvari, „uputnica“ na potrošnju određenog dela društvenog proizvoda. Zbog toga se pri određivanju veličine budžeta radi o veličini dela društvenog proizvoda koji će vojska potrošiti. Međutim, vojska je samo jedan od „potrošača“ društvenog proizvoda. Najpoznatiji globalni

sektori potrošnje društvenog proizvoda su: *lična potrošnja* (opredeljena zaradama zaposlenih u materijalnoj proizvodnji), *investiciona potrošnja* (višak proizvoda ili akumulacija), *javna potrošnja* (troškovi države i socijalna davanja) i *izvoz*.

Prema definiciji, državni (i u njemu vojni) budžet spada u javnu potrošnju i, po pravilu, obuhvata sve vidove te potrošnje, koju finansira država. Prema tome, veličinom budžeta se, u stvari, dimenzionira *javna potrošnja*. Dva osnovna vida javne potrošnje su *opšta potrošnja* (potrošnja vojske, policije, sudstva, državne uprave i intervencije države u privredi) i *zajednička potrošnja* (troškovi socijalne zaštite, zdravstva, školstva, nauke, kulture i dr.). Iz toga proizilazi da vojni budžet, kao deo državnog budžeta, u procesu raspodele ima dvostruku, odnosno dvostepenu konkurenciju. Prvo, kao javna potrošnja ima konkurenciju u ostalim globalnim sektorima potrošnje, i drugo, unutar javne potrošnje, u ostalim vidovima te potrošnje. U toj konkurenciji, moguća veličina svakog vida potrošnje u opštem slučaju zavisi: od raspoloživog ukupnog ekonomskog potencijala, koji se izražava veličinom društvenog proizvoda, i od značaja svakog segmenta potrošnje, tj. delatnosti koja troši, u opštem sistemu rangiranja njihovih društvenih, odnosno ekonomskih prioriteta. Prema tome, veličina vojnog budžeta neposredno zavisi od dva osnovna činioca: ekonomskog potencijala zemlje i stepena opasnosti od njenog mogućeg vojnog ugrožavanja, što opredeljuje značaj vojske u opštem sistemu vrednovanja društvenih prioriteta.

Pošto oba ta činioca (prvi ekonomski i drugi vojnostrategijski), u stvari, svaki za sebe čine skup većeg broja „promenljivih“, koje su međusobno u složenim i višestrukim odnosima međuzavisnosti i međuučaja, veličina vojnog budžeta bi trebalo da se dobije kao „rešenje“ nekog „modela optimizacije“. Naravno, matematička terminologija se upotrebljava samo radi lakšeg shvatanja prirode i težine problema, a ne znači bukvalnu primenu matematičkog modeliranja.² Ali, sasvim je sigurno da on zaslužuje „istraživački prilaz“, odnosno temeljito, metodološki naučno (dakle, realno) i svestrano razmatranje oba ta činioca i njihovih uticaja na veličinu vojnog budžeta, što uvek podrazumeva i razmatranje uticaja realno mogućeg budžeta na život i organizaciju vojske.³

² Misli se konkretno na ovaj članak. Inače, nema ozbiljnijeg razloga da se ta metoda ne koristi u analizama ovog problema, jer je upravo ovo područje pogodno za primenu takvih metoda.

³ U radu je učinjen pokušaj da se jednostavnim računicama, na osnovu dostupnih podataka, prikaže uticaj ekonomskog činioca na veličinu vojnog budžeta u narednih nekoliko godina sa stanovišta već promovisanih opredeljenja o veličini Vojske Jugoslavije (autoru nije poznato da li je prilikom verifikacije tih opredeljenja uzimana u obzir i odgovarajuća ekonomska analiza). Zbog potrebe za pojednostavljivanjem, drugi činilac (strategijski) biće predstavljen samo veličinom i globalnom strukturom vojske, kao reprezentativnim činiocem koji je proizišao iz vojno-političkih i strategijskih analiza Generalštaba. Taj činilac će se u ovom radu uzimati samo kao parametar „kvantiteta“

STANJE EKONOMSKIH POTENCIJALA SR JUGOSLAVIJE NA KRAJU 1992. I PERSPEKTIVE DO 1996. GODINE

Kao nova država, Savezna Republika Jugoslavija se prostire na površini od 102.173 km², na kojoj živi 10,6 miliona stanovnika.⁴ Prema broju stanovnika, spada u red manjih evropskih država (Belgija, Grčka, Bugarska, Mađarska, Švedska), ali je najveća na prostoru bivše SFRJ i po prostoru i po broju stanovnika. Ekonomski potencijal SR Jugoslavije, prema nekim procenama, kreće se od 40 do 45 odsto potencijala bivše SFRJ. Prema podacima Saveznog zavoda za statistiku, na prostoru sadašnje SR Jugoslavije ostvaren je u 1990. godini društveni proizvod u vrednosti od 361.062 milijarde dinara (cene iz 1990. godine)⁵, što preračunato prema prosečnom godišnjem kursu od 11,32 dinara za 1 USD iznosi 31,84 milijarde USD.⁶ To je bila i poslednja godina u kojoj je bivša SFRJ, kako-tako, funkcionisala kao jedinstvena država. Već 1991. godine započet je faktički raspad države, a sredinom godine – prvo na prostoru Slovenije, a zatim Hrvatske, pa Bosne i Hercegovine – izbili su sukobi, koji još nisu obustavljeni. Već do tada, a naročito od početka oružanih sukoba, nastupile su po jugoslovensku privredu gotovo katastrofalne posledice. Prema procenama savezne vlade⁷, „privredni rast u Jugoslaviji *'de facto'* je završen 1979. godine. Od tada počinje jugoslovenska ekonomska kriza, kao posledica brojnih činilaca, među kojima je najznačajniji neadekvatan i neefikasan privredni sistem. Kriza se produbljuje sredinom 1991. godine, kada je započeo rat na tlu bivših jugoslovenskih republika, a dodatno se ubrzava u 1992. godini“.

Početak jeseni 1992. ekonomska situacija u Jugoslaviji dobila je obeležja privredne katastrofe. Dva od njih su osnovna: *prvo*, mesečni priraštaji cena od početka godine su takvi da se inflacija na godišnjem nivou meri desetinama hiljada, s realnom opasnošću da se krajem godine meri i stotinama hiljada procenata, i *drugo*, industrijska proizvodnja svedena je na manje od polovine proizvodnje iz 1989. godine. „Čitavi kompleksi proizvodnje su zaustavljeni ili se nalaze neposredno pred zaustavljanjem“.

Kao neposredni uzrok hiperinflacije Vlada označava nekontrolisanu emisiju novca. Gotovo kompletan savezni budžet od jula 1992. napajan je iz primarne emisije, a novac se emituje i mimo legalnih

i služice, uglavnom, za ustanovljavanje kvantitativnih odnosa. Pri tome je jasno da kvantitet, iako važan, nije odlučujući, jer se izostavlja takođe važan činilac – kvalitet. Međutim, za to bi bila potrebna „strukturna analiza“ oba činioaca, a to je problem za poseban istraživački projekat.

⁴ „Statistički godišnjak Jugoslavije 1992“, izdanje SZS, avgust 1992.

⁵ Isto.

⁶ Prema jednom analitičkom materijalu savezne vlade, društveni proizvod u toj godini, računat prema realnom kursu od 15,88 dinara za 1 USD, iznosi 22,73 milijarde USD.

⁷ „Privreda Jugoslavije u 1992. godini“, interni materijal Savezne vlade, oktobar 1992.

emisionih kanala, čime se iz primarne emisije umnogome finansira ne samo javna već i lična potrošnja.

Na pad proizvodnje kumulativno su delovali: dugoročno odsustvo investicione tražnje, slom istočnoevropskog i iračkog tržišta, zatvaranje republičkih tržišta, prekid platnog prometa i raspad monetarne vlasti (upadi republika u monetarni sistem,) a zatim rat koji je prouzrokovao raspad celokupne infrastrukture, što se manifestovalo kao fizička barijera ekonomskoj razmeni. Najzad, proizvodnju je pogodila *ekonomska blokada*, koja je dovela do njenog sloma (samo u prva tri meseca blokade industrijska proizvodnja je redukovana za novih skoro 40 odsto). Smatra se, stoga, da fizički obim industrijske proizvodnje na kraju godine neće preći polovinu fizičkog obima iz prethodne godine, uz mogućnost da bude i znatno manji.

Na osnovu takvih kretanja, Vlada je procenila da se u 1992. godini može očekivati ostvarenje društvenog proizvoda u vrednosti od najviše 14 milijardi USD, što je za oko 12,5 odsto manje od polovine društvenog proizvoda ostvarenog 1990. godine. Ukoliko su procene tačne (a nema razloga da se u njih sumnja), taj nivo proizvodnje činiće startnu poziciju jugoslovenske privrede za 1993. godinu. Međutim, realno je očekivati da 1993. godina protekne u otklanjanju posledica blokade, tj. u ponovnom uspostavljanju zaustavljenih proizvodnih procesa, obnovi kanala i tokova snabdevanja sirovinama i uspostavljanju spoljnotrgovinske razmene, uz istovremeno prestrukturiranje i vlasničku transformaciju privrede. To upućuje na zaključak da su mali izgledi da se već u 1993. godini ozbiljnije poveća fizički obim proizvodnje, a time i društveni proizvod. Prema tome, u tekućoj godini, u najpovoljnijoj varijanti, može se računati s društvenim proizvodom od najviše 15 milijardi USD, ali pod uslovom da nam međunarodna zajednica ukine blokadu i sankcije.

Značajnije povećanje proizvodnje moguće je tek od 1994. godine. Prema procenama većeg broja eksperata, ostvarenje društvenog proizvoda na nivou 1990. godine može se očekivati za oko tri godine, tj. tek 1996. godine, a za to bi bio potreban rast po stopi od oko 30 odsto godišnje. Pošto se ne radi o privrednom rastu, već o obnavljanju proizvodnje i njenom dovođenju na nivo za koji privreda već ima potrebne kapacitete, ti procenti rasta su realni, naravno uz navedene pretpostavke.

Kao polazna osnovica za određivanje veličine vojnog budžeta, na osnovu navedene projekcije, mogu se uzeti sledeće veličine društvenog proizvoda izražene u USD: u 1993 – 15 milijardi, u 1994 – 19,5, u 1995 – 25,3, i 1996. godine – 32,9 milijardi dinara.⁸

⁸ Za dalja razmatranja potrebno je, na osnovu poznatih podataka i standarda o veličini i strukturi vojske, odrediti „potrebni budžet“. Za to ćemo koristiti podatke o veličini i strukturi vojske koji su utvrđeni u dokumentima o transformaciji Vojske Jugoslavije, a

POTREBNA VELIČINA BUDŽETA ZA VELIČINU VOJSKE UTVRĐENU DOKUMENTIMA O TRANSFORMACIJI VOJSKE JUGOSLAVIJE

Veličina Vojske je određena u rasponu od 100.000 – 120.000 vojnika, a globalna struktura tako da oko 50 odsto, tj. 50.000 – 60.000, čine vojnici na redovnom odsluženju vojnog roka, a drugih 50 odsto profesionalni vojnici, tj. profesionalni oficiri i podoficiri, civilna lica na službi u Vojsci i vojnici po ugovoru. Kao standard za proračun uzima se godišnje ulaganje „po vojniku“ u USD, koje je u proseku ostvarila bivša JNA u periodu 1975 – 1990. godine, a koje je iznosilo oko 13.000 USD. Međutim, pošto je u projektovanoj veličini Vojske Jugoslavije učešće profesionalnog, tj. plaćenog dela povećano u odnosu na takvo učešće u JNA, to zahteva i povećana ulaganja po vojniku. Prema nekim globalnim proračunima, tu razliku bi podmirilo dodatno ulaganje od 1.000 USD po vojniku godišnje, pa se kao dovoljno pouzdan parametar o potrebnom ulaganju po vojniku za Vojsku Jugoslavije na nivou standarda iz 1990. godine može uzeti iznos od 14.000 USD. Kada se taj parametar primeni, proizilazi da bi za vojsku od 100.000 ljudi bio neophodan budžet od 1,4 milijarde USD, a za veličinu 120.000 vojnika – 1,68 milijardi. Za te veličine budžeta trebalo bi u prvom slučaju izdvojiti 4,39, a u drugom 5,27 odsto društvenog proizvoda ostvarenog u SR Jugoslaviji 1990. godine. Struktura tih budžeta u slučaju da se kao standard strukture bužeta uzmu ostvarena prosečna učešća u periodu 1975–1990. godine, prikazana je u tabeli 1.

Tabela 1

U milionima USD

	Plate (22%)	Materijalni troš. i usluge (29%)	Opremanje (34%)	Izgradnja nepokretnosti (15%)	SVEGA
VARIJANTA „A“ (100.000 vojnika)	308	406	476	210	1.400
VARIJANTA „B“ (120.000 vojnika)	370	487	571	252	1.680

Osnovna karakteristika navedene strukture jeste globalna srazmera u kojoj se za redovan život i rad vojske prosečno trošilo oko 51, a za razvoj 49 odsto budžeta. Činjenica da se u tom periodu za razvoj

koji su već više puta, različitim povodima, saopšteni najširoj javnosti. Kao standardi za proračune uzeta su ulaganja „po vojniku“ i globalna struktura budžeta koje je bivša JNA ostvarivala, prosečno, u periodu od 1975. do 1990. godine (*Uticao materijalne potrošnje JNA na jugoslovensku privredu*, studija, novembar 1991, interni materijal CVŠ).

izdvajalo prosečno 49 odsto budžeta može se objasniti samo malim izdvajanjem za plate. Dakle, na račun ekonomskog položaja profesionalnog kadra.⁹ Za odgovor na pitanje koliko bi takva namenska struktura vojnog budžeta zadovoljavala sadašnju strukturu vojske potrebna je detaljnija analiza. Međutim, gruba provera nekoliko osnovnih parametara mogla bi uputiti i na neke određene zaključke.

U obe navedene varijante prosečna bruto-plata profesionalnog (plaćeni) dela vojske iznosila bi 514 USD mesečno, odnosno neto (sa odbitkom poreza i doprinosa od oko 45 odsto) 283 USD. Ako bi se odnos najnižih i najviših zarada u vojsci uspostavio u srazmeri 1:4 (što se može smatrati prihvatljivim za naše uslove), najniža mesečna zarada bi iznosila oko 113 USD, a najviša oko 452 USD. To znači da bi najmanje plaćeno lice u vojsci imalo godišnji prihod oko 1.350 USD, a najviše (na primer, načelnik Generalštaba) oko 5.400 USD. To su višestruko niži iznosi od onih koji se ostvaruju u armijama zapadnih zemalja sa kojima se upoređujemo.

Za „materijal i usluge“, što obuhvata svu dosadašnju tzv. redovnu delatnost bez plata (ishrana, odevanje, smeštaj, lečenje, remont, održavanje, obuka, funkcionalni rashodi i sl.), obezbedilo bi se u obe varijante oko 5.800 USD godišnje po vojniku (vojnici na redovnom odsluženju roka i vojnici po ugovoru). U okviru toga, samo za intendantsko i zdravstveno obezbeđenje, koje je u ukupnom budžetu u navedenom petnaestogodišnjem periodu prosečno učestvovalo sa oko 12,5 odsto, obezbedilo bi se oko 2.500 USD godišnje po vojniku, tj. 208 USD mesečno.¹⁰ Za sve ostale potrebe redovnog života i rada vojske ostalo bi u varijanti „A“ oko 231, a u varijanti „B“ oko 277 miliona USD, tj. oko 16,5 odsto budžeta. Prema standardima potrošnje iz 1990. godine, od toga bi za obuku trebalo izdvojiti 2,5 odsto budžeta, tj. oko 35 u varijanti „A“, odnosno 42 miliona USD u varijanti „B“, što bi po vojniku iznosilo oko 500 USD godišnje, odnosno oko 1,4 USD dnevno. Pošto je obuka osnovni zadatak vojske u miru, u uslovima većeg stepena profesionalizacije kadra njeno težište će se pomerati sve više ka intenzivnijem obučavanju jedinica i komandi, što je znatno

⁹ U čitavom posleratnom periodu vodila se u oblasti plata politika u kojoj je dominirao stav da se plate „usklađuju sa kretanjima u društvu“, odnosno da AVL moraju u toj oblasti da „dele sudbinu radnih ljudi“, i slično. Pri tome su AVL ograničavana u odnosu na „radne ljude“. Na primer, nisu imali mogućnosti za dopunske zarade putem privatnog posla ili od rada na zemlji, zatim za povoljne stambene i druge kredite, povremeni rad u inostrantvu itd. Sada AVL, prema svim pokazateljima, spadaju u sloj siromašnog dela stanovništva. Većina od njih (kao i vojni penzioneri) nema nikakve respektivnije imovine u privatnom vlasništvu. Imaju samo stanove (oni koji imaju), a od trajnih potrošnih dobara najčešće samo nameštaj i automobile, stare prosečno 10-15 godina.

¹⁰ I taj pokazatelj potvrđuje da su plate profesionalnog dela vojske bile izuzetno niske. Prosečna mesečna plata „profesionalca“ veća je od prosečnih „troškova života“ vojnika samo za oko 36 odsto, a on platom najčešće izdržava manju ili veću porodicu.

skuplje od obuke pojedinaca. Zbog toga će nivo izdvajanja za te namene očigledno biti ispod potreba.¹¹

Najveći problem, svakako, jesu izdaci za remont i održavanje oružja i opreme. U navedenom petnaestogodišnjem periodu za te namene trošeno je, prosečno, oko 6,2 odsto budžeta, što bi u varijanti „A“ iznosilo oko 87, a u varijanti „B“ oko 105 miliona USD. Pri takvim standardima potrošnje, u skoro svim završnim računima je naglašavano da se stepen ispravnosti tehnike kontinuirano pogoršavao. U sadašnjim uslovima, taj pokazatelj je krajnje nepovoljan zbog visokog stepena neispravnosti i istrošenosti tehnike, naročito one koja je upotrebljavana u ratnim dejstvima. Zbog toga, a i zbog verovatne krajnje redukcije mogućnosti za nabavku novog NVO, taj nivo izdvajanja za tu namenu je apsolutno neodrživ. Prema procenama stručnih organa, minimalna sredstva kojima bi se postojeća tehnika dovela i održavala u koliko-toliko zadovoljavajućem stanju ispravnosti iznose oko 160 miliona USD, što bi u varijanti „A“ iznosilo oko 11,5, a u varijanti „B“ oko 9,5 odsto ukupnog budžeta. U uslovima ograničenih mogućnosti nabavke novih sredstava NVO taj nivo izdvajanja bi morao da ima visok prioritet.

Prema navedenim pretpostavkama o potrebnim utrošcima (pre svega, za remont i održavanje) za sve ostale funkcionalne potrebe vojske (koje inače imaju karakter tzv. opšte režije) ostalo bi u varijanti „A“ oko 46, a u varijanti „B“ oko 75 miliona USD, što čini oko 3,2 u varijanti „A“, odnosno 4,5 odsto budžeta u varijanti „B“. U prethodnom petnaestogodišnjem periodu za te namene je trošeno prosečno 8,4 odsto budžeta, što znači da je taj standard nedostižan uz navedene prioritete.

Parametri koji su za pojedine namene izvedeni prema navedenim pretpostavkama upućuju na barem dva opšta zaključka: *prvo*, standardi potrošnje koji se odnose na redovni život i rad vojske znatno su ispod nivoa sadašnjih potreba, što je, pre svega, posledica niskog nivoa ulaganja po vojniku koji je ostvarivan u bivšoj JNA.¹² To pokazuje da je i tada brojna veličina JNA bila značajno nesrazmerna s mogućnostima države za izdvajanje za vojne izdatke; i *drugo*, da ostvarena globalna srazmera izdataka za redovan život i rad vojske od 51 odsto budžeta i za razvojne zadatke od 49 odsto budžeta ne odgovara novoj strukturi Vojske Jugoslavije, u kojoj profesionalni (plaćeni) kadar čini oko 50 odsto ukupnog broja. Tu situaciju otežavaju i novi prioriteti, nastali kao posledica rata (stambeni problemi i materijalna pomoć izbeglim

¹¹ U dosadašnjoj praksi, planirana sredstva za obuku često su smanjivana redukovanjem broja zajedničkih vežbi jedinica, komandno-štabskih vežbi, komandno-štabskih ratnih igara, i slično.

¹² Ulaganje od 13.000 USD po vojniku JNA bilo je među najnižim u Evropi. Poređenja sa zapadnim zemljama pokazuju da je u 1990. godini samo Grčka imala to izdvajanje na nivou 14.800 USD, a u svim ostalim bilo je znatno više, na primer: Belgija 42.000, Danska 69.000, Norveška 56.000, Španija 20.000, Austrija 30.000, Finska 58.000, Švedska 74.000, Švajcarska 152.000 USD itd.

i premeštenim pripadnicima VJ iz otopljenih republika) i materijalnog obezbeđenja viška kadra kao posledice smanjenja i strukturne transformacije Vojske. Najveći problem u toj oblasti jeste položaj AVL i CL koji su zbog povlačenja JNA sa teritorija otopljenih republika ostali bez stanova, a većina njih i bez celokupne pokretne imovine. Život tih ljudi i njihovih porodica je izuzetno težak, a mnogi od njih žive u uslovima koji se graniče s krajnjom bedom i siromaštvom. Nijedna rasprava o prioritetima raspodele bilo kojeg budžeta taj problem ne može zaobići. Šta više, on mora biti visoko rangiran. Vojska Jugoslavije ima moralnu obavezu da tim ljudima (koji su u takav položaj dospeli bez ikakve svoje krivice) i njihovim porodicama obezbedi sve uslove za normalan život. To bi, pored ostalog, bila i najznačajnija „moralna investicija“ za buduće pripadnike Vojske Jugoslavije.

MOGUĆA VELIČINA VOJNOG BUDŽETA U ODNOSU NA DRUŠTVENI PROIZVOD I POTREBE VOJSKE JUGOSLAVIJE

Navedeni budžet Vojske Jugoslavije, s izvedenim parametrima za pojedine namene, zasnovan je na veličini društvenog proizvoda ostvarenom u 1990. godini. Međutim, taj nivo društvenog proizvoda moći će da se dostigne tek 1996. godine. To znači, rešenja za veličinu budžeta u sledeće tri godine moraju da se traže u okviru manjih mogućnosti. U vezi s tim, najkritičnija će biti 1993. godina, u kojoj se može očekivati realno ostvarenje društvenog proizvoda u iznosu od oko 15 milijardi USD. Zbog mogućnosti potpunog sloma privrede, koji bi mogao nastati ako se sadašnja kretanja nastave, društveni proizvod u 1993. godini mora biti raspodeljen prema kriterijumima kojima će se obezbediti srazmerno učešće pojedinih sektora potrošnje, što će omogućiti početak oživljavanja proizvodnje. U antiinflationom programu Vlade, kao osnovna mera koja treba da obezbedi takav ishod, predviđeno je ograničavanje javne potrošnje na nivo od 40 odsto društvenog proizvoda. Taj nivo se označava kao najviša gornja granica kojom se, uz ostale mere ekonomske politike, omogućava oživljavanje proizvodnje, što je glavni cilj programa. Predložena struktura javne potrošnje u tom okviru je sledeća: za Vojsku Jugoslavije četiri, za rad državnih organa 2,5 i za intervencije u privredi 10 odsto, čime se nivo opšte potrošnje ograničava na ukupno 16,5 odsto. Zatim, za penzije devet, za zdravstvenu zaštitu 3,5, za finansiranje nezaposlenih četiri i za obrazovanje, nauku, kulturu i ostalo sedam odsto, čime se nivo zajedničke potrošnje ograničava na ukupno 23,5 odsto društvenog proizvoda. Smatra se da bi tim proporcijama javne potrošnje bila obezbeđena relativna socijalna sigurnost, a time i neophodni socijalni mir, kao i elementarno preživljavanje tih delatnosti do „boljih vremena“. Analitički rezultati koji su korišćeni kao osnova za navedeno opredeljenje su realni, a obrazloženja

Vlade ubedljiva. Ako se pođe od tih opredeljenja, mogući vojni budžet u 1993. godini iznosiće oko 600 miliona USD. Primenjivanjem standarda ulaganja po vojniku od 14.000 USD, proizilazi da su ta sredstva dovoljna za vojsku veličine oko 43.000 vojnika.

Razmatranje strukture sredstava određenih na osnovu izdvajanja od četiri odsto za navedeni nivo veličine vojske skoro je besmisleno. Tim sredstvima se mogu pokriti u varijanti „A“ samo plate i oko 70 odsto rashoda za materijal i usluge, a u varijanti „B“ samo plate i svega 47 odsto izdataka za materijal i usluge. O opremanju i investicijama u građevine nema ni govora. S druge strane, ako se dosledno ostane na opredeljenjima o veličini vojske, za vojni budžet bi se moralo odrediti učešće u raspoloživom društvenom proizvodu od 9,33 u varijanti „A“, i 11,2 odsto u varijanti „B“. Prema tome, više je nego očigledno da se oba ta opredeljenja, tj. izdvajanja od četiri odsto društvenog proizvoda i veličina vojske od 100.000, odnosno 120.000 vojnika, nalaze na krajnjim, ekstremnim tačkama raspona unutar kojeg se mora tražiti rešenje. To znači da se veličina budžeta mora odrediti s izdvajanjem iz društvenog proizvoda u rasponu od 4 do 11,2 odsto, uz istovremeno određivanje odgovarajuće veličine vojske u rasponu od 43.000 do 120.000 vojnika. Pošto je smanjenje vojske u tako kratkom roku i u tom obimu praktično nemoguće (a i kad bi bilo moguće, sasvim je sigurno da u ovakvoj situaciji ne bi bilo oportuno) rešenje se mora tražiti u povećanju izdvajanja za vojsku. Mogućnosti za to su prvenstveno u preispitivanju strukture unutar javne potrošnje, a možda i celog odnosa javne prema ostalim sektorima potrošnje. To će zahtevati nove, temeljite analize i preispitivanje celokupnog ekonomskog programa Vlade. Međutim, nije isključeno da će ozbiljni razlozi u sektoru proizvodnje i u socijalnoj sferi postaviti granicu izdvajanja za vojsku, koja će, ipak, zahtevati određeno redukovanje njene brojne veličine. U tom slučaju, sasvim je izvesno da će morati da se preduzimaju i neke ozbiljnije mere restrikcije u samoj vojsci, pre svega u okviru boljeg iskorišćavanja raspoloživih resursa (oružje, oprema, objekti i dr.), barem bok se društveni proizvod ne vrati na nivo iz 1990. godine. Prema tome, osnovno je pitanje opremanja vojske novim oružjem, NIR u toj oblasti i, u vezi s tim, pitanje položaja vojne industrije. Za rešenje tog problema potrebne su odluke na najvišem državnom nivou. Međutim, pre toga, trebalo bi organizovati ozbiljnu, stručnu i naučnu raspravu, a neke teze za tu raspravu same se nameću. Za naredne dve – tri godine to su:

1) u 1993, a i u nekoliko narednih godina, privredni potencijal zemlje neće moći u toj oblasti da zadovolji ni minimalne zahteve;

2) u narednih nekoliko godina Vojsku bi trebalo u celini preoružati pretežno oružjem četvrte generacije. Međutim, takvo oružje je u svetu izuzetno skupo, a sopstveni razvoj bi bio verovatno skuplji. Uz to, taj program bi i vremenski znatno bio prolongiran;

3) Vojska sada ima dovoljno oružja, istina pretežno treće generacije, ali i sa njim, kada bi bilo dovedeno u potpuno ispravno stanje, uz dobro održavanje, mogli bi se svakom agresoru naneti neprihvatljivi gubici, a u nekim varijantama i dobiti rat.

U perspektivi, nametnuće nam se i sledeća pitanja:

1) koje vrste NVO i u kojem obimu treba i može racionalno da proizvodi zemlja veličine i ekonomskih potencijala SR Jugoslavije, i

2) kako da se definiše položaj vojne industrije u ekonomskom i odbambenom sistemu zemlje? U okviru toga, osnovna su pitanja transformacije vlasničke strukture kapitala u preduzećima vojne industrije i da li vojna industrija treba da bude organizovana i povezana kao „vojnoindustrijski kompleks“.

Rasprave koje se sada vode u Ministarstvu odbrane i Generalštabu povodom predračuna budžeta za 1993. godinu i zahtevi koje nosioci planiranja postavljaju pokazuju da još nismo dovoljno shvatili svu ozbiljnost situacije u kojoj se nalazi privreda zemlje, te da još nismo spremni da se suočimo i prihvatimo „neprijatnu“ realnost, čak i kada je očigledna. Konačno, moramo da shvatimo da svaka odgovorna vlada, pa i ona koja je bila „najnaklonjenija“ vojsci, neće u doba mira predložiti vojni budžet čija bi veličina ugrožavala rast proizvodnje i time dovodila u pitanje životni standard stanovništva, opadanje ionako niskog nivoa socijalne zaštite i značajno narušavala rad vitalnih društvenih delatnosti. Takav budžet bi, u krajnjem, i za vojsku bio kontraproduktivan, jer se ne bi mogao realno ostvariti normalnim mehanizmima pomoću kojih funkcionišu privredni sistem i država. Zato se rešenje mora tražiti unutar navedenih raspona, tako da se bez narušavanja osnovnih ekonomskih proporcija društvenog proizvoda zadovolje elementarne potrebe Vojske u sadašnjim uslovima.

S obzirom na to, očigledno je da dosadašnji način raspodele sredstava u finansijskim planovima, zasnovan na zahtevima nosilaca planiranja (koji su, po običaju, znatno veći od realnih potreba i koji se, zbog toga, pretežno linearnom metodom, svode na moguće iznose), ne može to obezbediti. Jer, takva raspodela je umnogome rezultat „kompromisa“, koji koliko-toliko zadovoljava nosioce planiranja, a ne jasno definisanih i kvantifikovanih prioriteta, kojima bi se u uslovima značajno smanjenih sredstava u odnosu na potrebe vojske određene veličine razrešili njeni osnovni problemi. Da bi se to postiglo, neophodno je odrediti prioritete osnovnih namena i kriterijume za kvantifikaciju. Prema našem mišljenju, u svakoj varijanti odnosa u nadležnostima SMO i GŠ VJ, te parametre u fazi pripreme budžeta treba da predlaže Generalštab, odnosno da ih određuje, prema raspoloživim sredstvima, nakon odobrenja budžeta.

Na osnovu navedenih opredeljenja, moraju se uspostaviti dva nivoa prioriteta. Na prvom nivou izdaci za redovan život i rad Vojske moraju

Imati prednost u odnosu na zadatke razvoja, jer se, u protivnom, mora redukovati brojno stanje Vojske. Na drugom nivou su prioriteti u okviru navedenih globalnih namena. Prema našem mišljenju, sve dok raspoloživa sredstva budžeta ne zadovoljavaju osnovni standard (na primer: 14.000 USD po vojniku), izdaci bi se morali podmirivati sledećim redosledom:

1. *Plate profesionalnog dela Vojske.* Najviši prioritet te namene opredeljen je činjenicom da su plate *osnovni činilac motivacije* profesionalnog kadra za službu u Vojsci, a time i jedan od najznačajnijih činilaca *bojne gotovosti* jedinica i Vojske u celini;

2. *Intendantsko i zdravstveno obezbeđenje.* Za prioritet tih namena, pored činioaca motivacije povremenog sastava Vojske, veoma je značajna činjenica da se tim izdacima obezbeđuju stabilni materijalni uslovi za mirnodopski život i rad Vojske;

3. *Obuka i vaspitanje.* Obuka je osnovni zadatak vojske u miru i značajan činilac *bojne gotovosti*;

4. *Remont i održavanje TMS.* Zbog krajnje nezadovoljavajućeg stanja ispravnosti oružja i druge borbene tehnike (naročito one koja je upotrebljavana u borbenim dejstvima) i minimalnih mogućnosti za nabavke novog NVO (zbog malog budžeta, ograničenih mogućnosti proizvodnje u zemlji i embarga na uvoz), neophodno je da se u što kraćem roku sva neispravna sredstva NVO dovedu u stanje potpune upotrebljivosti za borbena dejstva;

5. *Održavanje nepokretnosti,* s težištem na održavanju termoenergetskih i elektroinstalacija;

6. *Socijalni program pomoći porodicama pripadnika Vojske koji su izbegli ili premešteni s teritorija otopljenih republika;*

7. *Funkcionalni rashodi Vojske.*

Iznos sredstava za redovan život i rad Vojske direktno zavisi od veličine i strukture Vojske i stanja borbene tehnike, što znači da se može menjati samo promenama tih parametara. Otuda bi smanjenje tih sredstava moralo imati za posledicu smanjenje brojnog stanja Vojske ili promenu prioriteta koji ima remont, i obratno, povećanje brojnog stanja Vojske zahtevalo bi odgovarajuće povećanje tog iznosa. Značajnije odstupanje u bilo kojem pravcu dovelo bi do negativnih posledica koje smo imali u 1992. godini („probijanje planova“ kod namena za redovan život Vojske i visoku nelikvidnost kod namena za razvojne zadatke).

Za razliku od sredstava za redovan život i rad Vojske, sredstva za razvojne zadatke po ukupnom iznosu, ni po namenama, ne zavise od brojnog stanja i strukture Vojske. Zato za raspodelu tih sredstava verovatno postoji više varijanata. Jedna od njih, po našem mišljenju primerena sadašnjoj situaciji, jeste:

1) opremanje naoružanjem i vojnom opremom (prvenstveno municijom), NIR i razvoj u oblasti NVO, ulaganja u kapacitete vojne industrije i modifikacije;

2) izgradnja i adaptacija vojnograđevinskih objekata iz Programa transformacije;

3) ratne materijalne rezerve;

4) obezbeđenje privremenog smeštaja porodica izbeglih i premeštenih AVL s teritorija otcepljenih republika (kao drugi deo navedenog socijalnog programa);

5) izgradnja i opremanje službenih stanova;

6) opremanje najneophodnijim sredstvima i opremom opšte namene.

Raspodela sredstava na osnovu prioriteta i standarda za njihovu kvantifikaciju u uslovima „mladog budžeta“ obezbeđuje bojnu gotovost Vojske postojeće veličine na dostignutom nivou. Eventualni porast bojne gotovosti (bolje rečeno, borbene sposobnosti Vojske) zavisi od veličine ostatka sredstava posle podmirenja izdataka za redovan život i rad Vojske. Posledica koja se u tim uslovima ne može izbeći grafički je prikazana u okviru jedne od varijanata unutar navedenih raspona (grafikon 1).

MOGUĆNOST FINANSIRANJA VOJSKE U PERIODU 1993–1996. GODINA

Ukoliko se dosledno ostane pri opredeljenju da se za Vojsku izdvaja četiri odsto društvenog proizvoda do 1996. godine, mogućnosti za zadovoljenje potreba Vojske, u procentima sledeće su:

Tabela 2: VARIJANTA „A“

U milionima USD

GODINE	POTREBAN/ MOGUĆI BUDŽET	STRUKTURA			MOGUĆA VELIČINA VOJSKE
		Plate 22 odsto	Materijal i usluge 29 odsto	Razvojni zadaci, oprema i građevine 49 odsto	
	1.400	308	406	686	100.000
1993.	600	100%	72%	–	42.857
1994.	780	100%	100%	9,6%	55.714
1995.	1.014	100%	100%	43,7%	72.428
1996.	1.318	100%	100%	88,0%	94.142

Prema navedenoj varijanti, s logičnim redosledom prioriteta (plate, materijal, razvoj), mogao bi se 1993. godine pokriti ceo iznos za plate i svega 72 odsto izdataka za materijal i usluge. Ostalo bi nepokriveno

UPOREDNI GRAFIČKI PRIKAZ RASPODELE BUDŽETA PO NAMENAMA

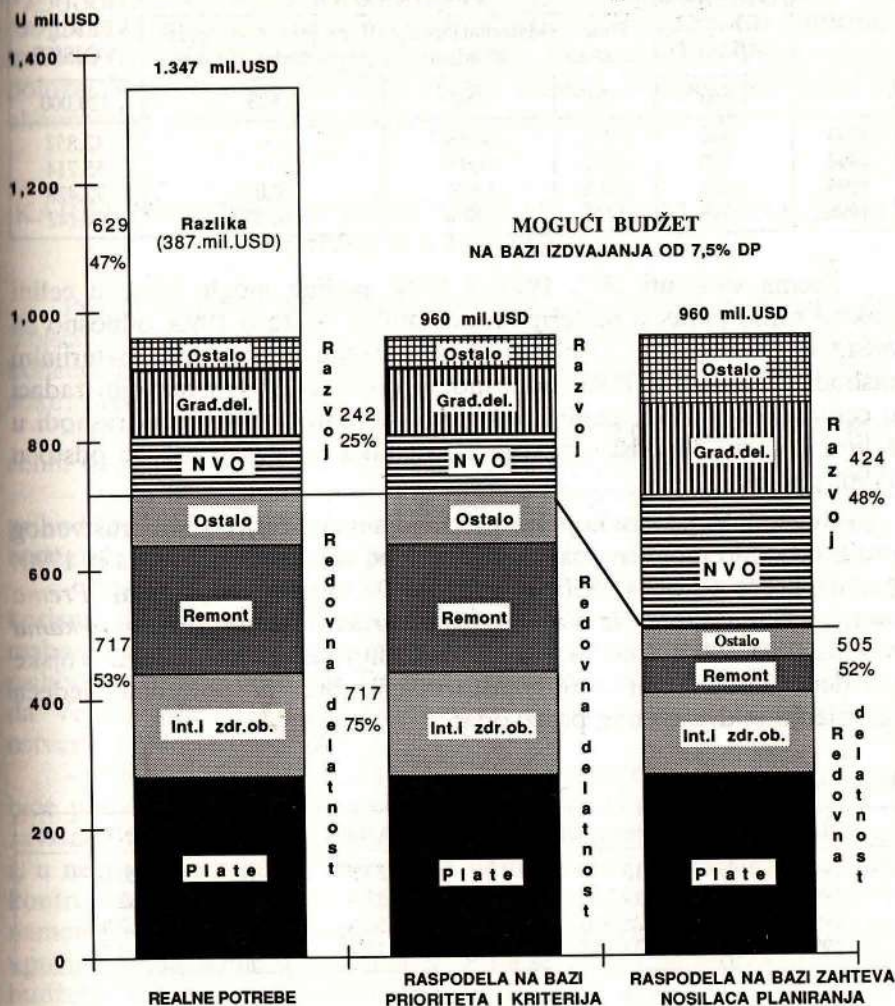

Grafikon 1

28 odsto izdataka za materijal, usluge i svi zadaci razvoja. Od 1994. do 1996. godine mogle bi se pokrivati plate i materijalni izdaci u celini, a izdaci za razvoj u 1994. svega 9,6; u 1995 – 43,7 i u 1996. godini – 88 odsto. Dakle, i u 1996, u kojoj bi društveni proizvod bio nešto veći od ostvarenja u 1990. godini, zadaci razvoja ostali bi nepokriveni za 12 odsto.

Tabela 3: VARIJANTA „B“

U milionima USD

GODINE	POTREBAN/ MOGUĆI BUDŽET	STRUKTURA			MOGUĆA VELIČINA VOJSKE
		Plate 22 odsto	Materijal i usluge 29 odsto	Razvojni zadaci, oprema i građevine 49 odsto	
	1.680	370	487	823	120.000
1993.	600	100%	47,2%	—	42.857
1994.	780	100%	84,0%	—	55.714
1995.	1.014	100%	100%	19,0%	72.428
1996.	1.318	100%	100%	56,0%	94.142

Prema varijanti „B“, 1993. i 1994. godine mogle bi se u celini pokriti samo plate, a materijalni rashodi 47 odsto u 1993, odnosno 84 odsto u 1994. godini. U obe te godine ostaju nepokriveni materijalni rashodi (53 odsto u 1993, odnosno 16 odsto u 1994) i razvojni zadaci u celini. Tek u 1995. godini pokrile bi se plate i materijalni rashodi u celini, a samo 19 odsto razvojnih zadataka u 1995. i tek 56 odsto u 1996. godini.

Veličina Vojske za koju bi i pri izdvajanju od četiri odsto društvenog proizvoda bilo moguće pokriti sve potrebe na nivou standarda iz 1990. godine kreće se od 42.850 u 1993. do 94.140 u 1996. godini. *Prema tome, veličina Vojske iz obe navedene varijante na tim pretpostavkama nije održiva.* Međutim, ako bi se dosledno ostalo pri veličini Vojske utvrđene dokumentima o transformaciji, bila bi potrebna sledeća izdvajanja iz društvenog proizvoda:

Tabela 4

GODINE	DP u mln. USD	VARIJANTA „A“	VARIJANTA „B“
1993.	15.000	9,33%	11,20%
1994.	19.500	7,18%	8,62%
1995.	25.350	5,52%	6,62%
1996.	32.955	4,12%	5,10%

Prema navedenim pokazateljima, zahtevi za izdvajanjem u obe varijante i u sve četiri godine veći su od četiri odsto, što znači da je na toj pretpostavci izdvajanje od četiri odsto neodrživo. Time se, zapravo, potvrđuje da su opredeljenja o veličini Vojske utvrđena u dokumentima o transformaciji i o izdvajanju za Vojsku na nivou četiri odsto društvenog proizvoda utvrđena u ekonomskom programu Vlade međusobno inkompatibilna ne samo u 1993. godini već i u čitavom periodu zaključno s 1996. godinom. Zato bi trebalo razmisliti da se u 1993. godini izade pred Saveznu skupštinu sa razrađenim programima finansiranja Vojske

za najmanje tri godine, a možda i do 2000. godine. To bi omogućilo i Vladi i Vojsci, tačnije Generalštabu Vojske, da za definisanje tih programa pripreme i realizuju dobar istraživački projekat (ili projekte) kako bi se došlo do najpovoljnijeg rešenja. Na taj način bi i ekonomski položaj Vojske postao za duže vreme stabilna komponenta, kako u ekonomskoj politici Vlade, tako i u njenoj politici odbrane.

KARAKTERISTIKE BUDŽETA PREMA NOVIM ZAKONSKIM REŠENJIMA I POSLEDICE

Prema nacrtima novih zakona koji se odnose na ovu materiju (o Vojsci, finansiranju federacije, državnoj imovini, i dr.), neki aspekti koncepcije budžeta su značajno izmenjeni. Njegove osnovne karakteristike, prema tim rešenjima, biće:

– vojni budžet je (kao i do sada) deo saveznog budžeta, koji je u celini deo javne potrošnje (sadašnja opšta i zajednička);

– izvori finansiranja saveznog (a time i vojnog) budžeta izvorni su prihodi federacije (porezi, carine, savezne takse i prihodi korisnika budžeta), što znači da više ne postoje dosadašnje kotizacije republika;

– budžet će se zasnivati na tzv. bruto-principu, što znači da svi korisnici budžeta (pa i Vojska) sve svoje potrebe iskazuju na strani rashoda, a sve prihode uplaćuju u savezni budžet i iskazuju se na strani prihoda saveznog budžeta. To znači, za razliku od dosadašnje prakse, da Vojska više neće moći autonomno da raspolaze приходima koje ostvari;

– priprema i izvršenje budžeta od strane svih korisnika, pa i Vojske, biće podvrgnuti, preko procedure usvajanja i periodičnih obračuna i završnog računa budžeta federacije, potpunoj parlamentarnoj kontroli i, u neprekidnom kontinuitetu i na svim nivoima potrošnje, potpunoj kontroli nadležnih organa Vlade, pre svega sa stanovišta zakonitosti i namenske upotrebe sredstava. Već tih nekoliko osnovnih karakteristika upućuje na najmanje dve posledice. Prva se odnosi na proces pripreme budžeta. Zbog mogućih složenih odnosa među snagama u Saveznom parlamentu, predlog budžeta detaljno će ispitivati i analizirati sve stavke, pre svega, stranke opozicije ili njihove koalicije. Zbog toga će i Vlada, naročito ako vladajuća stranka ili koalicija nema u Parlamentu ubedljivu većinu, o tome morati strogo da vodi računa.

Polazeći od sasvim realne pretpostavke da u Parlamentu postoji konsenzus o osnovnim pitanjima politike odbrane zemlje, Vlada će morati da pripremi predlog budžeta koji će se podudarati sa sadržinom i suštinom konsenzualnog skupštinskog opredeljenja. Međutim, upravo zbog toga, predlog mora biti jasno definisan, s preciznim ciljevima i efektima koji se postižu. Odnosno, mora biti temeljito obrazložen, pre

svega s osloncem na precizne analize i računice. Naime, težina ekonomskog stanja zemlje u nekoliko narednih godina nametnuće potrebu da se ti zahtevi kako u Parlamentu, tako i u Vladi, zaoštre do krajnjih granica. Budući da vojni budžet čini najveći deo saveznog budžeta, svu težinu i odgovornost za kvalitetnu pripremu vojnog budžeta imaće Ministarstvo za odbranu i Generalštab. Stoga se moramo spremiti i dobro organizovati za taj rad. Najneophodnije je, već sada, da se posebna pažnja posveti razvojnim programima Vojske, koje će, u okviru Plana razvoja, posebno razmatrati i usvajati Skupština. Ti programi, u stvari, obuhvataju zadatke Vojske čija realizacija iz tehničko-tehnoloških ili finansijskih razloga nužno mora da traje više od godine ili koji čine osnovnu strukturnu komponentu budžeta, jer opredeljuju iznos vojnog budžeta koji će biti upotrebljen za materijalni razvoj Vojske (opremanje naoružanjem, građevinske investicije, NIR u oblasti NVO i dr.). Dakle, to su sredstva kojima se obezbeđuje zadržavanje ili uvećavanje vojne imovine, odnosno tehnička modernizacija Vojske. Usvajanjem u Skupštini ti programi dobijaju finansijsku sigurnost, jer Vlada postaje obavezna da njihove odgovarajuće godišnje delove unosi u tekuće budžete, a Skupština da te iznose u predlozima budžeta prihvati. Međutim, Skupština time utvrđuje višegodišnje obaveze države, pa će se, prilikom razmatranja, tim programima posvetiti posebna pažnja. Saglasno tome, za njih se moraju spremati izuzetno argumentovana obrazloženja, naročito s ekonomskog stanovišta.

S druge strane, za budžetska sredstva namenjena redovnom životu i radu Vojske, pod pretpostavkom da je usaglašena njena veličina i struktura, proračuni će morati da se zasnivaju na parametrima i podacima koji će svakom iznosu pribaviti kvalifikaciju realnosti i proverljivosti. To će zahtevati pripremu potrebne faktografije, koju čine brojna stanja, norme pripadanja i potrošnje, količine raspoloživih zaliha i rezervi materijalnih sredstava, evidencija i pokazatelji stanja nepokretne i pokretne imovine, i drugo. Mnogo toga mi sada ili ne posedujemo, ili je umnogome narušeno i neupotrebljivo. Na taj veliki nedostatak se za dogledno vreme mora računati, ali se mora odmah otpočeti ozbiljan rad na uspostavljanju novih, odnosno na dovođenju u red narušenih, a još uvek upotrebljivih sistema. Najvažniji među njima su finansijsko i materijalno knjigovodstvo, a zatim sintetizovane operativne evidencije sredstava, oružja, opreme, objekata itd.

Druga posledica se odnosi na režim potrošnje. Zbog rigoroznih „filtera“ u fazi pripreme budžeta on će, i po obimu i po strukturi, već biti sveden na realne potrebe u postojećim uslovima. Zbog toga u prvom planu više neće biti razne kampanje, programi i planovi štednje i racionalizacije, na čemu smo se mnogo iscrpljivali u dosadašnjoj praksi. Sada u prvi plan izbija stroga finansijska disciplina u namenskoj upotrebi sredstava i dinamici potrošnje, a posebno zakonitosti u

raspolaganju sredstvima. Dosadašnja, takoreći neograničena ovlašćenja saveznog sekretara za narodnu odbranu (sada ministara odbrane) u toj oblasti biće značajno redukovana i podvrgnuta rigoroznoj kontroli vladinih kontrolnih organa. Saglasno tome, biće redukovana prava raspolaganja i na svim nižim nivoima rukovođenja i komandovanja u Vojsci, uz maksimalno zaoštavanje odgovornosti za zakonitost i namensku upotrebu sredstava. Zbog toga se za izvršavanje vojnog budžeta već u 1993. godini moraju preduzimati hitne mere za precizno pravno regulisanje nadležnosti i ovlašćenja u raspolaganju sredstvima i potrošnji na svim nivoima odlučivanja u sistemu rukovođenja i komandovanja u Vojsci. Uporedo s tim, neophodno je, konkretnim organizacijskim rešenjima i regulativom, osposobiti za takve uslove rada, pre svega, organe u Vojsci nadležne za nabavku materijalnih sredstava, radova i usluga, a zatim i organe i ustanove finansijske službe nadležne za sprovođenje i kontrolu zakonitosti u platnom prometu. Pri tome, posebnu pažnju treba obratiti na *preventivnu kontrolu*, koja mora biti organizacijski i tehnološki ugrađena u sastave tih organa, tako da deluje pre donošenja odluke o angažovanju sredstava (na primer, pre potpisivanja ugovora), odnosno pre likvidacije isplatne dokumentacije po zaključenim ugovorima ili isplatama zasnovanim na propisima, tj. pre efektivne isplate. U tome bi trebalo da znatno veću ulogu imaju i organi vojnog pravobranilaštva.

Inspekcije i revizije, kao metode naknadne kontrole, imaće u novonastalim uslovima veći značaj, pa će i organi inspekcije, sasvim sigurno, dobiti znatno veća ovlašćenja. Zbog toga će naša materijalno-finansijska inspekcija morati organizaciono i funkcionalno da se prilagodi novim uslovima. Prema nekim nagoveštenim zakonskim rešenjima, i ona bi mogla biti podvrgnuta nekoj vrsti „superinspekcije“, pre svega delovanju vladinih inspeksijskih organa iz drugih resora (budžetska, devizna) i monetarne kontrole Narodne banke Jugoslavije. To će, svakako, zahtevati značajne promene u stilu i metodu rada inspekcije. Umesto raznih analiza „racionalnosti“ i „ekonomičnosti“ u trošenju budžetskih sredstava, čime se i ona u dosadašnjoj praksi poprilično bavila, pažnju treba koncentrisati na zakonitost i izricanje konkretnih mera protiv prekršilaca prema dobijenim ovlašćenjima. Zbog toga inspekcija mora imati osposobljen kadar, dobre uslove za rad i obezbeđenu podršku na svim nivoima rukovođenja i komandovanja u Vojsci.

Mogućnosti i način upotrebe vazdušnopokretnih i vazdušnojurišnih snaga u savremenim borbenim dejstvima

General-major u penziji *ANGEL ONČEVSKI*

U armijama razvijenih zemalja vazdušnopokretne i vazdušnojurišne jedinice čine veoma efikasnu snagu, visoke mobilnosti i velike vatrene moći, sposobnu za obavljanje različitih zadataka na celoj dubini protivnikovog rasporeda, u početnom periodu rata i u njegovom daljem toku. Oprema i naoružanje omogućavaju im uspešna dejstva u različitim vrstama rata, oblicima oružane borbe i borbenih dejstava, na ratištima širom sveta, samostalno i u sadejstvu sa drugim snagama. Borbene mogućnosti tih jedinica najviše dolaze do izražaja u napadu.

Vazdušnopokretne i vazdušnojurišne jedinice uspešno su upotrebljene u više lokalnih ratova i vojnih intervencija, posebno u ratu u Persijskom zalivu (1991), kako na pomoćnim, tako i na glavnim pravcima napada. Njihova upotreba može se očekivati i u eventualnoj agresiji na našu zemlju, pa je u članku ukazano samo na specifičnosti uslova u kojima bi se ta borba vodila, kao i na osnove njenog organizovanja.

U koncepcijama izvođenja napadnih borbenih dejstava u savremenim uslovima, uz nanošenje udara na celoj dubini rasporeda protivnika, posebnu ulogu imaju vazdušnodesantna, vazdušnopokretna, vazdušnojurišna i izviđačko-diverzantska dejstva taktičkog, operativno-taktičkog i operativnog značaja. Iskustvo iz lokalnih ratova, uključujući i rat u Persijskom zalivu (1991), pokazuje da su snage koje vazdušni prostor koriste za pokret i vatru (udar) bile jedan od osnovnih činilaca iznenađenja, deo prvog strategijskog ešelona snaga prvog udara i da su upotrebljavane, kao po pravilu, na težištu napada ili odbrane. Njihovom pravovremenom upotrebom uspešno su obavljani zadaci koji su, najčešće, odlučujuće uticali na tok i ishod operacija.

Pored vazdušnodesantnih jedinica koje se desantiraju pomoću padobrana ili sletanjem transportnih aviona na prethodno zauzete i obezbeđene aerodrome na protivnikovoj teritoriji i iskrcavanjem ljudstva i tehnike, u armijama razvijenih zemalja formirani su odgovarajući vazdušnopokretni i vazdušnojurišni taktički i operativno-taktički sastavi, opremljeni helikopterima različite namene za brzo prevoženje vazdušnim putem, manevrisanje na bojištu i nanošenje snažnih vatrenih udara po oklopnim, mehanizovanim i drugim snagama i važnim objektima protivnika u dubini njegovog rasporeda. Na taj način pokretljivost jedinica kopnene vojske znatno je usklađena s njihovom vatrenom moći koja se stalno povećava.

Rezultati dejstava vazdušnopokretnih i vazdušnojurišnih snaga u dosadašnjim lokalnim ratovima i vojnim intervencijama, posebno u ratu u Persijskom zalivu, potvrđuju da su one veoma efikasna snaga, sposobna za uspešno obavljanje različitih složenih zadataka na celoj dubini borbenog i operativnog rasporeda protivnika u početnom periodu rata i njegovom daljem toku. Oprema i naoružanje omogućavaju upotrebu tih snaga za dejstvo u različitim vrstama rata, oblicima oružane borbe i borbenih dejstava, na različitim ratištima, uključujući i naše. Očekuje se da u perspektivi vazdušnopokretni i vazdušnojurišni sastavi postanu najvažnija komponenta opšte strukture kopnene vojske.

BORBENE MOGUĆNOSTI VAZDUŠNOPOKRETNIH I VAZDUŠNOJURIŠNIH SNAGA

Istovremeno dejstvo po najvažnijim elementima operativnog rasporeda protivnika na celoj njegovoj dubini jedan je od načina uništenja protivnika sadržanih u koncepcijama „vazdušno-kopnene bitke“ i „borbe sa drugim ešelonima (rezervama)“. Njegovo ostvarenje pretpostavlja, pre svega, visok stepen usklađenosti vatrene moći i pokretljivosti jedinica kopnene vojske. Uvođenjem armijske avijacije u sastav oklopnih, mehanizovanih, motostreljačkih i drugih tipova divizija stvoreni su uslovi za povećanje pokretljivosti i vatrenih mogućnosti vojske, odnosno formiranjem vazdušnopokretnih i vazdušnojurišnih sastava, opremljenih helikopterima različite namene, znatno je smanjen raskorak između pokretljivosti i vatrene moći jedinica kopnene vojske.

Formiranje i razvoj vazdušnopokretnih (aeromobilnih) jedinica počinje, praktično, uvođenjem u naoružanje helikoptera različite namene – transportno-desantnih, izviđačkih, za vatrenu podršku, protivoklopnih i sl. Time je stvorena realna osnova za usklađivanje manevarskih mogućnosti jedinica kopnene vojske s njihovom nuklearnom i vatrenom moći, odnosno za efikasnije korišćenje rezultata nuklearnih i vatrenih udara na bojištu. Prve vazdušnopokretne jedinice formirane su u SAD. Jula 1965. formirana je vazdušnopokretna divizija, koja je ubrzo prebačena u Južni Vijetnam. Istovremeno, poznata 101. vazdušnodesantna divizija, koja se već nalazila u Južnom Vijetnamu, i izvestan broj drugih jedinica američke kopnene vojske preformirane su u vazdušnopokretne. Kasnije su slične jedinice formirane i u armijama pojedinih zapadnih zemalja i bivšeg Sovjetskog Saveza.

Početak sedamdesetih godina u SAD i zemljama članicama NATO-a otpočeo je proces formiranja tzv. vazdušnojurišnih jedinica, u kojima je vazdušna pokretljivost kombinovana s visokom vatrenom sposobnošću za dejstvo iz vazdušnog prostora i sa zemlje. Prva jedinica takvog tipa bila je formirana preformiranjem 101. vazdušnopokretne u

101. vazdušnojurišnu diviziju. Sada u oružanim snagama zemalja članica NATO-a postoji više jedinica taktičkog i operativno-taktičkog nivoa koje vazdušni prostor koriste za svoj pokret i dejstvo, na primer, vazdušnopokretne i vazdušnojurišne jedinice. Od zapadnih zemalja nacionalne vazdušnopokretne i vazdušnojurišne snage za sada imaju samo SAD, Francuska, Nemačka i Velika Britanija. Te jedinice, pored helikoptera različite namene, naoružane su sredstvima za vatrenu podršku, protivoklopnu borbu i protivvazdušnu odbranu, a opremljene su i sredstvima za materijalno-tehničko obezbeđenje. One su osposobljene za izvođenje borbenih dejstava u sadejstvu sa drugim jedinicama, ali i samostalno, u toku određenog vremena, u pozadini protivnika. Njihove borbene mogućnosti posebno dolaze do izražaja u napadu.

Američka 101. vazdušnojurišna divizija jedna je od borbeno najosposobljenijih višenamenskih jedinica američke armije, velike pokretljivosti i vatrene moći. Namenjena je za dejstva kako u zoni odgovornosti zajedničkog centralnog komandovanja oružanim snagama SAD (u sastavu snaga za brze intervencije), tako i u drugim regionima sveta, uključujući i Evropu. U sastavu, pored ostalog, ima devet pešadijskih vazdušnopokretnih bataljona, brigadu armijske avijacije, divizijsku artiljeriju, divizion PVO, četiri bataljona – izviđački vazdušnopokretni, za izviđanje i protivielektronsku borbu, inženjerski i bataljon veze. Ukupno, divizija ima: 16.548 ljudi, 438 helikoptera (88 za vatrenu podršku AH-64A *apač*, 109 izviđačkih OH-58A *kajova*, 203 višenamenskih UH-60A *blek hok*, 32 transportno-desantna CH-47D *činuk* i šest za protivielektronsku borbu EH-60A), 54 haubice kalibra 105 mm, 27 artiljerijskih oruđa PVO *vulkan*, 72 prenosna raketna sistema PVO tipa *stinger*, 657 protivoklopnih vođenih raketa (36 *helfajr*, 225 *tou*, 396 *drakon*), 87 minobacača kalibra 81 mm i 775 motornih vozila. Organizacijsko-formacijska struktura i opremljenost omogućavaju joj formiranje elemenata borbenog rasporeda različitog sastava, zavisno od taktičke situacije, kao: brigadne, bataljonske i četne vazdušnojurišne taktičke grupe, vazdušni i kopneni prepadni odredi, vazdušnopokretni desanti itd.

Na osnovu rezultata dobijenih ispitivanjem na poligonu, borbene mogućnosti divizije ocenjene su veoma visoko. U jednom izlazu borbenih helikoptera moguće je izbaciti iz stroja više od 800 oklopnih sredstava protivnika; u jednom izlazu moguće je prevesti vazdušnim putem tri pešadijska vazdušnopokretna bataljona i do 380 tona, a zahvaljujući upotrebi helikoptera, pokretljivost jedinica divizije veća je 8–10 puta od pokretljivosti na zemlji. Za prevoženje 101. vazdušnojurišne divizije na veće udaljenosti (na ratišta van teritorije SAD) potrebno je 858 transportnih aviona C-141B i 76 aviona C-5A, za prevoženje vazdušnojurišnih brigada – 188 aviona C-141B i 12 aviona C-5A, a pešadijskog vazdušnopokretnog bataljona – 30 aviona C-141B.

Jedna od važnih prednosti divizije jeste njena samostalnost u izviđanju. Naime, njen izviđački vazdušnopokretni bataljon može da prikupi podatke o objektima dejstva na površini koja je 4–5 puta veća od površine prednjeg rejona zone borbenog dejstva divizije (oko 2.000 km²). Osim što otkriva objekte dejstva, izviđački bataljon je u stanju da ih odmah napadne u uništi. U pojedinim situacijama divizija može biti ojačana odredom za izviđanje na velikoj dubini, čije izviđačke grupe mogu za jedan dan da otkriju 6–12 objekata protivnika u 6–12 rejona od posebnog interesa, svaki površine do 100 km². Međutim, divizija ima i određenih slabosti. Pre svega, visok stepen osetljivosti na dejstva protivnikovih borbenih sredstava na zemlji i u vazдушnom prostoru i nedovoljna zaštita od dejstva avijacije i sredstava PVO, a za helikoptere potrebne su veoma velike količine goriva i ubojnih sredstava, što vreme samostalnih dejstava divizije ograničava na 2–3 dana.

Oružane snage Francuske imaju u svom sastavu 4. vazdušnopokretnu diviziju, koja je formirana 1985. godine. Ona čini jednu od osnovnih komponenata snaga za brze intervencije, a ujedno je i najmobilnija jedinica francuskih kopnenih snaga. Divizija je namenjena, pre svega, za borbu protiv tenkova i drugih oklopnih ciljeva protivnika. U poređenju s američkom 101. vazdušnojurišnom divizijom, francuska 4. vazdušnopokretna divizija ima manji sastav i skromnije je opremljena. U sastavu te divizije nalazi se ukupno 6.400 ljudi, 241 helikopter (90 protivoklopnih SA 342 *gazela*, naoružanih vođenim raketama *hot*, 27 za vatrenu podršku SA 341 *gazela*, naoružanih topovima kalibra 20 mm, 84 transportno-desantna SA 330 *puma* i 40 izviđačkih SA 341 *gazela*), 26 artiljerijskih oruđa PVO kalibra 20 mm, 12 minobacača kalibra 120 mm, 45 protivoklopnih vođenih raketa tipa *milan* itd. U organizacijsko-formacijskom smislu, osim puka za komandovanje i obezbeđenje borbenih dejstava jedinica divizije, divizija ima tri puka armijske avijacije, jedan motostreljački i vazdušnopokretni i jedan vazdušnopokretni puk za materijalno-tehničko obezbeđenje jedinica divizije. Glavnu udarnu snagu divizije čine pukovi armijske avijacije, koji u svom sastavu imaju po 60 helikoptera, od čega polovinu protivoklopnih, kao i motostreljački vazdušnopokretni puk, namenjen za protivoklopnu borbu na zemlji, izviđanje i protivvazдушnu odbranu pukova armijske avijacije.

Smatra se da takva organizacijska struktura, oprema i naoružanje omogućavaju diviziji uspešno obavljanje brojnih borbenih zadataka. Prema proračunima vojnih stručnjaka, protivoklopni helikopteri divizije (ukupno 90) u jednom izlazu mogu da unište do 300 oklopnih ciljeva na udaljenosti 300 km od linije borbenog dodira. Radi povećanja borbenih mogućnosti planirano je da se jedinice divizije opreme novim helikopterima boljih letno-tehničkih karakteristika, kao i raketnim sistemima PVO malog dometa tipa *mistral*.

Nemačke oružane snage imaju vazdušnodesantnu diviziju čije su brigade predviđene za pridavanje u operativnu potčinjenost armijskim korpusima, koji imaju pukove srednjih transportnih, lakih i protivoklopnih helikoptera. Prevoženje jedinica brigade vazdušnim putem u rejon borbenih dejstava izvodilo bi se transportnim helikopterima tipa CH-53G. Transportne helikoptere u letu do rejona iskrcavanja obezbeđivali bi helikopteri UH-1D *irokez*, a helikopteri za vatrenu podršku BO-105P, naoružani protivoklopnim vođenim raketama, angažovali bi se za borbu protiv oklopnih ciljeva, pre svega, protiv tenkova, za potrebe vazdušnopokretnog desanta. Prema programu „Struktura-2000“, planirano je da se sredinom devedesetih godina u kopненоj vojsci Nemačke formiraju tri vazdušnopokretne divizije, kao i da helikopteri u sastavu tih divizija budu naoružani, osim protivoklopnim vođenim raketama, i vođenim raketama vazduh-zemlja i vazduh-vazduh, što bi ih osposobilo ne samo za borbu protiv oklopnih ciljeva već i za borbu protiv helikoptera i aviona manjih brzina.

Vazdušnopokretne jedinice u oružanim snagama Velike Britanije formirane su nešto sporije. Prvo je jedna pešadijska brigada, posle četvorogodišnjeg opitovanja, reorganizovana u vazdušnodesantnu, sastava pet bataljona (tri padobransko-desantna i dva motostreljačka). Za obezbeđenje borbenih dejstava brigade formiran je puk armijske avijacije, naoružan protivoklopnim helikopterima tipa *links* i lakim helikopterima opšte namene. Ti sastavi, kao i jedinice transportno-desantnih helikoptera CH-47 *činuk* i SA 330 *puma*, iz sastava britanskih snaga lociranih u Nemačkoj, nalaze se u sastavu Severne grupe armija i, po potrebi, mogu se upotrebiti u vazdušnopokretnim dejstvima. Nedavno je na bazi 24. motostreljačke brigade 2. motostreljačke divizije, locirane na teritoriji V. Britanije, formirana 24. vazdušnopokretna brigada. Nema detaljnijih podataka o njenom sastavu, opremljenosti i borbenim mogućnostima, ali ima nagoveštaja o merama za povećanje njenih borbenih potencijala.

Oružane snage drugih zapadnih zemalja za sada nemaju u svom sastavu nacionalne vazdušnopokretne ili vazdušnojurišne jedinice, ali se u postojeće padobransko-desantne jedinice ili uvode transportno-desantni helikopteri, kojima bi se ljudstvo prevozilo pri izvođenju vazdušnopokretnih dejstava, ili se ljudstvo tih jedinica obučava za takva dejstva korišćenjem helikoptera drugih članica NATO-a.

Što se vazdušnopokretnih i vazdušnojurišnih jedinica bivših sovjetskih oružanih snaga tiče, podsetimo samo na to da je njihova nekadašnja desantnojurišna brigada u svom sastavu imala 4.300 ljudi, 135 helikoptera i odgovarajuća sredstva PVO i za vatrenu podršku, i da je mogla u jednom izlazu da uništi 220-275 oklopnih objekata.

Radi povećanja efikasnosti dejstva vazdušnopokretnih i vazdušnojurišnih snaga vojni stručnjaci predlažu da komandovanje njima bude

centralizovano na nivou grupe armija i da se glavna transportno-desantnih helikoptera nalazi u Severnoj i Centralnoj grupi armija, kako bi se u jednom izlazu mogle prevesti snage dovoljne za izvođenje konkretne operacije. Smatra se celishodnim da armije pojedinih zemalja NATO-a formiraju i osposobljavaju vazdušnopokretne jedinice za obavljanje određenih zadataka i da tako osposobljene ulaze u sasav grupa armija.

Planirano je da se višenacionalne vazdušnopokretne jedinice svake grupe armija objedine u vazdušnopokretnu diviziju, koja bi u svom sastavu imala: najmanje 2-3 vazdušnopokretne brigade, borbene helikoptere naoružane raketama klase vazduh-zemlja, vazduh-vazduh i protivoklopnim vođenim raketama, sredstva za izviđanje sa zemlje i iz vazdušnog prostora, sredstva PVO, sredstva za vatrenu podršku, transportno-desantne helikoptere, naoružane odbrambenim naoružanjem, snage i sredstva za pozadinsko obezbeđenje. Očekuje se da će se formiranjem vazdušnopokrenih divizija povećati borbene mogućnosti jedinica kopnene vojske, efikasnije uskladiti vatra i manevar na bojištu, omogućiti iznenadno dejstvo i brzo sasređivanje snaga na najvažnijim pravcima radi stvaranja nadmoćnosti nad protivnikom.

UPOTREBA VAZDUŠNOPOKRETNIH I VAZDUŠNOJURIŠNIH SNAGA

Visoka pokretljivost, manevarske sposobnosti i velika vatrena moć omogućavaju vazdušnopokretnim i vazdušnojurišnim snagama da samostalno i u sadejstvu s drugim snagama obavljaju različite zadatke u napadu i odbrani. Te snage, koristeći vazdušni prostor za pokret i savlađivanje prepreka na zemlji (šumski masivi, močvare, minska polja, kontaminirani rejoni i sl.), mogu da prodru u raspored protivnika, dejstvuju po njegovim drugim ešelonima i rezervama, komunikacijama, elementima pozadine, čvorištima veze i komandnim mestima, spečavaju povlačenje protivnika, stvaraju „pokretna“ žarišta aktivnih dejstava u dubini njegovog rasporeda, i drugo.

Američka vazdušnojurišna divizija može biti upotrebljena, pre svega za obavljanje sledećih zadataka: zadržavanje drugog ešelona armije protivnika, uništenje grupacije koja je pokrenuta i u borbi protiv operativnih vazdušnih desanata. Zadržavanje drugog ešelona armije protivnika vazdušnojurišna divizija može samostalno da obavi kada je u rezervi korpusa, zadržavanje operativne rezerve – kada je u sastavu vazdušnojurišnog korpusa. U oba slučaja borbeni raspored divizije sastoji se iz dva ešelona i rezerve. Prvi ešelon, jačine 2-3 vazdušnojurišne brigade, prebacuje se na pravcu pokreta protivnika radi njegovog zadržavanja, a drugi ešelon (do tri udarna helikopterska bataljona) i

rezerva (pešadijski vazdušnopokretni bataljon) ostaju u rasporedu vlastitih snaga radi ojačavanja snaga prvog ešelona. Protivnik se zadržava držanjem zauzetih objekata, miniranjem prilaza k njima i aktivnim dejstvima taktičkih grupa, jačine do čete, podržane borbenim helikopterima. Cilj tih dejstava je sprečavanje uvođenja drugog ešelona (operativne rezerve) protivnika u borbu sve dotle dok se ne završi s razbijanjem njegovog prvog ešelona.

Osnovu borbenog rasporeda vazdušnojurišne divizije kada obavlja zadatak uništenja grupacije koja je pokrenuta (u pokretu) čine udarni helikopterski bataljoni. Udar iz vazdušnog prostora izvodi se po principu „jedne trećine“, čime se obezbeđuje neprekidnost dejstva (jedna trećina helikoptera dejstvuje, druga je u letu ka objektu dejstva, a treća na popuni gorivom i ubojnim sredstvima). Obično se planiraju dva-tri udara u toku dana (24 časa), što je dovoljno da se uništi od 1.400 do 2.000 oklopnih ciljeva i drugih objekata protivnika. Kopnena komponenta vazdušnojurišne divizije (bataljonske i brigadne taktičke grupe) može se upotrebiti za usporavanje pokreta i lokalizaciju dejstava prednjih delova protivnika, a vazdušna komponenta (udarni helikopterski bataljoni) – za uništenje, pre svega, oklopnih ciljeva u kolonama njegovih glavnih snaga. Moguća je i varijanta masovnog udara istovremeno svim helikopterskim bataljonima iz jednog ili više pravaca.

Vazdušnojurišna divizija smatra se jednim od najefikasnijih sastava američke kopnene vojske za borbu protiv operativnih vazdušnih desantata. U tom slučaju ona se upotrebljava kao vazdušnopokretna protivdesantna rezerva. Brigadne taktičke grupe, koje čine kopnenu komponentu protivdesantne rezerve, raspoređuju se što je moguće bliže rejonu najverovatnije upotrebe vazdušnog desanta protivnika, a izviđački vazdušnopokretni i udarni helikopterski bataljoni, kao njena vazdušna komponenta – na većoj udaljenosti. Vazdušna komponenta koristi se za izviđanje i uništenje jurišnog ešelona vazdušnog desanta na zemlji nakon desantiranja ili, po mogućnosti, u letu, a kopnena komponenta (pešadijski vazdušnopokretni bataljoni) za blokiranje i lokalizaciju dejstava protivnika u rejonima desantiranja. Smatra se da, u određenim okolnostima, divizija kao vazdušnopokretna protivdesantna rezerva može uspešno da se bori protiv operativnog vazdušnog desanta protivnika koji je desantiran na površini do 5.000 kvadratnih kilometara.

U napadnoj operaciji vazdušnojurišna divizija može da obavlja različite zadatke u sastavu prvog ili drugog ešelona armijskog korpusa. U prvom ešelonu može napadati na pomoćnom pravcu i na zemljištu koje pogoduje upotrebi pešadije, armijske avijacije i sadejstvu sa taktičkom avijacijom i teškim divizijama korpusa. Vazdušnojurišna divizija smatra se veoma pogodnim sastavom za efikasno gonjenje protivnika. U toku gonjenja taktičke grupe divizije zauzimaju i drže ključne objekte na putevima povlačenja protivnika, ruše mostove i

prelaze, uništavaju komandna mesta, elemente borbenog osiguranja, ljudstvo i tehniku protivnika. Tako se stvaraju uslovi za nagomilavanje snaga protivnika u blizini mostova, prelaza, u tesnacima itd, što ih čini pogodnim objektom dejstva.

Vazdušnojurišna divizija u odbrambenoj operaciji štiti glavne snage korpusa u pojasu 100–150 km po frontu, izvodi zadržavajuća dejstva, obezbeđuje pozadinu i izvodi protivnapade. U pojedinim slučajevima, divizija može organizovati odbranu na teško prohodnom zemljištu u sastavu prvog ešelona korpusa. Kada armijski korpus izvodi pokretnu odbranu, divizija može da se nalazi u sastavu drugog ešelona u gotovosti za protivnapad na uklinjene glavne snage protivnika.

Francuska 4. vazdušnopokretna divizija, koja je namenjena, pre svega, za borbu protiv tenkova i drugih oklopnih ciljeva protivnika, obavljala je različite zadatke, u različitim oblicima borbenih dejstava. Na vežbi „Damton–87“, aprila 1987, uvežbavani su preleti na velike udaljenosti (do 700 km) nad morem, s usputnim sletanjem i punjenjem gorivom na nosaču aviona „Klemanso“. Na vežbi je bilo angažovano 40 protivoklopnih helikoptera SA 342 *gazela* i 16 transportno-desantnih SA 330 *puma*, svrstanih u osam grupa (po pet protivoklopnih i dva transportno-desantna). Na zajedničkoj francusko-nemačkoj vežbi „Keker špate“ (1987) bile su proverene mogućnosti u prevoženju divizije u potpunom sastavu u rejon operativne upotrebe u južnom delu SR Nemačke (na udaljenosti veće od 1.000 km). Za to je bio potreban jedan dan, posle čega su obavljani borbeni zadaci u kojima je, navodno, ispoljena visoka efikasnost u uništenju oklopnih sredstava protivnika.

Vazdušnopokretne i vazdušnojurišne jedinice osnovnu primenu imaju u tzv. vazdušnopokretnim (aeromobilnim) operacijama. Pod tim pojmom, shodno američkim borbenim pravilima, podrazumevaju se borbena dejstva koja se sastoje u privremenom i brzom prebacivanju vazdušnim putem vazdušnopokretnih jedinica kopnene vojske u rejone rasporeda protivnika, kao i nanošenju udara po protivniku sa kopna i iz vazdušnog prostora radi obavljanja borbenog zadatka. Te operacije se izvode u svim oblicima borbenih dejstava u sadejstvu sa taktičkom avijacijom, jedinicama za specijalna dejstva i sredstvima za protivelektronsku borbu. Dejstva u tim operacijama karakterišu visoka pokretljivost, odlučnost, aktivnost i iznenadnost, a izvode se na velikoj dubini i širokom frontu.

Osnovni zadaci koji se obavljaju u vazdušnopokretnim operacijama su: zauzimanje važnih zemljišnih objekata, mostobrana na velikim vodenim preprekama, planinskih prelaza (prevoja), propusta i raskrsnica puteva; sadejstvo sa snagama koje napadaju s fronta u razvijanju uspeha i povećanju tempa napada; dezorganizacija komandovanja i pozadinskog obezbeđenja; ojačanje snaga u okruženju, ubacivanje izviđačkih grupa i njihova evakuacija; sprečavanje pokreta i uvođenja

u borbu drugih ešelona (rezervi) protivnika; odvlačenje protivnikovih snaga iz njihovih rejonu borbenih dejstava i njihovo angažovanje za odbranu objekata u pozadini.

Vazdušnopokretne operacije čine tri uzajamno povezane etape, i to: (1) pripremu, (2) desantiranje i (3) borbena dejstva za obavljanje postavljenog zadatka.

Pripremna etapa obuhvata planiranje operacije, saskađivanje snaga i sredstava u rejonu ukrcavanja, razradu načina borbene upotrebe snaga i, kad za to ima vremena, uveđivanje na zemljištu na kojem su reljef i raspored objekata slični onima u rejonu predstojećeg desantiranja.

Etapa desantiranja počinje ukrcavanjem ljudstva i tehnike u helikoptere, a završava se njihovim iskrcavanjem u određenim rejonima. Rejon ukrcavanja desanta jačine do brigade određuje se na udaljenosti 50–150 km od rejonu iskrcavanja, odnosno 25–30 km od prednjeg kraja. Sastav brigadne taktičke grupe je promenljiv, i obično obuhvata: 3–4 pešadijska vazdušnopokretna bataljona, 1–2 artiljerijska divizionu, 3–4 bataljona armijske avijacije, jedinice za obezbeđenje i podršku. Prelet se izvodi obično po 2–3 marš-rute, a ukupna širina vazdušnog koridora dostiže 12 km. Desant obuhvata najčešće tri ešelona: 1) jurišni ešelon, u čijem su sastavu borbene jedinice i minimalno potrebne snage i sredstva za obezbeđenje, zauzima i drži određeni rejon iskrcavanja; 2) naredni ešelon, koji obuhvata jedinice za borbenu i pozadinsku obezbeđenje, namenjen je za narastanje snaga i podršku borbenih dejstava jurišnog ešelona; 3) pozadinski ešelon obezbeđuje vazdušnopokretni desant materijalno-tehničkim sredstvima.

Pre preleta desanta udarima avijacije i artiljerije neutrališu se sredstva PVO u pojasu preleta, a po potrebi i snaga u rejonu iskrcavanja. Smatra se da, uz odgovarajuću organizaciju i pouzdano obezbeđenje, verovatnoća uspešnog iskrcavanja vazdušnopokretnog desanta može da dostigne 0,75–0,8. Sam prelet desanta štite avioni taktičke avijacije, a izviđački i borbeni helikopteri – od dejstva protivnika sa zemlje i iz vazdušnog prostora.

Vazdušnopokretne i vazdušno-jurišne snage upotrebljavane su u pojedinim lokalnim ratovima i vojnim intervencijama. U ratu u Južnom Vijetnamu Amerikanci su upotrebljavali vazdušnopokretne jedinice od 1965. godine, mada, prema priznanju američkog komandovanja, nedovoljno efikasno. U operaciji američkih „Džast koz“ (Just cause – Prava stvar) protiv Paname, 20–23. decembra 1989, istovremeno sa vazdušnim desantom izvođena su i vazdušnopokretna dejstva jedinica kopnene vojske radi kršenja otpora panamskih snaga u zapadnim krajevima zemlje. Za ta dejstva bile su formirane vazdušno-kopnene taktičke grupe, jačine čete do bataljona, iz sastava 7. lake pešadijske divizije i 82. vazdušnodesantne divizije, koje su prevožene helikopterima UH–

-60A *blek hok* i podržavane borbenim helikopterima AH-64A *apač* i AH-1S.

I u ratu u Persijskom zalivu (1991) upotrebi vazdušnopokretnih i vazdušnojurišnih snaga posvećena je velika pažnja. Naime, prema zamisli vazdušno-kopnene operacije, bilo je predviđeno da se silovitim napadom kopnenih snaga i mornaričke pešadije s fronta i istovremenim dejstvom taktičke, strategijske i palubne avijacije po iračkim drugim ešelonima i rezervama, kao i upotrebom vazdušnodesantnih, vazdušnopokretnih, vazdušnojurišnih i pomorskodesantnih snaga i snaga za specijalna dejstva u pozadini protivnika raseku, opkole i unište iračke snage u Kuvajtu i neutrališu njihove strategijske rezerve. Prema toj zamisli, obavljeno je odgovarajuće grupisanje snaga i određeni su glavni pravci napada. Tako je francuska 4. vazdušnopokretna divizija, zajedno sa 6. oklopnom divizijom, bila raspoređena na zapadnom pravcu napada, a ojačani američki 18. vazdušnodesantni korpus, čiju su okosnicu činile 82. vazdušnodesantna i 101. vazdušnojurišna divizija, stavljen je u rezervu komande multinacionalnih snaga.

Napadna dejstva multinacionalnih snaga karakterisali su visok intenzitet, snažni vatreni udar po snagama u dubini i „verikalni“ (vazdušni) obuhvati protivnikovih snaga. U pojasevima nastupanja operativnih sastava multinacionalnih snaga dejstvovali su helikopterski jurišni odredi kao vazdušno-kopnene taktičke grupe jačine četa-bataljon. Ti odredi su sprečavali pokret jedinica drugog ešelona (rezerva), nanosili iznenadne udare po oklopnim i mehanizovanim kolonama, blokirali puteve povlačenja iračkih snaga itd.

Za sadejstvo glavnim snagama udarnih grupacija multinacionalnih snaga koje su nastupale s fronta obimno su upotrebljavani taktički vazdušni, vazdušnopokretni i pomorski desanti. Pored padobranskog desanta, jačine dva padobranskodesantna bataljona iz sastava 82. vazdušnodesantne divizije, u rejonu El-Kuvajta i pomorskih desanata na ostrvima Fajlaka i Bubijan i pojedinim delovima istočne obale Kuvajta, desantirana je 24. februara brigadna taktička grupa iz sastava 101. vazdušnojurišne divizije na pravcu nastupanja jedinica 7. armijskog korpusa, sa zadatkom da ovlada važnim, u operativnom smislu, zemljišnim prostorijama i ne dozvoli povlačenje iračkih snaga u pravcu grada Basre. Dva dana kasnije, u rejonu grada Nasirije, iskrcan je helikopterski desant jačine do dva bataljona, iz sastava 101. vazdušnojurišne divizije, radi sadejstva snagama koje su nadirale s fronta i ugrožavanja iračkih snaga iz pozadine. Pored upotrebe vazdušno-kopnenih taktičkih grupa, jačine bataljon – brigada, u dejstvima su korišćene i grupe (odredi) manje jačine iz sastava vazdušnopokretnih i vazdušnojurišnih snaga za uništenje prvenstveno tenkova i drugih oklopnih sredstava u bližoj i dubljoj pozadini iračkih snaga.

SPECIFIČNOSTI BORBE PROTIV VAZDUŠNOPOKRETNIH I VAZDUŠNOJURIŠNIH SNAGA U NAŠIM USLOVIMA

Pojava vazdušnopokretnih i vazdušnojurišnih sastava u armijama pojedinih zemalja i njihova praktična upotreba prvo na ratištu Južnog Vijetnama, kasnije na teritorijama drugih zemalja (Panama) i, na kraju, Kuvajta i Iraka, istovremeno sa uvažavanjem njihove efikasnosti, pobudili su kod vojnih stručnjaka sumnju u mogućnost i uspešnost njihove upotrebe na evropskom ratištu, zasićenom sredstvima PVO i drugim savremenim borbenim sredstvima. Međutim, poslednjih godina te sumnje su gotovo potpuno otklonjene, odnosno smatra se da su opremljenost i naoružanje tih jedinica takvi da im omogućavaju uspešno obavljanje i najsloženijih zadataka na ratištu širom sveta, uključujući i evropsko. Vazdušnopokretne i vazdušnojurišne jedinice protivnika mogu biti upotrebljene u borbenim dejstvima i na našem ratištu. One bi bile angažovane, pre svega, za obavljanje sledećih zadataka:

- zauzimanje i držanje važnih zemljišnih objekata, mostobrana na većim vodenim preprekama (Sava, Dunav, Drina i sl.), planinskih prevoja, važnih raskrsnica, aerodroma i drugih sličnih objekata;

- sprečavanje pokreta i uvođenja u borbu snaga naših drugih ešelona i rezervi;

- blokiranje pravaca pokreta (manevra) naših snaga po frontu i dubini i snabdevanja;

- dezorganizovanje rukovođenja i komandovanja i rada elemenata pozadine;

- uništenje sredstava ratne tehnike, pre svega oklopnih vozila, na komunikacijama, u rejonima prikupljanja i u borbenom rasporedu;

- izvođenje protivnapada na pravcima prodora naših snaga itd.

Upotreba vazdušnopokretnih i vazdušnojurišnih snaga na našem prostoru može se očekivati odmah nakon prvog masovnog udara protivnikovih sredstava visoke preciznosti (krstareće rakete i sl.) i avijacije, a pri iznenadnoj agresiji – odmah posle njenog otpočinjanja, kao i pre izvođenja masovnog udara. Vazdušnopokretne i vazdušnojurišne jedinice dejstvovaće kako u sadejstvu sa drugim snagama (oklopne, mehanizovane i druge), tako i samostalno, odvojeno od glavnih snaga grupacije koja izvodi napad, na pomoćnim pravcima, preko teškoprohodnog zemljišta. Njihova dejstva biće obezbeđivana i podržavana iz vazdušnog prostora (avionima taktičke avijacije i borbenim helikopterima) i sa zemlje (artiljerijom, taktičkim i operativno-taktičkim raketama i sl.), što će im omogućiti duže dejstvo u našoj pozadini i veću žilavost. Može se očekivati da će se dejstva tih snaga na našem ratištu izvoditi najverovatnije u uslovima protivnikove prevlasti u vazdušnom prostoru, što će našim snagama, posebno avijaciji, otežati protivdejstvo, a protivniku obezbediti povoljne uslove za pothranjivanje desantira-

nih snaga i znatnu slobodu dejstva. Relativno mala dubina našeg ratišta, odnosno relativno mala udaljenost važnih objekata od linije borbenog dodira, uslovljava da se za obavljanje taktičkih i operativno-taktičkih zadataka angažuju vazdušno-kopnene taktičke grupe i manje jačine – do brigade. Prema važećim normama o tempu nastupanja snaga sa fronta u savremenim uslovima, te taktičke grupe bi trebalo da budu u stanju da održe prethodno zauzete objekte do spajanja sa svojim snagama koje nadiru s fronta. Ta okolnost omogućava protivniku da formira više takvih taktičkih grupa i ugrozi veći broj važnih objekata u našoj pozadini.

Borba naših snaga protiv vazdušnopokretnih i vazdušnojurišnih jedinica protivnika vodila bi se u okviru jedinstvene protivdesantne borbe, uz angažovanje snaga koje, inače, učestvuju u borbi protiv vazdušnih (padobranskih, helikopterskih) i pomorsko-vazdušnih desanata. Teško je očekivati da bi u sadašnjim uslovima mogli da formiramo posebne jedinice, namenjene specijalno za borbu protiv vazdušnopokretnih i vazdušnojurišnih snaga protivnika. Sada bi se jedino moglo kroz obuku, a donekle i opremanjem odgovarajućim borbenim i neborbenim sredstvima, učiniti da se sve borbene i pozadinske jedinice osposobe za borbu protiv takvih jedinica protivnika. Istovremeno, celishodno je ispitati mogućnost formiranja i opremanja pojedinih taktičkih jedinica (čete, bataljoni) u združenim taktičkim i operativnim jedinicama visokomobilnim sredstvima za izviđanje i vatrena dejstva sa zemlje i iz vazdušnog prostora, miniranje sa zemlje i iz vazdušnog prostora, protivelektronska dejstva i drugo. Tim jedinicama bi se brzo intervenisalo na pravcima (rejonima) verovatne upotrebe desantno-diverzantskih, uključujući i vazdušnopokretne i vazdušnojurišne snage. Brzim angažovanjem tih jedinica postigla bi se dva značajna rezultata: *prvo*, osujetilo bi se postizanje i razvoj uspeha desantiranih snaga u dubini rasporeda naših snaga (za razbijanje desanta pre njegovog sređivanja potrebne su i manje snage), i *drugo*, ne bi bilo potrebe za privremenim angažovanjem jedinica naših drugih ešelona i rezervi, što je veoma važno za očuvanje taktičke i operativne stabilnosti odbrane. Formiranje i opremanje takvih visokomobilnih jedinica u skladu je sa evidentnim naporima vojnih stručnjaka u svetu da se, poučeni iskustvima iz rata u Persijskom zalivu, u okviru transformacija vojske, stvore jedinice manje brojne jačine, ali visoke mobilnosti i velike vatrene moći.

Organizovanje borbe protiv vazdušnopokretnih i vazdušnojurišnih snaga zasnivalo bi se na proceni sastava, verovatnog vremena, rejona i načina upotrebe tih snaga, kao i cilja i objekata njihovog dejstva. Uporedo s tim, ocenjivale bi se mogućnosti naših jedinica za pravovremeno otkrivanje priprema i početka dejstva vazdušnopokretnih i vazdušnojurišnih snaga protivnika, njihovo razbijanje (blokiranje, uništenje) i uspešnu odbranu ugroženih objekata. Načelno, organizacija borbe

protiv vazdušnopokretnih i vazdušnojurišnih snaga protivnika trebalo bi da obuhvati mere i postupke za otkrivanje priprema, prikupljanja i početka ukrcavanja (dejstva) tih snaga, obaveštavanje naših jedinica o tome, manevar snagama i sredstvima u rejone preleta i iskrcavanja (dejstva) protivnika, blokiranje i uništenje njegovih snaga u vazdušnom prostoru u vreme prevoženja i na zemlji, nakon iskrcavanja. Zavisno od situacije, mogu se preduzeti i druge mere kojima se povećava efikasnost dejstva naših snaga.

Za izviđanje i otkrivanje priprema, mesta prikupljanja (rasporeda) i početka ukrcavanja (dejstva) vazdušnopokretnih i vazdušnojurišnih jedinica angažovaće se izviđački i drugi borbeni avioni i helikopteri, tehnička sredstva za izviđanje sa zemlje, obaveštajno-izviđačke grupe, i slično. Obimne mere maskiranja i obmanjivanja koje će protivnik preduzeti i visok stepen zaštite vazdušnopokretnih i vazdušnojurišnih snaga u vreme priprema, prikupljanja i ukrcavanja od izviđanja i dejstva iz vazdušnog prostora i sa zemlje znatno će otežati našim snagama i sredstvima otkrivanje navedenih aktivnosti protivnika. S obzirom na malu visinu leta helikoptera pri prevoženju vazdušnopokretnih desanata i helikoptera za obezbeđenje i vatrenu podršku, kao i drugih mera za prikrivanje leta, među kojima protivielektronska dejstva imaju poseban značaj, radarsko otkrivanje sa zemlje biće najčešće nedovoljno i moraće da se dopunjava vizuelnim osmatranjem sa pogodnih zemljišnih tačaka i izviđanjem iz vazdušnog prostora.

Organizovanje brzog i efikasnog obaveštavanja naših jedinica o pojavi u vazdušnom prostoru ili na zemlji protivnikovih vazdušnopokretnih ili vazdušnojurišnih snaga jedan je od važnih preduslova za brzo reagovanje. Praksa je pokazala da brzo reagovanje na pojavu tih snaga i pravovremeno dejstvo po njima, čak i relativno malim snagama, često su bili efikasniji nego udar koji izvedu znatno jače snage, ali kasnije. Prema proračunima vojnih stručnjaka, za vatreno neutralisanje bataljonske vazdušnopokretne taktičke grupe u prvih 15–20 minuta posle početka njenog iskrcavanja potrebno je 6–8 puta manje artiljerije nego nakon 40–50 minuta kada je grupa uspela da se iskrca (iskrcavanje bataljonske vazdušnopokretne taktičke grupe traje, u proseku, 30–35 minuta) i učvrsti na zemljištu. Za brzo reagovanje na pojavu – iskrcavanje protivnikovih vazdušnopokretnih i vazdušnojurišnih snaga veoma je značajno unapred planirati vatru artiljerije i udare avijacije po najverovatnijim rejonima iskrcavanja vazdušnopokretnog desanta, kao i upotrebu sredstava za miniranje radi njegovog blokiranja.

Manevar naših jedinica kopnene vojske prema rejonima iskrcavanja vazdušnopokretnog desanta protivnik će sprečavati udarima protivoklopnih i helikoptera za vatrenu podršku i taktičke avijacije, kao i postavljanjem minskih prepreka na pravcima njihovog pokreta pomoću sredstava za daljinsko miniranje sa zemlje i iz vazdušnog prostora. Zbog

toga treba uzimati u obzir i činjenicu da će efikasnost borbe protiv vazdušnopokretnih i vazdušnojurišnih snaga protivnika umnogome zavisiti i od pouzdanosti protivvazdušne odbrane naših snaga koje se angažuju u toj borbi. U vezi s tim je i značaj umešnog razmeštaja rezervi jedinica za borbu protiv vazdušnopokretnih i vazdušnojurišnih snaga. Naime, njihov razmeštaj u blizini verovatnog rejona desantiranja treba da bude takav da im omogućava brz manevar prema više verovatnih rejona iskrcavanja vazdušnopokretnog desanta. Blokiranje i uništenje vazdušnopokretnih i vazdušnojurišnih jedinica nakon njihovog iskrcavanja naše snage mogu izvoditi na više načina: miniranjem određenih pravaca i rejona, dejstvima jedinica koje su najbliže rejonu iskrcavanja, udarima artiljerije, avijacije i oklopno-mehanizovanih jedinica, angažovanjem rezervi, sprečavanjem pothranjivanja desanta i slično.

Zaključak

Formiranjem i upotrebom vazdušnopokretnih i vazdušnojurišnih sastava u armijama razvijenih zemalja znatno je smanjen nesklad između pokretljivosti i vatrene moći, koja je stalno u porastu, jedinica kopnene vojske, povećane su njihove ukupne borbene mogućnosti, a njihova borbena dejstva postala su visokomanevarska, intenzivnija i aktivnija. Naoružane helikopterima različite namene – među kojima i protivoklopnim i za vatrenu podršku, sredstvima PVO, za vatrenu podršku, protivelektronska dejstva i materijalno-tehničko obezbeđenje, i opremljene mobilnim sredstvima za izviđanje i vezu, te jedinice su osposobljene za uspešno obavljanje različitih zadataka u napadu i odbrani, samostalno i u sadejstvu s drugim snagama. Rezultati dejstva vazdušnopokretnih i vazdušnojurišnih snaga u lokalnim ratovima i vojnim intervencijama, posebno u ratu u Persijskom zalivu (1991), ubedljivo su to potvrdili.

Vazdušnopokretne i vazdušnojurišne jedinice mogu biti upotrebene na svim ratištima širom sveta, uključujući i evropsko, odnosno naše ratište. Na našem ratištu te jedinice bi bile upotrebene, pre svega, u napadnim dejstvima, odmah na početku agresije, pre ili posle prvog masovnog udara protivnika iz vazdušnog prostora. Borba naših snaga protiv njih vodila bi se u okviru jedinstvene protivdesantne borbe, uz angažovanje snaga koje inače učestvuju u borbi protiv vazdušnih i pomorsko-vazdušnih desanata.

Neprekidno usavršavanje organizacijsko-formacijske strukture, uvođenje nove opreme i sredstava ratne tehnike u naoružanje vazdušnopokretnih i vazdušnojurišnih jedinica, kao i promene u taktici njihovog dejstva, nameću potrebu za iznalaženjem, razradom i uvežbavanjem, novih, efikasnijih taktičkih postupaka u borbi protiv njih.

Teorijski pristup proceni veličine oružanih snaga

Potpukovnik *SLOBODAN MAKSIMOVIĆ*

Autor izlaže jedan od mogućih teorijskih pristupa proceni veličine odbrambenih oružanih snaga (OS). Pristup je originalan, bez političkih, koncepcijskih i doktrinarnih stavova o odbrani, a polazna osnova je apstraktni model prostora i odbrane države. Analizom tog modela dolazi se do jednostavnog analitičkog izraza za određivanje potrebnog broja vojnika u raznim OS. Pošto utvrdi ukupno potreban broj vojnika, autor postavlja apstraktni model vojne organizacije sa odeljenjem kao najnižom jedinicom, i na tom modelu dolazi do jednostavnih analitičkih izraza za ukupno potreban broj starešina i ukupno brojno stanje ratnih oružanih snaga.

Vrednost tih izraza proverena je kroz analizu brojnog stanja OS nekih država 1980. i 1991. godine, iz koje proizilazi da je ukрупnjavanje jednih i razbijanje drugih država gotovo zakonit proces, koji se istovremeno odvija. Države koje nastaju ukрупnjavanjem imaju velike viškove naoružanja i vojne opreme, a države koje nastaju raspadom složenih država najpogodnije su tržište za te viškove. Raspadom SFRJ na republike nastale su potrebe za naoružanjem na nivou viškova koji se stvaraju ujedinjavanjem nekih država u savezne države s jedinstvenim oružanim snagama.

U posebnom odeljku se pokazuje da za zaštitu ustavnog poretka treba imati OS na nivou razvijenosti od 70 odsto u odnosu na ratne. Nerazvijenost JNA do tog nivoa u vreme krize u SFRJ jedan je od razloga što nije uspela da očuva ustavni poredak.

Autor razmatra odnos veličina mirnodopskih i ratnih OS. Broj vojnika u odeljenju utvrđuje se kao osnovni kriterijum za veličinu mirnodopskih OS. Država površine oko 100.000 km², smatra autor, treba da organizuje mirnodopske OS s prosečnim brojnim stanjem od dva vojnika u odeljenju, što odgovara stepenu razvijenosti od 25 odsto. Preko razmatranja države s površinom od 100.000 km² i 10 miliona stanovnika, autor posredno odgovara na pitanje kolike bi mirnodopske i ratne OS trebalo da ima Savezna Republika Jugoslavija.

Uvod

Kakve će oružane snage (OS) imati neka država pragmatično je pitanje raspoloživih ljudskih i privrednih resursa, politike, koncepcije i doktrine odbrane. Koliko će OS imati neka država teorijsko je pitanje ako se može utvrditi: (1) osnovna namena OS i (2) osnovni kriterijum za određivanje veličine oružanih snaga.

Ustavima svih država sveta utvrđeno je da su OS namenjene za odbranu od spoljnjeg agresora i zaštitu ustavnog poretka. Postoje modaliteti u određivanju namene, od kojih je najznačajniji onaj kojim

se OS postavlja zadatak da štite vitalne interese države i van njene teritorije. Baš zbog tog modaliteta većina država u svetu za svoje OS utvrđuje *odbranu zemlje kao osnovnu namenu*, što pokazuje da se odbrana shvata kao odbrana teritorije države (kopnenog i vodenog dela teritorije i vazdušnog prostora nad njima). S obzirom na stanište ljudi, država se težišno štiti od agresije *odbranom kopnenog prostora*. Za njenu odbranu, na granice zemlje i na određeni broj linija po dubini postavljaju se u *borbeni raspored* naružani ljudi – vojnici. Zbog toga je pitanje veličine OS prvenstveno pitanje broja potrebnih vojnika za odbranu prostora države, a zatim i broja starešina potrebnih za rukovođenje oružanim snagama.

U ovom radu se procenjuje ukupan broj vojnika potreban za odbranu zemlje, *organizacijska struktura OS* koja se može uspostaviti s tim brojem vojnika i potreban broj starešina za rukovođenje tom strukturom. Dobijeni rezultati se koriste za analizu stanja OS u svetu oko 1980. i 1991. godine i analizu uticaja nastalih raspadanjem starih i stvaranjem novih država, koji su se ispoljili početkom devedesetih godina. Zatim, utvrđuje se veličina OS za zaštitu ustavnog poretka, odnos mirnodopskih i ratnih OS i potreban broj ljudi u rezervnom sastavu.

UKUPAN BROJ VOJNIKA U RATNIM ORUŽANIM SNAGAMA

Da bi se utvrdio potreban broj vojnika za odbranu teritorije države uopšte utvrđuje se sledeći apstraktni *model prostora* i apstraktni *model odbrane zemlje*:

- država ima kružnu površinu P , i
- odbrana se organizuje u četiri pojasa, na međusobno jednakom rastojanju, tako da je prvi pojas na granici zemlje, a četvrti na granici 50 odsto ukupne površine. U svakom pojasu vojnici se jednovremeno raspoređuju u jednoj liniji, na međusobnom rastojanju od 10 metara.

Svaka država ima teritoriju specifičnog oblika (sl. 1), koja je, manje ili više, pogodna za organizaciju odbrane. Za odbranu su najpogodniji delovi teritorije koji imaju „koncentrisan“, „zbijen“ ili približno kružni oblik, pa se težišno organizuje na takvom delu prostora. Delovi prostora osetljivi na odsecanje ne brane se, ili se organizuje njihova kružna odbrana. Zbog toga je pogodno da se sva raznolikost oblika prostora neke države aproksimira kružnom površinom jednakom površini te države, koja je uvek veća od težišnog prostora i sadrži sve raznolikosti konkretnog prostora. Države koje nemaju jedinstven prostor mogu se modelovati kao više prostora kružnog oblika.

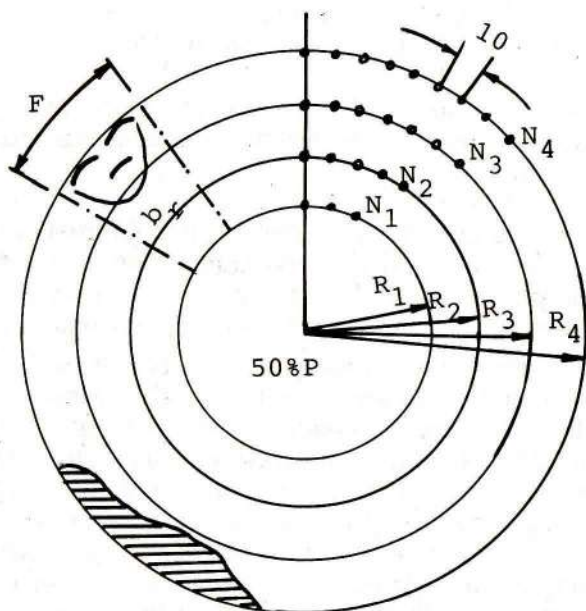
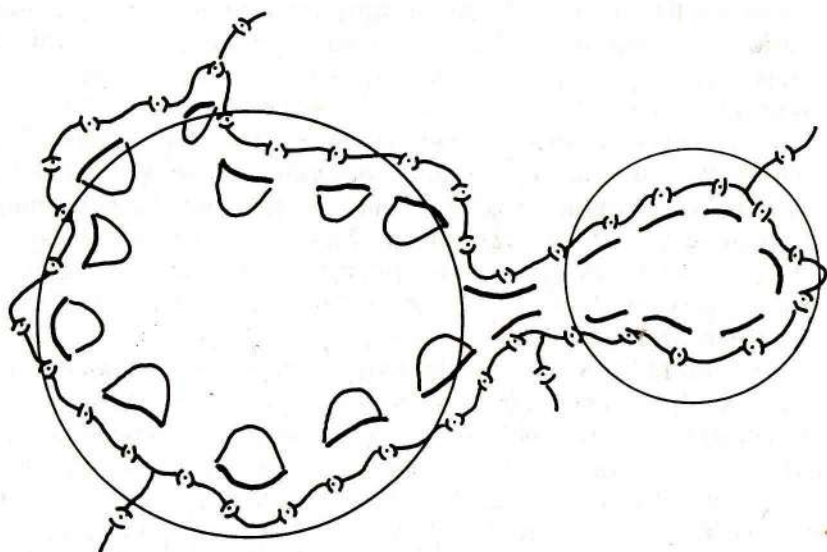

Sl. 1 – Apstraktni model prostora i model odbrane

Obrana se organizuje od granice zemlje, po dubini, u više pojaseva, čiji je broj određen pretpostavkom koliko je agresor u stanju da savlađuje odbranu svakog pojedinačnog pojasa. Ta verovatnoća se kreće u opsegu 50–100 odsto, pod pretpostavkom da se ponaša po normalnoj raspodeli – iznosu u srednjem 75 odsto (0,75). Država žrtva agresije koja proceni da su mogućnosti agresora da savlađuje njene odbrambene pojaseve bliske jedinici najverovatnije neće ni organizovati odbranu, već će pristati da bez otpora ispuni uslove agresora. Agresor koji smatra da su mu mogućnosti za savlađivanje odbrambenih pojaseva branioca bliske vrednosti od 50 odsto neće preduzeti agresiju dok te mogućnosti ne maksimizira prema postojećim uslovima. U pregledu 1 navedene su mogućnosti branioca da zaustavi agresora na nekom od pojaseva odbrane po dubini u funkciji pretpostavljenih početnih mogućnosti agresora. Prema pregledu, branilac koji svoj odbrambeni sistem održava tako da početne mogućnosti agresora budu 75 odsto, uspeva da na trećem pojasu zaustavi napad agresora sa verovatnoćom od 58, a na četvrtom pojasu da poveća verovatnoću na 68 odsto i tako stvori uslove za prelazak u protivofanzivu. Ako se uzme u obzir činjenica da će branilac, postupajući racionalno, održavati svoj odbrambeni sistem na nivou koji će mogućnosti agresora ograničavati do 75 odsto, može se zaključiti da odbranu u opštem slučaju treba organizovati u četiri odbrambena pojasa.

Pregled 1: Mogućnosti branioca da zaustavi napad agresora po dubini

Početne mogućnosti agresora (u procentima)	Redni broj odbrambenog pojasa i mogućnosti agresora / mogućnosti branioca (u procentima)							
	1.	2.	3.	4.	5.	6.	7.	8.
60	60	36	22	13	8	5	3	2
	40	64	78	87	92	95	97	98
70	70	49	34	24	17	12	8	6
	30	51	66	76	83	88	92	94
75	75	56	42	32	24	18	13	10
	25	44	58	68	76	82	87	90
80	80	64	51	41	33	26	20	17
	20	36	49	59	67	74	80	83
90	90	81	73	66	59	53	49	43
	10	19	17	34	41	47	51	57

Država koja se brani mora da zaustavi agresora pre nego što osvoji polovinu njene teritorije. Jer, kada agresor osvoji više od polovine teritorije, pogotovu ako je stanovništvo ravnomerno raspoređeno,

uspostavlja se novo faktičko stanje okupacije, u kojem veći deo stanovništva na okupiranoj teritoriji pristaje na okupaciju i počinje da participira u okupatoru naklonjenim organima vlasti, pa čak i u okupatorskim oružanim snagama. S druge strane, kad agresor osvoji 50 odsto teritorije, odbrana kao vid borbenih dejstava za očuvanje teritorije prestaje da ima smisla – osvojena teritorija se mora povratiti napadom kao vidom borbenih dejstava. Zbog toga se u modelu odbrane utvrđuje da se poslednji pojas odbrane postavlja na granici polovine državne teritorije.

U modelu je utvrđen jednolinijski raspored vojnika u pojasu odbrane, na međusobnom rastojanju od 10 m, što izgleda da protivureči sadašnjim raščlanjenim i dubokim borbenim poredcima u odbrani. U modelu nije uzet u obzir borbeni poredak, već borbeni stroj vojnika koji na najneposredniji način učestvuju u oružanoj borbi. Jer, deo teritorije uvek brane ili osvajaju vojnici u borbenom stroju, čak i onda kada se nalaze u tenkovima. Istorija ratova poznaje samo dve vrste borbenih strojeva: zbijeni i raščlanjeni. U eri hladnog oružja vojnici su izvodili odbranu u zbijenim strojevima, postrojani neposredno jedan uz drugoga. U eri vatrenog oružja oni su se razmakli na međusobno rastojanje od 10 metara. Savremeno naoružan vojnik pešak, koji može uspešno da vodi borbu protiv neprijateljevog vojnika, tenka i aviona, i dalje se u odbrani postrojava na 10 m od drugog vojnika. Istina, došlo je do formiranja dubokih borbenih poredaka, ali je to učinjeno tako što su vojnički strojevi isprekidani brojnim međuprostorima, a vojnici izvučeni iz tih međuprostora angažovani su u jedinicama borbene i logističke podrške. Kada bi se ti vojnici vratili u borbeni stroj bili bi samo popunjeni postojeći međuprostori. Zbog toga se u modelu odbrane apstrahuju specifičnosti posebnih borbenih poredaka pomoću najjednostavnijeg modela odbrane, koji se, u suštini, i sada odvija u svakom posebnom sukobu naoružanih ljudi.

Na osnovu parametra u modelu odbrane i modelu prostora može se utvrditi sledeći analitički izraz za određivanje potrebnog broja vojnika za odbranu zemlje:

$$N_{vo} = 1210 \sqrt{P}, \text{ za } P \text{ u km}^2. \quad (1)$$

Na osnovu poznate površine države u kvadratnim kilometrima i izraza (1) može se proceniti potreban broj vojnika za odbranu te države. U izrazu kao nezavisno promenljiva figuriše samo površina zemlje, a ne i veličina stanovništva, koja se sada najčešće koristi kao činilac na osnovu kojeg se određuje veličina OS. Korišćenjem broja stanovnika kao činioca na osnovu kojeg se određuje potreban broj vojnika prikriva se suština odbrane kao odbrane prostora. Za odbranu određenog prostora potreban je uvek isti broj vojnika, bez obzira na veličinu

stanovništva koje živi na tom prostoru. Ako država nije u mogućnosti da obezbedi potreban broj vojnika, a želi da odbrani svoj prostor, mora da stupi u savez sa drugom državom.

UKUPAN BROJ LJUDI U RATNIM ORUŽANIM SNAGAMA

Ukupan broj ljudi u OS jednak je zbiru vojnika i starešina. Ne može se uspostaviti opšti model za procenu ukupnog broja starešina ako se ne pretpostavi odgovarajuća organizacijska struktura OS i pravila prema kojima se ona izgrađuje. Za dalja razmatranja utvrđuje se sledeći model organizacijske strukture ratnih OS:

– oružane snage su hijerarhijski organizovane u jedinice sledećih nivoa: o-odeljenje ($o = 8$ vojnika), v–vod ($v=3*o+1s$, s =starešina), č–četa ($č=4*v+3s$), b–bataljon ($b=6*č+10s$), br–brigada ($br=7*b+43s$), K–korpus ($K=6*br+107s$), A–armija ($A=5*K+200s$) i F–front ($F=4*A+200s$), na čelu sa vrhovnom komandom ($VK=200s$);

– ne pristupa se formiranju fronta ako se ne mogu formirati barem četiri, formiranju armija ako se ne može formirati barem pet i formiranju korpusa ako se ne može formirati barem šest korpusa.

Odeljenje se uzima kao osnovna organizacijska jedinica od koje se, prema navedenim pravilima, izgrađuju više jedinice. Konkretno odeljenje i konkretna viša jedinica mogu biti na različite načine organizovani, što ne utiče na dalja razmatranja ako su OS u celini *prosečno* organizovane na taj način.

Brojno stanje jedinica prema ovom modelu je sledeće:

- odeljenje – osam vojnika;
- vod – 24 vojnika i jedan starešina (25 ljudi);
- četa – 96 vojnika i sedam starešina (103 čoveka);
- bataljon – 576 vojnika i 52 starešine (628 ljudi);
- brigada – 4.032 vojnika i 407 starešina (4.439 ljudi);
- korpus – 24.192 vojnika i 2.549 starešina (26.741 čovek);
- armija – 120.960 vojnika i 12.945 starešina (133.905 ljudi);
- front – 483.840 vojnika i 51.980 starešina (535.820 ljudi);
- vrhovna komanda 200 starešina (200 ljudi).

Na ovom modelu organizacije OS istražuje se potreban broj starešina i ukupan broj ljudi u ratnim OS za odbranu države površine 100.000, 1.000.000 i 10.000.000 km^2 . Brigada se uzima kao proračunska jedinica za zaokruživanje procenjenog broja vojnika, tako da u OS bude ceo broj brigada, i kao jedinica za kontrolu dobijenih rezultata.

Država površine $P_1 = 100.000 \text{ km}^2$ za odbranu zemlje treba da angažuje $N_{vo_1} = 382.636$ vojnika (1). Od tog broja vojnika može se formirati 95 brigada ($382.636 : 4.032 = 94,9$), tako da je korigovano

brojno stanje vojnika $Nvk_1 = 383.040$, od kojeg se može uspostaviti sledeća organizacijska struktura:

- 47.880 odeljenja,
- 15.960 vodova,
- 3.990 četa,
- 665 bataljona,
- 95 brigada,
- 15 korpusa i pet brigada, i
- vrhovna komanda.

Brojno stanje takvih OS određuje broj starešina i vojnika u 15 korpusa, pet brigada i vrhovnoj komandi, a ono iznosi 423.510 ljudi, pri čemu 40.470 starešina. Broj brigada (95) može se proveriti na osnovu norme za front brigade u odbrani (F), koji iznosi 10–15 km. Ako se uzme da svaka brigada brani kružni isečak (sl. 1) s lukom dužine F, dolazi se do analitičkog izraza za broj brigada:

$$Bbr = \frac{3,544 \sqrt{P}}{F}, \text{ F je u km, a P u km}^2, \quad (2)$$

koji za date vrednosti P i F iznosi 75–112 brigada, što odgovara proceni od 95 brigada.

Za svoju odbranu država površine 1.000.000 km² treba da angažuje 1.209.600 vojnika i 129.650 starešina, organizovanih u 300 brigada, od kojih može da formira 15 armija. Broj brigada procenjen izrazom (2) iznosi 236–354, i dobro se slaže s brojem od 300 brigada. Na isti način, za državu površine 10.000.000 km² utvrđuje se da za odbranu zemlje treba da angažuje 3.826.368 vojnika i 410.949 starešina, od kojih može da formira 949 brigada i organizuje OS veće od sedam frontova.

Detaljna analiza dobijenih rezultata pokazuje sledeće:

- brojna stanja oružanih snaga potrebnih za odbranu različitih država međusobno se odnose kao kvadratni koreni iz površina tih država, i mogu se izraziti izrazom:

$$Nos = 1339,96 \sqrt{P}; \quad (3)$$

- broj starešina u oružanim snagama je linearna funkcija broja vojnika, i može se odrediti izrazom:

$$Sos = 129,96 \sqrt{P}. \quad (4)$$

Izrazi (3) i (4) dobro reprodukuju već dobijene vrednosti za broj vojnika i starešina, s greškom manjom od 1.000, i mogu se koristiti za procenu veličina potrebnih odbrambenih OS bilo koje države s poznatom površinom.

PRIMENA DOBIJENIH REZULTATA NA STANJE ORUŽANIH SNAGA U SVETU

Sprovedena teorijska razmatranja omogućavaju da se sagleda stanje razvijenosti OS bilo koje države u svetu sa stanovišta ovako objektiviziranih potreba za odbranom sopstvene teritorije. U pregledu 2 navedene su procene brojnog stanja OS nekih država i upoređene s veličinom njihovih mirnodopskih oružanih snaga.¹

Na osnovu analize podataka uočava se sledeće:

– prema navedenoj metodologiji samo jedna država (Kina) ima mirnodopske OS veće od broja potrebnog za odbranu zemlje, što se može smatrati izuzetkom. Sve ostale države imaju manji mirnodopski kontingent OS od kontingenta potrebnog za odbranu zemlje;

– razvijenije države, koje imaju opremljenije OS, imaju i viši nivo razvijenosti mirnodopskih OS u odnosu na snage potrebne za odbranu zemlje. Najveći nivo imala je Zapadna Nemačka (74 odsto), zatim SSSR (58 odsto) i SAD, Velika Britanija, Francuska i Italija sa po 50 odsto razvijenosti 1981, odnosno 44–49 odsto 1991. godine;

– manje razvijene države, sa slabije opremljenim OS, imaju sve manji stepen razvijenosti mirnodopskih OS, ali i takve OS učestvuju sa sve većim procentom u ukupnom stanovništvu što im je površina države manja. To je donekle prikriveno kod država s većom gustinom naseljenosti. Razvijene i velike države održavaju mirnodopske OS na nivou ispod 0,9 odsto a imaju potrebe za ratnim OS manjim od dva odsto stanovništva. Manje i nerazvijenije države održavaju mirnodopske OS na nivou višem od jedan odsto stanovništva, a imaju potrebe za ratnim OS na nivou od tri do sedam odsto. Izuzetak čine OS Austrije i Japana, čije su OS limitirane međunarodnim ugovorima zbog njihovog učešća u Drugom svetskom ratu.

Ujedinjenje Istočne i Zapadne Nemačke u jednu državu sa stanovišta odbrane zemlje pokazuje sledeće:

– saveznoj državi su za odbranu potrebne OS od 799.129 ljudi, što je za 306.204 čoveka manje od 1.107.333, koliko je bilo potrebno dvema državama da svaka samostalno organizuje odbranu. Pod pretpostavkom da su obe države imale ratne OS na dovoljnom nivou za odbranu, ujedinjene raspoložu viškom naoružanja i vojne opreme za armiju od 300.000 ljudi.

– Zapadna Nemačka imala je 1980. godine najrazvijenije mirnodopske OS u svetu – 74 odsto ratnih potreba, ne računajući Kinu. Ujedinjena Nemačka 1991. godine opet ima najrazvijenije mirnodopske

¹ Podaci o površini tih država, brojnom stanju i veličini OS uzeti su iz *Vojnog leksikona*, Vojnoizdavački zavod, 1981, i iz časopisa „The military balance“, 1992–1993, The International Institute for Strategic Studies, London, 1992.

OS u svetu – 56 odsto ratnih potreba za odbranu. Može se zaključiti da je militarizam u svetu objektivno najprisutniji u nemačkim državama (istorija se ponavlja).

Nameće se pitanje šta bi se desilo kada bi se ujedinilo više razvijenih država zapadne Evrope. Pod pretpostavkom da je moguće ujedinjenje Velike Britanije, Francuske, Italije i Zapadne Nemačke u jedinstvenu

Pregled 2: Brojno stanje OS nekih država 1980. i 1991. godine

DRŽAVA	Površina u km ² i broj stanovnika	Ratne OS i stanovništvo	Mirnodopske oružane snage, stanovništvo i ratne OS	
			1980.	1991.
SSSR	22.402.220 260.000.000	6.342.160 2.4% S	3.658.000 1.4% S 58% R	
SAD	9.363.128 251.842.600	4.100.174 1.9% S	2.050.000 0.9% S 50% R	1.913.800 0.8% S 47% R
KINA	9.956.961 900.000.000	4.228.197 0.5% S	4.360.000 0.5% S 103% R	
JAPAN	373.313 115.000.000	818.707 0.7% S	241.000 0.2% S 29% R	
V. BRIT.	244.030 56.696.600	661.932 1.2% S	329.204 0.6% S 50% R	293.500 0.5% S 44% R
FRANC.	551.255 56.897.600	994.874 1.9% S	494.730 0.9% S 50% R	453.100 0.8% S 46% R
ITALIJA	301.255 57.345.000	735.460 1.3% S	366.000 0.6% S 50% R	361.400 0.6% S 49% R
Z. NEM.	247.494 61.300.000	666.614 1.1% S	495.000 0.8% S 74% R	
I. NEM.	108.178 17.000.000	440.719 2.6% S	162.000 1.0% S 37% R	
AUSTRIJA	88.850 7.544.400	399.411 5.3% S	53.000 0.7% S 13% R	52.000 0.7% S 13% R
MAĐARSKA	93.030 10.543.000	408.699 3.8% S	93.000 0.9% S 23% R	80.800 0.8% S 20% R
RUMUNIJA	237.500 22.749.000	653.016 3.0% S	184.000 0.8% S 28% R	200.000 0.9% S 31% R
BUGARSKA	110.912 9.098.000	446.253 5.0% S	150.000 1.7% S 34% R	107.000 1.2% S 24% R
GRČKA	132.562 10.209.800	487.867 5.1% S	181.000 1.9% S 37% R	158.500 1.6% S 32% R
ALBANIJA	28.748 3.417.000	227.193 8.3% S	41.000 1.5% S 18% R	40.000 1.2% 18% R
Ujedinj. Nemačka	355.672 79.753.000	799.129 1.0% S	657.000 0.8% S 82% R	447.000 0.6% S 56% R

* Procenti se odnose na brojno stanje stanovništva 1981. godine.

Pregled 3: Stanje odbrambenih OS republika bivše SFRJ

DRŽAVA	Površina u km ²	Broj stanovnika	Mirnodop. OS, stanovništvo i ratne OS	Potrebne ratne OS i stanovništvo
SFRJ	255.804	22.560.000	240.389 1.1% S 35% R	677.712 3.0% S
BiH	51.129	4.120.000		302.988 7.4%
CRNA G.	13.812	590.000		157.479 26.7% S
HRVATSKA	56.538	4.600.000		318.612 6.9% S
MAKEDON.	25.730	2.000.000		214.937 10.7% S
SLOVEN.	20.251	1.900.000		190.684 10.0% S
SRBIJA	88.361	9.350.000		398.311 4.3% S
Ukupne parcijalne potrebe republičkih OS				1.583.010 7.0% S

državu, s jedinstvenim prostorom, takva bi država, prema podacima iz 1980. godine, imala površinu od 1.344.034 km² i 227.580.000 stanovnika, a za odbranu bi joj bile potrebne OS od 1.553.449 ljudi, što je tek 0,7 odsto stanovništva. Prostim spajanjem OS iz 1980. godine dobila bi se mirnodopska armija na nivou od 108,5 odsto ratnih potreba, a ratna armija bi bila veća za 1.525.431 čoveka. Ujedinjene države, ako bi svoje OS izgrađivale kao odbrambene, imale bi višak naoružanja i vojne opreme za armiju od oko 1.500.000 ljudi, pa se nameće pitanje ko će to da kupi.

Kao dobar primer za analizu šta se dešava kada dođe do raspada saveznih država na manje države može poslužiti stanje na teritoriji bivše SFRJ, koje je prikazano u pregledu 3², pri čemu je uzeto brojno stanje mirnodopskih OS SFRJ od 31. decembra 1990. godine. Analizom podataka može se uočiti sledeće:

– SFRJ imala je mirnodopske OS na nivou razvijenosti od 35 odsto, što je angažovalo 1,1 odsto stanovništva. Ratne potrebe za vojnicima su iznosile tri odsto stanovništva. Zemlja se nalazila između velikih i razvijenih zemalja, s jedne, i malih i nerazvijenih zemalja, sa druge strane;

² Vojni leksikon, isto.

– države koje bi se formirale na osnovu republika imaju potrebe za ratnim OS na nivou 6,9 – 10,7 odsto stanovništva, što je na krajnjoj mogućoj granici društva za izdvajanjem ljudi u oružane snage. Izuzetak čine Crna Gora i Srbija. Za odbranu prostora Crne Gore potrebne su OS koje bi apsorbovale čak 26,7 odsto stanovništva, što tu pretpostavljenu državu čini nesposobnom da samostalno organizuje odbranu. Srbija bi za svoje OS trebalo da aganžuje 4,3 odsto stanovništva, što je svrstava između malih i srednjih zemalja, i objektivno čini najspособnijom za samostalno organizovanje dovoljnih OS za odbranu;

– ako se dovrši raspad bivše SFRJ na republike, novonastale parcijalne države morale bi za svoju odbranu da pripreme 1.583.010 vojnika (više nego ujedinjena Zapadna Evropa), što je 2,3 puta više od ukupnog broja koji je bio potreban jedinstvenoj državi. Ako se uzme u obzir da se u toj razmeri (2,3 puta) povećavaju potrebe za naoružanjem i vojnom opremom, jasno se uočava tržište za prodaju viškova zapadnih država, odnosno interes svetskih vojnoindustrijskih kompleksa za podsticanje secesije u nacionalno složenim državama.

Ukrupnjavanje jednih i razbijanje drugih država je, izgleda, proces koji se zakonito i istovremeno odvija. Teorijski nisu istražene granice tog ukрупnjavanja i usitnjavanja. Kada se one jednom dostignu, proces počinje da teče obratno: male države koje su u prethodnom procesu obezbedile visoku koncentraciju naoružanja počće da se ujedinjuju i da za viškove svog naoružanja traže tržište u zemljama čiji je proces raspadanja u toku. Moguće je da su raspad sadašnjih velikih država inicirale baš te države radi otvaranja novih tržišta naoružanja. *Drugačiji svetski poredak niti je bio, niti je moguć!*

VELIČINA ORUŽANIH SNAGA ZA ZAŠTITU USTAVNOG PORETKA

Prema sprovedenom metodološkom postupku, OS imaju ulogu branioca od spoljnjeg neprijatelja. Njihova druga uloga je *zaštita ustavnog poretka*. U većini država ta uloga nije dobro operacionalizovana, pa ne postoje iskustva koja bi mogla da posluže kao osnov za teorijsko uopštavanje. Evidentna je samo činjenica da odbranu ustavnog poretka dugo vode snage unutrašnjeg reda pre nego što se u tu borbu uključi već narušenim ustavnim poretkom oslabljena armija. To je iskustvo iz građanskog rata vođenog 1991–1992. godine na teritoriji SFRJ, pa se postavlja pitanje kolike su OS potrebne za zaštitu ustavnog poretka.

Oružane snage treba da otpočnu zaštitu ustavnog poretka prime-nom sile kada deo društva kojem ne odgovara postojeći poredak, što je njegovo legitimno pravo, počne da se priprema za promenu ustavnog

poretka silom, a najkasnije kada je i ispolji. Što se ranije otpočne sa zaštitom ustavnog poretka trebaće manje OS za obavljanje tog zadatka. Zato se pitanje može preformulisati tako da glasi kolike su najveće OS potrebne za zaštitu ustavnog poretka.

Nema smisla štititi ustavni poredak silom ako više od 50 odsto društva koje želi da ga promeni, nemajući uslova da to učini na legalan način, počne da primenjuje silu. Takva država je faktički izgubila svoj legitimitet, koji uvek pripada većinskom delu društva. Otuda potreba da OS štite ustavni poredak silom samo ako manje od 50 odsto društva počne da se priprema za nasilnu promenu ili u toj nameri već ispolji nasilje. U suprotnom, ako većina društva želi da promeni ustavni poredak, pa makar i nasilno, najracionalnije je da se OS u toj situaciji pridruže većini. U graničnom slučaju, koji se u praksi teško utvrđuje ali ima izuzetan teorijski značaj za odgovor na postavljeno pitanje, polovina društva može da želi nasilnu promenu ustava, a druga polovina da zadrži postojeće ustavno rešenje za čiju su zaštitu odgovorne OS. Pod pretpostavkom da je stanovništvo ravnomerno raspoređeno na čitavoj teritoriji, OS imaju potrebu da štite ustavni poredak najviše na 50 odsto površine zemlje – 0,5 P! Dok je ustavni poredak bio ugrožen na manjoj teritoriji bile su potrebne manje OS za gušenje pobune. Kada pobuna zahvati 50 odsto stanovništva i teritorije, zadatak OS prestaje da bude gušenje pobune i postaje odbrana teritorije na kojoj je očuvan ustavni poredak i, u okviru tog poretka, legitimitet OS. Za odbranu takve teritorije, na osnovu izraza (3) i površine od 0,5P, potrebne su OS čiji broj iznosi:

$$N_{zup} = 0,7 N_{os}, \quad (5)$$

što znači da su ratne OS na nivou razvijenosti od 0,7 ili 70 odsto dovoljne za zaštitu ustavnog poretka od nasilne promene do granica do kojih ima smisla štititi ustavni poredak silom. *Država koja oceni da joj pretila opasnost od nasilne promene ustavnog poretka treba odmah da podigne gotovost OS na nivo od 70 odsto potpune borbene gotovosti.*

Nameće se pitanje zašto OS bivše Jugoslavije nisu bile u mogućnosti da zaštite i održe postojeći ustavni poredak. Nivo razvijenosti JNA na kraju 1990. godine iznosio je 35 odsto snaga potrebnih za odbranu zemlje. Do polovine 1991. godine, zbog delovanja snaga koje su želele ustavnu promenu i zbog neadekvatnih rešenja državnog i vojnog rukodstva za podizanje borbene gotovosti armije na viši nivo, došlo je do masovnog odlivanja vojničkog i starešinskog kadra iz armije, tako da je njena razvijenost opala na 15–20 odsto, što je 3–5 puta manje od teorijski potrebne razvijenosti od 70 odsto. Jugoslovenska narodna armija nije upotrebljena za sprečavanje priprema za nasilnu promenu ustavnog poretka. I u vreme kada je upotrebljavana, nije joj bio

formulisan zadatak da štiti ustavni poredak, već da razdvaja zavadene narode. U to vreme je većina društva već želela ustavnu promenu, a deo je tu promenu izvodio nasilno. Rasplet se odvijao, i još se odvija, prema teoriji: 50 odsto društva bivše Jugoslavije, koje takođe menja društveni poredak ali ne primenom sile, želi da sačuva pravni kontinuitet prethodne države; tom delu se „pridružuju“ preostale snage JNA, koje se transformišu u Vojsku Jugoslavije.

MIRNODOPSKE ORUŽANE SNAGE

Do upotrebe OS za odbranu zemlje ili zaštitu ustavnog poretka retko dolazi. Zbog toga nije racionalno da se neprekidno održava potpuna borbena gotovost OS ako postoje mogućnosti da se ona podiže na viši nivo prema ocenjenom stepenu potrebe. Pod „borbenom gotovošću“ podrazumeva se stepen razvijenosti OS, a pretpostavlja se da su opremljenost i obučenost na optimalnom nivou. Postavlja se pitanje kakav treba da bude odnos ratnih i mirnodopskih oružanih snaga.

Polazna osnova za razmatranje tog pitanja jeste stav da *mirnodopske OS moraju da sačuvaju organizacijsku strukturu ratnih OS* radi što bržeg i jedinstvenijeg prelaska na više nivoe borbene gotovosti. Mada poznat, taj stav u praksi najčešće nije poštovan. Polazeći od njega, činjenice da je odeljenje najniža organizacijska jedinica koju u mirnodopskim OS treba očuvati i utvrđene prosečne veličine odeljenja od osam vojnika, može se postaviti sedam hipoteza tipa: *mirnodopske OS treba da budu razvijene sa po jednim, dva, tri, četiri, pet, šest ili sedam vojnika u odeljenju*. Moguća osma hipoteza odgovara potpunoj razvijenosti OS sa osam vojnika u odeljenju, a takve snage nisu mirnodopske, već ratne. Na primeru države površine 100.000 km², sa kontingentom od 383.040 vojnika u ratnim OS, može da se razmotri kakvu mirnodopsku organizaciju OS omogućavaju prva, druga, četvrta i šesta hipoteza.

Prema hipotezi da *odeljenje ima jednog vojnika*, broj vojnika u jedinicama je: jedan u odeljenju, tri u vodu, 12 u četi, 72 u bataljonu, 504 u brigadi i 3.204 u korpusu; mirnodopske OS imaju 47.880 vojnika ili 12,5 odsto od ukupnog broja vojnika. Takva razvijenost omogućava uspešnu mobilizaciju svakog odeljenja i osnova je aktivnom vojniku da za neko vreme obuke osposobi odeljenje za rad. U praksi nekih OS računalo se da bi razvojna jedinica ranga brigade mogla uspešno da izvrši mobilizaciju s mirnodopskim jezgrom od 5 do 8 starešina i od 10 do 15 vojnika. Prema tom rešenju, u brigadi bi se obezbedila 504 vojnika – po jedan na svako odeljenje, što je bar 33 puta povoljnije od jezgra sa 10 do 15 vojnika. Nedostatak te razvijenosti jeste to što su jedinice od odeljenja do bataljona malobrojne i za organizaciju obuke i za upotrebu kao gotovih snaga u borbenim dejstvima.

Izvesnim narušavanjem ratne organizacije moglo bi se od 15 razvijenih korpusa formirati 15 brigada, sa po 3.024 vojnika, i od pet razvijenih brigada – pet bataljona sa po 504 vojnika relativno pogodnih za organizaciju obuke i upotrebu kao gotovih snaga, ali s obavezom da u ratu razvijaju jedinice za jedan stepen više od onog na kojem se nalaze. Nepogodnost takvog rešenja je u tome što je u miru svaki stepen rukovođenja degradiran na niži nivo.

Organizovanje mirnodopskih OS prema hipotezi da *nije moguće formirati nijednu brigadu popunjenu 100 odsto a da se bitnije ne naruši ratna organizacija OS* pogodno je samo sa stanovišta izvršenja mobilizacije. Ono je kao jedinstveno rešenje za cele OS neodrživo sve dok potencijalni agresor ima gotove snage koje bi mogle da spreče mobilizaciju i obuku ratnih oružanih snaga.

Prema hipotezi da *odeljenje ima dva vojnika*, broj vojnika u jedinicama je: dva u odeljenju, šest u vodu, 24 u četi, 144 u bataljonu, 1.008 u brigadi i 6.048 u korpusu; mirnodopske OS broje 95.760 vojnika ili 25 odsto ukupnog broja vojnika. Razvijenost OS sa dva vojnika po odeljenju obezbeđuje uspešno izvršenje mobilizacije prema prvoj hipotezi i obezbeđuje rezervu od 47.880 vojnika za razvijanje određenog broja jedinica s većim stepenom popunjenosti. Taj stepen može biti različit. Ako se želi da deo jedinica u OS bude stalno u potpunoj borbenoj gotovosti razvijen 100 odsto, onda se od te rezerve može dopuniti 6.840 odeljenja do potpunog brojnog stanja od osam vojnika, što omogućava da se formiraju 13 brigada i četiri bataljona popunjeni 100 odsto, pri čemu bi ostale jedinice bile popunjene 12,5 odsto.

S obzirom na slabosti prve hipoteze, u jedinicama razvijenim 12,5 odsto treba angažovati profesionalne vojnike, a u 100 odsto razvijenim jedinicama vojnike iz regrutnog kontingenta. Za razmatrane uslove potreban broj vojnika iz regrutnog kontingenta iznosi 54.720 i 41.040 profesionalnih vojnika. Država čiji je regrutni kontingent manji od tog ne može da formira mirnodopske OS prema navedenoj hipotezi.

Prema hipotezi da *odeljenje ima četiri vojnika*, broj vojnika u jedinicama je: četiri u odeljenju, 12 u vodu, 48 u četi, 288 u bataljonu, 2.016 u brigadi i 12.096 u korpusu; mirnodopske OS imaju 191.520 vojnika ili 50 odsto od ukupnog broja. Razvijenost jedinica na nivou od 50 odsto najniži je nivo koji omogućava organizovanje borbene obuke i upotrebe takvih jedinica kao gotovih snaga. Prema toj hipotezi, moguće su različite varijante za formiranje jedinica. Ako bi razvojne jedinice i dalje ostale na nivou od 12,5 odsto, pojavila bi se rezerva od 143.640 vojnika za razvijanje znatnog broja jedinica na više stepene popunjenosti. Ako bi se razvojne jedinice podigle na nivo popunjenosti od 25 odsto, rezerva bi iznosila 95.760 vojnika i od nje se ne bi mogli dopuniti 31 brigada i četiri bataljona od 100 odsto, uz višak od 288 vojnika. Za tako razvijene mirnodopske OS moguće je na različite

načine utvrditi odnos regrutnog kontingenta i broja profesionalnih vojnika, ali je njihov izbor uvek dva puta veći od prethodnog. Država koja nema mogućnosti da neprekidno održava armiju od 191.520 vojnika ne može da formira mirnodopske OS prema toj hipotezi.

Prema hipotezi da *odeljenje ima šest vojnika*, broj vojnika u jedinicama je: šest u odeljenju, 18 u vodu, 72 u četi, 432 u bataljonu, 3.024 u brigadi i 18.144 u korpusu; mirnodopske OS imaju 287.280 vojnika ili 75 odsto ukupnog broja vojnika. Formiranje jedinica prema toj hipotezi moguće je na različite načine. Ako bi se razvojne jedinice održale na nivou od 50 odsto, moglo bi se formirati više od 47 brigada popunjenih 100 odsto. Držanjem razvojnih jedinica na nižim nivoima broj 100 odsto popunjenih brigada bio bi znatno veći. Ograničenje za primenu te hipoteze čini odnos između potrebnog i raspoloživog regrutnog kontingenta i mogućnost društva da održava armiju od 287.280 vojnika. Ako ti uslovi ne postoje, OS moraju se držati na nižem nivou, a nivo od 75 odsto da bude jedan od stepena podizanja borbene gotovosti mobilisanjem dela ratnog sastava.

Ne razrađujući druge hipoteze, čije su mogućnosti, osim sedme, u okviru razmatranih rešenja, može se zaključiti da za OS postoji pet mogućih nivoa borbene gotovosti: razvojni sa stepenom razvijenosti od 12,5 odsto, prvi – 25, drugi – 50, treći – 75 i četvrti – 100 odsto. Razvojni nivo ne omogućava formiranje borbene spremnih gotovih jedinica bez degradacije organizacije i zahteva mnogo vremena za obučavanje jedinica posle izvršene mobilizacije. Razmatranja pokazuju da u svetu nema OS na tako niskom stupnju razvijenosti. Prvi, drugi i treći stepen borbene gotovosti pokazuju stanja u kojima se mogu naći mirnodopske OS, a četvrti predstavlja potpunu borbenu gotovost. U svetu samo Kina ima OS na nivou potrebe ratne armije, Zapadna Nemačka je imala OS na nivou trećeg, a ostale velike države na nivou drugog stepena. Većina malih država ima mirnodopske OS između prvog i drugog stepena razvijenosti. Može se zaključiti da, zavisno od konkretnih uslova države, *mirnodopske OS treba da budu razvijene na nivou 25-50 odsto popunjenosti vojnicima*.

Broj starešina za četvrti, najviši nivo borbene gotovosti određen je izrazom (3). Za broj starešina do trećeg razvojnog stepena mogu se postaviti sledeći kriterijumi:

– na nivou razvijenosti OS od 12,5 odsto vodom rukovode 0,25 starešina, četom – jedan, bataljonom – dva, brigadom – 10, korpusom – 40, a u VK ima 200 starešina;

– na nivou razvijenosti OS od 25 odsto vodom rukovode 0,25 starešina, četom – jedan, bataljonom – tri, brigadom – 15, korpusom – 50, a u VK ima 200 starešina;

– na nivou razvijenosti OS od 50 odsto vodom rukovode 0,5 starešina, četom – dva, bataljonom – pet, brigadom – 30, korpusom – 60, a u VK ima 200 starešina;

– na nivou razvijenosti OS od 75 odsto vodom rukovode 0,75 starešina, četom – dva, bataljonom – sedam, brigadom – 35, korpusom – 80, a u VK ima 200 starešina.

Na osnovu navedenog kriterijuma moguće je proračunati broj starešina za svaki nivo razvijenosti OS prema postupku koji se prikazuje za stepen razvijenosti od 25 odsto i usvojenu organizaciju OS sa 13 brigada i četiri bataljona popunjenih 100 odsto i ostalim jedinicama popunjenim 12,5 odsto:

– ukupan broj bataljona popunjenih 100 odsto iznosi 95, a u svakom bataljonu su po 52 starešine, što ukupno čini 4.940 starešina;

– 13 komandi brigada popunjene su 100 odsto i ima 599 starešina;

– ukupan broj bataljona popunjen 12,5 odsto iznosi 570, a svaki takav bataljon ima po dvojicu starešina, što ukupno čini 18.240 starešina.

– 82 komande brigada popunjenih 12,5 odsto ima 820 starešina, 13 komandi korpusa još 520 i vrhovna komanda 200, što ukupno čini 1.540 starešina;

– ukupan broj starešina na svim nivoima iznosi 25.279, što čini 62,5 odsto ukupnih potreba za starešinama. Rezervni starešinski stav treba da obezbedi sigurnu popunu od 15.191 starešine kao dopunu do 40.470 starešina, koliko treba da imaju ratne oružane snage.

Taj broj starešina omogućava da gotove jedinice budu popunjene starešinama 100 odsto, da svaka razvojna komanda do nivoa čete bude adekvatno razvijena u miru i da bude postavljen na dužnost svaki četvrti komandir voda u razvojnim jedinicama. Iz komandi razvijenih 100 odsto moguće je, bez značajnijeg narušavanja funkcija tih komandi u miru, izdvojiti po tri iz bataljona i po 10 starešina iz komandi brigada. U vreme kada ne izvode obuku ratnih jedinica moguće je izdvojiti po jednog iz razvojnog bataljona i po dvojicu starešina iz komandi razvojnih brigada. To je, ukupno 1.149 starešina. Pogodno je da se te starešine ne drže u rezervnom sastavu, već da se adekvatno angažuju na poslovima pripreme zemlje za odbranu u ministarstvu odbrane, vojnom školstvu i slično. Na taj način, a pogotovu ako bi se obezbedila česta rotacija starešina, bila bi ostvarena tesna veza između OS i sektora države nadležnog za pripremu društva za odbranu zemlje.

Na osnovu sprovedenih razmatranja, *država površine 100.000 km² koja održava mirnodopske OS na nivou popune vojnicima od 25 odsto treba da ima ukupno 121.039 ljudi – 95.760 vojnika i 25.279 starešina.* U takvim OS moguće je da se u miru očuva funkcionalnost ratne organizacije, što predstavlja visok nivo garancije za uspešno izvršenje mobilizacije i funkcionisanja u ratu. Na isti način može se proceniti veličina mirnodopskih OS bilo koje države za bilo koji stepen popunjenosti. Značajno je da se proceni *mogućnost organizacije mirnodopskih OS bez vojničkog sastava.* U takvim OS nije moguće sačuvati odeljenje, a čitavu organizaciju armije nosio bi starešinski sastav zastupljen prema kriterijumu za razvijenost od 12,5 odsto, s tim što bi se povećala norma

za broj komandira vodova sa 0,25 na 0,5 zbog gubitka komandira odeljenja. Za te uslove trebalo bi ukupno 15.050 starešina, koje bi opsluživalo najmanje još isto toliko stalno uposlenih vojnika profesionalaca, što ukupno čini 30.100 ljudi. Nijedan deo takvih OS ne bi mogao da se upotrebi kao gotove snage, sem za sopstvenu zaštitu, ali bi te OS mogle da obezbede mobilizacijsku gotovost i izvode obučavanje regrutovanog kontingenta po principu regrutnih centara sa trajanjem obuke od po dva meseca godišnje. Na taj način se i u uslovima kada su međunarodnim ugovorima mirnodopske OS ograničene na veoma nizak nivo razvijenosti može značajno očuvati ratna organizacijska struktura koja obezbeđuje uspešno izvršenje mobilizacije.

BROJ LJUDI U REZERVNOM SASTAVU

Prethodna razmatranja pokazuju da se mirnodopske OS održavaju na nivou popunjenosti 25–50 odsto, s malim izuzecima na jednoj ili drugoj strani. Za odbranu zemlje potrebne su 2–4 puta brojnije OS, koje treba dopuniti sa 50–75 odsto vojnika i odgovarajućim brojem starešina iz rezervnog sastava. Postavlja se pitanje koliko vojnika i starešina treba imati na vojnoj evidenciji u rezervnom sastavu da bi se obezbedila popuna ratne armije.

Svakoј agresiji prethodi oblik delovanja budućeg agresora koji nastoji da pripremi što veći deo društva države žrtve da se ne suprotstavlja agresiji oružanim putem. Krajnje povoljan ishod takvog nastojanja može da bude ostvarivanje ratnog cilja bez rata. Država žrtva agresije koja dopusti da kod više od polovine njenog stanovništva ovlada takva svest neće moći uspešno da se suprotstavi agresiji i, faktički, prestaje da postoji. U njoj većinski deo društva pristaje na agresiju i uspostavlja sistem koji odgovara agresoru. Manji deo društva može da se izbori za promenu svesti kod većeg dela koji je pristao na agresiju i da pobedi agresora i domaće izdajnike koji su ušli u koaliciju sa njim samo u okviru borbe antikoalicionih snaga širih razmera. U istoriji nisu zabeleženi drugačiji slučajevi, mada je bilo drugačijih tumačenja.

Država žrtva agresije može da zakasni sa mobilizacijom, ali ne sme da zakasni do nivoa kada polovina njenog stanovništva pristaje na agresiju. Ako mobilizaciju izvršava u tom kritičnom trenutku, može računati da će se samo polovina pozvanih ljudi odazvati na mobilizaciju. Istorija je prepuna primera koji potvrđuju istinitost tog stava. Zbog toga broj vojnika i starešina u rezervnom sastavu treba da bude dva puta veći od broja potrebnog da se dopune mirnodopske do ratnih OS. Primenjeno na državu površine 100.000 km², sa nivoom popunjenosti OS od 25 odsto, znači da u rezervnom sastavu treba da ima 574.000 vojnika i 30.382 starešina, što ukupno iznosi 604.942 čoveka. Nameće

se pitanje da li ta država, s gustom od 100 stanovnika po kvadratnom kilometru, raspolaže potrebnim regrutnim kontingentom i tolikim brojem ljudi u rezervnom sastavu. Broj stanovnika u takvoj državi je 10.000.000. Ako se uzme da je prosečan životni vek 80 godina, da je podjednak broj muškaraca i žena i da ih je podjednako u svakoj starosnoj dobi, *kontingent muškaraca u jednom godištu iznosi 62.500 ljudi*. Kako je prosečan životni vek nešto kraći i kako je broj ljudi ispod 40 godina starosti nešto veći u jednom godištu nego onih starijih, takva država ima dovoljan regrutni kontingent za vojni rok od godinu dana, a s obzirom da je potreban nešto manji kontingent – 54.720 ljudi, postoje uslovi za kraći vojni rok, ali ne kraći od 10 meseci.

Računajući na toliki broj ljudi u jednom godištu, može se zaključiti da je potreban broj ljudi za popunu 25 odsto razvijenih OS do 100 odsto pri potpunom uspehu mobilizacije obuhvaćen sa pet godišta, a pri polovičnom sa ukupno 10 godišta. Ako se pođe od stava da OS treba popunjavati biološki najsposobnijim ljudima, da su to muškarci posle odsluženja vojnog roka i da se vojni rok najčešće odslužuje do 25 godine starosti, *osnovni kontingent za dopunu ratnih OS treba da bude u godištima 26-30 (prvi poziv), a dopunski u godištima 31-35 (drugi poziv)*. Takvo strukturiranje rezervnog kadra nameće pitanje načina njegovog pozivanja u ratne oružane snage.

Kod modela mirnodopske organizacije OS u kojima je veliki broj jedinica nerazvijen, a razvijene jedinice često nemaju organizaciju kao ratne, javlja se veliki nedostatak tzv. kritičnih specijalnosti. Vojnici tih specijalnosti se češće pozivaju na obuku, ranije mobilišu i često duže zadržavaju u jedinicama od ostalih vojnika. Taj se nedostatak otklanja uspostavljanjem mirnodopske organizacije, najmanje sa po jednim vojnikom u odeljenju, u kojoj su očuvane funkcije kritičnih specijalnosti i planiranjem dužeg vremena za obuku po izvršenoj mobilizaciji.

U dosadašnjim načinima mobilizacije najčešće nije obezbeđeno ravnomerno pozivanje u jedinice vojnika istog godišta. Neravnomerno pozivanje vojnih obveznika po godištima i postojanje mnogih osnova i načina da se izbegne služenje u rezervnom sastavu formiraju kod vojnih obveznika svest o nepravednosti postupka u mobilizaciji, što se veoma loše odražava na odziv i borbeni moral odazvanih, a recidivi takve svesti dugo ostaju. Da bi se to izbeglo moraju se utvrditi i strogo poštovati sledeća dva stava: 1) *obavezi služenja u rezervnom sastavu podležu svi sposobni muškarci u starosnoj dobi utvrđenoj zakonom*, 2) *mobilisanje vojnika u ratne jedinice OS vrši se prema godištima*. Oni na jedinstven i pravedan način obezbeđuju popunu ratnih OS. Mobilizaciju treba vršiti tako što će se na celoj ili na delu teritorije države *uvek pozvati svi vojnici obveznici jednog ili više godišta*, pri čemu broj pozvanih godišta zavisi od toga na koji se stepen podiže borbena gotovost jedinica.

Zaključak

Kakve će OS imati konkretna država i dalje je pragmatično pitanje raspoloživih ljudskih i materijalnih resursa i pitanje politike, koncepcije i doktrine odbrane. Teorijski je bilo moguće da se, polazeći od osnovne namene OS i apstraktnog modela prostora i odbrane, utvrdi kolike su OS potrebne nekoj državi koja ih namenjuje samo za odbranu i zaštitu ustavnog poretka i koji se mogući odnosi mogu uspostaviti između mirnodopskih i ratnih oružanih snaga.

Veličina stanovništva, koja se sada najčešće koristi kao činilac za određivanje veličine OS, prikriva suštinu odbrane kao odbrane prostora. Naime, za odbranu određenog prostora potreban je uvek isti broj vojnika, bez obzira na to koliko ljudi živi na tom prostoru. Broj stanovnika i značaj prostora mogu da budu, i jesu, značajni pri donošenju odluke o tome da li će se taj prostor braniti, ali se on uvek u određenim uslovima mora braniti s istim brojem ljudi.

Sprovedeno teorijsko istraživanje je pokazalo da se mogu utvrditi jednostavni analitički izrazi za određivanje ukupnog brojnog stanja odbrambenih OS bilo koje države. Pomoću tako dobijenih analitičkih izraza analizirano je stanje OS nekih država na početku osamdesetih i devedesetih godina ovog veka. Utvrđeno je da razvijenije države imaju viši stepen razvijenosti mirnodopskih OS, da se ukupnjavanjem država stvaraju znatni viškovi naoružanja i vojne opreme, a usitnjavanjem država povećavaju potrebe za brojem vojnika za odbranu, te da države koje nastaju ujedinjenjem nalaze u državama koje se raspadaju ogromno tržište naoružanja.

Uloga OS u zaštiti ustavnog poretka razmatrana je kao sprečavanje priprema za nasilnu promenu ustava i gušenje pobune, što se, u krajnjem, svodi na odbranu teritorije na kojoj je očuvan ustavni poredak i, u okviru tog poretka, legitimitet OS. Država koja oceni da joj predstoji opasnost od nasilne promene ustavnog poretka treba odmah da podigne gotovost na nivo od 70 odsto potpune borbene gotovosti.

Na osnovu stava da je odeljenje najniža organizacijska jedinica koju treba očuvati u mirnodopskim OS, razmatrano je više modaliteta mirnodopske organizacije OS. Čini se da su racionalni stepeni borbene gotovosti na kojima su jedinice popunjene 12,5, 25, 50 ili 75 odsto, i da je za male države najpogodniji stepen od 25 odsto. *Državi površine 100.000 km² za OS razvijene 25 odsto potrebno je 121.039 ljudi – 95.760 vojnika (54.720 iz regrutnog kontingenta i 41.040 profesionalaca) i 25.279 starešina, i još 604.942 čoveka na vojnoj evidenciji u rezervnom sastavu. Ako ta država ima 10.000.000 stanovnika može da formira dovoljne OS za odbranu zemlje.*

MILOVAN VUKOVIĆ

Promene u Centralnoj i Istočnoj Evropi poslednjih godina značajno su uticale na izmenu evropskog, ali i svetskog vojnog poretka.

Rusija, kao naslednica Sovjetskog Saveza, uveliko ostvaruje odbrambenu doktrinu, vidno smanjuje svoje oružane snage, ali zadržava respektivan nivo vojne moći, koji će joj zadugo omogućiti status jednog od najznačajnijih vojnih činilaca u svetu.

S druge strane, NATO, izgubivši protivnika zbog kojeg je svojevremeno konstituisan, nije završio u muzeju starina. Naprotiv, iznalazi nove oblike organizacije svojih snaga i forme delovanja, s izraženom tendencijom da se u njegove zadatke uvrste i vojne intervencije prema izvanatlanskom delu Evrope i područjima izvan Evrope.

Na osnovu pisanja vojne štampe zapadnih zemalja i vlastitih zapažanja, autor navodi različita gledišta i procene o tome prema kojem i kakvom potencijalnom protivniku NATO formuliše novu strategiju. Pri tome, posebnu pažnju posvećuje snagama za brze intervencije, te u pregledu vojnih doktrina nekih zemalja obrađuje one u kojima su najizraženije promene u vezi s intervencionističkim snagama (SAD, Nemačka, Italija).

Uvod

Početakom devedesetih godina ovog veka svet je zakoračio u novo razdoblje svoje istorije. Globalni, bipolarni sistem odnosa između Istoka i Zapada, socijalizma i kapitalizma, te Varšavskog ugovora (VU) i Severnoatlanskog pakta (NATO), nestao je sa svetske pozornice i ustupio mesto multipolarnim odnosima. Posledice tih događanja odrazile su se na celokupnu vojnu infrastrukturu u svetu.

Na osnovu izmenjenih vojno-političkih okolnosti, nastala je potreba za redefinisanjem doktrinarnih načela kod najznačajnijih vojnih grupa-cija, budući da su neprimerena novoj konstelaciji međunarodnih odnosa, koja se često naziva „novi svetski poredak“. Sve se to odrazilo i na odgovarajuće promene u vojnim doktrinama mnogih država. Pod vojnom doktrinom neke države (ili grupe država) podrazumeva se skup osnovnih stavova i opredeljenja koja se odnose na procenu potencijalnih protivnika, izbor optimalnog modela vojne organizacije i veličinu angažovanja ljudskih i tehničkih potencijala. Odgovori na ta pitanja proizilaze iz usvojenih strategijskih zamisli za svaku državu ponaosob.

Najznačajnije promene izvedene su u vojnoj doktrini NATO-a i SAD, vodeće sile tog saveza. Mada je izgubio neprijatelja, NATO teži daljem unutrašnjem učvršćenju i vojnom kvalitativnom jačanju, a ispoljava se i tendencija da postane glavni činilac budućeg sistema evropske bezbednosti. Pored SAD, relevantne su promene u vojnim doktrinama velikih sila (Nemačka, Velika Britanija, Italija, Francuska, Rusija), kao i promene nekih novonastalih regionalnih sila (Turska).

Sagledavanje najznačajnijih promena u doktrinama najvažnijih vojnih činilaca u svetu (vojni savez NATO, oružane snage SAD, te oružane snage Nemačke, Italije i drugih velikih i regionalnih sila u Evropi) veoma je značajno s aspekta prilagođavanja ili usvajanja novih doktrina država koje su izložene ili bi mogle biti izložene vojnim pritiscima navedenih činilaca.

NAJNOVIJE PROMENE U DOKTRINI NATO-a

Kada je 1991. godine došlo do raspuštanja Varšavskog ugovora i sistema tzv. realnog socijalizma opravdano se nametnulo pitanje smisla daljeg postojanja NATO-a. Međutim, s obzirom na novonastalu svetsku situaciju, gotovo je izvesno da će ta transformisana vojno-politička organizacija u doglednoj budućnosti biti važan činilac međunarodnih odnosa u svetu. Mogući razlozi za dalje postojanje Severnoatlanskog pakta su sledeći:

- mogućnost SAD da preko NATO-a kontroliše sistem odnosa u Zapadnoj Evropi, i šire;
- mogućnost država članica NATO-a da kontrolišu ekspanziju Nemačke;
- sprečavanje rekonstrukcije bivšeg SSSR-a;
- ostvarivanje strategije dominacije SAD;
- zaštita strateških interesa zemalja članica NATO-a;
- visok stepen razvijenosti postojeće vojne infrastrukture;
- manji odbrambeni troškovi pojedinih članica NATO-a, naročito na južnoevropskom vojištu.

Poslednjih godina su uočljiva nastojanja NATO-a u očuvanju integriteta Saveza, odnosno čvršće veze između Severne Amerike i Zapadne Evrope, kojoj u poslednje vreme preti opasnost od labavljenja na ekonomskom, a potom i na vojnopoličkom planu.

U okviru transformacije NATO-a značajna je njegova nova uloga, odnosno mogućnost da utiče na bezbednost u celoj Evropi, i šire, što podrazumeva i učešće u krizama i lokalnim ratovima. Ta nova uloga NATO-a, prvi put razmatrana na sastanku Saveta NATO-a u Londonu 6. jula 1990, već je praktično realizovana u ratu u Zalivu (1991), gde

su bili neposredno ugroženi ekonomski interesi zemalja te grupacije. Budući da je rat vođen na osnovu odluke Saveta bezbednosti UN, u sastavu koalicionih snaga bile su i zemlje izvan NATO-a.

Značajno smanjena opasnost od nekadašnjih snaga VU omogućila je i uslovlila drugačiju organizaciju i grupisanje snaga NATO-a. Više se od njih (ali ne svih) ne traži neprekidno održavanje visokog stepena borbene gotovosti. Planeri NATO-a radili su u poslednje dve godine intenzivno na organizovanju manjih, pokretljivih vojnih formacija, koje bi bile raspoređene i u dubini teritorije NATO-a, odakle bi se mogle upućivati prema kriznim regionima. Osnovne osobine takvih snaga su multinacionalni sastav i intervidovski karakter, pa je tendencija razvoja transformisanog NATO-a povećanje uloge njegovih evropskih članica. Na osnovu Deklaracije o transformisanim snagama NATO-a, usvojene na Londonskom samitu, uveliko je u toku proces uspostavljanja nove organizacije snaga NATO-a, koje će ubuduće činiti sledeće grupacije:

- glavne odbrambene snage,
- snage za ojačanje i popunu, i
- snage za brze intervencije.

Na samitu u Rimu usvojen je novi strateški koncept Saveza (novembar 1991), u kojem se polazi od prevaziđenosti strategije isturene odbrane, odnosno strategije elastičnog odgovora, usvojene još 1967. godine. Najnovijim konceptom usvojena je Strategija mira, kriza i rata. Transformisanim snagama NATO-a dodeljeni su i novi zadaci, dok su starim izmenjeni prioriteti. Osim odvratanja od agresije, osnovni zadatak snaga NATO-a jeste „rukovođenje krizama“, a potom odbrana od eventualnog masovnog napada potencijalnog protivnika. Uporedo s promenama u strategiji, organizaciji i grupisanju snaga, izvedene su i značajne promene u sistemu rukovođenja i komandovanja (RiK), pri čemu je broj komandi smanjen za više od četvrtine. Navedenom reorganizacijom u sistemu RiK-a veliki značaj je dobila Nemačka (tabela 1), koja je do 1990. godine povremeno bila na mestu komandanta Komande savezničkih snaga za Centralnu Evropu i redovno na mestu komandanta Grupe armija „Centar“. U novoformiranoj komandi NATO-a za Centralnu Evropu Nemačka je preuzela glavnu ulogu, sa znatno proširenim nadležnostima (pridodate teritorije: pokrajina Šlezing Holštajn, bivša DR Nemačka i Danska). Ona će imati komande i nad grupacijom vazduhoplovnih snaga NATO-a za brze intervencije, kao i nad tri, od ukupno planiranih osam multinacionalnih korpusa. Snage SAD na teritoriji Nemačke treba da se do 1995. godine smanje sa 220.000 (stanje početkom 1992. godine) na 70.000 ljudi. Međutim, položaj vrhovnog komandanta NATO-a za Evropu i dalje zadržavaju SAD, i pored sve češćih evropskih zahteva da se takva praksa izmeni.

Tabela 1

KOMANDE DO 1990.		KOMANDE OD 1990.	
NIVO RiK-a			
<i>Strategijski</i>			
- za Atlantik	Norfolk	- za Atlantik	Norfolk
- za Kanal	Portsmut	- za Evropu	Brisel
- za Evropu	Brisel		
<i>Operativno-strategijski</i>			
- za severnu Evropu (Nemačka pokrajina Šlezing Holštajn, Danska i Norveška)		- za severozapadnu Evropu (Velika Britanija, Norveška, Kanal, Severno i Baltičko more)	
- za centralnu Evropu (Nemačka i zemlje Beneluksa)		- za centralnu Evropu (Nemačka sa pokrajinom Šlezing Holštajn, zemlje Beneluksa i Danska)	
- za južnu Evropu (Italija, Španija, Portugal, Grčka i Turska)		- za južnu Evropu (Italija, Španija, Portugal, Grčka i Turska)	
<i>Operativno-taktički</i>			
- za Grupu armija „Centar“		- u toku je proces formiranja	
- za Grupu armija „Sever“		komandi multinacionalnih korpusa	
- za dve taktičke vazduhoplovne grupacije		i odgovarajućih vazduhoplovnih komandi	

Krajem „hladnog rata“ strateške nuklearne i konvencionalne snage izgubile su na značaju, budući da su bile namenjene prevashodno za „blokovski sukob“. S druge strane, pomorske snage, kojih nema u planovima za smanjivanje, dobile su veći značaj, naročito u uslovima kriza u području Mediterana i Bliskog istoka posle „hladnog rata“. Zbog toga pomorske snage NATO-a u Sredozemnom moru nisu ostale na postojećem nivou, već su kvantitativno i kvalitativno ojačane. Okosnicu pomorskih snaga NATO-a činiće i dalje američka 6. flota, u čijem sastavu su 45–50 ratnih brodova, 85–170 ukrcanih aviona, 25.000 članova posade, te 2.500 stalno ukrcanih pripadnika mornaričke pešadije.

Sve je jasnija težnja za formiranjem stalnih pomorskih snaga u području Mediterana, umesto dosadašnjih „snaga po pozivu“. Na taj način će se snagama obezbediti multinacionalni karakter. To bi trebalo da doprinese ubeđenju svetskog javnog mnjenja o neophodnosti postojanja tih snaga, budući da su stacionirane u Sredozemlju radi očuvanja opštih interesa i obezbeđivanja svetskog mira. U njihov stalni sastav, pored snaga SAD i Velike Britanije, čije je prisustvo bilo stalno, ući će po jedan ili dva raketna razarača ili raketne fregate Italije, Grčke i Turske, a povremeno će se nalaziti i brodovi Nemačke, Holandije, Španije i Francuske. Brodovi stalnih pomorskih snaga u Mediteranu,

naoružani najsavremenijim raketnim naoružanjem za udar po ciljevima na moru, kopnu i u vazдушnom prostoru, ozbiljna su pretnja svakoj zemlji kojoj želi da se pokaže sila. Zbog toga i svaki pokret tih snaga u Sredozemnom moru izaziva odgovarajuća vojna reagovanja, kako u priobalju tog mora, tako i na kontinentu.

Sila tih snaga, najčešće u formi vežbe, više puta je demonstrirana u periodu posle „hladnog“ rata u kriznim regionima. Karakteristično je da su se termini tih vežbi u regionu Sredozemlja, Srednjeg i Bliskog istoka podudarali s nepovoljnim unutrašnjim kretanjima u pojedinim zemljama i narušenim odnosima među susednim zemljama. Kako je vežba najbolji način za dovođenje snaga u stanje pripravnosti, ona prethodi vojnoj intervenciji. Međutim, u mnogim slučajevima vežba ostaje na demonstraciji oružane sile, ali u funkciji pritiska na državu ili vladu koja nije naklonjena opštim interesima NATO-a. Na mogućnost prerastanja vežbe u vojnu intervenciju mogu ukazati sledeće pojave:

- stalni rast snaga u regionu;
- angažovanje snaga specijalnog rata;
- premeštanje specijalnih snaga;
- često narušavanje suvereniteta vazdušnog prostora;
- uplovljavanje ratnih brodova neposredno uz teritorijalne vode države koja je žrtva intervencije;
- manevar kopnenih, vazduhoplovnih i pomorskih snaga na vojištu;
- mobilizacija oružanih snaga članica NATO-a u regionu države koja je žrtva vojne intervencije.

U okviru verovatnog scenarija vojne intervencije u regionu Sredozemlja trebalo bi očekivati prethodno prevoženje snaga KoV-a i RV SAD i njenih saveznika radi ojačanja snaga na južnoevropskom vojištu. Istovremeno, može se očekivati udar s distance na državu koja je žrtva vojne intervencije, kojim se ona može okončati ili prerasti u otvorenu agresiju. Iskustva iz rata multinacionalnih snaga UN protiv Iraka pokazuju da se udar s distance može ostvariti različitim borbenim sredstvima:

- avijacijom ratnog vazduhoplovstva,
- palubnom avijacijom sa nosača aviona,
- avionima strategijske vazduhoplovne komande,
- krstarećim raketama sa površinskih brodova i podmornica.

Takođe, mogu se angažovati avioni tipa AWACS i veći broj bespilotnih letelica za snažna elektronska dejstva sa kopna, mora i iz vazdušnog prostora. Ciljevi vatrenih udara bili bi prvenstveno elementi PVO i RiK-a, uz što veće nanošenje gubitaka odbrambenom sistemu zemlje, odnosno stvaranje lakših uslova za dejstvo prvog borbenog ešelona.

Doktrina NATO-a u funkciji je opštih interesa njenih članica. Međutim, pojedine članice Saveza ispoljavaju i svoje specifične, usko-

nacionalne interese. Suprotstavljenost tih interesa, kako među samim članicama NATO-a, tako i između nekih od njih i država u bliskom okruženju, može biti uzrok kriza, pa i lokalnih ratova.

PROMENE U VOJNOJ DOKTRINI SAD

Promene u vojnoj doktrini SAD uslovljene su prihvatanjem tzv. strategije dominacije, prema kojoj se buduća supremacija SAD u svetu zasniva prevashodno na vojnoj moći. Osnovni ciljevi te globalne, odnosno apsolutne dominacije, prema američkim izvorima, mogu se svesti na sledeće:

- da su u bivšem SSSR-u ili bilo kojoj drugoj zemlji ne sme dozvoliti stvaranje nove supersile koja bi bila izazov za SAD kao nekada SSSR;
- da se moraju onemogućiti industrijski razvijene zemlje, kao što su Japan i Nemačka, da zbog svoje politike postanu novi izazov za vladajuću američku administraciju;
- da u krajnjem slučaju treba upotrebiti vojnu silu za sprečavanje širenja nuklearnog i drugog oružja za masovno uništavanje;
- da se zapreti masovnom odmazdom bilo kojoj zemlji koja raspolaže nuklearnim i drugim oružjem za masovno uništavanje kako ga ne bi upotrebila, kao i da se vlasnici tog oružja moraju pridržavati međunarodnih sporazuma o neširenju i kontroli;
- da se podstiču inicijative za proširivanje obaveza NATO-a i na zemlje istočne Evrope koje su stekle nezavisnost da se prime u NATO Savet za koordinaciju sa zemljama Istočne Evrope (NACC), prema inicijativi Dž. Buša na zasedanju NATO-a u Rimu (1991);
- da se, kad god je to moguće, nastupa u koaliciji sa drugim saveznicima, ali da SAD moraju delovati i samostalno, ukoliko u pojedinim regionima ili zemljama takve koalicije nisu dobrodošle.

Najveći uticaj na promenu vojne doktrine SAD ima izmenjeni karakter protivnika s kojim se ta zemlja može u budućnosti suočiti. Takođe, relevantna su iskustva iz američke vojne intervencije u Panami, kao i iz rata u Persijskom zalivu.

Oružane snage SAD decenijama su se pripremale prvenstveno za eventualni sukob sa SSSR-om i njegovim saveznicima iz VU. Na osnovu te zamisli, početkom osamdesetih godina, usvojen je doktrinarni koncept „vazdušno-kopnena bitka“, za koji se često kaže da je doktrinarni koncept kopnene vojske SAD. Međutim, on je razrađen i zamišljen za ostvarenje u neposrednom sadejstvu s ratnim vazduhoplovstvom, kao i sa drugim vidovima oružanih snaga SAD (ratna mornarica i mornarička pešadija).

Iskustva iz rata u Zalivu, u kojem su veću ulogu imale vazduhoplovne nego kopnene snage, potvrdila su, na neki način, određenu evoluciju ne samo u teoriji već i praksi upotrebe RV i KoV-a. Operacije „Pustinjski štit“ (grupisanje i priprema snaga u Saudijskoj Arabiji) i „Pustinjska oluja“ (faza ratnih operacija) pružile su stratezima KoV-a i RV SAD nove uvide u kombinovane (viševidovske) i zajedničke (multinacionalne) operacije. Na osnovu tih uvida i odsustva opasnosti od protivnika ranga bivšeg SSSR-a, u američkim oružanim snagama razrađena su nova borbena pravila, priručnici i uputstva prema kojima će se snage te zemlje organizovati, obučavati i pripremati za angažovanje prvenstveno u regionalnim i lokalnim ratovima. U okviru toga, značajno je izdavanje doktrinarnog uputstva br. 525-5: „Vazdušno-kopnene operacije“ – koncept razvoja vazdušno-kopnene bitke i njeno prilagođavanje za strategijsku armiju devedesetih godina i kasnije. „Vazdušno-kopnene operacije“ su doktrinarni koncept vojnog angažovanja SAD u regionalnim i lokalnim ratovima u raznim delovima sveta, gde god su ugroženi interesi te zemlje kao globalne sile. Uporedo s izdavanjem Uputstva br. 525-5, septembra 1991, KoV i RV otpočeli su rad na pripremi i izdavanju novih borbenih pravila kojima će se dalje ozvaničiti prelazak „vazdušno-kopnene bitke“ u „vazdušno-kopnene operacije“. Naime, budući da se doktrinarni koncept iz 1986. godine odnosi na konvencionalni sukob visokog i srednjeg intenziteta, a snage SAD često su se nalazile u sukobima ispod tog nivoa, javila se potreba za razradom tzv. nekonvencionalnih operacija i aktivnosti koje se odnose na periode pre, za vreme i posle rata. Drugim rečima, „vazdušno-kopnenim operacijama“ i njihovom razradom u borbenim pravilima prenet je u teoriju i praksu ranije uvedeni koncept „sukob niskog intenziteta“.

Usvajanje doktrinarnog koncepta „vazdušno-kopnene operacije“ za uslove „sukoba niskog intenziteta“ uslovljeno je najavljenim smanjenjem snaga i naoružanja SAD, koje treba da se ostvari do kraja 1997. godine. Buduće angažovanje snaga SAD neće činiti seriju bitaka (prva i naredne) niti kampanju, nego će to biti kontinuitet jedne operacije u određenom sukobu od početka do završetka rata, uz masovno učešće svih vidova i rodova SAD, u sadejstvu sa snagama savezničkih i prijateljskih država. Očigledno je da su najnovije promene u vojnoj doktrini SAD usmerene na najefikasniju zaštitu nacionalnih interesa u udaljenim regionima koji imaju strategijski značaj: Evropu, Sredozemlje, Bliski i Srednji istok i Pacifik.

Karakteristično je izrazito vojno prisustvo SAD u vodama Pacifika, označenog kao „pretpolje isturene odbrane“, gde su locirane snage američke 7. flote i sistem vojnih baza (J. Koreja, Japan, Tajvan, Filipini, Marijanska ostrva, a od 1992. ponovo je aktivirana baza u Singapuru). Osim toga, Sjedinjene Američke Države su u vojnom savezu sa Australijom (ANZUS-pakt), koji je 1986. godine neznatno oslabljen

istupanjem Novog Zelanda. Zadržavanje nesmanjenih vojnih potencijala na Pacifiku verovatno je izraz težnje SAD za supremacijom ne samo zbog regionalnih već i zbog globalnih interesa. Sve je očiglednije da posle rata u Zalivu SAD odlučnije istupaju sa pozicije sile i da, koristeći položaj preostale supersile, nastoje da kontrolišu sve sukobe u svetu.

PROMENE U VOJNOJ DOKTRINI NEMAČKE

Rušenje Berlinskog zida, ujedinjenje dve nemačke države, raspad VU, te nestanak SSSR-a usloveli su nastojanje Nemačke, početkom devedesetih godina, da uspostavi dominaciju u granicama Trećeg rajha iz 1937. godine. Naime, novousvojena doktrina Nemačke ima pretežno agresivni karakter. U vreme postojanja blokova Nemačka se nalazila na liniji razgraničenja NATO-a i VU, pa je njena vojna doktrina proizlazila iz celokupne doktrine NATO-a. Međutim, i tada se ispoljavala tendencija ka dominaciji među evropskim članicama NATO-a jačanjem tzv. evropskog stuba NATO-a, u saradnji sa Velikom Britanijom i Francuskom.

Doktrine NATO-a i Nemačke imaju sličnosti, budući da su obe ofanzivne i da imaju agresivne ciljeve, uz stalno nastojanje Nemačke da podržava vojni kurs konfrontacije SAD i NATO-a ne bi li na taj način izbila u prvi plan. Ne bez razloga, Nemačka se nalazi na čelu grupe zapadnoevropskih zemalja koje žele da vremenom potisnu NATO. U vezi s tim, ona daje veliki doprinos stvaranju Zapadnoevropske unije, vojnog saveza u okviru NATO-a. Specifičnost nemačke vojne doktrine jeste u njenoj orijentaciji prema Centralnoj Evropi i Severnom moru, ali vodi računa i o kontinentalnim i globalnim interesima, pa ta doktrina ima regionalne, kontinentalne i globalne aspekte. Kontinentalni interesi izraženi su u samim ciljevima NATO-a i težnji da se taj savez iskoristi za svoje nacionalne ciljeve i stvaranje dominantnog mesta u tzv. evropskom stubu NATO-a. Globalni interesi determinisani su uvozom sirovina, što dovodi do brojnih vojnopomorskih aspekata koji nadilaze veličinu njenih pomorskih snaga. Dve trećine nemačkog izvoza i trećina uvoza obavljaju se pomorskim transportom, što se reflektuje i na razvoj oružanih snaga. Osnovni ciljevi nemačke vojne doktrine su:

- stalno proširivanje političkih, ekonomskih i vojnih uticaja na isporuku sirovina;
- kontrola pomorskih komunikacija u sadejstvu sa saveznicima (u miru);
- osiguranje pomorskih komunikacija u sadejstvu sa saveznicima (u ratu);
- obezbeđenje neprekidnog pomorskog transporta iz SAD i Kanade;

– pružanje velike pomoći u razvoju, naoružanju, vojnoj opremi i obuci svim režimima koji garantuju prestiž Nemačke na njihovom tržištu.

Na osnovu tako koncipirane vojne doktrine, Nemačka je otpočela reorganizaciju svojih oružanih snaga, posebno kopnene vojske, kojoj je dat prioritet. Pre svega, objedinjene su kopnena vojska i teritorijalna odbrana. Divizije iz sastava korpusa dobile su novu strukturu, koju čine tri mehanizovane brigade i jedan pešadijski puk, ali postoje i jednotipski sastavi združenih taktičkih jedinica i nižih taktičkih jedinica za borbenu obezbeđenje i logistiku. U nemačkim oružanim snagama pretežno su zastupljeni ofanzivni elementi. Od 12 divizija kopnene vojske šest je oklopnih, a tenkovi su veoma zastupljeni i u ostalim divizijama. Na primer, 6. oklopno-grenadirska divizija i 8. brdska divizija imaju u sastavu više tenkova nego oklopne divizije. Uz to, Nemačka poseduje i vazdušnodesantnu diviziju. Programom razvoja nemačkih oružanih snaga do 2000. godine, nazvanim „Struktura 2000“, predviđeno je veliko povećanje vatrene moći i pokretljivosti uvođenjem tenkova Leopard-2 sredinom devedesetih, odnosno tenka Leopard-3 do kraja devedesetih godina. Predviđeno je, takođe, povećanje dometa haubica sa 18 km na 24 km, a sa raketnim projektilom i do 29 km. Ofanzivna orijentacija nemačkih oružanih snaga ogleda se i kroz potencijal ratnog vazduhoplovstva, koje do kraja devedesetih godina, umesto sadašnjih 670, treba da ima 800 borbenih aviona. Međutim, Nemačka trenutno nije velika pomorska sila, jer joj postojeća sredstva nisu dovoljna za samostalno ostvarenje svojih nacionalnih interesa.

Nemačkim oružanim snagama 90 odsto vojne tehnike obezbeđuje sopstvena industrija, a Nemačka učestvuje u 50 od ukupno 150 programa naoružanja NATO-a, dok vojnu tehniku isporučuje u 14 ostalih članica Saveza. Potencijali oružanih snaga Nemačke su respektivni, a u slučaju prikupljanja snaga mogućih saveznika (Austrija, Mađarska, Češka, Slovačka, Slovenija i Hrvatska) bili bi još impozantniji. U poređenju s ostalim armijama zapadnoevropskih država, nemačke oružane snage imaju naglašeniju ofanzivnu komponentu. Na tim osnovama i na ekonomskoj supremaciji na evropskom prostoru zasniva se nemačka upornost u ostvarenju vlastitih ciljeva, kao i kroz rad odgovarajućih tela EZ, KEBS-a i Ujedinjenih nacija.

PROMENE U VOJNOJ DOKTRINI ITALIJE

Oružane snage Italije dobijaju poslednjih godina sve veći značaj, pre svega njene pomorske snage. Tome su doprineli sledeći činioci:

– povoljan geografski položaj Italije na razmeđu istočnog i zapadnog dela Sredozemnog mora;

- učestale krize u Sredozemlju;
- krizna žarišta na Balkanu;
- eventualno povlačenje 5. sredozemne pomorske eskadre bivšeg SSSR-a;
- česta potreba za povlačenjem delova 6. flote (na primer, prilikom rata u Zalivu).

Italija ima važnu ulogu i mesto u strategiji NATO-a, ali ispoljava i nacionalne interese i ciljeve. Promene u novoj vojnoj doktrini, nazvanoj „Novi odbrambeni model“, odnose se na smanjenje brojnog stanja oružanih snaga, reorganizaciju sva tri vida, profesionalizaciju i tehničku modernizaciju vidova i rodova i povećanje vojnih izdataka. Najveće promene uslediće u kopnenoj vojsci. Uz zadržavanje brigadne formacije, smanjiće se broj brigada sa sadašnjih 25 na 19 (tri oklopne, jedna oklopno-izviđačka, deset mehanizovanih, četiri alpske i jedna padobranska), koje će biti raspoređene u sledeće grupacije:

- snage spremne za intervencije (činiće ih pet brigada, jačine 25.000 pripadnika, a biće popunjene isključivo profesionalnim vojnicima);
- snage drugog ešelona (činiće ih 10 brigada, a biće popunjene od 50 odsto mešovitim sistemom popune);
- rezervne snage (četiri brigade nižeg stepena popunjenosti).

Međutim, najveća pažnja se posvećuje budućoj organizaciji i modernizaciji pomorskih snaga, s obzirom na to da njihove sposobnosti treba da odgovaraju stepenu integracije s drugim snagama u okviru NATO-a, a u budućnosti i u okviru Evrope. Zadaci italijanskih vazdušno-pomorskih snaga za brze intervencije su sledeće:

- operacija radi zaštite osetljivih objekata koji imaju stratejski značaj kada su neposredne odbrambene mogućnosti ograničene, a najveća udaljenost na kojoj bi te snage intervenisale u pomorsko-vazduhoplovnoj operaciji bila bi do 600 milja;
- operacija neophodna za ispunjavanje obaveza Italije (zaštita Malte i zaštita italijanskih interesa i građana u inostranstvu), a radijus dejstva te vazdušno-pomorske operacije bio bi do 100 milja;
- operacija u slučaju angažovanja oko sukoba Grčke i Turske u svojstvu stratejske rezerve za brzo angažovanje na južnoevropskom vojištu, s najvećim radijusom dejstva do 1.000 milja;
- operacije „mirovnih snaga“, čiji bi cilj bio očuvanje stabilnosti u sredozemnom regionu i zemljama koje imaju posebne veze s Italijom.

Ostvarenjem tih doktrinarnih načela ispuniće se davnašnja želja ratne mornarice Italije da izađe iz tzv. zatvorenih mora u šire prostore Sredozemlja, s mogućnošću izvođenja mornaričko-desantnih ili amfibijskih operacija. Tome će doprineti novoizgrađeni nosači aviona klase *Duzepe Garibaldi* i brojni desantni brodovi klase *San Đorđo*. Postojeća krstarica nosač *Duzepe Garibaldi* u početku je bio samo nosač helikoptera, a sada i aviona tipa *TAV-8B*. Ratna mornarica Italije je otpočela

uvođenje aviona tipa *VSTOL*, s mogućnošću vertikalnog poletanja i sletanja. Uvođenjem desantnih brodova klase *San Dordó* udvostručile se kapaciteti prevoženja mornaričke desantne pešadije, koju sada čini jedan bataljon „San Marko“, sa 750 pripadnika. Osnovna tendencija razvoja ratne mornarice Italije je njena ofanzivna komponenta.

U ratnom vazduhoplovstvu najviše se radi na osavremenjavanju sistema teritorijalne PVO i nabavci sredstava za stratejsko izviđanje. U planu je nabavka dva osmatračka aviona *AWACS* i 50 bespilotnih letelica.

Mada je vojni budžet za 1992. godinu bio odobren u iznosu od 21 milijarde dolara, vojno rukovodstvo Italije traži dodatna sredstva, koja bi se planirala i ostvarila izvan redovnog vojnog budžeta. Transformacija i tehnička modernizacija oružanih snaga Italije, s težištem na osposobljavanju snaga za brzo angažovanje i izvan vlastitih granica, odgovara planovima NATO-a o potrebi za jačim obezbeđenjem južnoevropskog vojišta. Vojno-politički establišment Italije postao je svestan realnih mogućnosti da dobije veći značaj u području Mediterana. Zahvaljujući povećanim ulaganjima u oružane snage i razvoju ukupne vojno-političke situacije u svetu, na putu je da to i ostvari.

Zaključak

Na osnovu analize pavedenih vojnih doktrina NATO-a i nekih sila s respektivnim potencijalima, može se zaključiti da u vezi s vođenjem budućih ratova postoje sledeće tendencije:

- orijentacija prevashodno na vođenje regionalnih, odnosno lokalnih ratova;
- pridavanje većeg značaja tzv. specijalnom ratu;
- intenzivno razvijanje snaga za brze intervencije;
- naglašena ofanzivnost u izmenjenim doktrinama;
- multinacionalnost snaga za vođenje ratova, odnosno za vojne intervencije;
- intervidovski karakter operacija;
- težnja ka kratkotrajnosti mogućih ratova, odnosno vojnih intervencija;
- svestranost u korišćenju tehnoloških aspekata rata radi nanošenja gubitaka po neposrednim, odnosno vitalnim objektima protivnikovog odrambenog sistema.

Analitičko sagledavanje promena u tim vojnim doktrinama nameće odbrambenim strukturama mnogih zemalja, pogotovu manjih, zadatak pravovremenog iznalaženja optimalnih doktrinarnih načela za efikasno suprotstavljanje potencijalnom protivniku.

Pomorska blokada i izolacija sa mora

Kapetan bojnog broda *BOŠKO ANTIĆ*

Pomorska blokada, kao integralni deo pomorskih dejstava, primenjuje se radi pritiska i kontrole slobode plovidbe morem protivničkih ratnih i trgovačkih brodova. Posle Drugog svetskog rata zavedena je u raznim oblicima, ali je primena protiv naše zemlje sasvim specifična.

Angažujući se u blokadi Jugoslavije, NATO i Zapadnoevropska unija su iskoristile priliku da provere svoju pomorsku komponentu snaga za brze intervencije. Različiti interesi na tom području usloveli su angažovanje brodova svih članica tih koalicija, iako za tako „jake“ snage nema nikakvog opravdanja. Osim toga, radi se o najgrubljoj demonstraciji sile protiv zemlje koja nije u ratu i rešavanju političkih ciljeva vojnim sredstvima. To je ratni akt protiv jedne neutralne zemlje, kojim je narušeno mnoštvo odredaba međunarodnih ugovora iz oblasti ratnog i pomorskog prava, čime je uskraćeno pravo brodovima Jugoslavije da koriste slobodno more prema Konvenciji OUN o pravu mora.

Pomorska blokada, kao integralni deo pomorskih dejstava sa ciljevima od taktičkih do strategijskih razmera, kao i izolacija sa mora, jedan su od često upotrebljivanih načina pritiska i kontrole kriznih situacija u svetu. Izvode se patrolisanjem operativnih pomorskih sastava u odgovarajućim regionima, kao i primenom minskih blokada ulaza u luke, tesnace ili kritične prostore na pomorskim komunikacijama.¹ Nakon blokade Iraka, izvedene pre početka akcije multinacionalnih snaga, i novouvedene pomorske blokade Jugoslavije, nastali su novi pogledi na taj vid dejstava pomorskih snaga, posebno pomorskih supersila.

BLOKADE POSLE DRUGOG SVETSKOG RATA

Posle Drugog svetskog rata pomorske blokade su primenjivane u najrazličitijim oblicima i gotovo neprekidno, od korejskog rata, 1951. godine, do najnovije blokade preduzete protiv naše zemlje, koja je po mnogo čemu specifična. Primena pomorskih blokada je stalno usavršavana, kako u pogledu angažovanja plovnih objekata i sredstava, tako i u pogledu ciljeva, načina izvođenja, njihovog trajanja i ocenjivanja uspešnosti.²

¹ Stanislav Ocokoljić, *Strategije supersila na pragu XXI veka*, Vojnoizdavački i novinski centar, Beograd, 1991.

² Isto.

Pomorska blokada i izolacija sa mora jedan je od zadataka pomorskih snaga velikih sila. Ona je, u određenim uslovima (vojno-politički, geografski, meteorološki), postala najefikasniji oblik upotrebe pomorskih snaga, a u brojnim slučajevima odlučujuće je uticala na podrivanje privrede zemlje izložene agresiji ili je njene oružane snage, koje su deystvovala u zahvatu obale, lišavala neophodne pomoći i sredstava materijalnog obezbeđenja.

Za blokadu obale u ratu u Koreji bile su uspostavljene dve zone (dalja i bliža), a patrolisale su dve operativne pomorske grupacije (2-4 nosača aviona, 2-3 krstarice, 15-20 razarača, patrolnih brodova i minolovaca).

Na prilazima obali Vijetnama takođe su bile uspostavljene dve zone. Dejstva je izvodila specijalna operativna grupacija ratne mornarice SAD (oko 180 brodova i čamaca). Bliža zona je obuhvatala prostor koji je dve milje bio udaljen od teritorijalnih voda. U toj zoni patrolisali su patrolni čamci i minolovci, a avioni su presecali rute plovidbe transportnih i ribarskih brodova Vijetnama. U zoni 12-40 milja od obale zadatke kontrole međunarodnog pomorskog saobraćaja obavljale su krstarice, razarači i patrolni brodovi, u sadejstvu s avijacijom. Patroli-sanje je neprekidno izvođeno u zoni dubljoj od 360 i dužoj od 2.000 km. Da bi se povećala efikasnost dejstava zone su deljene na odseke, u kojima su deystvovala odgovarajuće pomorske grupacije. Svi otkriveni brodovi, uključujući i ribarice, podvrgavani su kontroli. Od maja 1972, kršeći norme međunarodnog prava, Amerikanci su počeli primenjivati tzv. minsku blokadu. Avioni sa nosača aviona izveli su masovno miniranje prilaza svim lukama DR Vijetnama, što je znatno otežalo međunarodnu plovidbu u tom regionu.

U ratu protiv Libana, uz veliku pomoć ratne mornarice SAD, blokadu obale izvodili su brodovi Izraela. Piratske metode dejstava Izraela na moru čine jednu od karakteristika blokade obale arapskih zemalja. Posebno intenzivna i neprekidna bila je blokada u četvrtom arapsko-izraelskom ratu (6-24. oktobra 1973). Agresor je u rejonu Crvenog mora koncentrisao 20 torpednih, artiljerijskih i desantnih čamaca i uspostavio stalno patrolisanje. Pri tome, odmah iza leđa Izraela, tako reći u drugom borbenom ešelonu, nalazili su se u potpunoj borbenoj gotovosti brodovi njegovih saveznika. Na primer: u toku agresije Izraela protiv Egipta, Sirije i Jordana, 1967. godine, SAD angažovale su svoju 6. flotu, sastava 50 brodova, među kojima i dva nosača aviona, na kojima se nalazilo 180 aviona. Grupa američkih brodova (nosači aviona i dva razarača) manevrisala je u Crvenom moru. Za to vreme, u Sredozemnom i Crvenom moru nalazila su se i dva britanska nosača aviona. Šesta flota je bila u gotovosti, spremna da pruži pomoć Izraelu i u oktobarskom ratu 1973. godine

Najšira blokada izvedena je u južnom Atlantiku (mart–juni 1982) u toku britansko-argentinskog sukoba. Na njoj je bilo težište komande britanskih pomorskih snaga u prvoj fazi Foklandskog rata. Radi postizanja konačnog cilja – zauzimanja Foklandskih ostrva, predviđeno je bilo da se u zoni borbenih dejstava razvije jedna jaka grupacija pomorskih snaga, pomoću koje je trebalo da se organizuje čvrsta blokada i protivnik natera na kapitulaciju. Specifičnošću blokade tih ostrva, osim njenih razmera, može se smatrati stalno narastanje snaga blokade, upotreba nuklearno-raketnih podmornica za borbeno patrolisanje i organizacija stalnog pomorskog osmatranja u sadejstvu pomorskih snaga i avijacije. Blokadu tih ostrva britanske pomorske snage otpočele su 12. aprila 1982, kada je rejon oko njih, u radijusu od 200 milja, vlada Velike Britanije proglasila „zonom rata“. Formalno, zbog toga što nuklearne raketne podmornice, tokom patrolisanja, nisu mogle u potpunosti da obuhvate široko morsko prostranstvo, stavljeni su pod kontrolu svi pomorski putevi i prilazi tim ostrvima. Datumom faktičkog uspostavljanja pomorske blokade Foklandskih ostrva smatra se 30. april 1982. godine. Toga dana britanski brodovi iz prvog ešelona pomorske operativne grupacije približili su se ostrvima i stvarno ih izolovali s mora. Počev od 7. maja, zona pod blokadom još više je proširena, pa se približila argentinskoj obali. Zadaci snaga koje su u njoj dejstvovala svodili su se, uglavnom, na uništavanje i potiskivanje brodova Argentine van granica „zone rata“. Uspješna blokada ostrva ostvarena je ne toliko aktivnošću britanske ratne mornarice koliko pasivnošću foklandske eskadre argentinske ratne mornarice, koja je po broju brodova bila izjednačena s operativnom grupacijom britanske ratne mornarice u rejonu konflikta. Posle potapanja krstarice „General Belgrano“ od strane britanske ratne mornarice, argentinski brodovi su bili potisnuti iz zone borbenih dejstava i do njihovog završetka nisu napuštali teritorijalne vode. To je stvorilo povoljne uslove za iskrcavanje na ostrvo britanskog pomorskog desanta i njegova dalja uspješna dejstva.

Prema zaključcima vojnopomorskih stručnjaka Zapada, blokadna dejstva u lokalnim ratovima jedan su od efikasnih oblika upotrebe pomorskih snaga. To potvrđuju i noviji primeri upotrebe pomorskih snaga SAD i nekih drugih zemalja. Na primer, za blokadu iranske obale Persijskog zaliva, u periodu april–maj 1980, upotrebljene su četiri udarne grupe nosača aviona i jedna artiljerijsko-desantna grupa. Osim dejstava u okviru blokade, ti nosači aviona bili su angažovani u izviđanju vazdušnodesantne operacije radi oslobađanja američkih diplomata koje su Iranci držali kao taoce. Međutim, prvi cilj te operacije bio je pružanje podrške kontrarevolucionarnim snagama, odnosno signal za otpočinjanje pobune u Teheranu. Ali, ono što nisu uspele u Iranu, pomorske snage SAD ostvarile su kod ostrva Grenade. Naime, prvog dana po

dolasku na vlast narodne vlade u toj ostrvskoj zemlji Vašington je otpočeo da sprovodi neprijateljsku politiku prema njoj. Jedno od osnovnih sredstava za moralno, ekonomsko i vojno gušenje revolucije bila je pomorska blokada. Oko Grenade, saglasno planu operacije pod nazivom „Piramida“, koji je razradila CIA, ratna mornarica SAD otpočela je stvaranje „sanitarnog kordona“. Njegov cilj, kao i piratske akcije koje su sledile pri zauzimanju ostrva, bio je: sprečiti učvršćenje demokratije u toj zemlji, zaplašiti narode tog regiona i čitavom svetu „demonstrirati sposobnost SAD“.

Pomorske snage SAD izvele su marta 1984. pomorsku blokadu Nikaragve. Prvi korak u tome bilo je upućivanje jedne pomorske grupacije sa nosačem aviona „Amerika“ u vode Hondurasa, zemlje sa čije se teritorije izvodila agresija. Još opasnija mera bilo je miniranje nikaragvanskih luka radi sprečavanja izvoza robe. Protivpravne akcije američke administracije dovele su do nepotrebnih žrtava: prvih dana marta u luci Bluf minama su potopljeni ribarski brodovi; u luci Korinta oštećeni su holandski brod „Geopantes“ i brod „Nort Karibe“, koji je plovio pod zastavom Paname, a 20. marta, na prilazu luci Sandine, ista sudbina je zadesila i sovjetski brod „Lugansk“.

U navedena dejstva može se svrstati i minski rat u Crvenom moru, kada je trebalo na svojevrsan način sprovesti pritisak na arapske zemlje i uticati na odnose u tom delu sveta. Navodnim polaganjem mina na naftnom putu skrenuta je pažnja s ostalih kriznih žarišta, a arapske zemlje su bile primorane da u borbi protiv mina angažuju protivmiske snage velikih sila.

Pomorske snage SAD često su angažovane u višegodišnjem ratu u Libanu. I u poslednjoj „krizi talaca“ SAD odmah su ojačale svoju pomorsku armadu u istočnom Mediteranu, a ispred obale Libana postavile su delove svoje 6. flote, predvođene nosačima aviona („Nimitz“ i „John Kennedy“). Istovremeno je nastavljeno prisustvo delova 7. flote oko Bab el Mendeba. Veoma brzo je „klešta“ američkog vojnopomorskog prisustva na prostorima omeđenim Mediteranom, na severozapadu, i Arabijskim zalivom, na jugoistoku, zatvorilo više od 40 ratnih brodova, sa 180 aviona na palubama nosača aviona i oko 200 helikoptera. U potpalublju je bilo spremno oko 4.000 pripadnika mornaričke pešadije. Gomilanjem tih moćnih snaga postojeća „kriza talaca“ prerasla je u blokadu prilaza Libanu i otvorenu pretnju vojnom intervencijom.

U blokadi Iraka, pre intervencije multinacionalnih snaga, odluku o kontroli pomorskog robnog prometa u vodama Persijskog zaliva i Crvenog mora doneo je predsednik SAD 12. avgusta 1990, odmah nakon donošenja Rezolucije Ujedinjenih nacija o ekonomskim sankcijama protiv Iraka. Iako se u zvanično objavljenim dokumentima nigde

ne pominje reč „blokada“, verovatno zbog međunarodnopravnih konsekvenci, aktivnosti koje su pomorske snage SAD, Velike Britanije, Francuske i drugih zemalja preduzimale prema Odluci imale su sve karakteristike totalne pomorske blokade i u potpunosti je sprečeno snabdevanje Iraka preko luka u Persijskom zalivu i jordanske luke Akaba u Crvenom moru. Istovremeno, sprečen je i izvoz iračke nafte, što je ubrzalo ekonomsko slabljenje Iraka.

Za izvođenje pomorske blokade Komanda koalicionih snaga koristila je ratne brodove, prvenstveno razarače i fregate, i helikoptere ukrcane na njima. Kontrola plovnih objekata odvijala se na način koji je obezbeđivao visoku efikasnost i isključivao svaku mogućnost narušavanja pomorske blokade. Nakon otkrivanja plovnog objekta (u vlastitim sredstvima osmatranja ili preko drugih izvora), brodovi su upućivali helikoptere sa zadatkom identifikacije i kontrole tereta, a po potrebi su naređivali promenu rute i odredišnu luku. Mada se to nigde ne spominje, ima indicija da su snage koje su kontrolisale pomorski robni promet i pre otpočinjanja sukoba (16. januara 1991) imale ovlašćenje da zadatak sprovedu uz upotrebu vatrenog oružja. Primer za to je vatreno dejstvo po trgovačkom brodu Iraka, čije je kretanje u zoni Persijskog zaliva podsećalo na manevar polaganja mina. Dejstvovali su britanski helikopteri tipa *LYNX*, protivbrodskim raketama *Sea Skua*. U toku sukoba zadatak pomorske blokade, pored kontrole robnog prometa, obuhvatao je i brodove ratne mornarice Iraka, koji su, prema neproverenim podacima, dejstvom protivbrodskih helikoptera sa vodenim ubojnim sredstvima bili sprečeni da ispolje vatreno dejstvo po brodovima koalicionih snaga, a sami su pretrpeli znatna oštećenja.

POMORSKA BLOKADA JUGOSLAVIJE

Posle dugog nagađanja da li će flote članica NATO-a i Zapadnoevropske unije uploviti u Jadran stiglo je saopštenje da su 16. jula 1992. otpočete akcije čiji je cilj kontrola sankcija protiv Jugoslavije. I bez odluke Saveta bezbednosti, NATO i Zapadnoevropska unija odlučili su da izvedu pomorsku blokadu Jugoslavije tako što će grupa brodova NATO-a kontrolisati prilaze crnogorskoj obali, a grupa brodova Zapadnoevropske unije prolaz kroz Otrantska vrata.³ Tako su drugi put u poslednje dve godine upućene multinacionalne snage u jedno usko more, demonstrirajući silu protiv zemlje koja to ničim nije izazvala i čija flota nikoga ne ugrožava.

³ Obe su pod komandom italijanskih admirala.

Izgleda da je posle dugog perioda pronađen razlog da zapadne sile provere spremnost svoje pomorske komponente snaga za brze intervencije. Naime, koristeći krizu na području bivše Jugoslavije, posle dugog „hoće–neće“, velike sile Zapada odlučile su da se uključe u realizaciju „sankcija protiv Jugoslavije“, a sve to sa obrazloženjem da se time želi obezbediti i „humanitarna pomoć Sarajevu“. Bez obzira na angažovanje pomorskih snaga, odnosno redosleda njihovog uključivanja u multinacionalne snage, sigurno je da okosnicu tih snaga čine 6. flota SAD i ratna mornarica Italije, uz mogućnost znatnijeg angažovanja Velike Britanije i Francuske, dok ostali svojim prisustvom pokazuju lične interese, želeći, pre svega, da pokažu postojanje svojih pomorskih snaga.

Duže od decenije sve veće pomorske sile opremaju svoje ratne mornarice savremenim ratnim brodovima i naoružanjem univerzalne namene, dodajući im vazduhoplovnu komponentu, i organizuju posebne plovne sastave koje stavljaju na raspolaganje tzv. snagama za brze intervencije. U te snage uložena su ogromna materijalna sredstva, koja se pravdaju opasnostima koje prete sopstvenoj ratnoj i trgovačkoj mornarici i interesima na moru. Pošto ta ogromna materijalna sredstva treba pravdati pred svojim poreskim obveznicima i, posebno, pred parlamentima, u kojima opozicija čeka na svaku grešku vladajuće stranke, ovo je, izgleda, prilika da se opravda izgradnja brodova za dejstva u udaljenim regionima.

Prema prvobitnim planovima, trebalo je da bude upućeno 14 brodova, ali je već 31. jula 1992. u Jadranu bilo 18 brodova (nosač aviona – SAD; desantni nosač helikoptera – SAD; tri raketna razarača – SAD, Nemačke i Grčke; osam raketnih fregata – SAD, Velike Britanije, Italije, Holandije, Francuske, Španije, Nemačke i Portugala; korveta – Italije; dva desantna broda – SAD; brzi brod za snabdevanje – SAD). Tim snagama treba, prema najavi, da se priključe još neki brodovi iz Francuske, Italije i Nemačke. Međutim, i pored toga što su angažovane relativno male snage ratnih mornarica SAD i Italije, u akciju se bez problema može uključiti kompletna 6. flota i većina brodova ratne mornarice Italije. Osim toga, nije važno da li su oni locirani uz naše teritorijalno more, u Otrantu ili u bazama u Italiji, jer im udaljenosti omogućavaju brz dolazak u područje gde žele i mogu da dejstvuju.

Angažovane snage, iz više zemalja i sa dve komande, ukazuju na to da je svaka učesnica u akciji imala svoj cilj: SAD da zadrže primat u Sredozemnom moru; evropske zemlje, članice NATO-a, da ispolje svoj interes za preuzimanje vodeće uloge u odbrani Evrope; Nemačka da iskoristi situaciju i pokuša da izmanevriše ustavnu zabranu o upućivanju svojih oružanih snaga van teritorije Nemačke, a ostali da pokažu svoju lojalnost jednoj ili drugoj strani.

Do sada NATO nije imao posebno formirane snage za brze intervencije, ali je odlukom svog saveta od 8. aprila 1992. formirao Stalne pomorske snage (STANAVFORMED), koje su 30. aprila 1992. postale operativne, a u njih su uključeni sledeći ratni brodovi: raketni razarači „Sachtouris“ (Grčka), „Glasgow“ (Velika Britanija) i „Bayern“ (Nemačka); raketne fregate „Aliseo“ (Italija), „Turqutreis“ (Turska), „Boone“ (SAD), „Pieter Florisz“ (Holandija) i „Balears“ (Španija). Tokom prvih šest meseci komandant tih snaga je kapetan bojnog broda Lutfu Sancar iz Turske.

NARUŠAVANJE KONVENCIJE O PRAVU MORA

Uvedena pomorska blokada, koju nije proglasio Savet bezbednosti Ujedinjenih nacija, predstavlja demonstraciju sile i vojni pritisak na Jugoslaviju radi potpune izolacije od sveta sa mora. To je sprovođenje najbrutalnijeg embarga protiv jedne zemlje u svetu, i to osnivaču Ujedinjenih nacija, koja je, iako skromnih privrednih mogućnosti, tokom svog postojanja pružala nesebičnu pomoć svim ugroženim zemljama, dokazujući svoju humanost. Odjednom, kao da je ta humanost zaboravljena, mnoge zemlje koje su uživale svu pomoć Jugoslavije u svojim najtežim trenucima priklonile su se, svakako pod pritiskom, krojačima „novog svetskog poretka“, u kojem se demokratija zavodi silom, čak i narušavanjem usvojenih normi međunarodnog ratnog i pomorskog prava.

Pomorska blokada, odnosno ratna blokada sa mora, nije novost u pomorskom ratovanju, jer je izvođena u mnogim ratovima, ali nikada nije tretirana ovako kako je sada predstavljaju njeni zagovarači. Međunarodni ugovori kojima se regulišu odnosi između strana u sukobu pri neprijateljstvima na moru i odnosi strana u sukobu i neutralnih država, a koji se primenjuju u međunarodnom ratnom pravu, ne poznaju takav pojam. Očito je da su velike sile, pre svih SAD, nametnule nove termine koje niko nije prihvatio, ali koji se nameću i organizaciji kakve su Ujedinjene nacije, koje u svojim odlukama ne poštuju usvojene deklaracije i konvencije, kao što su: Pariska konvencija iz 1856, 3. haška konvencija iz 1899, 6. haška konvencija iz 1907, 7. haška konvencija iz 1907, 8. haška konvencija iz 1907, 9. haška konvencija iz 1907, 10. haška konvencija iz 1907, 11. haška konvencija iz 1907, 13. haška konvencija iz 1907, Londonska pomorska deklaracija iz 1909, Londonski sporazum iz 1930, Ženevska konvencija iz 1949, Haška konvencija iz 1954. i Konvencija Ujedinjenih nacija o pravu mora. Na osnovu navedenog, jasno je da je preduzimanje pomorske blokade kakva je primenjena protiv Jugoslavije (i ranije protiv Iraka)

ratni akt protiv zemlje koja to ničim nije izazvala, osim što se suprotstavila secesiji koju su upravo „podgrejavale“ sile koje su zavele pomorsku blokadu i što želi da očuva svoju samostalnost i nezavisnost, što se ne uklapa u scenarij „novog svetskog poretka“, u kojem bi trebalo da dominiraju sila i pravo jačeg. „Izvoznici“ demokratije žele snagom oružja, a ne argumenata, da zavode red u svetu po svom nahodanju.

Ratna blokada je pravno priznata svakoj zaraćenoj strani, tako da svojim brodovima onemogućava brodove svih zastava da uplovljavaju, odnosno isplovljavaju iz neprijateljskih luka ili s obale koju je neprijatelj okupirao, a da bi bila pravno valjana, mora biti *proglašena, notifikovana i efektivna*. Sadašnja situacija u području Sredozemnog, i posebno, Jadranskog mora ne daje pravo nikome da zavodi ratnu blokadu, jer se Jugoslavija ne nalazi u ratu ni sa jednom državom, pogotovu ne s državama koje žele blokadu i koje učestvuju u njoj.

U međunarodnom pomorskom pravu, odnosno u njegovom najznačajnijem dokumentu – *Konvenciji Ujedinjenih nacija o pravu mora*, jasno je definisano pravo država u teritorijalnom moru, ali i na otvorenom, pa niko nema pravo da nekoj drugoj zemlji uskraćuje to pravo. Tom konvencijom zagarantovana je sloboda svim državama, obalnim i neobalnim, korišćenja mora za plovidbu u miroljubive svrhe, a sve države su dužne da tu slobodu ostvaruju poštovanjem interesa drugih država prilikom njihovog iskorišćavanja slobode otvorenog mora. Prema navedenoj konvenciji, nijedna država ne može valjano podvrgnuti svojoj suverenosti bilo koji deo otvorenog mora. Na osnovu navedenog, jasno je zbog čega SAD i saveznici uporno nastoje da svojim scenarijima pritisaka i sprovođenja svoje politike daju multinacionalni karakter i da svoje akcije pokriju odlukama Ujedinjenih nacija, koje su postale instrument realizacije politike SAD, jer se s raspadom Jugoslavije praktično raspao i Pokret nesvrstanih, ili barem više nema nekadašnju snagu, a Varšavski ugovor i SSSR više ne postoje.

Bez obzira na to da li je ekonomska blokada, odnosno embargo, opravdana ili ne, neosporivo je pravo Jugoslavije da njeni brodovi slobodno plove međunarodnim vodama i prevoze robu iz zemalja koje ne prihvataju usvojene sankcije, a ako ih neka zemlja prihvata, onda to treba da čini zabranom izvoza svojih roba i angažovanja svojih brodova u prevozu. Narušavajući slobodu korišćenja otvorenog mora, zemlje učesnice u najavljenoj blokadi gube pravo na ostvarivanje sloboda korišćenja otvorenog mora (čl. 87, t. 2, Konvencije Ujedinjenih nacija o pravu mora). Za vreme plovidbe otvorenim morem brodovi potpadaju pod isključivu jurisdikciju države pod čijom zastavom plove. Konvencijom Ujedinjenih nacija o pravu mora detaljnije je regulisano da ratni brod može obavljati pregled stranog broda samo u slučaju kada posumnja da se brod bavi piratstvom, trgovinom belim robljem,

neovlašćenim emitovanjem, da je bez državne pripadnosti i da, iako vije zastavu druge države ili odbija da istakne zastavu, u stvari, pripada istoj državi kao i ratni brod. U slučaju da sumnje nisu osnovane, nadoknađuje mu se svaki gubitak ili šteta koju je pretrpeo.

Na osnovu navedenog, ratna blokada je ratni akt međunarodno priznat zaraćenim stranama. Predviđena je i definisana određenim međunarodnim pravnim aktima, a do sada je primenjivana bezbroj puta u raznim oblicima. Sada se prvi put u istoriji rata blokada primenjuje na ovakav način. Naime, primenjena je protiv zemlje koja s učesnicima blokade nije u ratnom stanju, niti ih bilo čim ugrožava. Sprovodi se radi obezbeđivanja sankcija protiv Jugoslavije, a omogućava, pre svega, zemljama koje su prihvatile sankcije da ne održavaju trgovinske odnose sa Jugoslavijom, ali nikako ne mogu silom da sprečavaju svaku vrstu pomorskog saobraćaja, pa čak i sa zemljama koje uopšte ne prihvataju takav čin. Takva blokada se može označiti samo kao akt primene sile u međunarodnoj politici, jer angažovanje tolikog broja ratnih brodova, s izraženom ofanzivnom komponentom (raketno oružje, mornarička pešadija i mornarička avijacija), potpuno je neopravdana i krajnje neracionalna s vojnog aspekta. To dokazuje da demonstracijom sile žele da se ostvare politički ciljevi.

Očigledno je da se na ovom području prelamaju različiti interesi. Radi njihovog ostvarenja, ili barem izražavanja, mnoge zemlje su insistirale baš na navedenoj blokadi. Već je postalo uobičajeno da se na takav način uvodi „demokratija“ kod neposlušnih naroda, odnosno dovodi vlada koja će biti u službi onih koji zavode „novi svetski poredak“. Ovaj prostor je već jednom krvavo platio pokušaj zavođenja „novog poretka“, pa postoji opasnost da se to ponovi, ali sigurno je da neće stradati samo oni protiv kojih je blokada uvedena.