

## ПЛАН И КОНЦЕПТ ВОЈНИХ ОПЕРАЦИЈА\*

Мићо Сувајач\*\* и Митар Ковач\*\*\*

Генералштаб Војске Србије, Управа за планирање и развој (Ј-5)

Планови операција резултат су процеса планирања операција. Заснивају се на одобреним концептима операција и представљају детаљну разраду концепата. На стратегијском нивоу чине их оперативни планови са прилозима и додацима и израђују се за сваку конкретну операцију. На оперативно-тактичком нивоу представљају се кроз оперативно наређење са прилозима, додацима и табелама са различитим показатељима.

Формирање оперативног модела један је од битних улаза за разраду концепта операције. Сам концепт, кроз фазу разраде плана, развија се у детаљан план операције. Њиме се дефинише сврха операције, њене фазе и активности, изражава тежиште и начин достизања циљева.

Кључне речи: *план операције, концепт операције, оперативни модел*

## Увод

Планови операција кроз историју мењали су свој назив али им је намена била иста. У њима је требало предвидети кретање непријатеља, проценити његову јачину и намере, распоредити сопствене снаге, дефинисати циљеве, задатке, главне правце употребе, логистичку подршку и друга питања од значаја за исход сукоба.

Планови операција резултат су процеса планирања операција. Прелиминарни облик планова чине концепти операција, док се сами планови детаљно разрађују у фази разраде плана, процеса оперативног планирања.

Концепти операција су условљени развојем оперативног модела током анализе мисије и исказаном намером команданта. Концептима операција описују се начини синхронизације активности потчињених јединица, у току реализације мисије или извршавања задатка.

У раду су приказани елементи плана и концепта војне операције, као и утицај оперативног модела на развој концепта операције.

Приказане су специфичности и разлике између планова на стратегијском и оперативно-тактичком нивоу.

\* У раду је саопштен део резултата истраживања на пројекту: *Рентабилни извор нових технологија и концентрација одбране кроз друштвене промене и стратешке оријентације Србије у 21. веку (III 47029 МНТ РС)* који финансира Министарство за образовање и науку Републике Србије.

\*\* mico.suvajac@vs.rs

\*\*\* mitar.kovac@mod.gov.rs

## Историјски осврт на план операције

У периоду пред Први светски рат у европским земљама употреба војске је регулисана ратним и „операцијским“ планом. Ратни план садржавао је у себи комбинације о прикупљености армије и начинима њеног развоја за ратно дејство, а такође и главну идеју тих дејстава. Израђиван је пре рата, према политичким приликама, наоружању једне и друге стране, особинама ратне позорнице, државним средствима и тако даље.

Ратни план је обухватао рат у целини а поред политичког плана и операцијских пројеката, обухватао је план мобилизације, концентрације, снабдевање храном и муницијом, финансијски план, план унутрашње сигурности и друго.

Сматрано је да ратни план израђује државни орган, односно влада. Њиме је одређиван састав војске, груписање, задатак и начин ангажовања.

Ратни планови чинили су полазу основу за ангажовање војски у почетном периоду рата, на заштити и остварењу виталних државних или националних интереса оружаним путем. Израђивани су у генералштабовима и министарствима војски, верификовали су их највиши државни руководиоци и чувани су у строгој тајности.<sup>2</sup>

Операцијски план је рађен као наставак ратног плана. Током израде операцијског плана вођено је рачуна о посебностима које војска реализује по ратном плану, односно регулисао се начин извршења задатка који је постављен ратним планом. Операцијски план је састављао „главни заповедник“ за сваку стратегијску јединицу која самостално дејствује на једном војишту. Њиме је означавана само општа идеја операција и систем за њену реализацију. Сматрано је да у операцијском плану није могуће „показати свакодневно кретање“ али се мора предвидети распоред „главних“ јединица за извршење неке операције, као и простор на којем ће те јединице извршавати задатке.

Основа за израду и ратног и операцијског плана била је процена сопствене и снаге непријатеља.

Војна мисао тог периода сматрала је да операцијски план („пројекат операција“, „план операција“), представља дело команданта и да произлази из основне идеје ратног плана. Међутим, треба имати у виду да командант има суштински утицај на план, али то је ипак део колективног рада и „заједничке памети“ (прим. аут.).

Како је код ратног плана највећи значај имала основна идеја рата, тако код операцијског плана највећи значај имала основна идеја операције. Она се огледала у одређивању операцијског циља, а изражавала избором операцијског правца.

## План војне операције

Ради бољег разумевања плана, модела и концепта, потребно је прво сагледати њихова појмовна одређења.

План од латинске речи *planum*<sup>3</sup> значи нацрт, површину, цртеж грађевине, картографско приказивање неке мање области.

<sup>1</sup> Лер, Г. А.: *Правилно и погрешно решавање тактичких задатака на карти и у пољу*, Београд, 1902, страна 40.

<sup>2</sup> Ковач, М.: Форца, Б.: *Историја ратне вештине, период 1920–2000*, Београд, 2000, страна 168.

<sup>3</sup> Вујаклија, М.: *Лексикон страних речи и израза*, Просвета, Београд, 1980, страна 709.

Модел је настао од латинске речи *modulus*<sup>4</sup> што значи образац, узорак, мустру. Концепт има корен у латинској речи *conceptum*<sup>5</sup> што представља план, нацрт, скицу.

Под плановима се подразумевају писана документа у којима се стварају одговарајуће организацијске, односно нормативне претпоставке, за успешно остваривање циљева.<sup>6</sup>

Планови операције служе да правовремено и јасно одговоре на ситуације у којима могу бити употребљене војне снаге. Под планом операције подразумевамо *борбена документа* у коме се разрађује одлука која је произашла из замисли команданта. То је скуп докумената у којима се логичним редом износе и детаљно разрађују командантова замисао, концепт и одлука за постизање постављеног циља. Документа плана операције раде се према расположивом времену и стварним потребама. Израђују их органи команде у складу са њиховим надлежностима, а према садржају и намени условно се деле на: *документа за командовање* (директиве, наређења, инструкције, планови, смернице за планирање, радне карте и шеме); *документа за извештавање и обавештавање* (борбени и оперативни извештаји, извештаји по обезбеђењима, обавештења свих врста, предлози и реферати органа команде и ратни дневник) и *приручна документа* (таблице, спискови, прегледи норми и података, разни прорачуни, дијаграми, матрице, графикони и друга).<sup>7</sup>

Под планом операције подразумева се *оперативни план* са својим прилозима, додацима, шемама, скицама, и др. У опус плана операције могу се сврстати: стални планови употребе, основни планови, планови превенција криза и оперативни планови. Пошто сви планови превентивног планирања служе да усмере и убрзају израду оперативног плана између синтагми *план операције* и *оперативни план* може се ставити знак једнакости.

Оперативни план је намењен да одговори на актуелну или новонасталу кризну ситуацију. Уколико је нека кризна ситуација предвиђена, може се приступити изради оперативног плана на основу постојећег плана превенције кризе.

План треба да омогући реализацију задатка, као и све неопходне припреме за успешно извршење задатка. Заснива се на иницијалној директиви, смерницама, припремно наређењу или оперативном плану претпостављеног. На основу оперативног плана може се изградити више помоћних планова. План треба да се односи на суштинске компоненте неке операције, а посебно на концепт операције, процену ризика, задатке, опште потребе снага и организацију командовања и контроле.

Оперативни план се начелно израђује када.<sup>8</sup>

- развој ситуације извесно води ка употреби снага,
- расположиво време омогућава детаљно планирање,
- размештање снага захтева детаљно планирање и

<sup>4</sup> Исто, страна 576.

<sup>5</sup> Исто, страна 465.

<sup>6</sup> Види шире, Ковач, М., Стојковић Д.: *Стратегијско планирање одбране*, Београд, 2009.

<sup>7</sup> Савић, Д.: *Ток операције*, Нови гласник, Београд, 2004, број 2.

<sup>8</sup> *Упутство за оперативно планирање и рад команди у ВС – привремено*, Управа за планирање и развој (Ј-5) ГШ ВС, Београд, 2008, књига I, страна 13.

– изводљивост плана превенције кризе не може бити проверена без детаљног планирања услед могућих проблема у току размештаја снага, одрживости, доступности ресурса или ради утврђивања недостатака у способностима.

На стратегијском нивоу оперативни план се састоји од *главног текста* и потребних *прилога* и *додатака* за стратегијски ниво. Израђује га Здружена оперативна команда. План одобрава старешина који је наредио планирање.

*Главни* текст се ради у пет параграфа. Кључни елемент главног текста је тачка *извршење* где се потчињеним командантима јасно додељују задаци, дефинишу снаге и саопштава намера команданта како ће операцију извести.

Уз главни текст раде се *прилози* и *додаци* који служе да детаљније појасне елементе главног текста. Број, врста и изглед прилога, као и њихових додатака, у оквиру оперативног плана, одређују се за сваку конкретну операцију. Прилози се израђују у пет параграфа, осим прилога правила употребе који има посебну форму.

На оперативно-тактичком нивоу план чине *оперативно наређење са прилозима* и *додацима* за оперативно-тактички ниво.

Оперативно *наређење* ради се такође у форми од пет параграфа. За разлику од главног текста, који има одређен ниво општости, овај документ је конкретнији и садржајнији, јер се упућује непосредним извршиоцима плана операције.

Уз оперативно наређење израђују се: наређење за логистичку подршку, наређење за кретање, припремна наређења, допунска наређења, прилози и додаци.

Број и врсту *прилога* који се израђују уз планове диктира врста плана и природа операција које се планирају. Број *додатака*, *табела* и *прегледа* који се израђују уз оперативне планове није ограничен. Штабни орган и специјалистички официри ће израдити онолико додатака, табела или прегледа колико је потребно да потчињенима разјасне све елементе задатка из своје функционалне надлежности.

## Улога оперативног модела у развоју концепта операције

За развој концепта операције од пресудног је значаја формирање *оперативног модела*. У формирању оперативног модела, већ се назире форма концепта операције.

Формирање оперативног модела захтева анализу и разумевање оперативног окружења, ефеката који се желе постићи, разумевање жељеног крајњег стања и идентификацију центара гравитације. Дакле, то је резултат мисаоног процеса где су сопствене и снаге непријатеља постављене у логички однос. Моделом се израђује основна замисао команданта за извршење операција и повезују задаци, снаге и жељено крајње стање.

Елементи оперативног модела су: окончање војних операција; жељено крајње стање; ефекти; центар гравитације; директан и индиректан приступ; одлучујуће тачке; линије операција; изражавање тежишта; одређивање редоследа активности и фаза операције; гране и наставци операције; оперативна пауза и тачке кулминације.

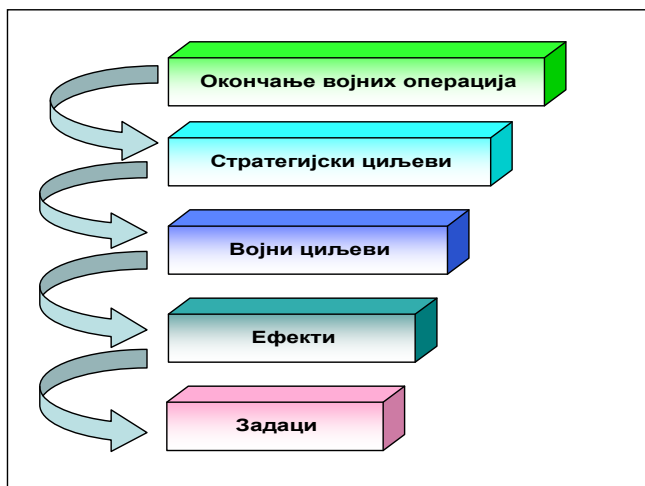

Слика 1 – Однос окончања војних операција, циљева, ефеката и задатака<sup>9</sup>

Окончање *војних операција* представља полазни и неопходан елемент за обликовање њихове припреме и извођења. Основна питања која се постављају у току дефинисања тачке прекида војних операција су: који војни услови морају владати у зони операција да би били остварени стратегијски циљеве и како војни услови утичу на прелазак из ратног у мирнодопско стање? Разумљиво је да ти услови могу променити, како планирање, тако и ток операције.

*Жељено крајње стање* представља скуп услова који треба да владају у зони по завршетку војних операција. Жељено крајње стање је у директној вези са циљевима операција. Оно треба да потврди да је мисија испуњена.

*Ефекат* је физичко стање или стање система које је резултат акције, више акција или других ефеката.<sup>10</sup> Стратегијски и оперативни ефекти могу се посматрати као услови који подржавају достизање циљева. Сврха дефинисања стратегијских и оперативних ефеката у току планирања операције јесте успостављање јасне везе између циљева, задатака и ресурса.

*Центри гравитације* представљају изворе физичке или моралне моћи, снаге и отпора. Они су дефинисани као карактеристике, способности или локалитети од којих нација, војне снаге или групе црпе слободу деловања, физичку снагу или моћи за постизање циља. Центар гравитације постоји на стратегијском, оперативном и тактичком нивоу.

Анализа центра гравитације изводи се кроз анализу критичних способности, критичних захтева и критичних рањивости.

<sup>9</sup> *Доктрина планирања у Војсци Србије*, ГШ ВС, Управа за планирање и развој (Ј-5), Београд, 2012, страна 18.

<sup>10</sup> Види шире, *Доктрина планирања у Војсци Србије*, ГШВС, Управа за планирање и развој (Ј-5), Београд, 2012.

*Критичне способности* су битне способности центара гравитације и чине га извором физичке или моралне моћи у контексту конкретне мисије.

*Критични захтеви* су основни услови, ресурси или средства неопходни да центар гравитације испољава критичне способности. Без критичних захтева центар гравитације не може функционисати успешно и престаје да буде извор критичних способности.

*Критичне рањивости* су они критични захтеви, ресурси или елементи који су осетљиви на неутралисање, изоловање или напад. Критичне рањивости су они елементи сопственог центра гравитације које је неопходно бранити, односно, код непријатеља, нападати.

У односу на идентификоване центре гравитације, услове који владају у оперативном окружењу и дефинисано жељено крајње стање, могуће је разликовати директан и индиректан приступ у извођењу операција.

*Директан приступ* у извођењу операција подразумева непосредно дејство на центар гравитације непријатеља.

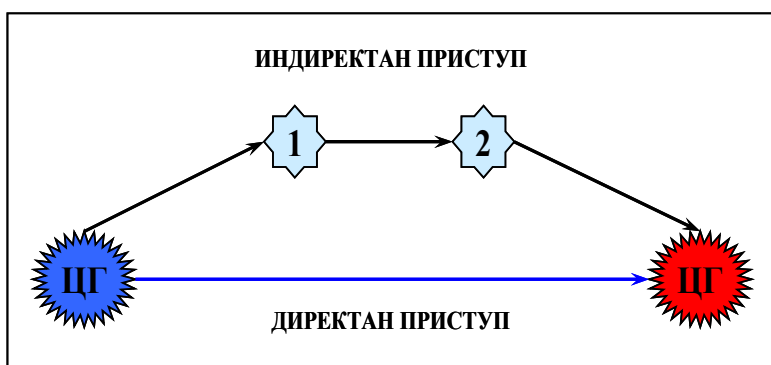

Слика 2 – Директан и индиректан приступ

*Индиректни приступ* се примењује када се низом дејстава или активности, уништавају и неутралишу непријатељеве критичне способности или критичне рањивости. Тиме се на посредан начин слаби, неутралише или изолује центар гравитације непријатеља.

*Одлучујућа тачка* је догађај, активност, радња, географска локација које је од одлучујућег утицаја за даљи наставак операције. Одлучујуће тачке постоје у времену, простору или информационом окружењу. Повезивањем одлучујућих тачака формира се линија операције. Њихова идентификација врши се у процесу планирања, а овладавање тачкама дозвољава флексибилност команданту у избору линија операција, које изводе ка центру гравитације непријатеља.

*Линије операција* повезују одлучујуће тачке, које воде ка центру гравитације, у времену и простору. Линије операција одређују међусобну повезаност одлучујућих тачака и одређују смер којим се операције изводе ради постизања крајњег жељеног стања.

*Тежиште се изражава* груписањем снага, у одређеној зони у којој командант намерава да стекне одлучујућу предност. Изражавање тежишта усмерено је на активности које се сматрају кључним за извршење задатка. Како би потчињени схватили идејну замисао и одредили приоритете, командант недвосмислено изражава тежиште у операцијама, или одређује тежиште у некој фази извођења операције.

*Одређивањем редоследа и фаза у извођењу операција* интегришу се и синхронизују сродне активности и повећава флексибилност и јединство деловања током извршења. Разматра се кроз синхронизацију и синергију ради испољавања сталног утицаја на непријатеља.

Синхронизација представља усклађивање акција и ефеката по месту, времену и сврси, ради достизања максималне предности над непријатељем. Синергија представља резултат бројних физичких, информационах, моралних и других акција које, тако комбиноване, имају већу вредност од њиховог простог збира.

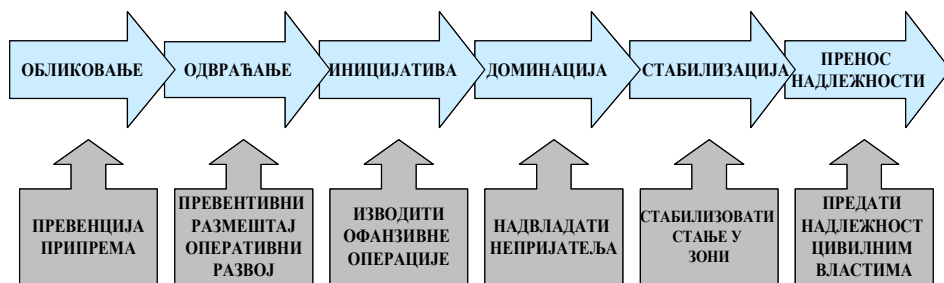

Слика 3 – Начелан пример одређивања фаза и етапа

*Гране и наставци* у планирању операције обезбеђују флексибилност плана, што се не односи само на одређивање фаза, већ и на реакцију на суштинске промене, које су неопходне у случају неочекиваних непријатељевих активности или резултата тих активности. У околностима које се брзо мењају и када није могуће достићи неку одлучујућу тачку, командант предвиђа и планира решења која омогућавају наставак операције и достизање одлучујуће тачке другом линијом операција.

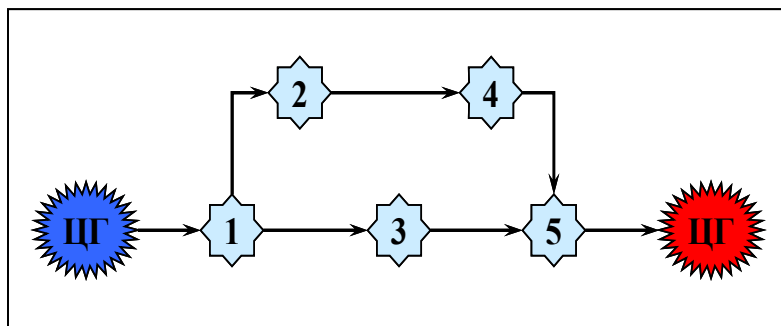

Слика 4 – Пример гране операције

*Оперативна пауза* представља привремени прекид операција, начелно, након достизања већине тактичких или оперативних циљева, али увек пре достизања властите тачке кулминације. Има за сврху да се изврши консолидација снага и припрема за наставак операције.

*Тачка кулминације* је период у којем војне снаге достижу свој максимум и након којег не могу наставити извођење операције планираним темпом. То је период операције који указује да ће снаге бити убрзо осетљиве на поремећаје, а може се предупредити и пролонгирати планирањем оперативне паузе.

Оперативни модел се, до одређених детаља, развија на свим нивоима планирања, узимајући у обзир величину снага и ниво планирања.

**Развој концепта** је фаза у процесу оперативног планирања и реализује се кроз свеобухватну и логичку анализу ситуације и кроз развој и поређење извесног броја изводљивих курсева акције. Развој концепта почиње анализом ситуације која обухвата анализу командантових смерница за планирање израђених у претходној фази (а оперативни модел је део тих смерница), и анализу информација које су примљене у међувремену.

Курс акције подразумева начин ангажовања снага којим је могуће испунити мисију. Производ ове фазе планирања је *концепт операције*, заснован на само једном курсу акције који је изабрао командант.

У фази се реализују следећи кораци: анализа ситуације; развој курсева акције; брифинг о одлуци и разрада концепта операције.

Сврха *анализе ситуације* је да се анализирају фактори и идентификују чиниоци који су релевантни за мисију, ради потврде да ли се мисија може испунити, као и да се разраде курсеви акције. Неопходно је објединити кључне елементе ситуације, идентификовати недостатке и решавати неусаглашена питања, првенствено која утичу на развој курсева акције.

*Развојем курсева акције* треба осмислити што већи број курсева. То обезбеђује много већу флексибилност у начину коришћења војних снага и начину извршавања мисије. Курсеви акције треба да буду усмерени на напад непријатељевог центра гравитације и заштиту сопственог. У овом кораку треба одредити шта треба учинити и када.

Курс акције је опис начина на који се мисија може извршити. Њиховим развојем дају се одговори на следећа питања: Када почињу активности или када треба да се заврше?; Ко ће изводити операцију?; Које операције треба размотрити?; Где ће се изводити операције?; Зашто операцију треба извести?; Како ће се извести операција?

Процес развоја курсева акције такође би требао да обухвати разраду непријатељевих курсева, омогући да сопствени курсеви акције воде испуњењу мисије и проveri изводљивост сваког курса акције.

Ратне игре се реализују ради даљег вредновања и синхронизације сваког курса акције против непријатељевих курсева акције. Неопходно је да се сваки сопствени курс проиграва против највероватнијег и најопаснијег непријатељског курса акције. На тај начин се идентификују предности и слабости, као и кључни елементи планирања извођења сваког курса акције.



Поређење курсева акције изводи се када се заврши тестирање изводљивости и ратне игре. Поређење се обавља испитивањем резултата ратних игара, предности и слабости и разматрањем критеријума селекције које командант сматра значајним.

*Брифингом о одлуци* презентују се команданту курсеви акција, са резултатима поређења курсева и свим релевантним чињеницама. На брифингу он ће одабрати или изменити курс акције, који треба да се развије у концепт операције.

*Разрадом концепта* изабрани курс акције разрађује се у концепт операције. У концепту треба да приказати довољно детаља за изражавање командантове идеје о целокупном извођењу предстојеће операције.

## Концепт операције као основа плана операције

Концепт операције описује начин синхронизације активности потчињених јединица, у току реализације мисије или извршавања задатка. Начелно, подразумева шему извођења маневара и најцелисходнији начин реализације ватрених дејстава. Концептом се указује на детаље сврхе операције, њене фазе и активности, тежиште деловања, начин достизања циљева и прихватљиве ризике.

Концепт проширује командантову замисао, односно одабрани ток активности у операцији. Њиме се изражава намера у вези са употребом снага, временом и простором утврђеним за извршење задатака, формулисањем циљева и остваривањем жељеног крајњег стања. У већини доктрина страних оружаних снага, њиме се одражава начин, на који сваки елемент оперативног распореда координише рад са другим елементима унутар оперативног распореда.

То је производ фазе *развоја концепта* у процесу оперативног планирања на стратегијском нивоу, односно, фазе *одобравања курса акције*, на оперативно-тактичком нивоу. Концепт се подноси на одобрење, у форми документа, надлежном органу који је наредио планирање. Одобрење, међутим, није нужан предуслов за наставак разраде плана, али је предуслов за потпуну израду плана.

Завршетак израде концепта операције је прелиминарни корак у развоју оперативног плана, односно наређења.

Концепт операција треба да обухвати: претпоставке које виши ниво командовања сматра значајним; да прикаже и образложи како командант жели да реализује неке специфичне циљеве; да упозна претпостављени ниво командовања са командантовим намерама; да информисе потчињене команданте, команде и службе за подршку о обиму, карактеристикама и вероватним задацима који ће се пред њих поставити у плану; да јасно идентификује неопходне снаге и способности; да идентификује и предвиђа временске оквире за извођење операције и утврди потребе развоја допунских планова.

На **стратегијском нивоу** концепт операције се израђује се у пет параграфа, по следећој структури:

1. Ситуација
2. Мисија
3. Извршење
4. Логистичка подршка
5. Командовање и телекомуникације

*Ситуација* је информација<sup>11</sup> коју командант прима од више команде, на основу које темељи своје планирање. Она обухвата: информације о основама на којима се темељи развој плана; опис стратегијских услова који утичу на развоју плана; зону извођења операције; крајње стање које одређује претпостављени командант; преглед претњи, на основу обавештајних података; опис центра гравитације у операцији и одлучујућих тачака које одређује претпостављени командант; остале снаге и команде, чије ће активности директно утицати на задатке које одреди командант; „спољне снаге“ које могу деловати под матичном командом и снаге које матична команда упућује као подршку некој другој команди; опис фактора који могу да утичу на успех у остварењу циљева наведених у плану; политичке и војне претпоставке и списак кључних задатака које је доделио претпостављени командант.

*Мисија* дефинише ко ће изводити операцију, шта треба урадити, када, где и зашто. Редослед елемената у мисији није стриктно дефинисан.

Опис *извршења* обухвата: списак додатних претпоставки у планирању; преглед кључних елемената анализе задатка; идентификацију кључних центара гравитације и одлучујућих тачака које утичу на извршење задатка; обавезе, забране и предусловне за успех; кратак опис идентификованих ризика и процена њихових утицаја на успех извршења задатка; опште намере команданта; војне циљеве; жељено војно крајње стање; критеријуме успеха; активности у планираним фазама; општи преглед главних војних капацитета, неопходних за реализацију концепта; општи опис кључних одређених задатака за потчињене команданте и инструкције за садејство.

Опис *логистичке подршке* односи се на организацију и извршење логистичке подршке снага у операцији. Садржи јасан исказ концепта логистичке подршке у операцији са основним елементима реализације подршке по кључним функцијама логистике. Она обухвата: концепт логистичке подршке; материјална средства; логистичке критеријуми и норме припадања; одобрени утрошак; степен исправности наоружања и војне опреме и приоритети у снабдевању и одржавању; транспорт; санитетску подршку; здравствену и санитетску заштиту.

Опис *командовања и телекомуникација* обухвата кратак опис система командовања и потребе у вези са подршком командно-информационих система.

Заснивајући се на опису курса акције из процеса доношења одлуке, концепт треба да опише будућу операцију, врсту операције, као и да означи главни удар. Опис концепта треба да буде концизан и схватљив.

Концептом треба описати: употребу маневарских елемената у шеми маневра; план ватрене подршке која подржава маневар; интеграцију других елемената или система у операцији; ово укључује извиђање и елементе безбедности, обавештајна, инжењеријска, противваздухопловна средства; сваки други аспект операције који командант сматра погодним да објасни концепт и осигура јединство напора.

Садржаји тачака *извршење, логистичка подршка и командовање и телекомуникације*<sup>12</sup> из оперативног наређења, чине писани део концепта операције. Форма докумен-

<sup>11</sup> Упутство за оперативно планирање и рад команди у ВС – привремено, Управа за планирање и развој (Ј-5) ГШ ВС, Београд, 2008, књига I, страна 23.

<sup>12</sup> Упутство за оперативно планирање и рад команди у ВС – привремено, Управа за планирање и развој (Ј-5) ГШ ВС, Београд, 2008, књига II, страна 33–38.

та концепта операције на **оперативно-тактичком нивоу** може да буде један параграф, може да буде подељен на два или више подпараграфа, а ако је обиман може да буде у посебном прилогу. У зависности од расположивог времена и начина достављања претпостављеном на одобрење, варира ниво детаља који се описују у концепту, али је тежиште на опису употребе маневарских снага и концепту подршке тих снага.

## Закључак

Планирање као функција командовања омогућава планерима и команданту да осмисле и пронађу жељени пут за исход операције. Командант путем планова и наређења преноси потчињенима своју замисао, намере и одлуке.

План војне операције служи да дефинише начине достизања циља операције. Њиме се реализује додељена мисија и уважавају сви чиниоци који утичу на ток и исход операције. Сврха му је да обезбеди релативно прецизну прогнозу тока извршења задатака. Због брзине протока информација, скоро увек је подложен допунама и корекцији. Критеријум за одређивање квалитета плана је, да ли план операције олакшава извођење борбених активности у различитим ситуацијама.

Документа плана војне операције разликују се по структури и садржају на стратегијском и оперативно-тактичком нивоу.

Оперативни модел служи да обликује и усмери развој концепта операције. Њиме се разрађује основна замисао команданта за извршење операција и повезују задаци, снаге и жељено крајње стање.

Концепт операције представља темељ плана. Концептом се изражава намера у вези са употребом снага, дефинише време и простор за извршење задатака и формулишу циљеви. Њиме се описује употреба маневарских елемената, план борбене подршке и интеграција свих елемената у извођењу операције.

## Литература

1. Вујаклија, М.: *Лексикон страних речи и израза*, Просвета, Београд, 1980.
2. *Доктрина Војске Србије*, Медија центар ОДБРАНА, Београд, 2010.
3. *Доктрина планирања у Војсци Србије*, ГШВС, Управа за планирање и развој (Ј-5), Београд, 2012.
4. Ковач, М.: *Појам и класификација операција*, Војно дело, бр. 2, ВИЗ, Београд, 2004.
5. Ковач, М., Стојковић Д.: *Стратегијско планирање одбране*, Београд, 2009.
6. Лер, Г. А.: *Правилно и погрешно решавање тактичких задатака на карти и у пољу*, Београд, 1902, стр. 40.
7. Савић, Д.: Ток операције, *Нови гласник*, број 2, Београд, 2004.
8. *Упутство за оперативно планирање и рад команди у ВС привремено*, Управа за планирање и развој (Ј-5) ГШ ВС, Београд, 2008.
9. Форца, Б.: *Класични и савремени погледи на војне операције*, Војно дело, бр. 2, ВИЗ, Београд, 2004.