



Рад Здружене оперативне команде у процесу планирања операција Војске Србије

УДК: 005.591.45 : 355.133.4-543.3 (497.11)

*Жељко Трамошљика, потпуковник**

Учешће у савременим војним операцијама захтева ангажовање и здруживање снага различитих родова и видова. У складу са тим одређењем, формирање Здружене оперативне команде (ЗОК) било је једно од значајнијих решења у организацијским променама Војске. Здружене оперативне команде су постала неминовност у свим савременим војскама тако да готово све чланице НАТО-а и Програма Партнерство за мир, имају такав вид организовања на оперативном или стратешком нивоу. Суштина постојања ЗОК-а је пројектовање и управљање операцијама. Без обзира на то да ли се ради о рату или миру, ова команда, у складу са савременим изазовима, непрекидно је ангажована. Планирање операција је комплексан и дуготрајан процес. Савремени услови у којима ће се изводити операције намећу проблеме за чије решење се тражи целовит прилаз и сагледавање свих аспеката. Досадашња пракса планирања операција у Војсци најчешће је користила секторски метод рада команди на свим нивоима. Спорост у доношењу одлуке је била једна од карактеристика таковог, секторског рада. Циљ рада је да се систематизују сазнања и прикаже рад ЗОК-а у општем моделу процеса оперативног планирања. Идентификоване су функције и задаци ЗОК-а и приказана организација исте која је проистекла из функција и задатака. Актуелност и значај теме су очигледни, имајући у виду недостатак праксе, али и место и улогу ЗОК-а у систему командовања Војском.

Кључне речи: Војска, Здружена оперативна команда, планирање, функције Војске, оперативне процедуре.

Увод

У условима савремених изазова, ризика и претњи Војска би могла да се ангажује у борбеним и неборбеним операцијама, што од ње захтева функционалну организацију у погледу конципирања сна-

* Аутор је запослен у Војсци Србије.

га и оптималног организовања команди. Савремене операције су сведимензионалне, комплексне и динамичке. Учесће у савременим војним операцијама захтева ангажовање и здруживање снага различитих родова и видова, те је формирање Здружене оперативне команде (ЗОК) било једно од значајнијих решења у организацијским променама.

Здружена оперативна команда формирана је да би ГШ ефикасно објединио фазу припреме и фазу употребе Војске, да би остварио суштинско здруживање видова, да би систем планирања операција и ангажовања Војске и командовања у операцијама било концентрисано на једном месту и достигло потребан ниво интероперабилности са одговарајућим командама у систему колективне одбране и безбедности. Постојање ЗОК-а је предуслов за стварање повољних услова за обављање оперативне функције војске. На тај начин омогућава се прецизније разграничење послова и задатака оперативног планирања и командовања у војним и невојним операцијама од других стручних послова и задатака, који су у надлежности Генералштаба.

Планирање операција је комплексан и дуготрајан процес. У досадашњем раду на планирању операција у Војсци Србије најчешће се користио секторски метод рада команди на свим нивоима. По овом методу, сваки орган команде ради са својим потчињенима своју процену и предлог за свој орган, независно од могућности да се користи рад других органа, а контакти између појединих старешина и органа у пракси су најчешће површни и узгредни. И најбоље организован секторски рад не може битије смањити време извршења задатка, а дуплирање и понављање истих послова не може се у потпуности избећи. У процесу рада губило се много времена, а у току изношења закључка из процене и предлога већина старешина је била пасивна.

Процес оперативног планирања, који је приказан у овом раду, као и рад ЗОК-а у процесу планирања операција Војске Србије заснива се на Упутству за оперативно планирање и рад команди у Војсци Србије – нацрт, ГШ ВС/Управа за планирање и развој (Ј-5) / Београд, децембар 2006. године. Сам процес и рад ЗОК-а у процесу планирања је комплексан и захтеван, али пружа велики степен комодитета при планирању. Стандарди и процедуре за рад ЗОК-а и осталих команди заснивани на овом упутству уведени су да би се олакшао рад штабних официра и омогућило да се применом стандарда и процедура добије релативно сталан квалитет решења. На тај начин субјективне способности сваког појединца усмерене су ка креативној примени наведених поступака, а избегнута је зависност исхода рада од личних способности официра.

Актуелност и значај теме су очигледни, имајући у виду недостатак праксе, али и место и улогу ЗОК-а у систему командовања Војском и у Војсци.

Опредељење, које је утврђено у нацртима стратешких докумената (Стратегија одбране, Стратегијски преглед одбране, Доктрина Војске), посебно у процесу будућих интеграција, захтева од Војске Србије да се што квалитетније припреми за рад у новим и битно измењеним условима. Приступање евроатлантским интеграцијама подразумева испуњавање захтева интероперабилности, као основне претпоставке међународног ангажовања Војске.

Значајно место у структури Војске, као битан услов за успешно извршавање мисија и задатака и афирмацију на међународном плану, има Здружена оперативна команда. Готово све чланице Програма Партнерство за мир формирале су ове команде. Суштина њиховог постојања је планирање и управљање операцијама. Без обзира на то да ли се ради о рату или миру, ове команде су, у складу са савременим изазовима, непрекидно ангажоване.

Специфичност садржаја планирања операција Војске Србије условиће и различиту организацију ЗОК-а у процесу израде плана операције. Карактеристика свих операција јесте да захтевају да се на нивоу ЗОК-а организује такав модел планирања који ће организацијску структуру команде и планираних ресурса најефикасније претворити у функционалну структуру која може остварити постављени циљ. Организација рада ЗОК-а на планирању једне врсте операција најчешће се не може применити у каснијем раду на планирању других операција. Свака операција захтева аналитички приступ у одређивању модела организације планирања.

Функције и задаци ЗОК-а

Формирање ЗОК-а је потврда настојања даљег осавремењавања система командовања Војском. Здружена оперативна команда формирана је ради стварања повољних услова за обављање оперативне функције Војске. Она омогућава прецизније разграничење послова и задатака оперативног планирања и командовања у борбеним и неборбеним операцијама од других послова и задатака из надлежности ГШ. Постојање ове команде која планира, управља, изводи и прати операције оправдавају и задаци које Војска извршава у време мира, а везани су за суверенитет. Они треба да буду интегрисани и да их контролише само једна оперативна целина да би ефикасније експлоатисали информације и могућности које обезбеђује сваки вид.

Као и у већини суседних земаља, ЗОК непосредно учествује у планирању операција на територији Републике Србије и врши оперативно командовање јединицама које их реализују. У случају евентуалног учешћа у коалиционим и мултинационалним операцијама ЗОК

врши командовање контингентом из земље до његовог претпочињавања, као и мониторинг (праћење) снага у операцијама изван земље. То је изузетно сложено питање, а при разматрању надлежности ЗОК-а најчешће се наводи задатак мониторинга ангажовања контингента у мултинационалним и мировним операцијама. ЗОК командује снагама у току извођења дејстава, односно интегрише их у јединствене снаге ради извођења здружене операције. Формирање, обучавање и припрема снага које дефинише ЗОК у надлежности је команди видова.

Свака команда (штаб), самим тим и ЗОК, има своју организацију која је проистекла из њених функција. Услов за квалитетно успостављену организацију ЗОК-а и прецизну расподелу задатака и одговорности организацијским целинама јесте идентификација тих функција. Утврђивање чињеница које опредељују функције ЗОК-а и њихова идентификација предуслов су за успостављање његове сврсисходне организације.

Чиниоци који у великој мери утичу на дефинисање функција ЗОК-а су: (1) функција Војске у њеном „животном циклусу“, (2) систем командовања; (3) мисије и задаци Војске; (4) намена ЗОК-а; (5) садржаји борбених дејстава и (6) интероперабилност.¹

Функције „Војске 2015“ су, према поставкама у нацрту Стратегијског прегледа одбране, груписане у оперативне и процесне функције.²

Оперативне функције „Војске 2015“ обухватају оперативни развој, организовање и извршавање специфичних војних активности, мера и поступака, који произилазе из мисија и задатака додељених Војсци. Основне процесне функције Војске су командовање, дејства и противдејства, обезбеђење и логистичка подршка и оспособљавање.

Функције Војске одвијају се у њеном животном циклусу, чије су фазе: (1) припрема Војске и (2) употреба Војске. Део ГШ и команде видова имају кључну улогу у фази припреме Војске. У фази употребе Војске ЗОК има пресудну улогу која се огледа у оперативном командовању ангажованим снагама у операцијама у рату и миру. При дефинисању функција ЗОК-а не смеју се изоставити поједине активности, послови, задаци, потфункције и функције чијом се реализацијом остварују функције Војске, али ЗОК-у не треба додељивати оне функције које би његов рад чиниле сложенијим.

Када се говори о систему командовања, за разлику од досадашњег начина његове реализације (од НГШ преко Ј-З до команди видова, које су обављале функцију оперативног – употреба и функционалног командовања јединицама), формирањем ЗОК-а, командовање Војском се остварује по вертикали: од начелника Генералштаба преко ЗОК-а до команди ангажованих снага које припремају команде ви-

¹ З. Опалић, *Функције Здружене оперативне команде*, Нови гласник, бр. 1, ВИЗ, Београд, јануар–март 2006, стр. 31.

² *Стратегијски преглед одбране*, нацрт, (Функције Војске 2015), новембар 2005.

дова. Команде видова врше функционално командовање снагама свог вида. Место које ЗОК има у систему командовања захтева да прецизно буду дефинисани и послови, задаци и функције чијом се реализацијом потврђује његова намена.

При идентификацији функција ЗОК-а морају се имати у виду мисије и задаци Војске, посебно употреба Војске у миру и рату - извођење различитих врста операција, како би се у ЗОК-у извршио правилан избор и груписање послова и задатака потребних за остваривање намене те команде.³

Садржаји борбених дејстава обухватају: дејства и противдејства, обезбеђења и командовање умногоме опредељују задатке и функције које треба да реализују ЗОК, а пре свега ради ефикасне употребе родовских, видовских или здружених снага. Садржаји борбених дејстава представљају основу за идентификацију специјалистичке подручне функције.

Интероперабилност је постала једно од начела организовања Војске и предуслов за њено међународно ангажовање. Она налаже стандардизовање организације и управљања командом у складу са организацијом савремених војски.⁴

Укључивање у међународне интегративне процесе подразумева штабни рад по међународним стандардима. Свакако да при дефинисању функција ЗОК-а треба узети у обзир и потребу да команда буде организована у складу са стандардима НАТО-а.

База за формирање штабне организације је: намена јединице, потребне штабне функције, прописи и закони.⁵ Потребне штабне функције начелно су: персонална, обавештајна, оперативна и функција обуке, логистичка, цивилно-војне операције, операције везе и управљање ресурсима.

При идентификацији функција ЗОК-а, свакако, поред уважавања теоријских поставки, искуства из страних земаља и наведених чинилаца, кључни утицај имају намена ЗОК-а и мисије и задаци Војске. Имајући у виду намену ЗОК-а, треба истаћи да је командовање једна од основних функција војне организације којом се усмеравају појединци и јединице у извршавању задатака и остварења циљева. Испуњава се као процес, у простору и времену, са садржајима који представљају функцију командовања, односно процесне функције.

³ З. Опалић, *Функције Здружене оперативне команде, Нови гласник*, бр. 1, ВИЗ, Београд, јануар-март 2006, стр. 31.

⁴ У оквиру НАТО-а, напори на постизању интероперабилности између ОС земаља – чланица усмеравају се у правцу: (1) употребе заједничке доктрине и процедура, интероперабилности комуникационих и информационих система (ЦИС) и опреме, као и могућности узајамне размене борбених средстава; (2) смањења технолошког јаза између европских земаља и САД и (3) стандардизације опреме, материјалних средстава и процедура.

⁵ FM 101-5, Staff organization and operations, Headquarters, Department of Army, 1984.

Формацијска структура здружених команди, адекватно кадровски и материјално попуњена, своју командну функцију реализује кроз следећа начела: јединствена схватања стратегије и доктрине; правилно одређивање циља, предвиђање, надлежност, централизацију и децентрализацију; непрекидност; еластичност; оперативност; заштитеност (сигурност) и тајност.⁶ Насупрот процесним издваја се група функционалних целина рада команде које се називају штабним (подручним) функцијама команде.

Све подручне функције нису неопходне на сваком нивоу командовања, а све су заступљене на нивоу ГШ, јер на нижим нивоима нису неопходне одређене организацијске целине.

Процесне функције одвијају се у свим подручним функцијама команди и могу да се поделе на планирање, организовање, наређивање, координацију и контролу.⁷

У рапчлањавању функције командовања Војском укрштају се процесне и подручне функције. Условна подела подручних функција може се извршити на основне и специјалистичке, које подразумевају послове и задатке органа команде везане за специфичности употребе сваког вида, рода, службе и специјалности. Када се сагледавају функције ЗОК-а не би требало запоставити родовске функције, јер се не могу занемарити одређени стручни послови и задаци из надлежности родова, служби и других специјалности.

Процесне функције ЗОК-а

Основна функција ЗОК-а у систему командовања је командна функција. Заступљене су следеће процесне функције: планирање, организовање, наређивање, координација и контрола.

Одлучивање је основа командовања. Представља изналажење оптималног решења за извршење конкретног задатка. Ефикасност одлучивања захтева што бољу обавештеност ради предузимања мера успешног извршења задатка. Крајњи производ одлучивања јесте одлука која се конкретизује кроз пројекат операције. Искључиво право одлучивања треба да има командант ЗОК-а.

Планирање је скуп активности у изради плана као документа у којем се логичким редом износи и детаљно разрађује командантова замисао, одлука и упутство за постизање постављеног циља. Данас је уместо планирања оправдано говорити о пројектовању операције, а савремено схваћена операција задовољава све критерије пројекта.

⁶ Б. Форца, М. Ковач, *Историја ратне вештине 1920–2000. год.*, ВИЗ, Београд, 2000, стр. 516.

⁷ Б. Форца, *Оружана борба у стратегији одбране државне заједнице Србија и Црна Гора, Војно дело*, бр. 1, ВИЗ, Београд, 2005, стр. 53–54.

Наређивање је активност команданта (претпостављеног) којом се усмерава поступак потчињених и представља основну функцију командовања ради извршења задатка. Усклађивањем елемената организације и њихових активности при извршењу постављених задатака остварује се већи учинак, ефикасност и економичност.

Организовање је функција командовања којом се изналазе поступци на основу којих се утврђује организацијска структура за извршење задатака. Оно је динамички процес у којем се спајају пронађени поступци и организацијска структура и функционални елемент организације, чиме се мисао претвара у дело. Функција организовања заснива се на научним принципима: саопштавање циља, дефинисање задатка, постављање рокова почетка и завршетка, достављање извештаја и установљавање контроле.

Координација представља процес усклађивања односа елемената структуре и активности у њему. Другим речима, то је стварање складног односа у функционисању организације. С обзиром на њен садржај, присутна је у свим етапама командовања, почев од одлучивања, закључно са контролом и анализом командовања након завршетка операције.

Контрола је функција командовања којом се изналазе разлике између планираних величина и остварених резултата у моменту контролисања. Помоћу ње стиче се увид о стању снага, активности и другим чиниоцима који утичу на извршење постављеног задатка. Контрола затвара круг процеса командовања, што даје нове податке за акције руководства.

Командант ЗОК-а је носилац функције одлучивања и наређивања, док је у надлежности организацијских целина одговорност за реализацију осталих процесних функција.

Подручне функције ЗОК-а

Смернице за оперативно планирање идентификовале су подручне функције ЗОК-а, наводећи да командант треба да организује свој рад ради оптимизације способности планирања, извођења и подршке операција, кроз реализацију управо тих функција.⁸

Управљање људским ресурсима и административни послови (ЈС-1) представљају функцију помоћу које командант ЗОК-а стиче адекватан увид у стање људских ресурса. Ова функција подразумева управљање људским ресурсима, награђивање, морал, рекреацију, дисциплину, извештавање и правне послове.

Обавештајно-извиђачка делатност (ЈС-2) и у оквиру ње извиђачке активности штаба подразумевају прикупљање правовремених,

⁸ Упутство за оперативно планирање и рад команди у Војсци Србије – нацрт, Смернице за оперативно планирање; МО; ГШ ВС; У ПиР (Ј-5); Београд, 2006, стр.12–14.

прецизних и релевантних информација, у складу са оперативним потребама команданта ЗОК-а и обавештајну припрему бојишта, у датој здруженој оперативној зони.

Најдоминантнија функција свакако су оперативни послови (функција ЈС-3) у односу на остале подручне функције. Најважнија улога оперативне функције је утврђивање тежишта извођења здружених операција, обезбеђивање јединствене и најефикасније употребе ресурса за подршку актуелних и планираних операција. Оперативна функција обухвата здружене, копнене и ваздухопловне операције, као и елементе који се односе на селекцију о/д. Оперативна функција подразумева:

- процену способности додељених снага, као предуслов за одлуку команданта ЗОК-а о концепту операције, курсевима акције и начину дејства;

- препоруке о организацији снага за извођење планираних операција;

- спецификацију задатака за команде видовских компоненти, на основу концепта извођења операција који одређује командант ЗОК-а;

- израду и дистрибуцију оперативних наређења;

- контролу планова и деловања видовских компоненти које представљају подршку здружене операције ЗОК-а у зони операције који обухватају: а) копнене операције, укључујући маневре, ватрену подршку, комуникације, мобилност и логистичку подршку; б) ваздухопловне операције, укључујући операције ПВО, ваздухопловне операције против циљева на земљи и ваздухопловне операције подршке;

- учешће у координацији здружених ватрених дејстава и селекције о/д;

- заштиту снага;

- координацију плана безбедности;

- развој курсева акција ради извршења задатака команданта ЗОК-а;

- обезбеђивање смерница за реализацију свих фаза реализације.

- формулисање одлуке команданта ЗОК-а о току операције, кроз наређење о планирању, изради плана операције и резервних планова;

- формулисање додатних снага и капацитета неопходних за извршење задатка, и одређивање потребног редоследа пристизања и почетне употребе снага;

- предлагање и планирање додатне обуке за неопходне способности снага у операцији, и

- израду стандардизованих процедура (СОП).

Логистичка подршка (ЈС-4) подразумева процену логистичке подршке, која је неопходна за реализацију циљева операција команданта ЗОК-а и реализацију логистичке подршке током извођења операција. На основу те процене развија логистички концепт и планове, а затим координира опште логистичке активности. Величина и сложеност операција, ангажовање видовских снага и степен у којем логистичке једи-

нице треба да буду интегрисане у концепт логистичке подршке, могу налагати специфичну координацију логистичких активности.

Планирање (ЈС-5) олакшава команданту ЗОК-а припрему и израду плана операције и планирање будућих операција. Као носилац планирања у ЗОК-у:

- саветује команданта по питању планирања операција;
- предлаже нарастање ЗОК-а у складу са карактером операција и ангажованим снагама;
- координира израду иницијалне директиве;
- реализује развој концепта операције;
- идентификује потенцијалне гране и наставке концепта операције;
- израђује нацрт и одржава оперативни план;
- заједно са начелником штаба руководи ратним играма;
- реализује ревизију плана операције;
- у случају дужег трајања операције одговоран је за дугорочно планирање операција, што подразумева: 1) уочавање недоследности у организацији јединица и предлагање организацијско-мобилизацијске промене; 2) предлагање материјалне формације јединица и опремање неопходним средствима и 3) израду планова опремања и модернизације НВО.

Телекомуникационо-информациони систем (ЈС-6) као функција треба да: обезбеди адекватну телекомуникациону-информациону подршку у здруженим операцијама, као и развој и имплементацију КИС-а; пропише мере заштите информација; обезбеди непрекидност веза командовања и подршке, као и употребу интероперабилних процедура на свим нивоима здружених снага и реализује послове из домена канцеларијског пословања, администрације и службене преписке.

Војнополицијски послови, као функција, подразумевају утврђене задатке војне полиције за потребе команданта ЗОК-а у зони извођења операција.

Финансијско пословање (ЈС-8), као функција, обухвата финансијске аспекте и финансијску одрживост здружених операција, као и контролу утрошка финансијских средстава додељених за операцију.

Цивилно-војна сарадња (ЈС-9), као функција, обухвата: саветовање команданта ЗОК-а о међусобним импликацијама активности цивилне популације и институција и снага ЗОК-а; планирање операција цивилно-војне сарадње; израду смерница за планирање цивилно-војне сарадње потчињеним командантима и израду плана подршке цивилно-војне сарадње.

Поред наведених основних подручних функција, ако се изврши груписање штабних послова и задатака, а са аспекта употребе родовских, видовских, специјалних снага и снага служби могу се идентификовати и специјалистичке подручне функције.⁹

⁹ З. Опалић, *Функције Здружене оперативне команде*, Нови гласник, бр. 1, ВИЗ, Београд, јануар-март 2006, стр. 39.

Употреба снага КоВ-а садржи потфункције: пешадијска и противпешадијска дејства; оклопна и противоклопна дејства; артиљеријско-ракетна и противартиљеријско-ракетна дејства; инжењеријска и противинжењеријска дејства.

Употреба снага В и ПВО садржи потфункције: ваздухопловна дејства и противваздухопловна дејства, употреба снага Речне флотиле (РФ): бродска дејства и противбродска дејства, а употреба специјалних снага потфункције: извиђачка и диверзантска дејства; противдиверзантска и противтерористичка дејства

Организација ЗОК-а

Организација подразумева спајање појединих делова (органа) у целину, тако да та целина буде способна за извршавање одређених функција.¹⁰ Сходно наведеном одређењу, може се закључити да организација, у ствари, представља одређени друштвени систем, устројен тако да извршава одређене функције ради остварења жељеног циља.

Сложени захтеви и услови који се постављају пред ЗОК намећу потребу да се пронађу оптимална решења у организацији рада команде на планирању операција.

Савремене војне операције и учешће у њима подразумевају ангажовање и здруживање снага различитих видова, родова и служби, што захтева формирање ЗОК-а који мора бити способан и имати ефикасну организацију која омогућава командовање снагама у таквим операцијама.

Идентификација функција команде јесте претпоставка за њено квалитетно организовање и поделу задатака и одговорности организације команде, јер је команда организована на основу потребних штабних функција. Идентификација потребних функција команде јесте основ за моделовање и организацију ЗОК-а, али је, с друге стране, квалитетно успостављена организацијска структура ЗОК-а основа и почетни услов за њено успешно функционисање.

Када се говори о начину моделовања организације ЗОК-а свакако да треба да се уваже теоријске поставке пројектовања организације и одређена страна искуства. Пројектовање ЗОК-а могуће је извршити помоћу модела приказаног на шеми 1.¹¹ То је модел који се заснива на теорији организације, полази од циљева и задатака и долази до структуре преко функција и процеса.

Циљ ЗОК-а јесте постизање оптималне способности планирања операција, употребе, командовања снагама у операцијама и обезбеђења операција снага ВС у миру и рату.

¹⁰ Вујаклија, *Лексикон страних израза*, стр. 695.

¹¹ Б. Форца, *Војни фактор међународних односа и његов утицај на развој Војске*, докторска дисертација, Београд, 2003.

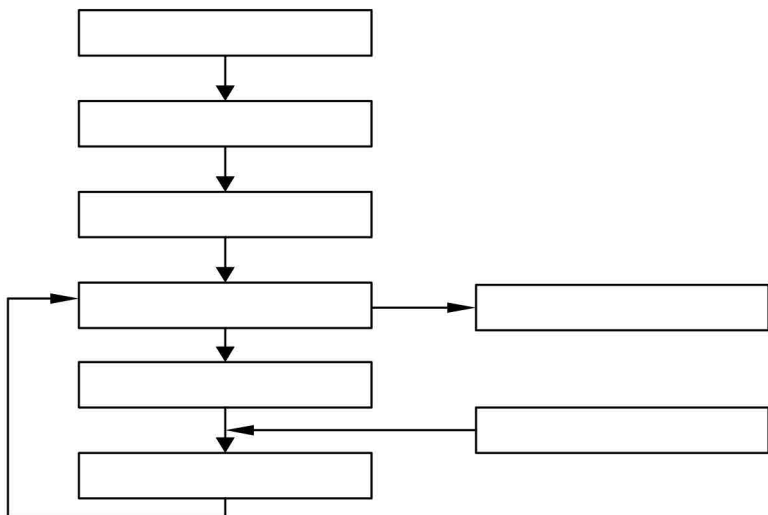

Алгоритам пројектовања

У најопштијем смислу, циљ јесте вредност коју треба достићи или сачувати. Задаци се могу дефинисати као квантитативно и квалитативно утврђени резултати које треба постићи у одређеном простору и времену како би се остварио пројектовани циљ. Однос циља и задатка, посматрано у теоријском смислу, може се утврдити као однос општег и посебног.

Из наведеног методолошког поступка пројектовања организације, као и анализе циљева и задатака ЗОК-а, може се закључити (груба организација) да она треба да има три основна дела: (1) део за планирање; (2) део за командовање у операцијама, и (3) део за обезбеђење операција (подручне функције). Груба организација ЗОК-а приказана је на шеми 2. Наведене подсистеме треба схватити у ширем смислу, а не као стриктно одвојене целине, како су графички приказани.

Шема 2

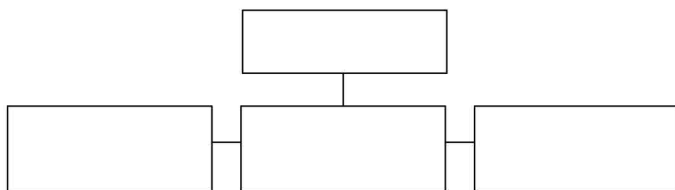

Груба организација ЗОК-а

Да би се препознала организација по дубини, неопходна је анализа рада, тј. процеса у организацији ЗОК-а. Дубина овог захвата иде од функција, преко процеса (задачи и послови) до активности. Даље пројектовање ЗОК-а наставља се на грубу организацију, а може се кретати до најнижег нивоа, тј. појединачног радног места. Анализа процеса у организацији, у теорији научне организације, сматра се основним начином доласка до структуре сваке организације.

Анализа функција, преко процеса до активности, јесте први корак, који се синтезом, тј. матрицама укрштања, преводи у формирање организацијских јединица, тј. у организацијску структуру. Груписањем активности долази се до процеса, чијим се обједињавањем заокружују функције, које укрштањем са организацијом дају њену структуру.

Анализирајући решења надлежности ЗОК-а у страним ОС, уз одређени степен прилагођавања, шпански и македонски приступ су најпогоднији за разматрање и преузимање одговарајућих искустава. Организацијска структура ЗОК-а ВС приказана је на следећој шеми.

Шема 3

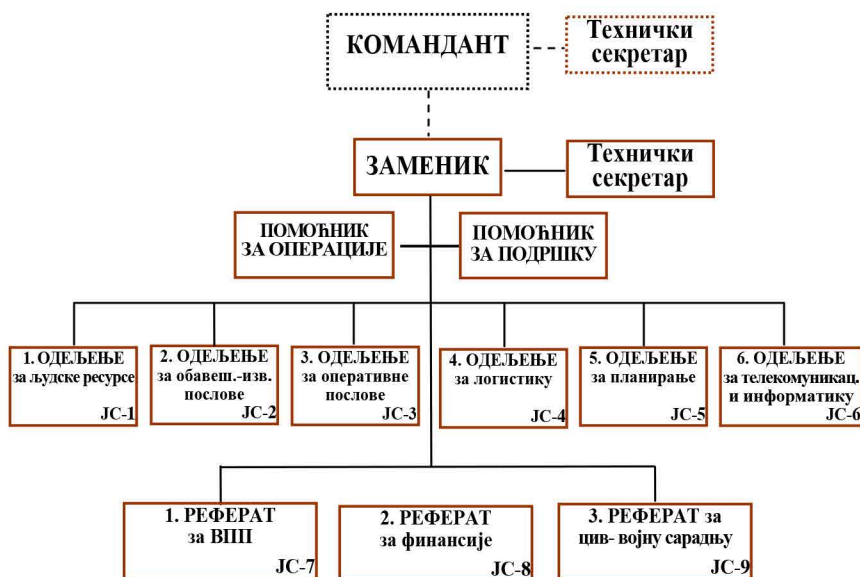

Организацијска структура ЗОК-а

Захтев који се поставља пред ЗОК у планирању и управљању операцијама јесте њено функционално и организационо јединство. Обезбеђено јединство команде јесте услов квалитетног планирања и извођења операција, али и јединственог схватања намера команданта. Да би се обезбедило захтевано јединство, командант ЗОК-а успоставља оперативну контролу над свим јединицама које улазе у састав

снага за извођење операције. У процесу планирања операција одговорност команданта је недељива, али се на тај начин стварају услови за деловање команде као уиграног тима.

Здружена оперативна команда оптимално ће организовати своје људство како би дошле до изражаја све индивидуалне и колективне могућности. Од старешина ЗОК-а формира се група за планирање сваке конкретне операције. У састав групе укључује се потребан број старешина, одређеног вида, рода и специјалности у складу са врстом операције која се планира и њеном сложености. У складу са расположивим временом за планирање операција, команда може бити организована за рад различитим упутствима и процедурама.

Структура команде и избор метода рада команде у планирању операција треба да обезбеди: (1) брз и тачан рад; (2) високостручан кадар који је оспособљен за решавање сложеног спектра интервидовских проблема; (3) концентрацију валидних информација за доношене одлуке; (4) могуће брзе размене информација између органа команде по вертикалној и хоризонталној линији; (5) максимално коришћење расположивих информационих система; (6) висок степен безбедности у раду; (7) равномерно оптерећење у раду.¹²

Трагајући за слабостима, уколико постоје, садашње организационе структуре ЗОК-а у ГШ Војске Србије, требају истаћи евентуалну могућност дуплирања функција у оквиру ГШ, што се може превазићи прецизном расподелом надлежности између носилаца истих подручних функција ЗОК-а и ГШ.

Увек ће се трагати за оптималним организацијским формама ЗОК-а које би систем командовања чиниле још ефикаснијим и флексибилнијим. Битно је да ЗОК буде организован тако да може да одговори својој основној намени.

Закључак

Идентификацијом процесних и подручних функција ЗОК-а, њиховом анализом, уважавајући процесе и активности, формирана је команда са организацијском структуром која одговара захтевима организације Војске чије је успостављање у току и њеном укључивању у европске и евроатлантске системе колективне безбедности. Оправданост формирања и постојања ЗОК-а, поред осталих, потврђују следеће чињенице: (1) потреба за употребом Војске, (2) ангажовање више видова при употреби Војске, (3) потреба за централизованим оперативним планирањем операција и командовања снагама које учествују у њима, (4) потреба да се Војска ангажује у миру и рату, у земљи на националној територији и изван ње и слично.

¹² М. Сретеновић, *Организација и садржај пројектовања операција на нивоу ЗОК-а*, семинарски рад, ШНО-ГШУ, Београд, 2006.

Здружена оперативна команда мора имати кадровску структуру која треба да буде највиши ниво мисаоне и делатне, планско-командне концентрације знања, која ће у комбинацији са потребним материјалним ресурсима и модуларном организацијом на тактичком нивоу дати резултат у ефективној и ефикасној Војсци.

Успех сваке операције у великој мери зависи од квалитета предвиђања и планирања операција. Како интероперабилност са системима одбране земаља савезника и земаља партнера, поред организацијске структуре, подразумева и оперативне процедуре рада ЗОК-а при планирању операција ВС и управљања њима, наметнула се потреба да се и функција планирања усклади.

Сам процес планирања подељен је на пет фаза које се увек морају спроводити и чији резултати морају бити унутар дефинисаних образаца и захтева. Прецизно дефинисање процедура и форми рада дизајнирано је тако да не спутава иницијативу, нити креативност сваког команданта или осталих чланова команде. Специфичност овако постављених правила, при изради плана, јесте у томе што после сваке фазе верификацију врши претпостављена команда, па се на тај начин правовремено усмерава рад команде ка сржи проблема, а истовремено отклања опасност да се неће разумети идеја претпостављеног.

Веома важан сегмент процеса планирања представља ратна игра. Њеном применом постиже се нов квалитет у раду команде, јер се идеје и правци верификују, моделирају или одбацују на основу „сукоба“ мишљења или применом адекватних математичких модела или експертских програма. На овај начин избегава се субјективност при процени предности и отежавајућих околности при процени валидности појединих праваца или активности.

Оперативни план представља комплексан документ који обезбеђује успешно и ефикасно ангажовање снага. Посебан квалитет овог плана представља његова свеобухватност, која се постиже прикључивањем бројних прилога.

Досадашња пракса пројектовања операција у Војсци Србије била је усклађена са Упутством за рад команди – штабова (нацрт) из 1983. године, према којем су све операције, на свим нивоима, планиране по истом шаблону. Такав начин рада није могућ у новим условима организације Војске и суштине савремених операција које ће све више бити здружене и мултинационалне. Сходно таквој тенденцији операција намеће се потреба да се прихвате усвојене процедуре за мултинационалне операције и изградe сопствене процедуре које су усклађене са међународним.

Израда „Упутства за оперативно планирање у Војсци Србије“ (нацрт) из 2006. године представља велики искорак у том правцу. Оно је, у основи, и највише коришћено у изради рада. Представља општи оквир штабног рада, али су специфичности организације и намене сваке команде дефинисане у важећим стандардним оперативним процедурама. Стога је проучавање ових процедура неопходно за унапређење штабног рада ЗОК-а при планирању операција.

У ЗОК-у, као и свакој другој команди, функционисање и надлежности организацијских целина у ратним и мирнодопским условима, а посебно у току планирања операција, прецизирани су стандардним оперативним процедурама (СОП). Оне представљају скуп неопходних корака, конкретно обухваћених процесом оперативног планирања, које примењују организацијски делови и старешине ЗОК-а, а омогућавају команданту да контролише догађаје ради добијања одобрења на одговарајућем нивоу. За рад ЗОК-а ове процедуре утврђују се за сваку конкретну операцију. Постојећи СОП допуњује се или редукује у складу са потребама конкретне операције. Уважавајући ту чињеницу, предлог СОП-а је дат за општи модел процеса оперативног планирања.

Основни захтев у планирању (пројектовању) и управљању операцијама јесте функционално и организационо јединство ЗОК-а. Обезбеђено јединство команде јесте услов квалитетног планирања и извођења операција, али је неопходно и да сви потчињени команданти схвате намеру команданта. Да би се обезбедило захтевно јединство, командант ЗОК-а успоставља оперативну контролу над свим јединицама које улазе у састав снага за извођење операције. У процесу пројектовања операција, одговорност команданта је неподељива, али се на тај начин стварају услови за деловање команде као уиграног тима.

При планирању операција Војска мора, према „Правилима ангажовања“, да има јасно дефинисан ниво употребе силе, а у току реализације задатака команданти су дужни да обезбеде употребу само неопходне, ограничене и пропорционалне силе.

Када ЗОК планира операције и одлучује о употреби Војске Србије, сви надлежни субјекти морају бити упознати са: савременим изазовима, ризицима и претњама безбедности; измењеном физиономијом оружаних сукоба; измењеним односом домаћих и међународних субјеката према узроцима сукоба и начину њиховог решавања као и чињеницом да се оружани сукоби све чешће дешавају изван рата у традиционалном значењу тог појма. Поред тога, људске слободе и људска права појединаца и мањинских група све чешће заузимају примарно место и улогу у процесу доношења политичких, војних и других одлука у савременим друштвима.

Наведене поставке и ставови у раду ЗОК-а само су мали иницијални део за даљи рад на унапређењу рада ове команде у процесу планирања операција Војске Србије. Зато је неопходно објединити у уважити домаћа и страна искуства, теоријска сазнања и показатеље праксе, захтеве које намећу безбедносне интеграције и обезбедити висок ниво оспособљености кадра и материјалних могућности.

Високо оспособљени појединци, команде на нижим нивоима, као и оспособљене и опремљене јединице могу равноправно учествовати и бити актери у процесу који траје на свим нивоима у целом свету.

Непрестано унапређивање рада ЗОК-а у функционалном и организацијском смислу је императив, јер систем не може да трпи и чека, јер су последице у случају оклевања веће.